

# Ghidul utilizatorului

## Multimedia Projector

**EB-L1075U**

**EB-L1050U**

**EB-L1070U**

**EB-L1070W**

**EB-L1065U**

**EB-L1060W**

**EB-L1060U**



**EB-L1070**

## Notații utilizate în acest ghid



- **Măsuri de siguranță**

Documentația și proiectorul folosesc simboluri grafice care prezintă cum se utilizează proiectorul în condiții de siguranță.

Indicațiile și sensul acestora sunt după cum urmează. Asigurați-vă că vi le-ați însușit temeinic înainte de a citi ghidul.

 <b>Avertisment</b>	Acest simbol se folosește pentru informații care, dacă sunt ignorate, ar putea duce la accidentarea persoanelor sau chiar deces, din cauza manipulării incorecte.
 <b>Atenție</b>	Acest simbol se folosește pentru informații care, dacă sunt ignorate, ar putea duce la accidentarea persoanelor sau daune fizice, din cauza manipulării incorecte.

- **Indicații referitoare la informațiile generale**

<b>Atenție</b>	Indică procedurile care pot produce daune sau răni dacă nu se iau măsuri suficiente de siguranță.
	Indică informații și puncte suplimentare care pot fi utile referitoare la un anumit subiect.
	Indică o pagină în care puteți găsi informații detaliate referitoare la un anumit subiect.
[Nume]	Indică numele butoanelor de pe telecomandă sau de pe panoul de comandă. Exemplu: butonul [Esc]
Nume meniu	Indică elementele din meniul Configurare. Exemplu: Selectați <b>Strălucire</b> din meniul <b>Imagine</b> . <b>Imagine - Strălucire</b>

Asigurați-vă că ați citit informațiile următoare înainte de a manipula proiectorul.

☛ [Instrucțiuni pentru lucrul în siguranță](#)

## Avertismente și precauții la instalare

Pentru montarea suspendată pe tavan a proiectorului, aveți nevoie de un suport opțional.

☛ "Accesorii opționale" [p.242](#)



### Avertisment

- Nu folosiți sau instalați proiectorul în spații în care poate fi expus la apă sau ploaie, sau unor condiții de umiditate crescută, cum ar fi, de exemplu, în spații deschise, în baie sau duș etc. În caz contrar, acesta poate provoca un incendiu sau un șoc electric.
- Nu îl instalați în spații în care poate fi expus la daune cauzate de sare sau în spații expuse la un gaz coroziv, cum ar fi gazul sulfuric dintr-un izvor de apă termală.  
În caz contrar, coroziunea poate duce la căderea proiectorului. De asemenea, ar putea provoca defectarea proiectorului.
- Este necesară folosirea unei metode speciale de instalare la suspendarea proiectorului de tavan (montare pe tavan). Dacă montarea proiectorului nu este efectuată în mod corect, persistă posibilitatea căderii proiectorului. Acest fapt poate cauza producerea de leziuni sau de accidente. Contactați distribuitorul local sau cea mai apropiată adresă furnizată în Lista persoanelor de contact pentru proiectorul Epson.  
☛ [Lista persoanelor de contact pentru proiectorul Epson](#)
- Instalarea greșită a suportului de suspendare pe tavan și a proiectorului poate cauza căderea proiectorului. După instalarea suportului Epson specific care susține proiectorul, asigurați-vă că fixați proiectorul și suportul folosind un cablu suficient de solid pentru a le susține greutatea.
- Dacă la montare utilizați adezivi la puncte de fixare a suportului pe tavan pentru a preveni slăbirea șuruburilor sau dacă utilizați lubrifianți sau uleiuri pe proiector, carcasa acestuia se poate fisura, iar proiectorul poate cădea din suport. Aceasta poate provoca accidentarea sau rănirea oricărei persoane aflate sub suport.  
La instalarea sau reglarea suportului de suspendare pe tavan, nu folosiți adezivi, lubrifianți, uleiuri sau alte substanțe pentru a preveni slăbirea șuruburilor.

## Avertisment

- Nu instalați proiectorul în locuri cu umiditate ridicată sau praf sau în locuri unde se află ulei sau abur, cum ar fi bucătăriile restaurantelor, bucătăriile de acasă sau umidificatoarele. În caz contrar, s-ar putea produce șocuri electrice sau incendii. De asemenea, particulele uleioase din aer ar putea duce la deteriorarea carcasei proiectorului, determinând căderea proiectorului din suport dacă acesta este suspendat de un plafon.
- Nu acoperiți gură de ventilare sau gură de evacuare a aerului de pe proiector. Dacă oricare din guri este acoperită, este posibil ca temperatura internă să crească și să provoace un incendiu.
- Nu așezați obiecte inflamabile în fața lentilei. Dacă setați programul să pornească automat proiectorul, orice obiecte inflamabile așezate în fața lentilei pot provoca un incendiu.
- Nu legați cablul de alimentare împreună cu alte cabluri de conectare. În caz contrar, poate izbucni un incendiu.
- Utilizați numai tensiunea de alimentare specificată. În caz contrar, acesta poate provoca un incendiu sau un șoc electric.

## Avertisment

- Aveți grijă la manipularea cablului de alimentare. În caz contrar, acesta poate provoca un incendiu sau un șoc electric. Respectați următoarele la manipularea cablului de alimentare.
  - Nu conectați mai multe cabluri de alimentare la aceeași priză.
  - Nu conectați la priză cablul de alimentare dacă pe acesta se regăsesc substanțe străine, cum ar fi praful.
  - Asigurați-vă că ați introdus complet cablul de alimentare.
  - Nu conectați sau deconectați cablul de alimentare la priză cu mâinile ude.
  - Nu trageți de cablu atunci când deconectați cablul de alimentare. Asigurați-vă că îl țineți de ștecher.
- Nu utilizați un cablu de alimentare deteriorat. În caz contrar, acesta poate provoca un incendiu sau un șoc electric. Respectați următoarele la manipularea cablului de alimentare.
  - Nu modificați cablul de alimentare.
  - Nu amplasați obiecte grele pe cablul de alimentare.
  - Nu trageți, răsuciți sau forțați cablul de alimentare.
  - Nu amplasați cablul de alimentare lângă surse de căldură.

## Atenție

Nu amplasați proiectorul pe suprafețe instabile, cum ar fi mese instabile sau suprafețe înclinate. Dacă proiectați pe verticală, instalați corespunzător proiectorul pentru a vă asigura că acesta nu cade. În caz contrar, se pot provoca vătămări.

## Atenție

- Nu instalați proiectorul în spații expuse la vibrații sau șocuri.
- Nu instalați proiectorul lângă linii de mare tensiune sau obiecte care generează câmp magnetic. În caz contrar, proiectorul poate să nu funcționeze corect.
- Nu folosiți sau depozitați proiectorul într-o locație expusă unor temperaturi extreme. Evitați, de asemenea, variațiile bruște de temperatură.  
Asigurați-vă că mențineți intervalele de temperatură de funcționare sau de depozitare.  
☛ „Specificații generale ale proiectorului” p.288
- Când instalați proiectorul într-un mediu în care este utilizat un fascicul laser cu putere mare, asigurați-vă că acesta este instalat astfel încât fasciculul laser să nu atingă suprafața lentilei de proiecție.
- Atunci când utilizați aparatul la altitudini de peste 1.500 m, setați **Mod altitudine mare la Pornit**.  
☛ **Extins - Funcționare - Mod altitudine mare p.152**
- Proiectorul se poate instala în orice unghi. Nu există limită verticală sau orizontală în care să se poate instala proiectorul.

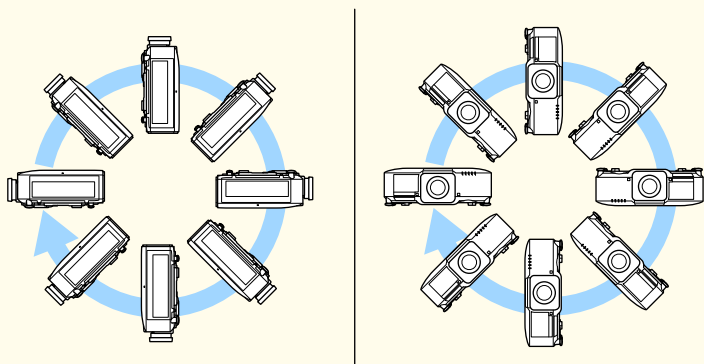

- Este posibil să aveți nevoie de suporturi speciale de instalare pentru a înclina și monta proiectorul. Contactați un profesionist în domeniu și pregătiți suportul de montare.
- Planificați lucrarea astfel încât suportul de montare să nu cadă.

## Atenție

- Asigurați-vă că lăsați spațiul următor în jurul proiectorului pentru a nu bloca fantele de evacuare a aerului și fantele de admisie a aerului.

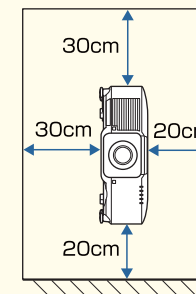
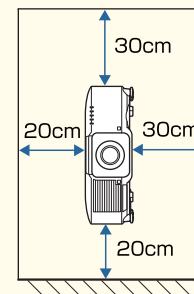
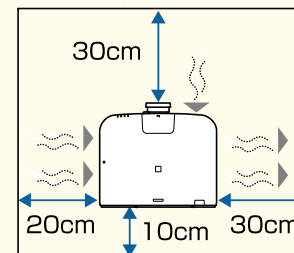

- Dacă instalați mai multe proiectoare, asigurați-vă că între proiectoare este o distanță minimă de 70 cm. De asemenea, asigurați-vă că aerul din gură de evacuare a aerului nu este direcționat spre gura de ventilare.

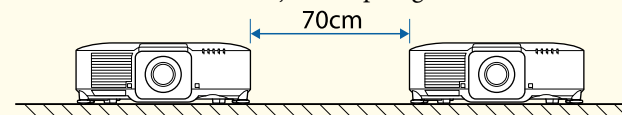

- Asigurați spațiul de mai jos atunci când plasați o partiție între proiectoare.

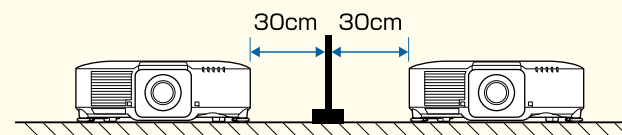

## Atenție

- Nu montați proiectorul direct deasupra altui proiector.

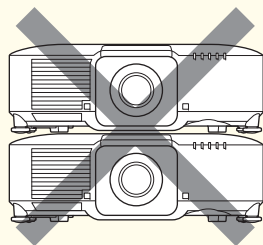

- Utilizați șuruburi M6 disponibile în comerț (până la o adâncime de 14 mm) pentru a fixa punctele de montare a proiectorului pe tavan și suportul în patru puncte.

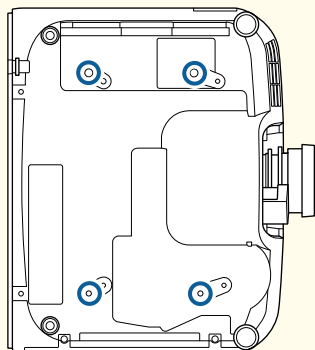

- Recomandăm să configurați comutarea focalizării, factorului zoom și obiectivelor la cel puțin 20 de minute după începerea proiectării, întrucât imaginile nu sunt stabile imediat după pornirea proiectorului.
- Pentru reglarea înălțimii imaginii folosind deplasarea pe verticală a lentilei, efectuați reglarea deplasând imaginea de jos în sus. Dacă butonul este rotit de sus în jos, poziția imaginii poate coborî ușor după reglare.

## Avertismente și precauții la utilizare



### Avertisment

- Nu acoperiți gură de ventilare sau gură de evacuare a aerului de pe proiector. Dacă una dintre guri este acoperită, este posibil ca temperatura internă să crească și să provoace un incendiu.
- Nu priviți în lentilă în timpul proiectiei. Lumina puternică emisă poate afecta vederea. Aveți grijă mai ales dacă sunt copii în preajmă. Atunci când porniți proiectorul de la distanță cu ajutorul telecomenzii, aveți grijă să nu existe persoane care privesc direct în obiectiv.
- Pe durata proiectiei, nu blocați lumina emisă de proiector cu capacul de protecție a lentilei (care este detașabil), cu o carte etc. Dacă lumina emisă de proiector este blocată, suprafața pe care va fi transmisă lumina se va înfierbânta și s-ar putea topi sau ar putea cauza producerea unui incendiu. De asemenea, este posibil ca lentila să se încălzească ca urmare a reflectării luminii, iar acest lucru ar putea cauza defectarea proiectorului. Pentru a opri proiectia, folosiți funcția A/V Mute sau opriți funcționarea proiectorului.
- Nu deschideți carcasa proiectorului. Nu dezamblați și nu modificați niciodată proiectorul. În interiorul proiectorului există componente care pot provoca incendii, electrocutare sau accidente.
- Dacă apare o eroare, deconectați cablul de alimentare de la priza electrică și contactați distribuitorul local sau cea mai apropiată adresă furnizată în Lista persoanelor de contact pentru proiectorul Epson.

 [Lista persoanelor de contact pentru proiectorul Epson](#)





### Atenție

Nu așezați obiecte care se pot deforma sau care pot fi în vreun fel afectate de căldura din jurul guri de evacuare a aerului și nu puneți capul sau mâinile dumneavoastră în apropierea gurii de evacuare a aerului în timpul efectuării proiectiei.

## Atenție

- Îndepărtați unitatea de lentilă numai când este necesar. Dacă în proiector pătrunde praf sau murdărie, calitatea proiecției se deteriorează, ceea ce poate cauza o defecțiune.
- Încercați să evitați atingerea lentilei cu mâna sau cu degetele. Dacă suprafața lentilei se pătează cu amprente sau pete de ulei, calitatea proiecției va scădea.
- Dacă continuați să proiectați în timp ce suprafața obiectivului este murdară, calitatea proiecției se deteriorează. Asigurați-vă că ați curățat obiectivul.  „Curățarea lentilelor” [p.213](#)
- Depozitați proiectorul cu unitatea de lentilă instalată.  
Dacă proiectorul este depozitat fără unitatea de lentilă, murdăria și praful pot pătrunde în interiorul proiectorului și pot cauza defecțiuni sau pot reduce calitatea proiecției.
- La depozitare, asigurați-vă că ați scos bateriile din telecomandă. Dacă bateriile rămân în telecomandă pentru o perioadă de timp mai îndelungată, acestea pot produce scurgeri.



- Despre panoul LCD
  - Panoul LCD poate conține pixeli care lipsesc sau sunt luminoși în permanență. Acest lucru nu indică o eroare.
  - Dacă îndreptați spre obiectivul proiectorului o rază laser de putere mare chiar și atunci când nu este utilizat, puteți defecta panoul LCD. Fixați capacul obiectivului atunci când depozitați proiectorul.
- Despre sursa de lumină  
Proiectorul utilizează laserul ca sursă de lumină. Laserul are caracteristicile următoare.
  - În funcție de mediul ambiant, strălucirea sursei de lumină poate să scadă. Strălucirea scade mult atunci când crește prea mult temperatura.
  - Strălucirea sursei de lumină scade cu cât este utilizat mai mult. Puteți schimba raportul dintre durata de utilizare și scăderea strălucirii în **Setări Strălucire**.
    -  "Relația dintre Nivel de strălucire și durata de funcționare a sursei de lumină" [p.81](#)
- Despre Calibrare sursă lumină
  - Când opțiunea **Executare periodică** este setată la **Pornit** pentru Calibrare sursă lumină, de fiecare dată când timpul de utilizare atinge 100 de ore, calibrarea începe automat pentru sursa de lumină atunci când proiectorul este oprit. Totuși, aceasta nu pornește automat dacă proiectorul este utilizat continuu mai mult de 24 de ore sau dacă se utilizează regulat comanda de închidere directă. Setati **Calibrare sursă lumină** în funcția de programare.
    -  "Funcția de programare" [p.117](#)
  - Când efectuați Calibrare sursă lumină, diferența dintre balansul de alb și nivelul luminozității pentru sursa de lumină este corectată.
    -  **Reset - Calibrare sursă lumină - Executare periodică** [p.169](#)

## Avertizări și precauții pentru laser

### Avertisment

- Etichetele de avertizare ale laserului sunt lipite în interiorul și pe partea laterală a proiecteurului.

#### Interior



#### Lateral

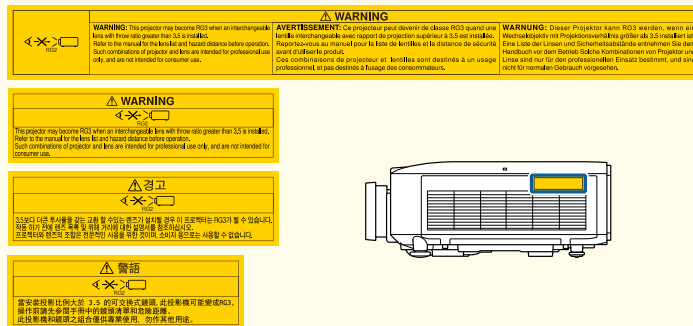

### Atenție

- Acest proiector se încadrează în categoria 1 a produselor laser, categorie conformă cu standardul internațional EC/EN60825-1:2014 pentru lasere.
- Nu dezamblați proiectorul atunci când îl cașăți. Casarea se face conform legislației și reglementărilor locale și naționale.

### Avertisment

- Nu deschideți carcasa proiecteurului. Proiectorul conține un laser de putere mare.
- Nu priviți în fasciculul laser emis de lentilele de proiecție în timpul proiectării. (Pe baza RG2 IEC/EN 62471-5:2015)
- Acest proiector poate deveni RG3 când este instalat un obiectiv interschimbabil cu un raport de aruncare mai mare de 3,5. Consultați manualul pentru a vedea lista lentilelor și distanța de siguranță înainte de operare. Astfel de combinații de proiectoare și lentile sunt destinate numai utilizării profesionale și nu sunt destinate utilizării de către consumatori.

## Observații privind transportul

În interiorul proiectorului există numeroase piese din sticlă și componente de precizie. Pentru a preveni deteriorarea din cauza șocurilor din timpul transportului, manevrați proiectorul după cum urmează.



### Atenție

Proiectorul nu va fi transportat de către o singură persoană. Despachetarea sau transportarea proiectorului trebuie efectuată de către cel puțin două persoane.

### Atenție

- Deplasarea în apropiere
  - Opriți proiectorul și deconectați toate cablurile.
  - Montați capacul la lentile.
- În timpul transportării

După verificarea punctelor de la secțiunea "Deplasarea în apropiere", efectuați următoarele pregătiri și ambalați proiectorul.

  - Scoateți unitatea de lentile dacă este instalată o lentilă opțională.
  - Dacă proiectorul nu este echipat cu lentilă, instalați capacul care era poziționat pe locul de montare a lentilei în momentul achiziționării proiectorului.
  - Atașați lentila dacă proiectorul are o lentilă încorporată. La achiziționare, atașați suportul de protecție care este atașat în jurul unității de lentile.
  - Mutați poziția lentilei la poziția de pornire.
    - ☛ "Reglarea poziției imaginii proiectate (Ajustare deplasare obiectiv)" p.35
  - Înfășurați proiectorul într-un material de ambalaj rezistent pentru a-l proteja împotriva șocurilor și așezați-l într-o cutie rezistentă. Asigurați-vă că informați compania transportatoare că este un echipament de precizie și că trebuie să fie ținut pe orizontală pe durata transportului.

## Notății utilizate în acest ghid ..... 2

### Introducere

#### Denumirea și funcțiile componentelor ..... 16

În față/pe carcasă	16
Spate	17
Porturi conectori	18
La bază	19
Panou de control	19
Telecomandă	21
Operațiuni comode cu ajutorul telecomenzii	23
Înlocuirea bateriilor telecomenzii	24
Distanța de funcționare a telecomenzii	25
Conectarea unui cablu la telecomandă	25

### Pregătirea proiecteurului

#### Instalarea proiecteurului ..... 28

Demontarea și atașarea unității lentilei de proiecție	28
Montarea	28
Calibrarea lentilei	30
Demontarea	31
Setări de instalare	32
Schimbarea direcției imaginii (modul proiecție)	32
Configurarea ecranului	32
Reglarea poziției imaginii pe ecranul proiectat	33
Afișarea șablonului de test	34
Reglarea poziției imaginii proiectate (Ajustare deplasare obiectiv)	35
Ajustarea dimensiunii imaginii	38
Corectarea focalizării	39
Corectarea distorsiunii (deformării imaginii)	39
Înregistrarea și încărcarea valorilor de reglare a lentilei	40
Reglarea înălțimii imaginii proiectate (pentru instalare normală)	42
Reglarea înclinării orizontale (pentru instalare normală)	43

Setările ID	43
Setați ID-ul proiecteurului	43
Verificarea codului de identificare al proiecteurului (ID Proiector)	44
Setarea ID-ului pentru telecomandă	44
Potrivirea ceasului proiecteurului	45
Alte setări	47
Definirea setărilor operațiilor de bază	47
Definirea setărilor ecranului	48

#### Conectarea echipamentului ..... 49

Conectarea unui calculator	49
Conectarea surselor de imagini	51
Conectarea echipamentelor externe	53
Conectarea unui cablu LAN	54
Conectarea unui dispozitiv HDBaseT Transmitter	55
Instalarea unității LAN fără fir	56
Montarea capacului pentru cabluri	57
Montarea	57

### Utilizarea de bază

#### Pornirea proiecteurului ..... 60

Ecran principal	61
-----------------	----

#### Oprirea proiecteurului ..... 62

#### Proiectarea imaginilor ..... 63

Detectarea automată a semnalelor de intrare și modificarea imaginii proiectate (Căutare sursă)	63
Comutarea la imaginea țintă utilizând telecomanda	64
Ajustarea volumului	65

#### Reglarea imaginilor proiectate ..... 66

Corectarea distorsiunii din imaginea proiectată	66
Corecție T-H/V	67
Quick Corner	68
Suprafață curbată	69
Colț perete	74

Corectare punct	77
Selectarea calității de proiectie (Selectarea Mod culoare)	79
Setarea strălucirii	80
Ghid pentru setarea Estimat rămas	81
Relația dintre Nivel de strălucire și durata de funcționare a sursei de lumină	81
Setarea nivelului luminozității imaginii proiectate	82
Modificarea formatului imaginii proiectate	83
Metodele de modificare	83
Ajustarea imaginii	84
Ajustarea valorilor definite pentru Nuanță, Saturație și Strălucire	84
Ajustarea valorii definite pentru Gamma	85
Reglarea rezoluției imaginii (Optimizare imagine)	86
Optimizare 4K (numai EB-L1075U/EB-L1070U/EB-L1065U/EB-L1060U/ EB-L1050U)	86
Image Preset Mode	88
Interpolare cadru	88
Reducere zgomot	89
MPEG Noise Reduction	90
Super-resolution	90
Detail Enhancement	91
Proiectarea imaginilor 3D	91

## Funcții utile

<b>Funcția proiectie multiplă</b>	<b>93</b>
Procedura de reglare	93
Pregătire avansată	93
Reglarea poziției proiectate	93
Reglarea imaginilor proiectate	93
Alăturarea	93
Combinare margini	94
Nivel de negru	96
Potrivire culori	100
Afișarea unei imagini scalate	100
<b>Funcții de proiectie</b>	<b>103</b>
Proiectarea simultană a două imagini (Split Screen)	103

Surse de intrare pentru proiectia cu split screen	103
Proceduri de operare	104
Restricții în timpul proiectiei de tip ecran divizat	106
Ascunderea temporară a imaginii și a sunetului (A/V Mute)	106
Înghețarea imaginii (Îngheț)	108
Mărirea unei porțiuni din imagine (E-Zoom)	108
Salvarea unui logo utilizator	109

## Funcția de redare a conținutului 111

Comutarea la modul Redare conținut	111
Redarea unei liste de redare	111
Adăugarea de efecte la imagini (funcția de efecte)	112
Restricții în modul Redare conținut	113

## Funcția de memorie 115

Salvarea/încărcarea/ștergerea/resetarea memoriei	115
--	-----

## Funcția de programare 117

Salvarea unui eveniment	117
Setarea unui eveniment	117
Verificarea unui eveniment	118
Editarea unui eveniment	118

## Funcții de securitate 120

Administrarea utilizatorilor (Protejat de parolă)	120
Opțiunile disponibile la selectarea funcției Protejat de parolă	120
Definirea setărilor funcției Protejat de parolă	120
Introducerea parolei	121
Restricționarea funcționării	122
Blocare funcționare	122
Blocare obiectiv	123
Blocare buton telecomandă	123
Prevenirea furtului/căderii	124

## Utilizarea proiecteurului într-o rețea

<b>Proiecția într-o rețea prin cablu</b> .....	<b>126</b>
Selectarea setărilor de rețea prin cablu .....	126
<b>Proiecția într-o rețea fără fir</b> .....	<b>129</b>
Selectarea manuală a setărilor de rețea fără fir .....	129
Selectarea setărilor de rețea fără fir în Windows .....	132
Selectarea setărilor de rețea fără fir în Mac .....	132
Configurarea securității pentru rețeaua fără fir .....	133
Certificate client și CA acceptate .....	135
Folosirea unui cod QR pentru conectarea la un dispozitiv mobil .....	136
Utilizarea unei chei USB pentru a conecta un computer Windows .....	137
<b>HTTP securizat</b> .....	<b>138</b>
Importul unui certificat de server web cu ajutorul meniurilor .....	138
Certificate de server web acceptate .....	139
Setarea unui certificat utilizând un browser web .....	139

## Meniul Configurare

<b>Configurare Operații de meniu</b> .....	<b>142</b>
<b>Lista cu funcții</b> .....	<b>143</b>
Tabelul meniului configurare .....	143
Meniul Rețea .....	145
Meniul Imagine .....	146
Meniul Semnal .....	148
Meniul Setări .....	149
Meniul Extins .....	152
Meniul Rețea .....	157
Observații privind utilizarea meniului Rețea .....	158
Utilizarea tastaturii virtuale .....	158
Meniul Principal .....	159
Meniul LAN fără fir .....	160
Meniul LAN prin cablu .....	164
Meniul Notificare .....	165

Meniul Altele .....	166
Meniul Reset .....	167
Meniul Informații (numai afișare) .....	167
Meniul Reset .....	169

## Configurarea multiplă

<b>Configurarea folosind o unitate de memorie USB</b> .....	<b>171</b>
Salvarea setărilor pe unitatea de memorie USB .....	171
Transferarea setărilor salvate către alte proiectoare .....	173
<b>Configurare prin conectarea computerului și proiecteurului cu un cablu USB</b> .....	<b>174</b>
Salvarea setărilor pe un computer .....	174
Transferarea setărilor salvate către alte proiectoare .....	176
<b>Dacă configurarea eșuează</b> .....	<b>178</b>

## Depanarea

<b>Utilizarea funcției ajutor</b> .....	<b>180</b>
<b>Citirea indicatoarelor</b> .....	<b>182</b>
<b>Citirea afișajului de stare</b> .....	<b>191</b>
Explicații pentru cuprinsul afișajului .....	192
<b>Rezolvarea problemelor</b> .....	<b>199</b>
Probleme cu imaginile .....	200
Imaginile nu apar .....	200
Imaginile animate nu sunt afișate .....	200
Proiecția se oprește automat .....	201
Este afișat mesajul Nu e acceptat. ....	201
Este afișat mesajul Fără semnal. ....	201
Imaginile sunt neclare, nefocalizare sau distorsionate .....	202
În imagini apar interferențe sau distorsiuni .....	202
Imaginea este trunchiată (mare) sau mică, formatul nu este potrivit sau imaginea a fost inversată .....	203
Culorile din imagine nu sunt corecte .....	204
Imaginile sunt închise .....	204
Probleme la pornirea proiecției .....	205
Proiectorul nu pornește .....	205

Probleme cu modul Redare conținut	206
Nu se poate reda lista de redare	206
Alte probleme	206
Există artefacte de imagini (urme permanente pe ecran) în imaginea proiectată	206
Sunetul nu se aude sau este slab	207
Telecomanda nu funcționează	207
Pe monitorul extern nu se afișează nimic	208
Doresc să schimb limba pentru mesaje și meniuri	208
În cazul apariției unei probleme la proiector, sistemul nu trimite o notificare prin e-mail în acest sens	209
Va fi afișat mesajul Bateria de alimentare a ceasului este descărcată.	209

<b>Despre Event ID</b>	<b>210</b>
------------------------	------------

## Întreținerea

<b>Curățarea pieselor</b>	<b>213</b>
Curățarea proiectorului	213
Curățarea lentilelor	213
Curățarea filtrului de aer și a gurii de ventilare	213
Curățarea filtrului de aer	214
Curățarea gurii de ventilare	215
<b>Înlocuirea consumabilelor</b>	<b>217</b>
Înlocuirea filtrului de aer	217
Perioada de înlocuire a filtrului de aer	217
Înlocuirea filtrului de aer	217
<b>Întreținerea imaginii</b>	<b>219</b>
Alinierea panoului	219
Uniformitatea culorilor	221

## Apendice

<b>Monitorizarea și controlul</b>	<b>224</b>
Epson Projector Management	224
Modificarea setărilor utilizând un browser web (Epson Web Control)	224
Afișarea ecranului Epson Web Control	224
Ecran Control de bază	225
Ecran Consolă de control OSD	226
Ecranul Control obiectiv	227
Ecranul Informații stare	229
Modificarea setărilor utilizând un browser Web (modul Redare conținut)	229
Remote	231
Liste de redare	232
Dispozitiv de memorie USB	232
Orar	233
OSD Control Pad	233
Utilizarea funcției Notificare poștă pentru a raporta probleme	234
E-mail de notificare cu privire la o eroare de citire	234
Administrarea utilizând protocolul SNMP	235
Comenzi ESC/VP21	235
Lista comenzilor	235
Amplasarea cablurilor	236
Despre PJLink	236
Despre Crestron Connected®	237
Utilizarea unui proiector de pe calculator	237
Despre Web API	241
<b>Accesorii opționale și consumabile</b>	<b>242</b>
Accesorii opționale	242
Consumabile	242
<b>Dimensiune ecran și Distanță proiecție</b>	<b>243</b>
Distanțe de proiecție pentru EB-L1075U/EB-L1070U/EB-L1065U/EB-L1060U/EB-L1050U/EB-L1070W/EB-L1060W	243
ELPLM08	243
ELPLX01/ELPLX01W	244
ELPLU03	245
ELPLU04/ELPLU02	246

ELPLW05	247	<b>Specificații</b>	<b>288</b>
ELPLW06/ELPLW04	248	Specificații generale ale proiectorului	288
ELPLW08	249	<b>Aspect</b>	<b>291</b>
ELPLM15/ELPLM09/ELPLS04	250	<b>Informații generale</b>	<b>292</b>
ELPLM10/ELPLM06	251	Despre notații	292
ELPLM11/ELPLM07	252	Mărci comerciale și drepturi de autor	292
ELPLL08/ELPLL07	253	<b>Lista simbolurilor de siguranță</b>	<b>294</b>
ELPLR04	254	<b>Index</b>	<b>296</b>
Distanțe de proiecție pentru EB-L1070	256		
ELPLM08	256		
ELPLX01/ELPLX01W	257		
ELPLU03	258		
ELPLU04/ELPLU02	259		
ELPLW05	260		
ELPLW06/ELPLW04	261		
ELPLW08	262		
ELPLM15/ELPLM09/ELPLS04	263		
ELPLM10/ELPLM06	264		
ELPLM11/ELPLM07	265		
ELPLL08/ELPLL07	266		
ELPLR04	267		
Distanță de instalare polarizator (ELPPL01)	268		
EB-L1075U/EB-L1070U/EB-L1065U/EB-L1060U/EB-L1050U	269		
EB-L1070W/EB-L1060W	269		
EB-L1070	269		
<b>Intervalul de reglare pentru imaginile proiectate</b>	<b>270</b>		
Corecție T-H/V	270		
Suprafață curbată	270		
Colț perete	277		
<b>Rezoluții Ecrane monitor</b>	<b>283</b>		
Ecrane monitor acceptate	283		
PC	283		
SD	285		
HD	285		
4K (numai EB-L1075U/EB-L1070U/EB-L1065U/EB-L1060U/EB-L1050U)	286		



# Introducere

În acest capitol sunt explicate denumirile tuturor pieselor componente.

Ilustrațiile din acest ghid vă prezintă unitatea obiectivului fixată pe proiector.

## În față/pe carcasă

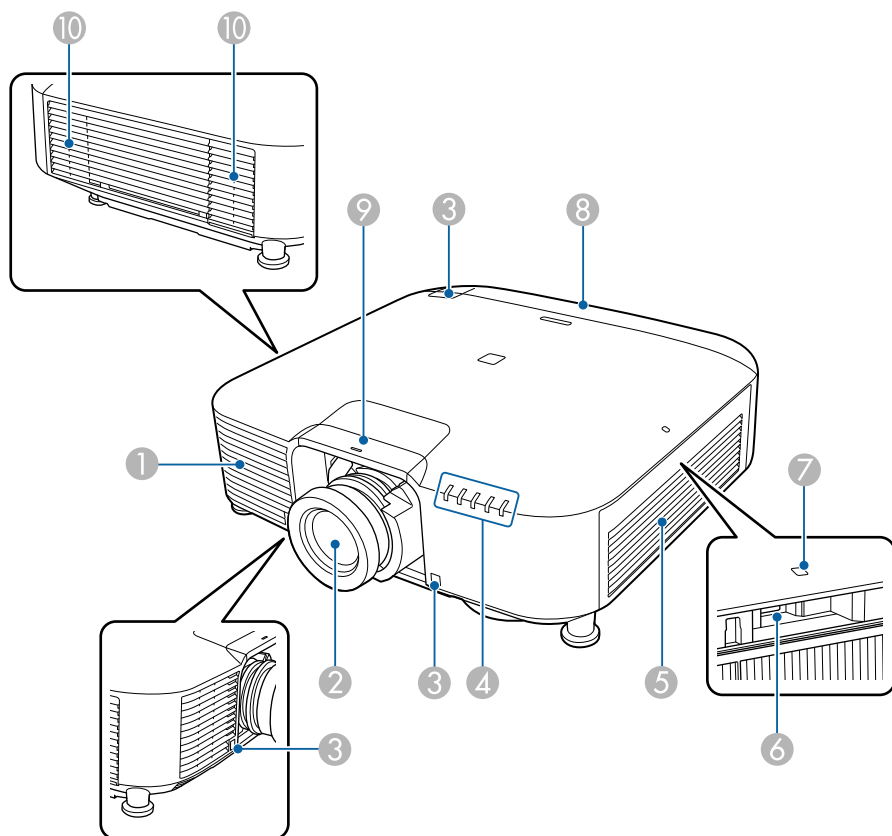

Nume	Funcție
1 <b>Gură de ventilare</b>	Permite admisia aerului în vederea răcirii interioare a proiectorului.

Nume	Funcție
2 <b>Lentilă de proiecție</b>	<p>Imaginile sunt proiectate prin această lentilă.</p> <div style="border: 1px solid black; padding: 5px; margin: 5px 0;"> <p><b>⚠ Avertisment</b></p> <p>Nu priviți în lentilă în timpul proiecției. Vă poate afecta vederea din cauza luminii puternice emise.</p> </div> <div style="border: 1px solid black; padding: 5px; margin: 5px 0;"> <p><b>⚠ Atenție</b></p> <p>Atunci când comutați poziția lentilei, nu puneți mâinile în zona de lângă unitatea de lentile. Este posibil ca degetele să fie prinse între unitatea de lentile și proiector și să cauzeze o accidentare.</p> </div>
3 <b>Receptor la distanță</b>	Primește semnalul de la telecomandă.
4 <b>Indicatori de stare</b>	<p>Culoarea indicatoarelor și modul în care acestea luminează intermitent sau permanent indică starea proiectorului.</p> <p>☛ "Citirea indicatoarelor" <a href="#">p.182</a></p>
5 <b>Gură de ventilare (filtru de aer)</b>	<p>Permite admisia aerului în vederea răcirii interioare a proiectorului.</p> <p>☛ "Curățarea filtrului de aer și a gurii de ventilare" <a href="#">p.213</a></p>
6 <b>Port USB-A</b>	<ul style="list-style-type: none"> <li>• Vă permite să instalați unitatea LAN fără fir opțională și să conectați proiectorul la rețea.</li> <li>• Vă permite să conectați o unitate flash USB disponibilă în comerț și să redați lista de redare în modul Redare conținut.</li> </ul>
7 <b>Indicator rețea LAN fără fir</b>	<p>Indică starea accesului la unitatea opțională LAN fără fir.</p> <p>☛ "Accesorii opționale și consumabile" <a href="#">p.242</a></p>
8 <b>Capac cablu</b>	<p>Capac pentru secțiunea conectorilor portului din spate pentru a proteja cablurile conectate.</p> <p>☛ "Montarea capacului pentru cabluri" <a href="#">p.57</a></p>

Nume	Funcție
9 <b>Capacul pentru schimbarea lentilei</b>	<p>Scoateți-l pentru atașarea sau îndepărtarea lentilei.                      ☞ "Demontarea și atașarea unității lentilei de proiecție" p.28</p> <div style="border: 1px solid black; padding: 5px; background-color: #fff9c4;"> <p><b>⚠ Atenție</b></p> <p>Atunci când mutați proiectorul, nu țineți de capacul pentru schimbarea lentilei. Capacul pentru schimbarea lentilei poate să fie scos, iar proiectorul să cadă, ceea ce poate cauza o accidentare.</p> </div>
10 <b>Gură de evacuare a aerului</b>	<p>Gura de evacuare a aerului este utilizată pentru a răci proiectorul.</p> <div style="border: 1px solid black; padding: 5px; background-color: #fff9c4;"> <p><b>⚠ Atenție</b></p> <p>În timpul proiecției, nu vă apropiați fața sau mâinile de gura de evacuare a aerului și nu așezați obiecte care pot fi deformate sau deteriorate de căldură în apropierea gurii. Aerul cald din gura de evacuare a aerului poate determina producerea de arsuri, deformare sau accidente.</p> </div>

## Spate

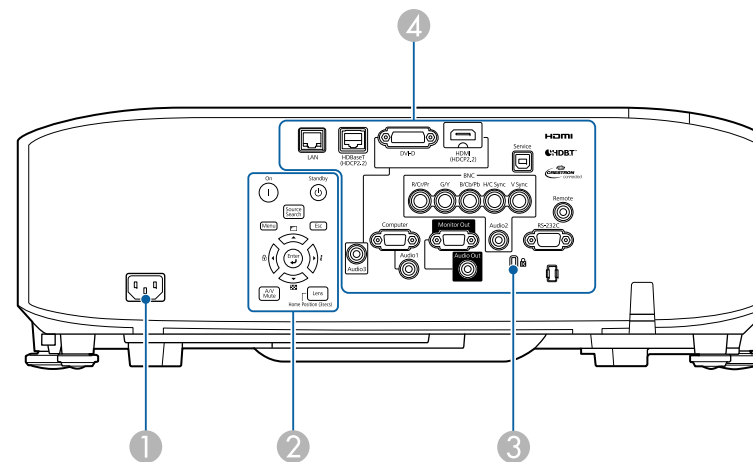

Nume	Funcție
1 <b>Mufă de alimentare</b>	Conectează cablul de alimentare la proiectorul.
2 <b>Panou de comandă</b>	☞ "Panou de control" p.19
3 <b>Slot de securitate</b>	Slotul de securitate este compatibil cu sistemul Microsaver Security produs de Kensington. ☞ "Prevenirea furtului/căderii" p.124
4 <b>Porturi conectori</b>	☞ "Porturi conectori" p.18

## Porturi conectori

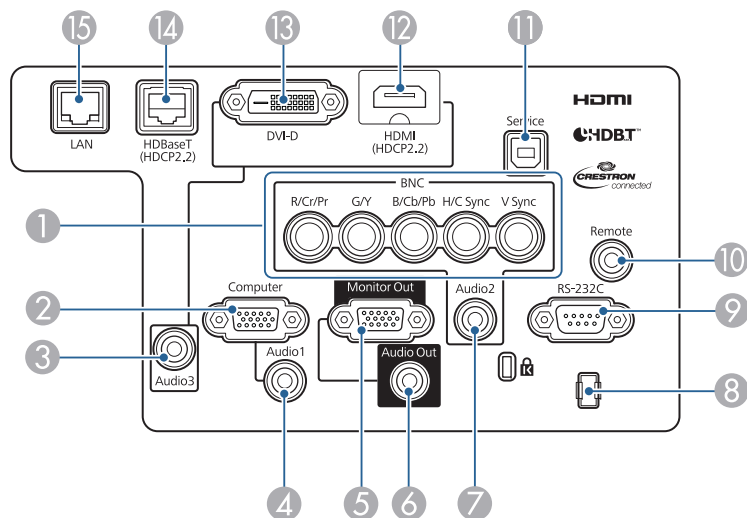

Nume	Funcție
1 <b>Portul BNC</b>	Pentru semnale analogice tip RGB primite de la un calculator și semnale video pe componente de la alte surse video.
2 <b>Portul pentru Computer</b>	Pentru semnale analogice tip RGB primite de la un calculator și semnale video pe componente de la alte surse video.
3 <b>Portul Audio3</b>	Permite recepția semnalului audio de la echipamentul conectat la portul HDMI sau la portul DVI-D.
4 <b>Portul Audio1</b>	Primește semnalul audio de la echipamentul conectat la portul Computer.
5 <b>Portul Monitor Out</b>	Transmite semnalul analogic primit de la calculatorul conectat la portul Computer sau la portul BNC către un monitor extern. Nu puteți transmite intrarea semnalelor de la alte porturi sau de la alte semnale video pe componente.

Nume	Funcție
6 <b>Portul Audio Out</b>	Redă semnal audio de la imaginea proiectată la un moment dat pe o boxă externă.
7 <b>Portul Audio2</b>	Primește semnal audio de la echipamentul conectat la portul BNC.
8 <b>Compartiment pentru cabluri</b>	Treceți o legătură de cabluri disponibilă în comerț pentru a fixa cablurile.
9 <b>Portul RS-232C</b>	Atunci când manevrați proiectorul cu ajutorul unui calculator, conectați proiectorul la calculator cu un cablu RS-232C. Acest port trebuie utilizat doar pentru manevrare și nu trebuie utilizat în mod normal. ☛ "Comenzi ESC/VP21" p.235
10 <b>Portul Remote</b>	Conectează setul de cabluri opțional al telecomenzii și preia semnalele de la telecomandă. În cazul în care cablul telecomenzii este conectat la portul Remote, receptorul la distanță montat pe proiector este dezactivat. ☛ "Accesorii opționale și consumabile" p.242
11 <b>Portul Service</b>	Se utilizează pentru setări multiple. Acest port trebuie utilizat doar pentru manevrare și nu trebuie utilizat în mod normal. ☛ "Configurarea multiplă" p.170
12 <b>Portul HDMI</b>	Primește semnalele video emise de echipamentele video și calculatoarele compatibile HDMI.
13 <b>Portul DVI-D</b>	Introduce semnale DVI-D de la computer.
14 <b>Portul HDBaseT</b>	Pentru conectarea unui cablu de rețea la dispozitivul opțional HDBaseT Transmitter. ☛ "Conectarea unui dispozitiv HDBaseT Transmitter" p.55 ☛ "Accesorii opționale și consumabile" p.242
15 <b>Portul LAN</b>	Conectează un cablu LAN pentru conectarea la o rețea.

## La bază

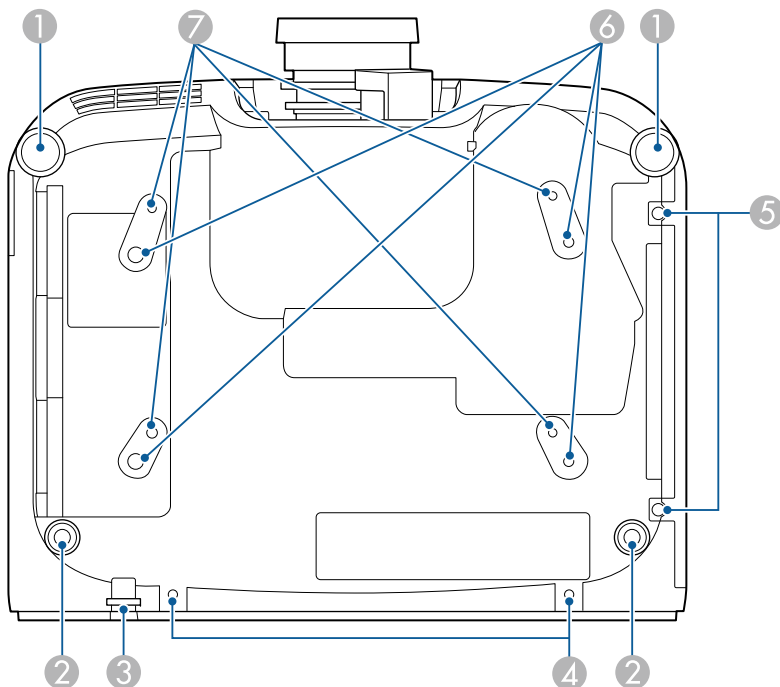

Nume	Funcție
1 Picioare din față	Când se instalează pe o suprafață, cum ar fi o masă, extindeți și retrageți picioarele pentru a regla înălțimea sau înclinarea imaginii. • "Reglarea înălțimii imaginii proiectate (pentru instalare normală)" p.42 • "Reglarea înclinării orizontale (pentru instalare normală)" p.43
2 Picioare din spate	
3 Punct de instalare a cablului de securitate	Treceți un dispozitiv antifurt disponibil în comerț sau un fir pentru a preveni căderea proiecteurului și pentru a-l fixa. • "Prevenirea furtului/căderii" p.124

Nume	Funcție
4 Orificii pentru fixarea capacului pentru cabluri în șuruburi	Orificii pentru fixarea capacului pentru cabluri pe poziție. • "Montarea capacului pentru cabluri" p.57
5 Șurub de fixare a capacului filtrului de aer	Șuruburi pentru a fixa capacul filtrului de aer în poziție.
6 Puncte de fixare a suportului pe tavan (ELPMB47/ELPMB48, 4 puncte)	Dacă suspendați proiectorul de tavan, fixați în aceste puncte Suportul de suspendare pe tavan opțional. • "Instalarea proiecteurului" p.28 • "Accesorii opționale și consumabile" p.242
7 Puncte de fixare a suportului pe tavan (ELPMB22, 4 puncte)	

## Panou de control

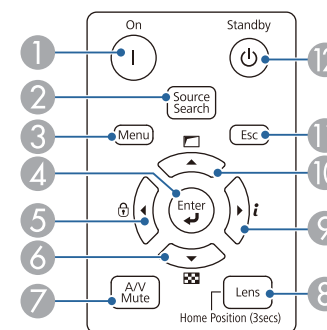

Nume	Funcție
1 Butonul [1]	Este folosit pentru pornirea proiecteurului.

Nume	Funcție
2 Butonul [Source Search]	Modifică în următoarea sursă de intrare care trimite o imagine. ☛ "Detectarea automată a semnalelor de intrare și modificarea imaginii proiectate (Căutare sursă)" p.63
3 Butonul [Menu]	Afișează și închide meniul Configurare. ☛ "Configurare Operații de meniu" p.142
4 Butonul [↵]	<ul style="list-style-type: none"> <li>Când se afișează meniul Configurare sau ecranul Ajutor, acesta acceptă și introduce selecția curentă și trece la nivelul următor.</li> <li>Dacă apăsați pe acest buton la proiectarea semnalelor RGB analogice primite de la portul Computer sau de la portul BNC, puteți optimiza automat funcțiile Urmărire, Sincro. și Poziție.</li> </ul>
5 Butoanele [◀]/[🔒]	<ul style="list-style-type: none"> <li>Afișează butonul Blocare funcționare permițând definirea setărilor de blocare a butoanelor panoului de control. ☛ "Restricționarea funcționării" p.122</li> <li>Dacă apăsați pe acest buton în timp ce pe ecran este afișat meniul Configurare sau ecranul de ajutor, cu acest buton puteți selecta elementele de meniu și valorile corespunzătoare. ☛ "Configurare Operații de meniu" p.142 ☛ "Utilizarea funcției ajutor" p.180</li> </ul>
6 Butoanele [▼]/[🔍]	<ul style="list-style-type: none"> <li>Afișează un șablon de test. ☛ "Afișarea șablonului de test" p.34</li> <li>Dacă apăsați pe acest buton în timp ce pe ecran este afișat meniul Configurare sau ecranul de ajutor, cu acest buton puteți selecta elementele de meniu și valorile corespunzătoare. ☛ "Configurare Operații de meniu" p.142 ☛ "Utilizarea funcției ajutor" p.180</li> </ul>
7 Butonul [A/V Mute]	Pornește sau oprește semnalul audio și video. ☛ "Ascunderea temporară a imaginii și a sunetului (A/V Mute)" p.106

Nume	Funcție
8 Butonul [Lens]	Afișează ecranele de reglare pentru deplasarea lentilei, zoom, focalizare și distorsiune, în această ordine, de fiecare dată când este apăsat butonul. Dacă este apăsat timp de mai mult de trei secunde, poziția lentilei se deplasează la poziția de pornire.
9 Butoanele [▶]/[i]	<ul style="list-style-type: none"> <li>Afișează meniul Informații din meniul Configurare. ☛ "Meniul Informații (numai afișare)" p.167</li> <li>Dacă apăsați pe acest buton în timp ce pe ecran este afișat meniul Configurare sau ecranul de ajutor, cu acest buton puteți selecta elementele de meniu și valorile corespunzătoare. ☛ "Configurare Operații de meniu" p.142 ☛ "Utilizarea funcției ajutor" p.180</li> </ul>
10 Butoanele [▲]/[📐]	<ul style="list-style-type: none"> <li>Reglați ecranul folosind setările din Corectare geometrică disponibile în meniul Configurare. ☛ <b>Setări - Corectare geometrică</b> p.149</li> <li>Dacă apăsați pe acest buton în timp ce pe ecran este afișat meniul Configurare sau ecranul de ajutor, cu acest buton puteți selecta elementele de meniu și valorile corespunzătoare. ☛ "Configurare Operații de meniu" p.142 ☛ "Utilizarea funcției ajutor" p.180</li> </ul>
11 Butonul [Esc]	<ul style="list-style-type: none"> <li>Oprește funcția curentă.</li> <li>Dacă este apăsat când se afișează meniul Configurare, trece la nivelul anterior al meniului. ☛ "Configurare Operații de meniu" p.142</li> </ul>
12 Butonul [⏻]	Este folosit pentru oprirea proiecteurului.

## Telecomandă

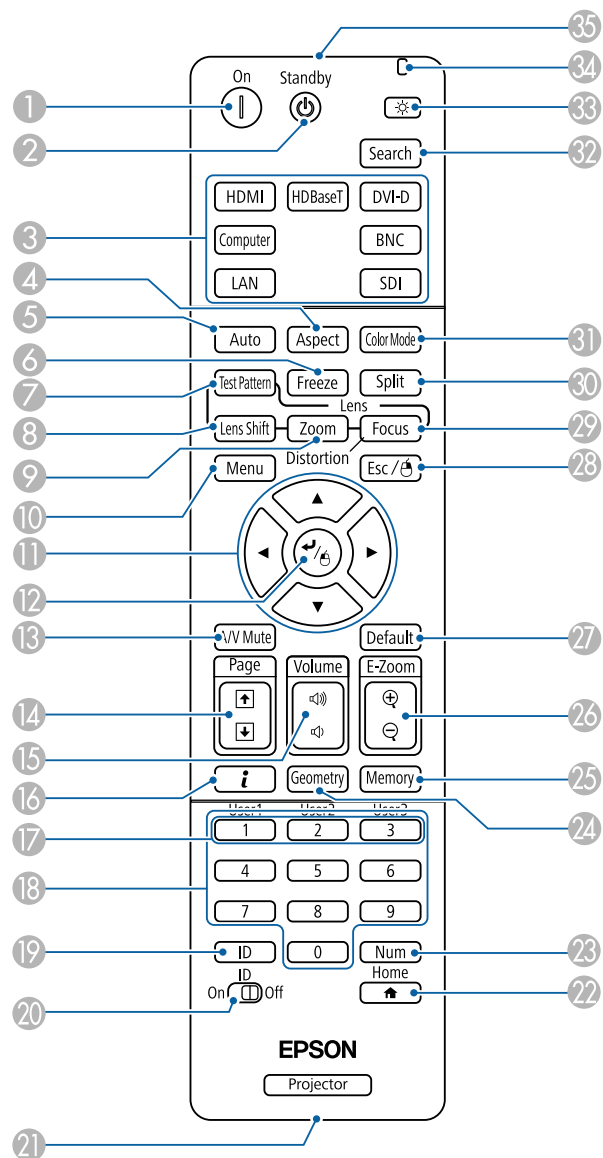

	Nume	Funcție
1	<b>Butonul [⏻]</b>	Este folosit pentru pornirea proiectorului.
2	<b>Butonul [⏻]</b>	Este folosit pentru oprirea proiectorului.
3	<b>Butoane de schimbare a portului de intrare selectat</b>	La fiecare apăsare pe acest buton, se schimbă portul de intrare de la care imaginile sunt preluate. ☛ "Comutarea la imaginea țintă utilizând telecomanda" p.64 Butonul [SDI] nu este disponibil.
4	<b>Butonul [Aspect]</b>	De fiecare dată când butonul este apăsat, se schimbă modul de aspect. ☛ "Modificarea formatului imaginii proiectate" p.83
5	<b>Butonul [Auto]</b>	Dacă apăsați pe acest buton la proiectarea semnalelor RGB analogice primite de la portul Computer sau de la portul BNC, puteți optimiza automat funcțiile Urmărire, Sincro și Poziție.
6	<b>Butonul [Freeze]</b>	Imaginile sunt blocate sau deblocate. ☛ "Înghețarea imaginii (Îngheț)" p.108
7	<b>Butonul [Test Pattern]</b>	Afișează un șablon de test. ☛ "Afișarea șablonului de test" p.34
8	<b>Butonul [Lens Shift]</b>	Apăsați pentru a regla deplasarea obiectivului. ☛ "Reglarea poziției imaginii proiectate (Ajustare deplasare obiectiv)" p.35 Dacă este apăsat timp de mai mult de trei secunde, poziția lentilei se deplasează la poziția de pornire.
9	<b>Butonul [Zoom]</b>	Apăsați pentru a regla factorul zoom. ☛ "Ajustarea dimensiunii imaginii" p.38
10	<b>Butonul [Menu]</b>	Afișează și închide meniul Configurare. ☛ "Configurare Operații de meniu" p.142

Nume	Funcție
11 <b>Butoanele</b> [▲][▼] [◀][▶]	<ul style="list-style-type: none"> <li>Apăsați pentru a regla focalizarea, zoomul, distorsiunea și deplasarea lentilei.                             <ul style="list-style-type: none"> <li>"Reglarea poziției imaginii proiectate (Ajustare deplasare obiectiv)" p.35</li> <li>"Ajustarea dimensiunii imaginii" p.38</li> <li>"Corectarea focalizării" p.39</li> </ul> </li> <li>Atunci când se afișează meniul Configurare sau ecranul Ajutor, apăsarea pe aceste butoane selectează elementele de meniu și valorile de setare.                             <ul style="list-style-type: none"> <li>"Configurare Operații de meniu" p.142</li> </ul> </li> </ul>
12 <b>Butonul</b> [↵]	<p>Când se afișează meniul Configurare sau ecranul Ajutor, acesta acceptă și introduce selecția curentă și trece la nivelul următor.</p> <ul style="list-style-type: none"> <li>"Configurare Operații de meniu" p.142</li> </ul>
13 <b>Butonul</b> [A/V Mute]	<p>Pornește sau oprește semnalul audio și video.</p> <ul style="list-style-type: none"> <li>"Ascunderea temporară a imaginii și a sunetului (A/V Mute)" p.106</li> </ul>
14 <b>Butoanele</b> [Page] [↑][↓]	<ul style="list-style-type: none"> <li>Apăsați pentru a modifica șablonul de test atunci când se afișează un șablon de test.</li> <li>Trece la următorul fișier imagine sau la fișierul imagine anterior în timpul proiectării unor imagini de la un calculator conectat printr-o rețea.</li> </ul>
15 <b>Butoanele</b> [Volume] [◀][▶]	<p>[◀] reduce volumul. [▶] crește volumul.</p> <ul style="list-style-type: none"> <li>"Ajustarea volumului" p.65</li> </ul>
16 <b>Butonul</b> [i]	<p>Afișează meniul Informații din meniul Configurare.</p> <ul style="list-style-type: none"> <li>"Meniul Informații (numai afișare)" p.167</li> </ul>
17 <b>Butonul</b> [User1] <b>Butonul</b> [User2] <b>Butonul</b> [User3]	<p>Selectați orice element utilizat frecvent dintre elementele meniului Configurare și atribuiți-l oricăruia dintre aceste butoane. Apăsând acest buton, se va afișa ecranul de selectare/reglare a elementului de meniu atribuit, care permite efectuarea setărilor/reglărilor cu o singură atingere de buton.</p> <ul style="list-style-type: none"> <li>"Meniul Setări" p.149</li> </ul>

Nume	Funcție
18 <b>Butoane numerice</b>	<ul style="list-style-type: none"> <li>Introduceți parola.                             <ul style="list-style-type: none"> <li>"Definirea setărilor funcției Protejat de parolă" p.120</li> </ul> </li> <li>Utilizați acest buton pentru a introduce numere în setarea <b>Rețea</b> din meniul Configurare.</li> </ul>
19 <b>Butonul</b> [ID]	<p>Mențineți apăsat acest buton și apăsați pe butoanele numerice pentru a selecta ID-ul pentru proiectorul pe care doriți să îl operați utilizând telecomanda.</p> <ul style="list-style-type: none"> <li>"Setările ID" p.43</li> </ul>
20 <b>Comutator</b> [ID]	<p>Utilizați acest comutator pentru a activa (On)/dezactiva (Off) setările telecomenzii.</p> <ul style="list-style-type: none"> <li>"Setările ID" p.43</li> </ul>
21 <b>Port telecomandă</b>	<p>Conectează setul de cabluri opționale al telecomenzii și transmite semnalele emise de telecomandă.</p> <ul style="list-style-type: none"> <li>"Accesorii opționale" p.242</li> </ul> <p>În cazul în care cablul pentru telecomandă este conectat la acest port, emițătorul telecomenzii este dezactivat.</p>
22 <b>Butonul</b> [🏠]	<p>Afișează și închide Ecranul principal.</p> <ul style="list-style-type: none"> <li>"Ecran principal" p.61</li> </ul>
23 <b>Butonul</b> [Num]	<p>Țineți apăsat acest buton și apăsați pe butonul numeric pentru a introduce parole și numere.</p> <ul style="list-style-type: none"> <li>"Definirea setărilor funcției Protejat de parolă" p.120</li> </ul>
24 <b>Butonul</b> [Geometry]	<p>Corectează distorsiunea din imaginea proiectată.</p> <ul style="list-style-type: none"> <li>"Corectarea distorsiunii din imaginea proiectată" p.66</li> </ul>
25 <b>Butonul</b> [Memory]	<p>Efectuează operațiuni și realizează setările pentru funcția de memorie.</p> <ul style="list-style-type: none"> <li>"Funcția de memorie" p.115</li> </ul>
26 <b>Butoanele</b> [E-Zoom] [⊕][⊖]	<p>Mărește sau reduce imaginea fără a modifica dimensiunile proiecției.</p> <ul style="list-style-type: none"> <li>"Mărirea unei porțiuni din imagine (E-Zoom)" p.108</li> </ul>

Nume	Funcție
27 <b>Butonul [Default]</b>	Este activat dacă [Default]: Reset este afișat în ghidul meniului de configurare. Setările modificate sunt reinițializate la valorile implicite. ☛ "Configurare Operații de meniu" p.142
28 <b>Butonul [Esc]</b>	<ul style="list-style-type: none"> <li>Oprește funcția curentă.</li> <li>Dacă este apăsat în timp ce se afișează meniul Configurare, trece la nivelul anterior.</li> </ul> ☛ "Configurare Operații de meniu" p.142
29 <b>Butonul [Focus]</b>	De fiecare dată când se apasă pe buton, se afișează ecranele de reglare pentru focalizare și distorsiune, în această ordine. ☛ "Corectarea focalizării" p.39
30 <b>Butonul [Split]</b>	De fiecare dată când butonul este apăsat, imaginea se modifică între proiectarea simultană a două imagini prin divizarea ecranului proiectat sau proiectarea normală a unei imagini. ☛ "Proiectarea simultană a două imagini (Split Screen)" p.103
31 <b>Butonul [Color Mode]</b>	La fiecare apăsare a butonului, Color Mode (modul culoare) se schimbă. ☛ "Selectarea calității de proiecție (Selectarea Mod culoare)" p.79
32 <b>Butonul [Search]</b>	Modifică în următoarea sursă de intrare care trimite o imagine. ☛ "Detectarea automată a semnalelor de intrare și modificarea imaginii proiectate (Căutare sursă)" p.63
33 <b>Butonul [☀️]</b>	Butoanele telecomenzii vor fi luminate pentru aproximativ 15 secunde. Această funcție este utilă în cazul utilizării telecomenzii în întuneric.
34 <b>Indicator</b>	Este emisă o lumină la transmiterea semnalelor de la telecomandă.

Nume	Funcție
35 <b>Zona de emiteră a semnalului de la telecomandă</b>	Emite semnalele de la telecomandă.

## Operațiuni comode cu ajutorul telecomenzii

Puteți efectua următoarele operațiuni prin simpla apăsare a unuia dintre butoanele telecomenzii.

Funcționare	Setare
Inversați imaginea proiectată pe verticală. (Comutați setarea <b>Proiecție</b> între <b>Față</b> și <b>Față/Plafon</b> ) ☛ "Schimbarea direcției imaginii (modul proiecție)" p.32	Țineți apăsat butonul [A/V Mute] mai mult de cinci secunde.
Selectarea opțiunilor de securitate prin parolă. ☛ "Administrarea utilizatorilor (Protejat de parolă)" p.120	Țineți apăsat butonul [Freeze] mai mult de cinci secunde. Este afișat ecranul <b>Protejat de parolă</b> și puteți selecta diferite setări.
Blocarea sau deblocarea funcționării butoanelor de pe telecomandă. ☛ "Blocare buton telecomandă" p.123	Țineți apăsat butonul [🏠] timp de mai mult de cinci secunde.
Inițializarea setărilor pentru <b>Receptor dist.</b> din meniul Configurare. (Permite toate dispozitivele Receptor dist. pentru acest proiector.)	Țineți apăsat butonul [Menu] mai mult de 15 secunde.

Funcționare	Setare
Afișează elementele folosite frecvent din meniul Configurare.	<p>Apăsați butonul [User1], [User2] sau [User3]. Puteți defini elementul de meniu care va fi alocat fiecărui buton din <b>Buton utilizator</b>.</p> <p>☛ <b>Setări - Buton utilizator p.149</b></p> <p>Puteți asocia următoarele elemente.</p> <p><b>Mod iluminare, Proiecție multiplă, Rezoluție, Afișaj pe ecran, Afișare cod QR, Optimizare imagine, Interpolare cadru, Meniu conexiune, Redare conținut, USB</b></p> <p>Atunci când apăsați pe butonul pentru care este alocat <b>Afișaj pe ecran</b>, meniurile sau mesajele nu sunt afișate pe ecran. Când este apăsat același buton, acestea vor fi din nou afișate. Dacă este activată opțiunea <b>Afișaj pe ecran</b>, nu puteți acționa meniul Configurare (exceptând comutarea modului de culoare și a sursei de intrare).</p>

## Înlocuirea bateriilor telecomenzii

Dacă în timpul funcționării telecomenzii apar întârzieri ale răspunsului acesteia sau dacă aceasta nu mai funcționează, atunci probabil că bateriile s-au descărcat. Când acest lucru se întâmplă, înlocuiți bateriile cu unele noi. Pregătiți două baterii tip AA alcaline sau cu mangan. Nu puteți utiliza alte baterii în afara bateriilor alcaline sau cu mangan tip AA.

### Atenție

Asigurați-vă că ați citit manualul următor înainte de a manipula bateriile.

☛ [Instrucțiuni pentru lucrul în siguranță](#)

- 1 Scoateți capacul de la compartimentul pentru baterii. În timp ce împingeți opritorul, ridicați capacul compartimentului pentru baterii.

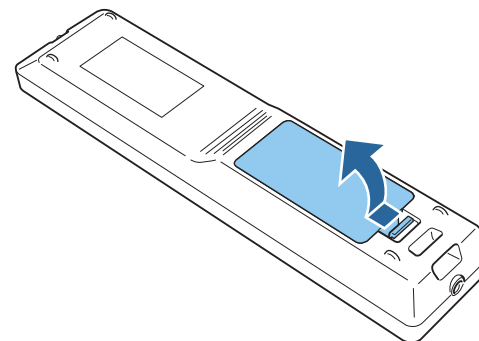

- 2 Înlocuiți vechile baterii cu noile baterii.

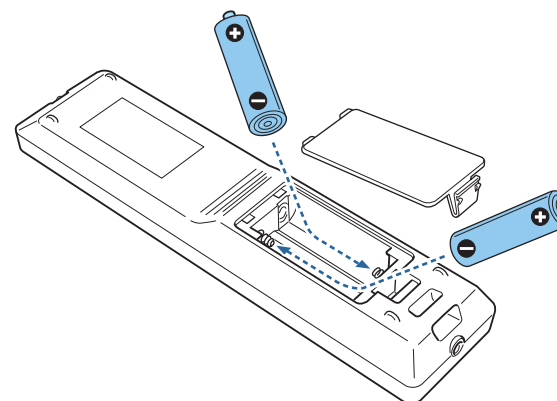

### ⚠ Atenție

Verificați poziția polilor bateriei marcați cu (+) și (-) în interiorul compartimentului pentru baterii pentru a vă asigura că bateriile sunt amplasate corect.

Dacă bateriile nu sunt utilizate corect, acestea pot să explodeze sau să curgă, provocând un incendiu, accidentare sau deteriorarea produsului.

- 3** Așezați capacul de la compartimentul pentru baterii. Apăsați pe capac până când acesta se închide.

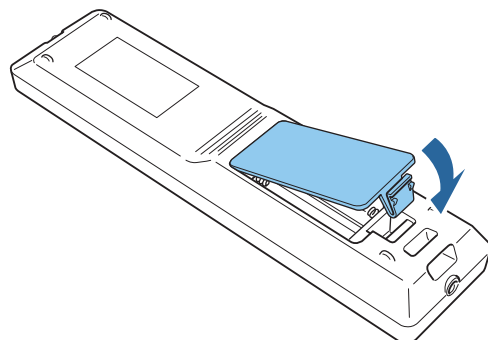

## Distanța de funcționare a telecomenzii

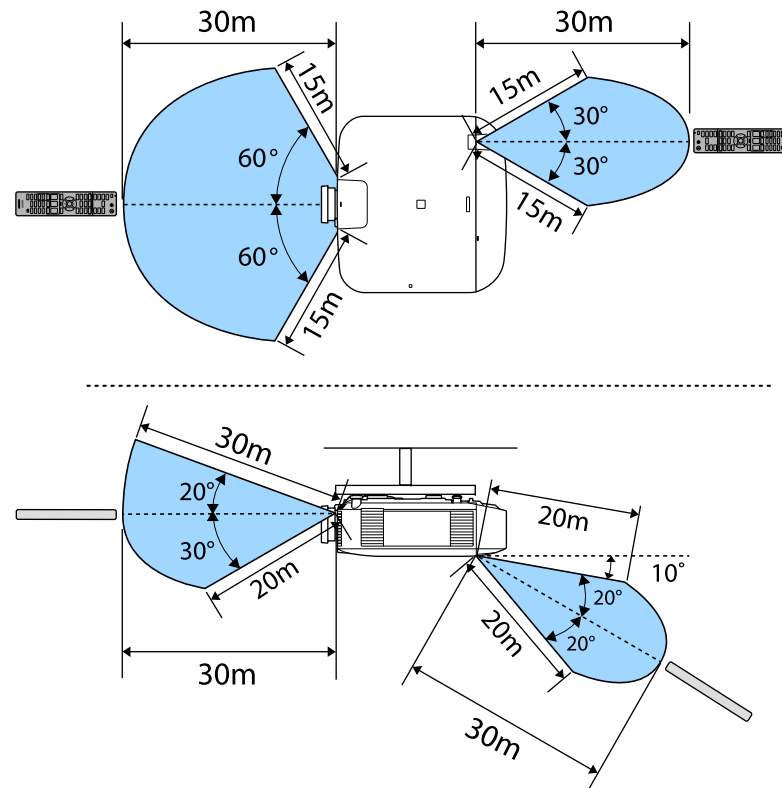

Pentru a restricționa recepția semnalelor de operare de la telecomandă, configurați opțiunea **Receptor dist.**

☛ **Setări - Receptor dist. p.149**

## Conectarea unui cablu la telecomandă

Dacă folosiți mai multe unități ale acestui proiector în același loc sau dacă în jurul receptorului la distanță sunt obstacole, puteți realiza în siguranță operațiunile folosind setul de cabluri pentru telecomandă.

## ☛ "Accesorii opționale" p.242

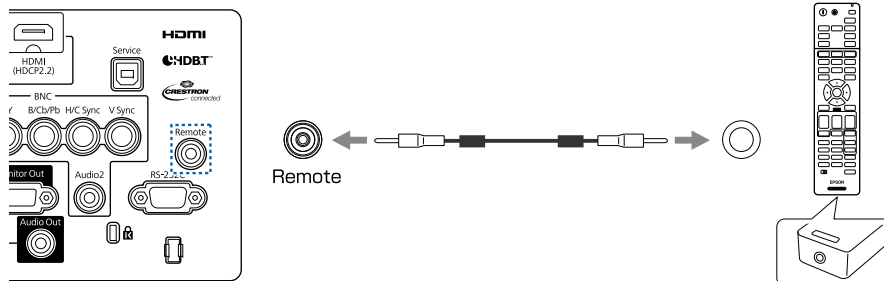

- În cazul în care cablul telecomenzii este conectat la portul Remote, Receptor dist. montat pe proiector este dezactivat.
  - De asemenea, puteți conecta dispozitivul opțional HDBaseT Transmitter și telecomanda cu ajutorul cablului pentru a controla proiectorul.
- ☛ "Conectarea unui dispozitiv HDBaseT Transmitter" p.55



## **Pregătirea proiecteurului**

Acest capitol explică modul de instalare a proiecteurului și de conectare a surselor de proiecție.

## Demontarea și atașarea unității lentilei de proiecție

### Avertisment

Asigurați-vă că ați deconectat cablul de alimentare de la proiector înainte de a scoate sau atașa unitatea obiectivului la proiector. În caz contrar, acesta poate provoca un șoc electric.

## Montarea

### Atenție

- Nu montați unitatea de lentilă când secțiunea de introducere a lentilei proiectorului este îndreptată în sus. În proiector poate pătrunde praf sau murdărie.
- Încercați să evitați atingerea lentilei cu mâna sau cu degetele. Dacă suprafața lentilei se pătează cu amprente sau pete de ulei, calitatea proiecției va scădea.



- Proiectorul acceptă lentile cu următoarele numere de model. ELPLX01, ELPLX01W, ELPLU03, ELPLU04, ELPLW05, ELPLW06, ELPLW08, ELPLM08, ELPLM09, ELPLM10, ELPLM11, ELPLM15, ELPLL08, ELPLS04, ELPLU02, ELPLR04, ELPLW04, ELPLM06, ELPLM07, ELPLL07

Atunci când utilizați următoarele lentile, setați opțiunea **Tip lentilă** din meniul Configurare în funcție de lentila pe care o utilizați, astfel încât corectarea distorsiunilor să se efectueze corect.

ELPLS04, ELPLU02, ELPLR04, ELPLW04, ELPLM06, ELPLM07, ELPLL07

 **Extins - Funcționare - Avansat - Tip lentilă** [p.152](#)

- În cazul unei instalări normale, imaginea poate fi înclinată în funcție de lentilă. Reglați înclinarea imaginii cu ajutorul picioarelor din față și din spate.
  -  "Reglarea înclinării orizontale (pentru instalare normală)" [p.43](#)
- Pentru informații privind instalarea ELPLX01/ELPLX01W, consultați Ghidul utilizatorului furnizat cu ELPLX01/ELPLX01W.

- 1** Scoateți capacul pentru schimbarea lentilei în mod direct.

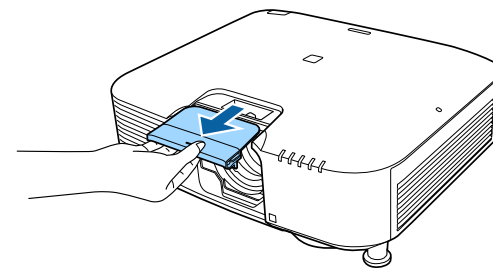

- 2** Eliberați maneta de blocare dacă este blocată.

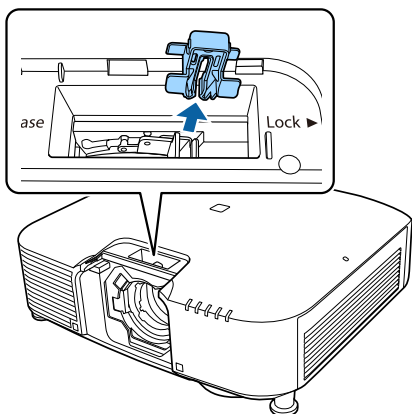

- 3** Strângeți maneta și apoi deplasați-o în sens invers acelor de ceasornic.

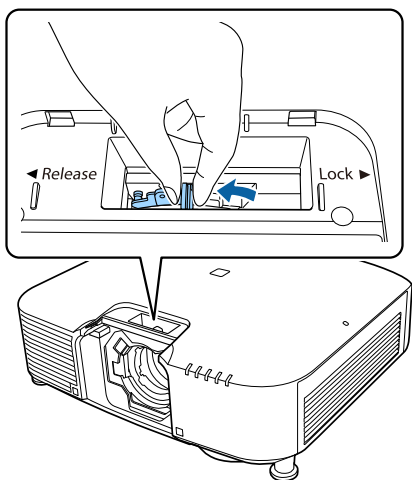

Atunci când utilizați următoarele lentile, atașați capacul conector de lentilă furnizat pentru a proteja portul.

ELPLS04, ELPLU02, ELPLR04, ELPLW04, ELPLM06, ELPLM07, ELPLL07

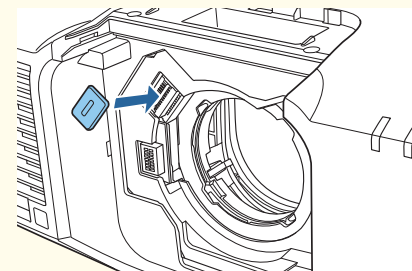

- 4** Introduceți unitatea de lentilă direct în locul de introducere a lentilelor în așa fel, încât cercul alb de pe lentilă să fie poziționat în sus.

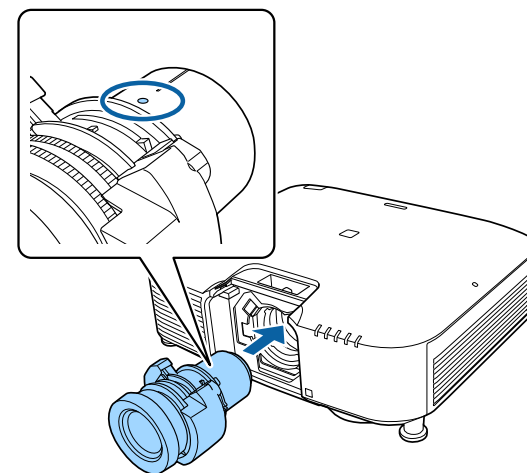

- 5** În timp ce țineți cu fermitate unitatea de lentile, țineți maneta și rotiți-o în sensul acelor de ceasornic pentru a bloca unitatea de lentile.

Verificați dacă celelalte lentile nu se pot desprinde.

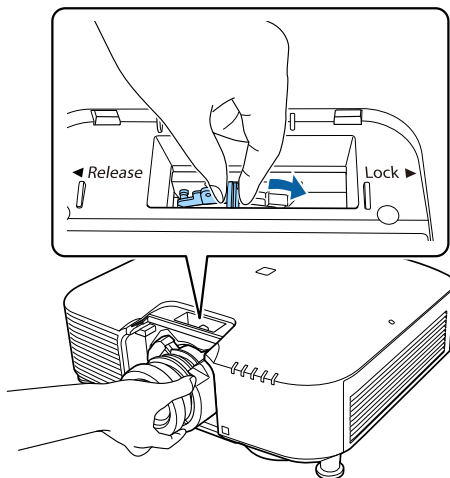

**6** Fixați pârghia cu blocarea pârghiei pentru a vă asigura că nu este slăbită.

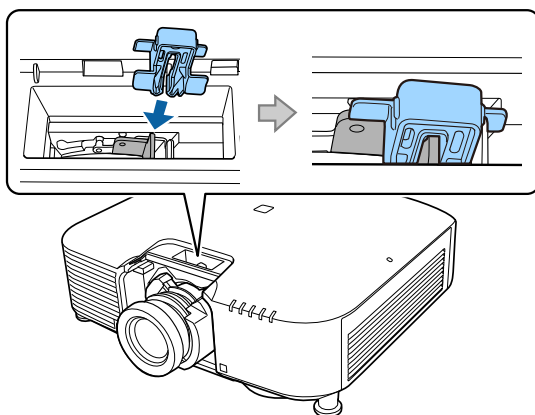

Pârghia este asigurată chiar și fără utilizarea blocării manetei, dar aceasta adaugă o măsură suplimentară de siguranță.

**7** Atașați capacul pentru schimbarea lentilei.

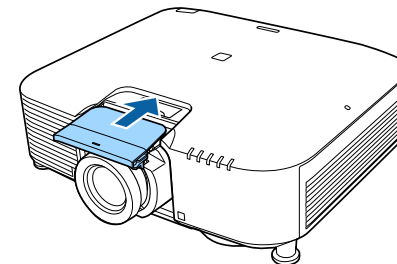

Când proiectați în jos, vă recomandăm să fixați capacul frontal cu șuruburi disponibile în comerț (M3 x 8 mm).

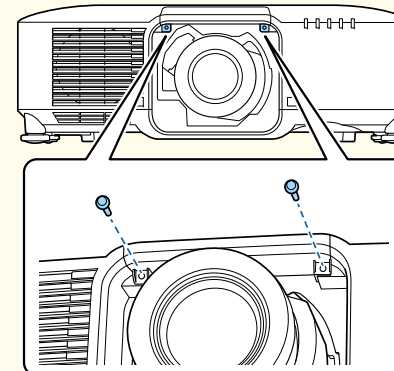

## Calibrarea lentilei

După înlocuirea unității de lentile, calibrați lentila, astfel încât proiectorul să poată obține corect poziția lentilei și intervalul de reglare.

După atașarea unei unități de lentilă diferită față de cea anterioară, se afișează un mesaj atunci când este pornit proiectorul.

Selectați **Da** pentru a calibra lentila.

Calibrarea lentilei durează aproximativ 100 de secunde până la finalizare. Atunci când este finalizată, poziția lentilei revine la poziția dinaintea calibrării (ELPLX01/ELPLX01W revine la poziția standard).

## Atenție

În cazul în care mesajul "Calibrarea lentilei nu a reușit." este afișat, scoateți unitatea de lentile și apoi reinstalați-o. Dacă mesajul persistă: opriți utilizarea proiectorului, scoateți fișa de alimentare din priza electrică și contactați distribuitorul local sau cea mai apropiată adresă furnizată în Lista persoanelor de contact pentru proiectorul Epson.

☛ [Lista persoanelor de contact pentru proiectorul Epson](#)



- Puteți efectua calibrarea lentilei volumul utilizând una din următoarele metode.
  - Țineți apăsat butonul [Default] de pe telecomandă timp de cel puțin trei secunde.
  - Meniul Configurare
    - ☛ **Extins - Funcționare - Calibrare lentilă p.152**
- Dacă nu se afișează niciun mesaj după atașarea unității de lentile, efectuați calibrarea lentilelor din meniul Configurare.
- Dacă nu calibrați lentila, este posibil ca funcțiile următoare să nu opereze corect.  
Focalizare, Distorsiune, Zoom, Comutare lentilă, Memorie (poziție lentilă)

## Demontarea



## Atenție

Așteptați un timp după oprirea proiectorului înainte de a scoate unitatea de lentile (aproximativ 30 de minute). Atingerea unității de lentile imediat după proiectare sau oprire poate provoca arsuri.

## Atenție

Dacă s-a realizat deplasarea lentilei, mutați poziția lentilei la poziția de pornire înainte de a efectua înlocuirea unității de lentile.

☛ "Reglarea poziției imaginii proiectate (Ajustare deplasare obiectiv)" [p.35](#)



Proiectorul utilizează laserul ca sursă de lumină. Ca măsură de siguranță, sursa de lumină se stinge dacă se scot lentilele. Atașați lentilele, apoi apăsați pe butonul [ⓘ] pentru a o porni.

- 1 Scoateți capacul pentru schimbarea lentilei în mod direct.

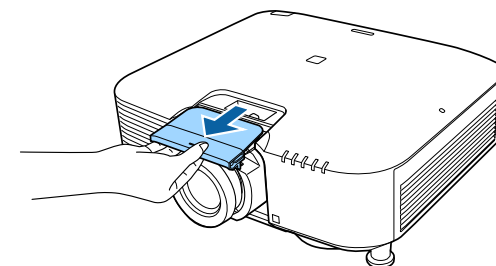

- 2 Dacă pârgăhia de blocare a fost fixată cu un dop, îndepărtați dopul.

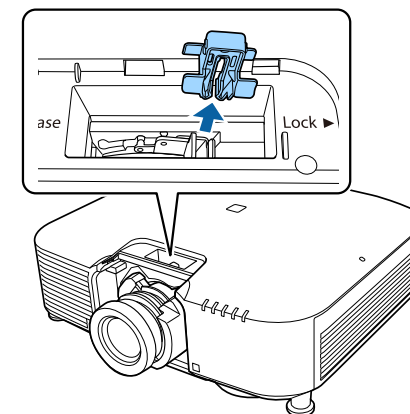

- 3** În timp ce țineți cu fermitate unitatea de lentile, țineți maneta de blocare și rotiți-o în sens contrar acelor de ceasornic pentru a debloca unitatea de lentile.

Trageți unitatea de lentilă direct afară, imediat după slăbirea acesteia.

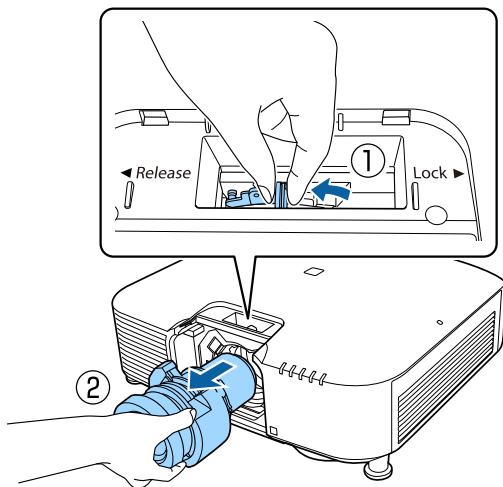

## Setări de instalare

### Schimbarea direcției imaginii (modul proiecție)

Puteți modifica direcția imaginii folosind modul **Proiecție** din meniul de configurare.

☛ Extins - Proiecție p.152

Dacă Față este selecția standard, direcțiile imaginii pentru fiecare mod de proiecție vor fi următoarele.

Față (implicit)



Spate



Față/Plafon



Spate/Plafon



- Puteți modifica setările după cum urmează apăsând pe butonul [A/V Mute] de pe telecomandă timp de aproximativ cinci secunde.  
Față ↔ Față/Plafon  
Spate ↔ Spate/Plafon
- Pentru a roti afișarea meniului, setați **Rotire OSD** în meniul Configurare.  
☛ Extins - Ecran - Rotire OSD p.152

## Configurarea ecranului

Definiți Tip ecran în funcție de formatul de imagine al ecranului utilizat. Zona în care imaginea este afișată corespunde cu forma ecranului.



Setările pentru **Tip ecran** la momentul cumpărării sunt următoarele:

- Proiector WUXGA/WXGA: **16:10**
- Proiector XGA: **4:3**

- 1 Apăsați pe butonul [Menu] în timpul proiecției.  
☛ "Configurare Operații de meniu" p.142
- 2 Selectați **Ecran** din **Extins**.
- 3 Selectați **Tip ecran** din **Ecran**.
- 4 Selectați formatul de imagine al ecranului.  
Forma șablonului de test pentru fundal se va modifica în funcție de această setare.

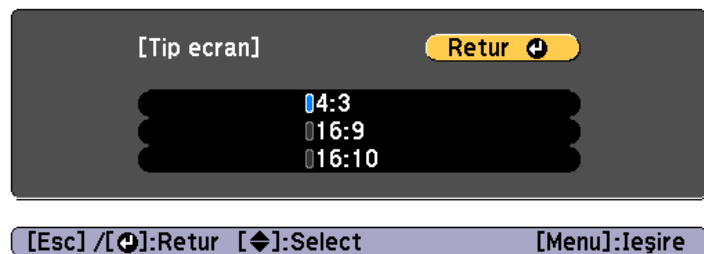

- 5 Apăsați pe butonul [Menu] pentru a finaliza efectuarea setărilor.



- Dacă modificați selecția pentru Tip ecran, modificați și formatul imaginii proiectate.  
☛ "Modificarea formatului imaginii proiectate" p.83
- Funcția Message Broadcasting pentru Epson Projector Management nu acceptă această funcție.

## Reglarea poziției imaginii pe ecranul proiectat

Puteți regla poziția imaginii dacă între marginile imaginii și cadrul ecranului proiectat a rămas spațiu datorită setării definite pentru Tip ecran.

Exemplu: dacă pentru **Tip ecran** este selectată opțiunea **4:3**, pentru proiectorul WUXGA/WXGA



Puteți deplasa imaginea la stânga și la dreapta.

- 1 Apăsați pe butonul [Menu] în timpul proiecției.  
☛ "Configurare Operații de meniu" p.142
- 2 Selectați **Ecran** din **Extins**.
- 3 Selectați **Poziție ecran** din **Ecran**.
- 4 Folosiți butoanele [▲], [▼], [◀] și [▶] pentru a regla poziția imaginii.  
Puteți verifica poziția curentă de afișare folosind șablonul de test pentru fundal.

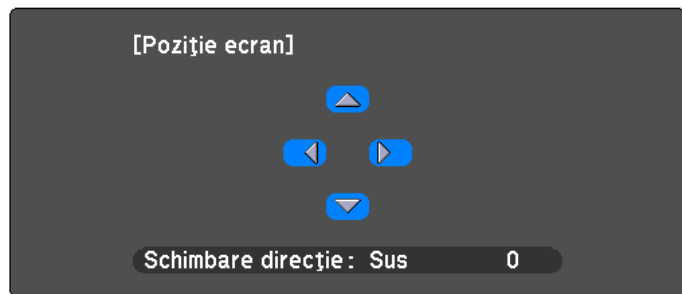

[Esc]:Retur [◀▶]:Mutare [Menu]:Ieșire

- 5** Apăsați pe butonul [Menu] pentru a finaliza efectuarea setărilor.



Selecția definită pentru **Poziție ecran** nu poate fi modificată în următoarele situații.

- Dacă folosiți un proiector WUXGA/WXGA și **Tip ecran** are valoarea **16:10**
- Dacă folosiți un proiector XGA și **Tip ecran** are valoarea **4:3**

## Afișarea șablonului de test

Se poate afișa un șablon de test pentru a regla starea proiecției fără a conecta un echipament video.

Forma șablonului de test depinde de opțiunea selectată pentru **Tip ecran**. Definiți mai întâi **Tip ecran**.

☛ "Configurarea ecranului" p.32

- 1** În timpul proiecției, apăsați pe butonul [Test Pattern] de pe telecomandă sau pe butonul [⏏] de pe panoul de control.
- 2** Apăsați pe butoanele [◀][▶] de pe telecomandă sau pe butonul [↵] de pe panoul de control pentru a modifica șablonul de test.

Folosind telecomanda

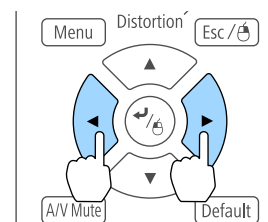

Folosind panoul de comandă

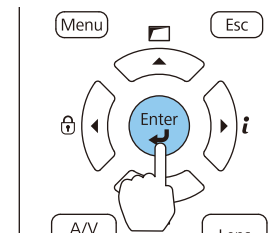

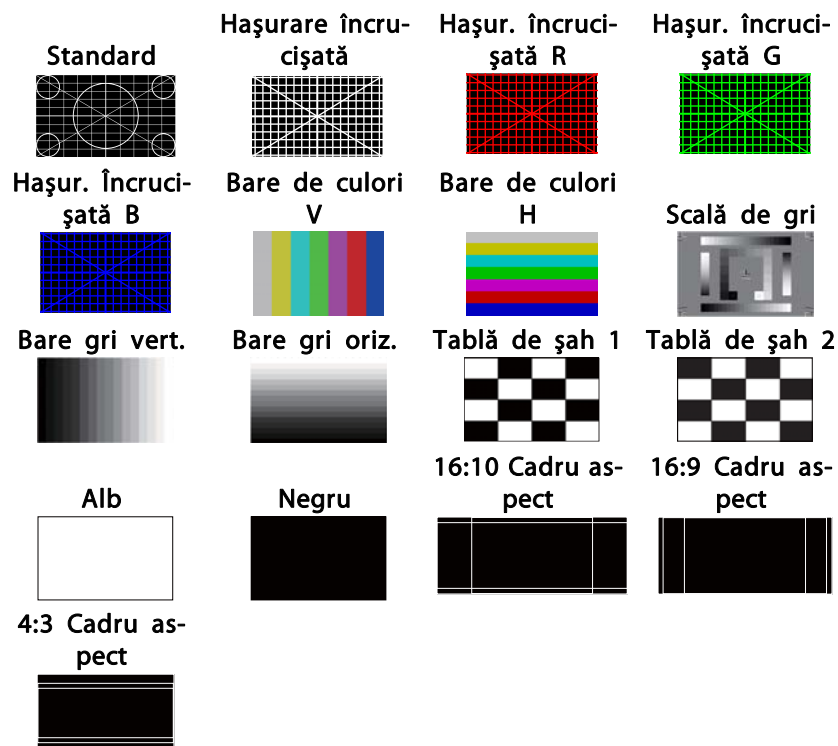

- Pentru a seta elemente de meniu care nu pot fi reglate pe durata afișării șablonului de test sau pentru a regla fin imaginea proiectată, proiectați o imagine de la dispozitivul conectat.
- În timpul reglării imaginii, apăsați pe butoanele [Page] [↩] [⏪] de pe telecomandă pentru a schimba testul.
- De asemenea, puteți selecta un șablon de test din meniul Configurare.
  - ☛ **Setări - Șablon de test p.149**

**3** Apăsați pe butonul [Esc] pentru a închide șablonul de test.

## Reglarea poziției imaginii proiectate (Ajustare deplasare obiectiv)

Lentila poate fi comutată pentru a adapta poziția imaginii proiectate, de exemplu, când proiectorul nu poate fi instalat direct în fața ecranului.

Intervalele de distanță pe care poate fi deplasată imaginea sunt indicate mai jos. Poziția imaginii proiectate nu poate fi mutată astfel încât să selectați atât pe orizontală cât și pe verticală valorile maxime.

EB-L1075U/EB-L1070U/EB-L1065U/EB-L1060U/EB-L1050U/EB-L1070W/  
EB-L1060W

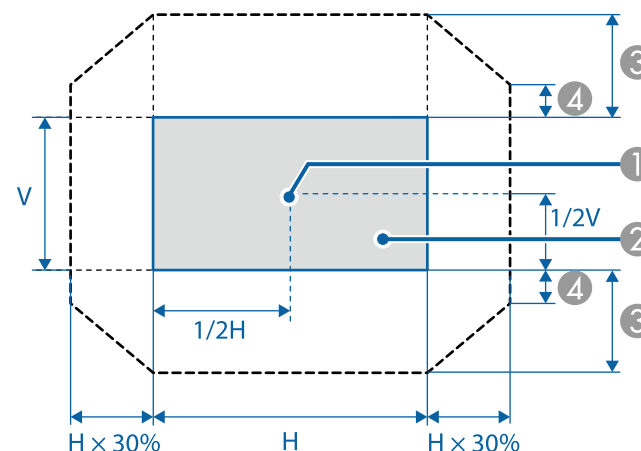

- 1 Centrul lentilei
- 2 Imaginea proiectată atunci când poziția lentilei este mutată la poziția de pornire
- 3 Interval maxim deplasare:  $V \times 67\%$
- 4 Când direcția orizontală este la valoarea maximă:  $V \times 19\%$

EB-L1070

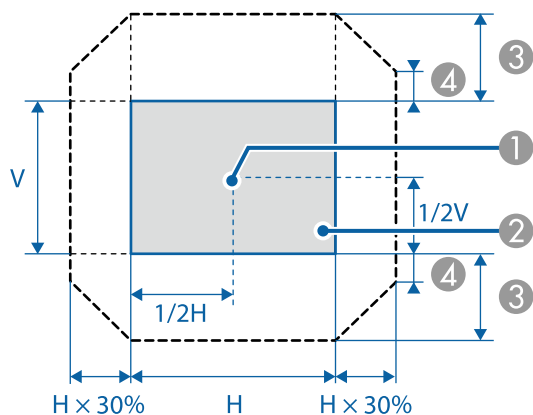

- ① Centrul lentilei
- ② Imaginea proiectată atunci când poziția lentilei este mutată la poziția de pornire
- ③ Interval maxim deplasare:  $V \times 57\%$
- ④ Când direcția orizontală este la valoarea maximă:  $V \times 16\%$

Atunci când utilizați lentile de focalizare ultra-scurte ELPLX01/ELPLX01W

EB-L1075U/EB-L1070U/EB-L1065U/EB-L1060U/EB-L1050U/EB-L1070W/  
EB-L1060W

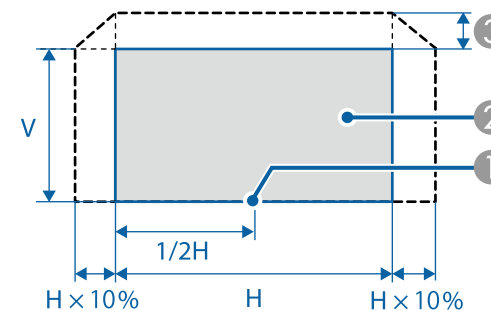

- ① Centrul lentilei
  - ② Imagine proiectată pentru referință de poziție
  - ③ Interval maxim deplasare:  $V \times 17\%$
- \* Când direcția orizontală este la valoarea maximă, imaginea nu se poate muta în sus.

EB-L1070

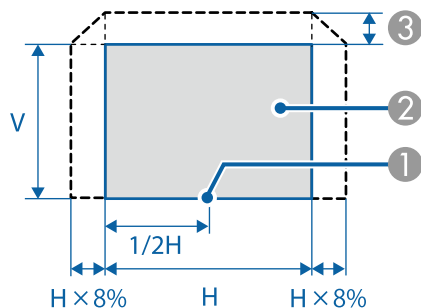

- ① Centrul lentilei
- ② Imagine proiectată pentru referință de poziție
- ③ Interval maxim deplasare:  $V \times 7\%$

\* Când direcția orizontală este la valoarea maximă, imaginea nu se poate muta în sus.



- Pentru reglarea înălțimii imaginii folosind deplasarea pe verticală a lentilei, efectuați reglarea deplasând imaginea de jos în sus. Dacă butonul este rotit de sus în jos, poziția imaginii poate coborî ușor după reglare.
- Recomandăm să configurați comutarea focalizării, factorului zoom și obiectivelor la cel puțin 20 de minute după începerea proiectării. După proiectarea fișierelor video, vă recomandăm să așteptați mai mult de 20 de minute pentru a efectua setările pentru Focalizare/Zoom/Comutare lentilă.
- Imaginea va avea claritate maximă atunci când poziția lentilei este mutată la poziția de pornire.
- Dacă țineți apăsat butonul [Lens Shift] de pe telecomandă sau butonul [Lens] de pe panoul de control timp de cel puțin trei secunde, poziția lentilei se deplasează la poziția de pornire.
- Dacă setați opțiunea **Ieșire A/V** la **Întotdeauna**, puteți deplasa poziția lentilei la poziția de pornire chiar dacă proiectorul este în modul standby.
  - ☛ Extins - Setări A/V - Ieșire A/V p.152
- ELPLR04 nu acceptă deplasarea lentilei.

- 1** Apăsați pe butonul [Lens Shift] de pe telecomandă sau pe butonul [Lens] de pe panoul de control.

Apăsați în mod repetat pe butonul [Lens] de pe panoul de control până când se afișează ecranul de reglare a mutării lentilelor.

### Folosind telecomanda

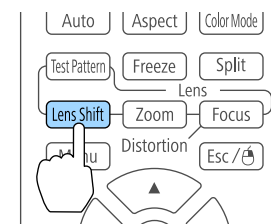

### Folosind panoul de comandă

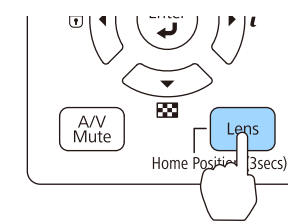

- 2** Apăsați butoanele [▲][▼][◀][▶] pentru a regla poziția imaginii proiectate.

**Folosind telecomanda**

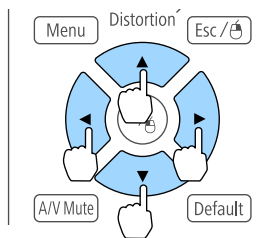

**Folosind panoul de comandă**

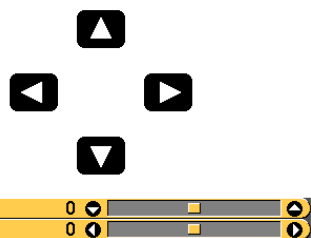
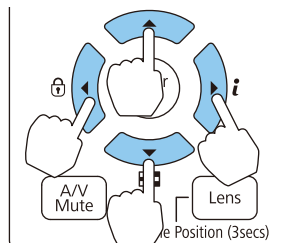

Ecranul afișat poate să difere în funcție de lentilă.

- 3** Apăsați pe butonul [Esc] pentru a finaliza reglajele.

## Ajustarea dimensiunii imaginii



Această opțiune nu este disponibilă pentru ELPLX01, ELPLX01W, și ELPLR04.

- 1** Apăsați pe butonul [Zoom] de pe telecomandă sau pe butonul [Lens] de pe panoul de control.

Apăsați în mod repetat pe butonul [Lens] de pe panoul de control până când se afișează ecranul de reglare a zoomului.

**Folosind telecomanda**

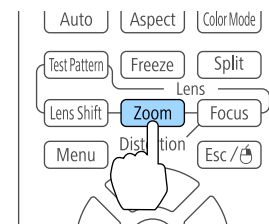

**Folosind panoul de comandă**

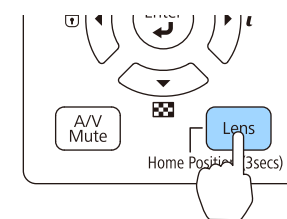

- 2** Apăsați pe butoanele [◀][▶] pentru reglaje.

**Folosind telecomanda**

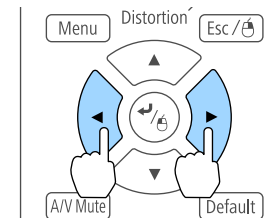

**Folosind panoul de comandă**

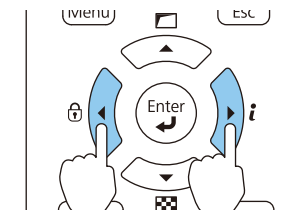

Ecranul afișat poate să difere în funcție de lentilă.

- 3** Apăsați pe butonul [Esc] pentru a finaliza reglajele.

## Corectarea focalizării

- 1 Apăsați pe butonul [Focus] de pe telecomandă sau pe butonul [Lens] de pe panoul de control.

Apăsați în mod repetat pe butonul [Lens] de pe panoul de control până când se afișează ecranul de reglare a focalizării.

### Folosind telecomanda

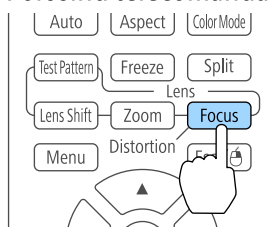

### Folosind panoul de comandă

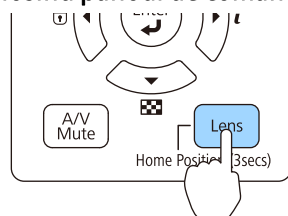

- 2 Apăsați pe butoanele [◀][▶] pentru reglaje.

### Folosind telecomanda

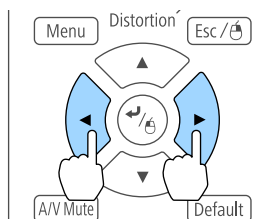

### Folosind panoul de comandă

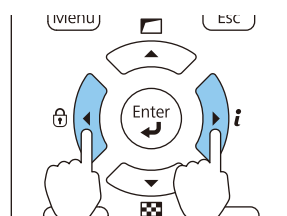

Ecranul afișat poate să difere în funcție de lentilă.



Atunci când se utilizează următoarele lentile, se afișează un mesaj care vă solicită să reglați distorsiunea (deformarea imaginii). După reglarea focalizării, reglați distorsiunea.

ELPLX01, ELPLX01W, ELPLU03, ELPLU04, ELPLW05, ELPLW08, ELPLU02

☞ "Corectarea distorsiunii (deformării imaginii)" [p.39](#)

- 3 Apăsați pe butonul [Esc] pentru a finaliza reglajele.

## Corectarea distorsiunii (deformării imaginii)

Atunci când utilizați o lentilă de zoom cu distanță focală scurtă în centrul ecranului, este posibil ca imaginea din jur să se deformeze și să fie nefocalizată. Urmăți pașii de mai jos pentru a corecta deformarea.

- 1 Apăsați pe butonul [Focus] de pe telecomandă sau pe butonul [Lens] de pe panoul de control.

Apăsați în mod repetat pe butonul [Lens] de pe panoul de control până când se afișează ecranul de reglare a focalizării.

- 2 Apăsați pe butoanele [◀][▶] pentru a focaliza imaginea în jurul centrului lentilei.

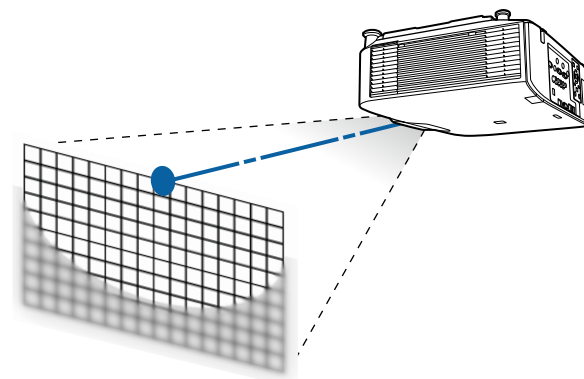

**3** Apăsați din nou pe butonul [Focus] de pe telecomandă sau pe butonul [Lens] de pe panoul de control.

Apăsați în mod repetat pe butonul [Lens] de pe panoul de control până când se afișează ecranul de reglare a distorsiunii.

**4** Apăsați pe butonul [◀][▶] pentru a regla focalizarea zonei din jur.

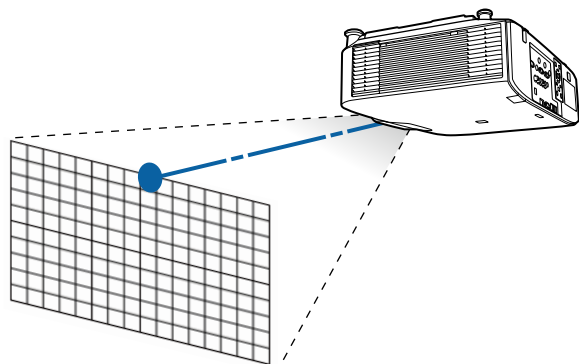

Atunci când utilizați modelul ELPLU02, se afișează un mesaj care vă solicită să reglați manual distorsiunea. Rotiți inelul de corectare a distorsiunii în sens contrar acelor de ceasornic, apoi reglați focalizarea. După reglarea focalizării, rotiți manual inelul de corectare a distorsiunii pentru a corecta deformarea imaginii.

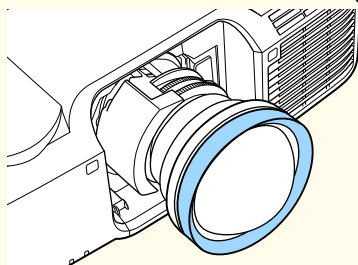

## Înregistrarea și încărcarea valorilor de reglare a lentilei

Puteți să înregistrați o poziție a lentilei pentru care valorile de deplasare a lentilei, de focalizare și de zoom au fost reglate în memorie și să o încărcați atunci când este necesar. Puteți înregistra maximum 10 valori.



- Această caracteristică nu poate fi utilizată dacă sunt atașate următoarele lentile.  
ELPLS04, ELPLU02, ELPLR04, ELPLW04, ELPLM06, ELPLM07, ELPLL07
- Dacă nu calibrați lentila, se afișează un mesaj atunci când salvați o memorie. Selectați **Da** pentru a calibra lentila.
- Este posibil ca poziția lentilei atunci când este încărcată o memorie să nu se potrivească cu poziția lentilei din momentul în care a fost salvată memoria.
- Dacă există o discrepanță semnificativă între poziția lentilei atunci când este încărcată o memorie și poziția lentilei din momentul în care a fost salvată memoria, calibrați lentila.

☛ **Extins - Funcționare - Calibrare lentilă p.152**

**1**

Apăsați pe butonul [Memory] în timpul proiecției.

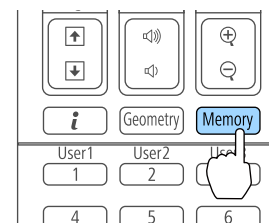

De asemenea, puteți efectua operațiuni din meniul Configurare.

☛ **Setări - Memorie p.149**

**2** Selectați **Poziție lentilă**, apoi apăsați pe butonul [↵].

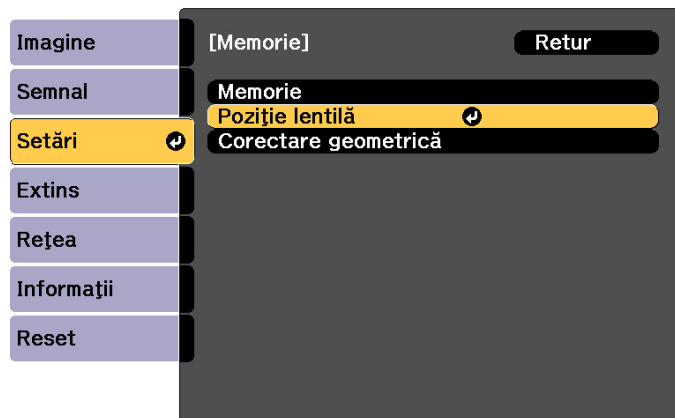

[Esc] :Retur [↩]:Select [↵]:Enter [Menu]:Ieșire

**3** Selectați funcția pe care doriți să o utilizați și apoi apăsați pe butonul [↵].

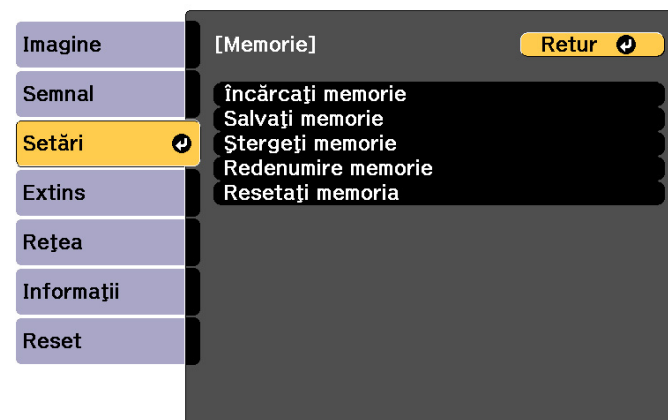

[Esc] /[↵]:Retur [↩]:Select [Menu]:Ieșire

Funcție	Explicație
<b>Încărcați memorie</b>	Încărcă memoria salvată. Atunci când selectați un nume de memorie și apăsați pe butonul [↵], lentila este reglată automat în funcție de setările memoriei selectate.
<b>Salvați memorie</b>	Înregistrează setările curente în memorie. Dacă selectați numele unei memorii și apăsați pe butonul [↵], setările respective vor fi salvate.
<b>Ștergeți memorie</b>	Șterge memoria înregistrată. Dacă selectați numele unei memorii și apăsați pe butonul [↵], pe ecran va fi afișat un mesaj. Selectați opțiunea <b>Da</b> și apoi apăsați butonul [↵] pentru a șterge memoria selectată.

Funcție	Explicație
<b>Redenumire memorie</b>	Pentru modificarea numelui memoriei. Selectați numele memoriei pe care doriți să îl modificați și apoi apăsați pe butonul [↩]. Introduceți numele memoriei folosind tastatura. 🖱️ "Utilizarea tastaturii virtuale" p.158 Dacă ați terminat, mutați cursorul deasupra butonului <b>Finish</b> și apoi apăsați pe butonul [↩].
<b>Resetați memoria</b>	Resetează numele și setările unei memorii salvate.



Dacă semnul din partea stângă a numelui memoriei este albastru, înseamnă că memoria a fost deja înregistrată. Dacă selectați o memorie înregistrată, pe ecran va fi afișat un mesaj în care vi se solicită să confirmați suprascrierea memoriei. Dacă selectați **Da**, setările precedente sunt șterse și setările curente sunt înregistrate.

## Reglarea înălțimii imaginii proiectate (pentru instalare normală)

Extindeți sau strângeți picioarele din față pentru a face reglajele necesare. Puteți ajusta poziția imaginii prin înclinarea proiectorului cu până la 10 grade.

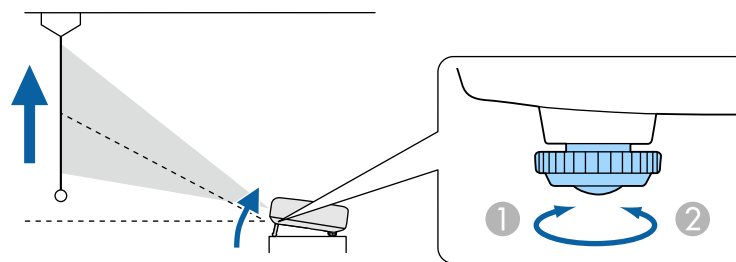

- ① Extindeți picioarele din față.
- ② Strângeți picioarele din față



Cu cât unghiul de înclinare este mai mare, cu atât este mai dificil de focalizat. Instalați proiectorul în așa fel încât să necesită numai o înclinare la un unghi mic.

## Reglarea înclinării orizontale (pentru instalare normală)

Extindeți și retrageți picioarele din față și din spate pentru a ajusta înclinarea orizontală a proiectorului. Puteți regla înclinarea într-un interval de  $\pm 1,5^\circ$ .

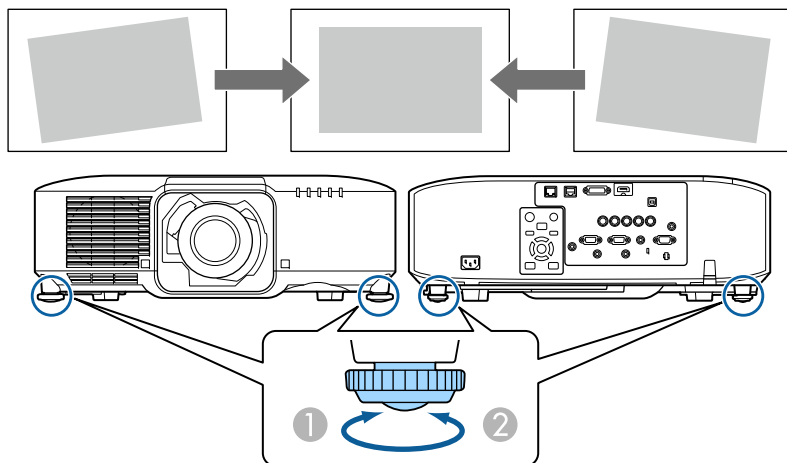

- ① Extindeți picioarele din față și din spate.
- ② Strângeți picioarele din față și din spate.

### Atenție

Picioarele din spate sunt detașabile. Puteți extinde picioarele cu aproximativ 12 mm înainte de a se detașa.

## Setările ID

Când se definește un ID pentru proiector și telecomandă, puteți folosi telecomanda pentru a manevra numai proiectorul cu ID-ul corespunzător. Acest lucru este foarte util pentru gestionarea mai multor proiectoare. Puteți configura maximum 30 de ID-uri.



- Operarea prin intermediul telecomenzii este posibilă numai pentru proiectoarele care se află în raza de acțiune a telecomenzii.
  - ☛ "Distanța de funcționare a telecomenzii" [p.25](#)
- ID-urile sunt ignorate când ID-ul proiectorului este setat la **Oprit** sau când ID-ul telecomenzii este setat la **0**.
- Dacă utilizați Epson Web Control, puteți opera un anumit proiector de pe un dispozitiv mobil.
  - ☛ "Modificarea setărilor utilizând un browser web (Epson Web Control)" [p.224](#)

## Setați ID-ul proiectorului

- ① Apăsați pe butonul [Menu] în timpul proiecției.
  - ☛ "Configurare Operații de meniu" [p.142](#)
- ② Selectați **Proiecție multiplă** din meniul **Extins**.
- ③ Selectați **ID Proiector** și apoi apăsați pe butonul [↵].
- ④ Apăsați pe butoanele [◀][▶] pentru a selecta un număr de ID.



[Esc] :Retur [◀▶]:Select [Menu]:Ieșire

- 5** Selectați **Setare**, apoi apăsați pe butonul [↵].
- 6** Apăsați pe butonul [Menu] pentru a închide meniul de configurare.

## Verificarea codului de identificare al proiectorului (ID Proiector)

În timpul proiecției, apăsați pe butonul [🏠] în timp ce țineți apăsat butonul [ID].

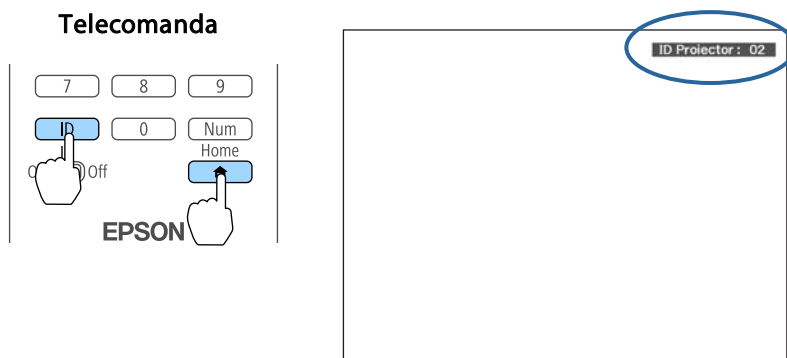

La apăsarea acestor butoane pe ecranul de proiecție va fi afișat ID-ul proiectorului. Și va dispărea după trei secunde.

## Setarea ID-ului pentru telecomandă

- 1** Așezați butonul [ID] al telecomenzii în poziția On.

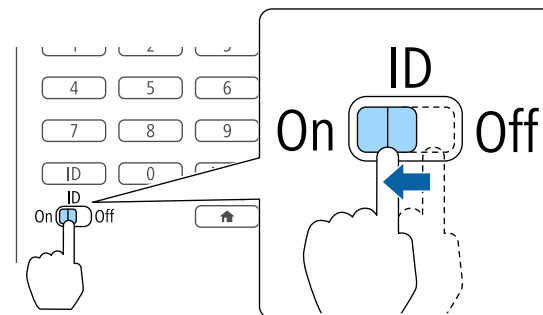

- 2** Ținând apăsat butonul [ID], apăsați un buton numeric pentru a selecta un număr care să corespundă ID-ului proiectorului pe care doriți să îl utilizați.

☛ "Verificarea codului de identificare al proiectorului (ID Proiector)" [p.44](#)

Introduceți un număr din două cifre (exemplu: 01 atunci când ID-ul este 1).

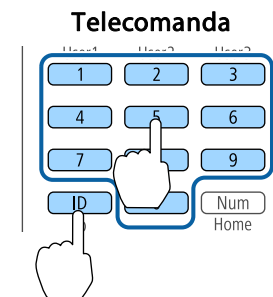

După efectuarea acestei setări, proiectorul care poate fi folosit cu ajutorul telecomenzii, este restricționat.



Setarea ID-ului telecomenzii este salvată în telecomandă. Chiar dacă bateriile telecomenzii sunt extrase pentru a fi înlocuite sau în alt scop, setarea ID-ului stocat este păstrată. Totuși, dacă bateriile sunt lăsate afară din telecomandă o perioadă lungă de timp, ID-ul este resetat la valoarea implicită (ID0).

## Potrivirea ceasului proiecteurului

Puteți potrivi ceasul proiecteurului. Ora astfel definită va fi utilizată pentru funcția de programare.

☛ "Funcția de programare" [p.117](#)



- În momentul în care porniți proiectorul pentru prima dată, pe ecran va fi afișat mesajul "Doriți să definiți ora?". Dacă selectați **Da**, va fi afișat ecranul din pasul 4.
- Dacă pentru **Protecție programare** ați selectat opțiunea **Pornit** din **Protejat de parolă**, setările asociate cu data și ora nu vor mai putea fi modificate. Puteți modifica aceste setări după ce ați selectat pentru **Protecție programare** opțiunea **Oprit**.
  - ☛ "Administrarea utilizatorilor (Protejat de parolă)" [p.120](#)

- 1** Apăsați pe butonul [Menu] în timpul proiecției.
  - ☛ "Configurare Operații de meniu" [p.142](#)
- 2** Selectați **Funcționare** din **Extins**.
- 3** Selectați **Data & oră** și apoi apăsați pe butonul [↵].
- 4** Definirea setărilor pentru dată și oră.
  - Utilizați tastatura virtuală pentru a introduce data și ora.
  - ☛ "Utilizarea tastaturii virtuale" [p.158](#)

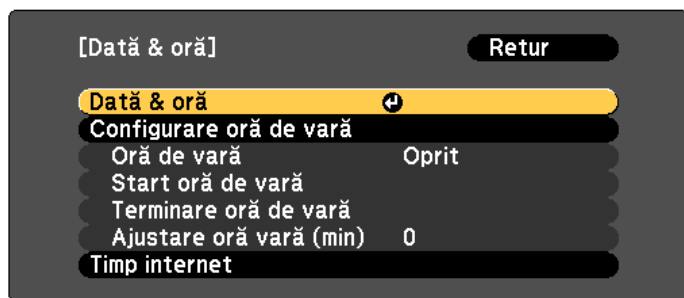

## Dată & oră

Submeniu	Funcție
<b>Dată</b>	Introduceți data de azi.
<b>Oră</b>	Introduceți ora curentă.
<b>Diferență orară (UTC)</b>	Setați diferența de oră din Ora universală coordonată (UTC).
<b>Setare</b>	Setările definite în <b>Dată &amp; oră</b> sunt aplicate.

## Configurare oră de vară

Submeniu	Funcție
<b>Oră de vară</b>	Setați opțiunea ( <b>Pornit/Oprit</b> ) pentru a activa ora de vară. <b>Ajustare oră vară (min)</b> reglează diferența dintre ora standard și ora de vară.
<b>Start oră de vară</b>	Setați data și ora pentru a începe ora de vară.
<b>Terminare oră de vară</b>	Setați data și ora pentru a termina ora de vară.
<b>Setare</b>	Setările definite pentru <b>Configurare oră de vară</b> sunt aplicate.

## Timp internet

Submeniu	Funcție
<b>Timp internet</b>	Setați la <b>Pornit</b> pentru a actualiza automat ora printr-un server de timp Internet.

Submeniu	Funcție
<b>Server de timp internet</b>	Introduceți adresa IP pentru serverul de ceas Internet.
<b>Setare</b>	Setările definite pentru <b>Timp internet</b> sunt aplicate.



La schimbarea setărilor, trebuie să selectați **Setări** și apoi să apăsați pe butonul [↵].

- 5 Apăsați pe butonul [Menu] pentru a finaliza efectuarea setărilor.

## Alte setări

### Definirea setărilor operațiilor de bază

Scopul	Metode de setare
Începerea/oprirea proiecției prin deschiderea/închiderea întrerupătorului principal al proiectorului sau prin introducerea sau scoaterea din priză a proiectorului.	Selectați pentru <b>Pornire directă</b> opțiunea <b>Pornit</b> . (În mod implicit este selectată opțiunea: <b>Oprit</b> ) ☛ <b>Extins - Funcționare - Pornire directă p.152</b> Acest proiector poate fi oprit direct de la întrerupătorul de circuit deoarece este compatibil cu funcția de oprire directă.
Dezactivarea funcției de oprire automată.	Selectați pentru <b>Mod inactivare</b> opțiunea <b>Oprit</b> . (În mod implicit este selectată opțiunea: <b>Pornit</b> ) ☛ <b>Extins - Funcționare - Mod inactivare p.152</b> Setați <b>Cronom. dezact. A/V</b> la <b>Oprit</b> . ☛ <b>Extins - Funcționare - Setări dezact. A/V - Cronom. dezact. A/V p.152</b>
Dezactivarea alarmei care pornește la pornirea/oprirea proiectorului.	Selectați pentru <b>Bip</b> opțiunea <b>Oprit</b> . (În mod implicit este selectată opțiunea: <b>Pornit</b> ) ☛ <b>Extins - Funcționare - Avansat - Bip p.152</b>
Operarea proiectorului prin comanda de comunicare chiar dacă alimentarea proiectorului este oprită.	Selectați pentru <b>Mod standby</b> opțiunea <b>Comunicare act.</b> (În mod implicit este selectată opțiunea: <b>Comunicare dez.</b> ) ☛ <b>Extins - Mod standby p.152</b>
Operarea proiectorului prin comanda de comunicare în timp ce se execută funcția A/V Mute.	Selectați pentru <b>Eliberare A/V Mute</b> opțiunea <b>A/V Mute</b> . ☛ <b>Extins - Funcționare - Setări dezact. A/V - Eliberare A/V Mute p.152</b> Valoarea implicită este <b>Oricare</b> . Dacă operați proiectorul în timp ce funcția A/V Mute este activată, A/V Mute este eliberat.

Scopul	Metode de setare
Opriți alimentarea apăsând pe butonul [⏻] o singură dată.	Selectați pentru <b>Confirmare standby</b> opțiunea <b>Oprit</b> . (În mod implicit este selectată opțiunea: <b>Pornit</b> ) ☛ <b>Extins - Ecran - Confirmare standby p.152</b>

## Definirea setărilor ecranului

Scopul	Metode de setare
Modificarea poziției meniului.	Modificarea setărilor definite pentru <b>Poziție meniu</b> . ☛ <b>Extins - Ecran - Poziție meniu p.152</b>
Pentru modificarea direcției meniului.	Modificați setările pentru <b>Rotire OSD</b> . ☛ <b>Extins - Ecran - Rotire OSD p.152</b>
Pentru a împiedica afișarea meniurilor, a mesajelor sau a avertismentelor pe ecran.	Utilizați <b>Buton utilizator</b> pentru a seta <b>Afișaj pe ecran</b> la <b>Buton utilizator 1</b> , <b>Buton utilizator 2</b> sau <b>Buton utilizator 3</b> . ☛ <b>Setări - Buton utilizator p.149</b> Atunci când apăsați pe butonul pentru care este alocat <b>Afișaj pe ecran</b> , meniurile sau mesajele nu sunt afișate pe ecran. Când este apăsat același buton, acestea vor fi din nou afișate. Dacă este activată opțiunea <b>Afișaj pe ecran</b> , nu puteți acționa meniul Configurare (exceptând comutarea modului de culoare și a sursei de intrare).
Dezactivarea afișării mesajelor pe ecranul de proiecție la schimbarea sursei.	Selectați pentru <b>Mesaje</b> opțiunea <b>Oprit</b> . (În mod implicit este selectată opțiunea: <b>Pornit</b> ) ☛ <b>Extins - Ecran - Mesaje p.152</b> Puteți confirma mesajul de avertizare în funcție de afișajul indicatorului. ☛ "Citirea indicatoarelor" p.182 Sunt afișate casetele de dialog asociate operațiilor și comportamentelor, avertizărilor laser, terminării operației Message Broadcasting pentru Epson Projector Management și codului de identificare al proiecteurului (ID Proiector).

Scopul	Metode de setare
Înregistrarea și salvarea setărilor imaginii proiectate.	Definiți setările dorite pentru <b>Memorie</b> . ☛ "Funcția de memorie" p.115 Puteți salva următoarele setări. <ul style="list-style-type: none"> <li>• <b>Memorie</b>: anumite setări în meniul Configurare</li> <li>• <b>Poziție lentilă</b>: valori de reglare pentru deplasare lentilă, zoom, focalizare și distorsiune</li> <li>• <b>Corectare geometrică</b>: valoarea de reglare pentru corectarea geometrică</li> </ul>
Modificarea ecranului afișat în fundal.	Modificarea folosind funcția <b>Ecran</b> . Puteți selecta una din opțiunile: Albastru, Negru și Logo. Dacă nu este înregistrat niciun logo, va fi afișat logoul EPSON. <b>Fundal Ecran</b> : configurați afișajul ecranului fără un semnal imagine de intrare. (În mod implicit este selectată opțiunea: <b>Albastru</b> ) ☛ <b>Extins - Ecran - Fundal Ecran p.152</b> <b>Ecran pornire</b> : selectați ( <b>Pornit/Oprit</b> ) pentru a afișa sau nu imaginea logoului utilizatorului la pornirea proiecteurului. (În mod implicit este selectată opțiunea: <b>Pornit</b> ) ☛ <b>Extins - Ecran - Ecran pornire p.152</b>

Numele, amplasarea și orientarea conectorilor porturilor diferă în funcție de sursa conectată.

---

## Conectarea unui calculator

Pentru a proiecta imagini de la un calculator, conectați calculatorul utilizând una din următoarele metode.

① **Dacă utilizați un cablu de computer disponibil în comerț**

Conectați portul de ieșire a afișajului de pe calculator la portul Computer de pe proiector.

Puteți reda semnalul audio de la portul Audio Out al proiectorului conectând portul de ieșire audio al calculatorului la portul Audio1 al proiectorului utilizând un cablu audio disponibil în comerț.

② **Dacă utilizați un cablu 5BNC disponibil în comerț**

Conectați portul de ieșire al afișajului calculatorului la portul BNC al proiectorului.

Puteți reda semnalul audio de la portul Audio Out al proiectorului conectând portul de ieșire audio al calculatorului la portul Audio2 al proiectorului utilizând un cablu audio disponibil în comerț.

③ **Când se utilizează un cablu HDMI disponibil în comerț**

Conectați portul HDMI al calculatorului la portul HDMI al proiectorului.

Puteți trimite semnalul audio de la calculator împreună cu imaginea proiectată.

④ **Dacă utilizați un cablu DVI-D disponibil în comerț**

Conectați portul DVI-D de pe computer la portul DVI-D al proiectorului.

Puteți reda semnalul audio de la portul Audio Out al proiectorului conectând portul de ieșire audio al calculatorului la portul Audio3 al proiectorului utilizând un cablu audio disponibil în comerț.

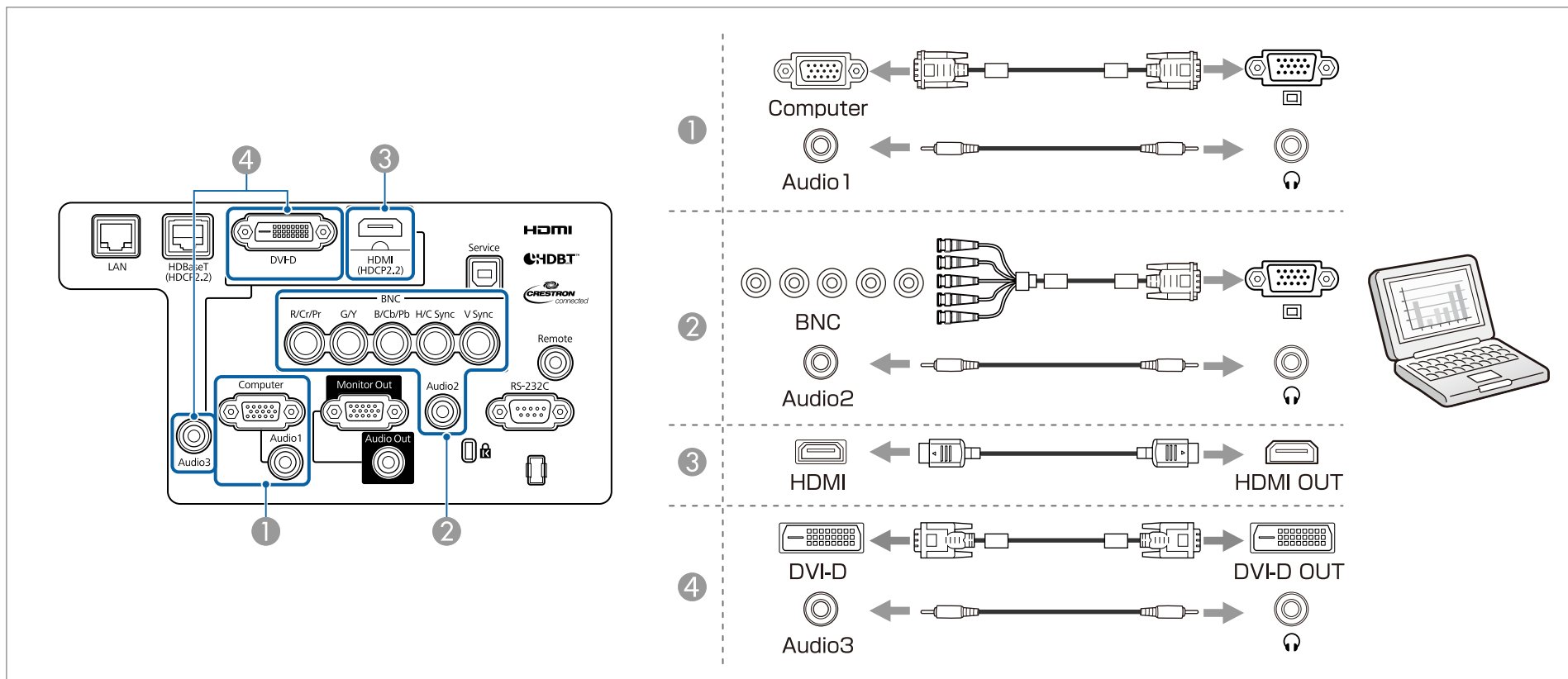

• Schimbați setarea selectată pentru ieșirea audio din **Setări audio**.

☛ **Extins** - **Setări A/V** - **Setări audio** [p.152](#)

• Dacă semnalul audio nu este transmis folosind un cablu HDMI, conectați un cablu audio, disponibil în comerț, la portul Audio3 pentru a transmite semnalul audio. Selectați pentru **Ieșire audio HDMI** opțiunea **Audio 3**.

☛ **Extins** - **Setări A/V** - **Setări audio** - **Ieșire audio HDMI** [p.152](#)

## Conectarea surselor de imagini

Pentru a proiecta imagini video, conectați proiectorul utilizând una dintre următoarele metode.

**1 Dacă utilizați un cablu video pe componente (convertor componentă/D-sub), disponibil în comerț**

Conectați portul de ieșire al semnalului pe componente al sursei imaginii la portul Computer al proiectorului.

Puteți reda semnalul audio de la portul Audio Out al proiectorului conectând portul de ieșire audio al echipamentului video la portul Audio1 al proiectorului utilizând un cablu audio disponibil în comerț.

**2 Dacă utilizați un cablu video pe componente (RCA), disponibil în comerț, și un adaptor BNC/RCA**

Conectați portul de ieșire al semnalului pe componente al echipamentului video la portul BNC al proiectorului (R/Cr/Pr, G/Y, B/Cb/Pb).

Puteți reda semnalul audio de la portul Audio Out al proiectorului conectând portul de ieșire audio al echipamentului video la portul Audio2 al proiectorului utilizând un cablu audio disponibil în comerț.

**3 Când se utilizează un cablu HDMI disponibil în comerț**

Conectați portul HDMI de la sursa de imagine la portul HDMI al proiectorului.

Puteți trimite semnalul audio de la sursa de imagine împreună cu imaginea proiectată.

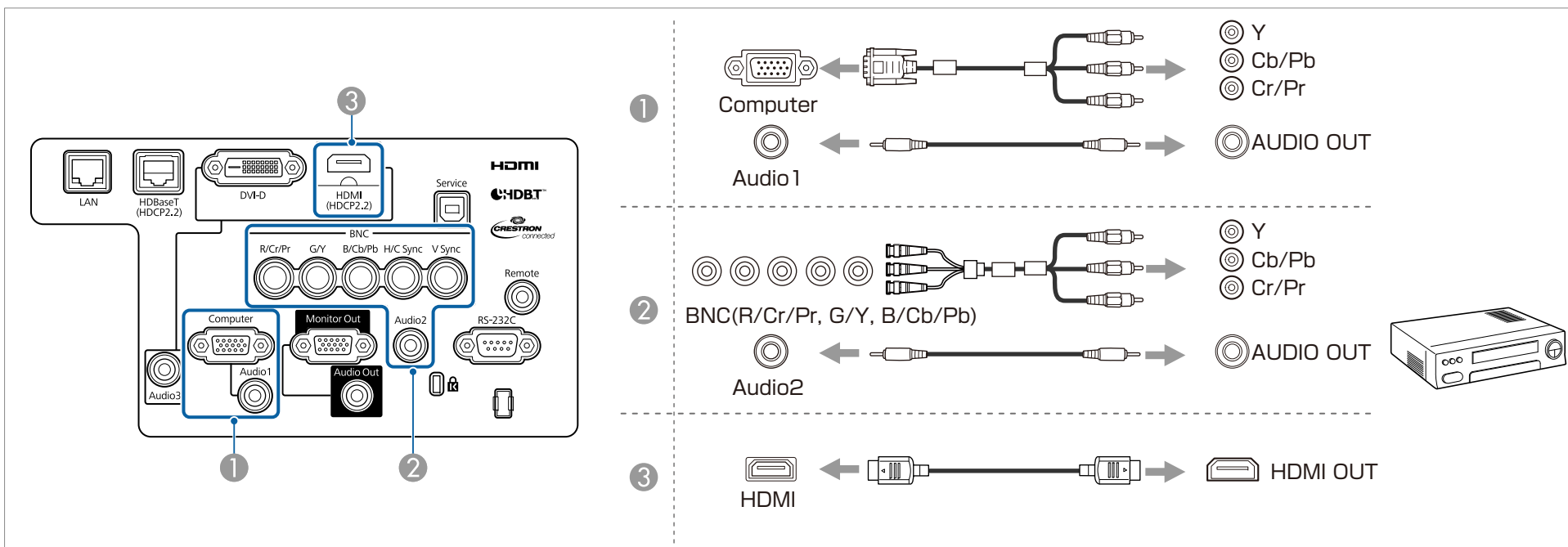

### Atenție

- Dacă sursa de intrare este pornită când o conectați la proiector, acest lucru poate determina o funcționare necorespunzătoare.
- Dacă orientarea sau forma fișei diferă, nu încercați să forțați conectarea. Este posibil ca dispozitivul să fie deteriorat sau să funcționeze necorespunzător.



- Schimbați setarea selectată pentru ieșirea audio din **Setări audio**.
  - ☛ Extins - **Setări A/V** - **Setări audio** [p.152](#)
- Dacă semnalul audio nu este transmis folosind un cablu HDMI, conectați un cablu audio, disponibil în comerț, la portul Audio3 pentru a transmite semnalul audio. Selectați pentru **Ieșire audio HDMI** opțiunea **Audio 3**.
  - ☛ Extins - **Setări A/V** - **Setări audio** - **Ieșire audio HDMI** [p.152](#)
- Dacă sursa la care doriți să vă conectați are un port cu o formă neobișnuită, utilizați cablul furnizat împreună cu dispozitivul sau un cablu opțional pentru a vă conecta la proiector.

## Conectarea echipamentelor externe

Puteți reda imagini și sunete conectând un monitor extern sau un difuzor.

❶ **Când se redau imagini pe un monitor extern**

Conectați monitorul extern la portul Monitor Out de pe proiectorul utilizând cablul furnizat cu monitorul extern.

❷ **Când se redă sunetul printr-un difuzor extern**

Conectați difuzorul extern la portul Audio Out al proiectorului utilizând un cablu audio disponibil în comerț.

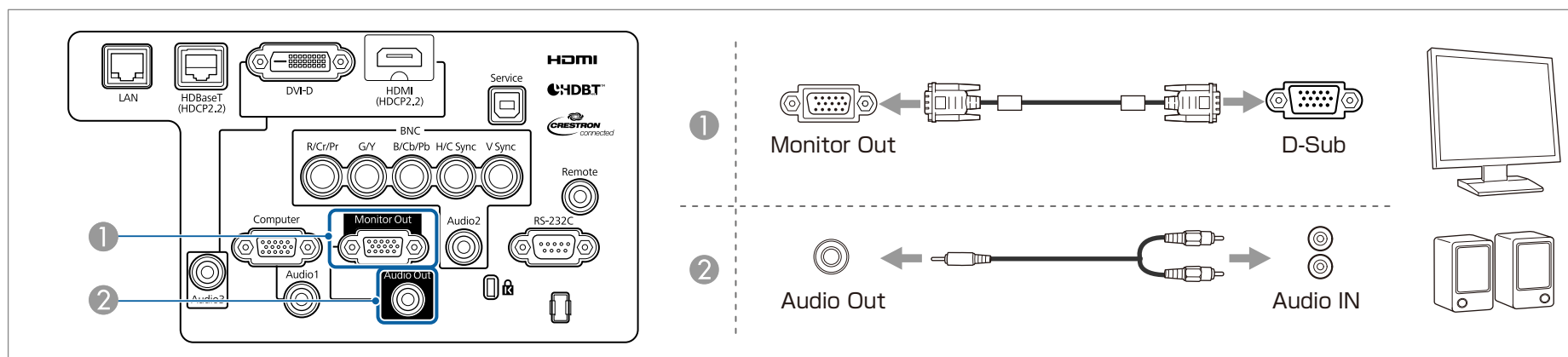

- Set **Ieșire A/V** la **Întotdeauna** pentru a reda imaginea chiar dacă proiectorul este în modul standby.
  - ☛ Extins - Setări A/V - Ieșire A/V [p.152](#)
- Pe un monitor extern pot fi redat numai semnale de tip RGB analogic primite de la portul Computer sau BNC. Puteți configura ce semnale vor fi redat pe **Ieșire monitor**.
  - ☛ Extins - Setări A/V - Ieșire monitor [p.152](#)

## Conectarea unui cablu LAN

Conectați un port LAN de la hub-urile de rețea sau de la alt echipament la portul LAN al proiectorului printr-un cablu LAN 100BASE-TX sau 10BASE-T disponibil în comerț.

Prin conectarea unui computer la proiector printr-o rețea, puteți să proiectați imagini și să verificați starea proiectorului.

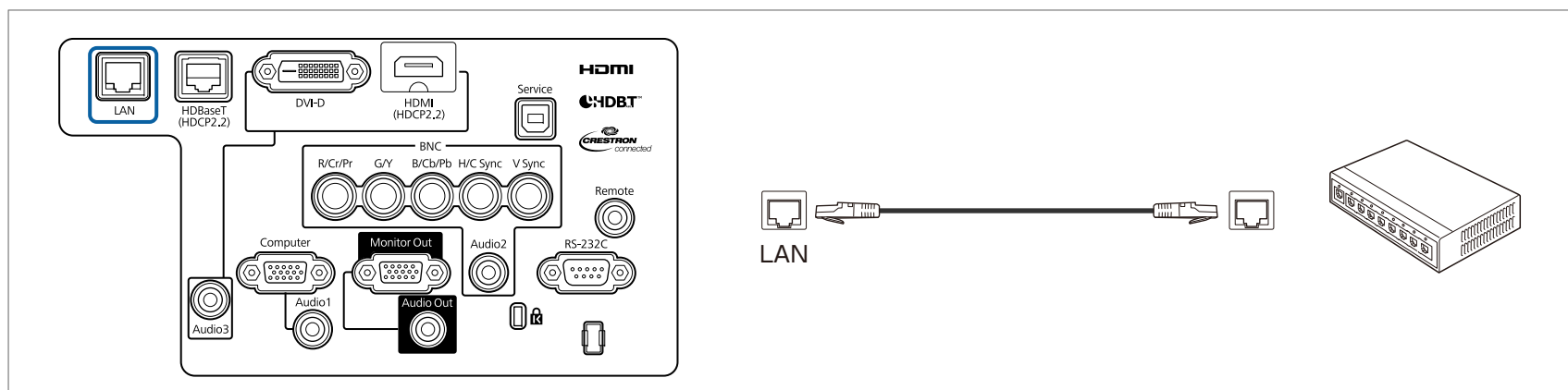

Pentru a preveni funcționarea defectuoasă, utilizați un cablu de rețea ecranat de categoria 5 sau superioară.

## Conectarea unui dispozitiv HDBaseT Transmitter

Conectați dispozitivului opțional HDBaseT Transmitter folosind un cablu 100BASE-TX LAN disponibil în comerț.

☛ "Accesorii opționale" [p.242](#)

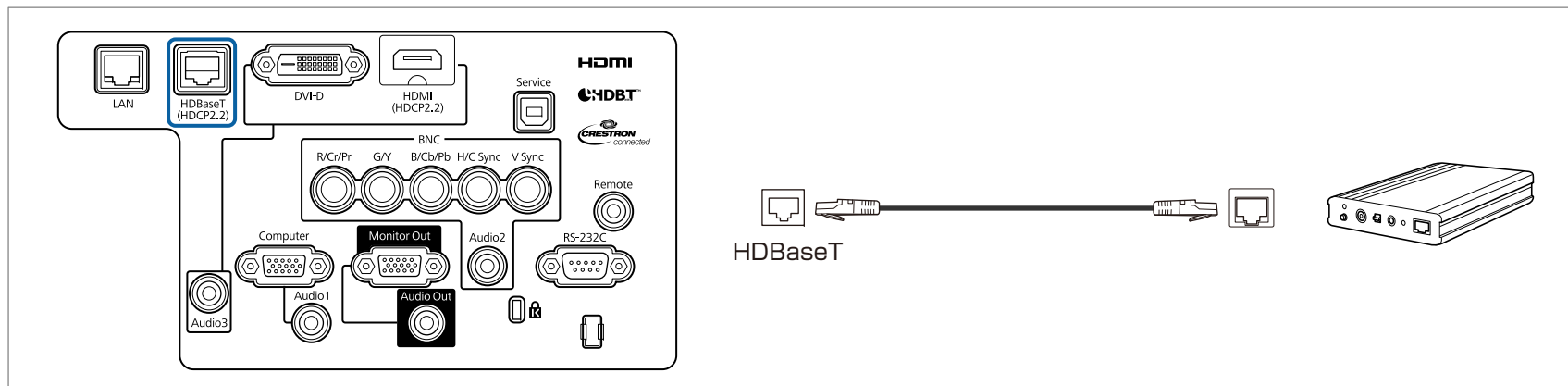

- Înainte de utilizare trebuie să citiți cu atenție Ghidul utilizatorului primit la cumpărarea HDBaseT Transmitter.
- Pentru cablul LAN, utilizați un cablu STP (direct) recomandat de HDBaseT Alliance de categorie 5e sau de categorie superioară. Totuși, nu se garantează funcționarea pentru toate mediile și toate dispozitivele de intrare/ieșire.
- La conectarea sau deconectarea cablului de rețea LAN, trebuie să opriți alimentarea proiectoarei și a HDBaseT Transmitter.
- Dacă efectuați comunicări Ethernet sau comunicări seriale sau dacă utilizați telecomanda cu fir folosind portul HDBaseT, selectați pentru **Control și comunicații** opțiunea **Pornit** din meniul de configurare.
  - ☛ **Extins - HDBaseT - Control și comunicații** [p.152](#)

Țineți cont de faptul că dacă pentru **Control și comunicații** este selectată opțiunea **Pornit**, portul LAN, portul RS-232C și portul Remote ale proiectoarei vor fi dezactivate.
- Când folosiți un transmițător sau comutator Extron XTP, trebuie conectat la portul HDBaseT al proiectoarei. Configurați **Extron XTP** ca **Pornit (Mod standby și Control și comunicații)** sunt automat configurate ca **Pornit**.
  - ☛ **Extins - HDBaseT - Extron XTP** [p.152](#)
- Puteți verifica starea semnalului introdus în portul HDBaseT în **Nivel semnal HDBaseT**.
  - ☛ **Informații - Informații proiector - Nivel semnal HDBaseT** [p.167](#)

## Instalarea unității LAN fără fir

- 1** Slăbiți șuruburile de fixare și deschideți capacul filtrului de aer. (Puteți slăbi șuruburile și cu degetele.)

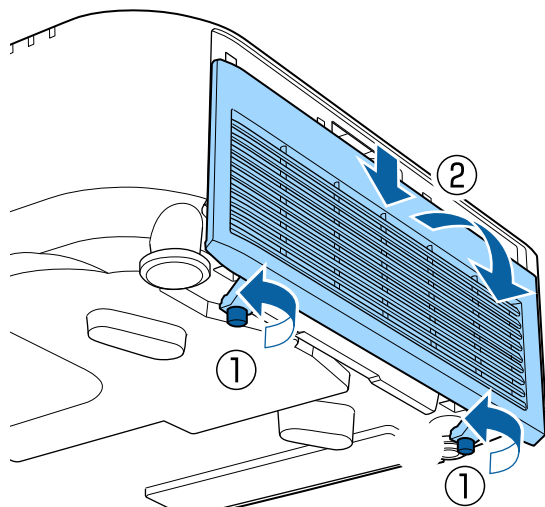

- 2** Utilizați o șurubelniță cu cap în cruce pentru a slăbi și scoate șurubul de la dop pentru Unitatea de rețea fără fir.

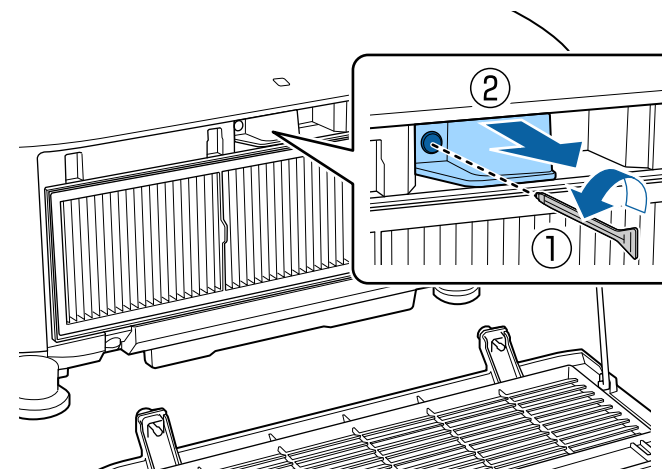

- 3** Instalați unitatea de rețea fără fir.

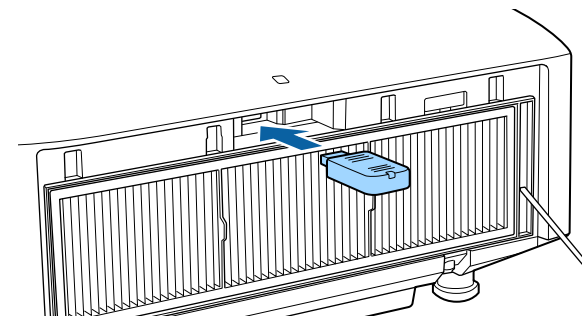

- 4** Fixați opritorul cu un șurub.

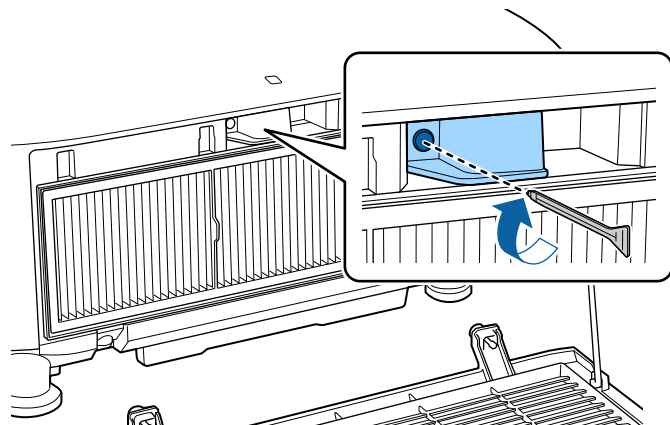

- 5** Închideți capacul filtrului de aer și strângeți șuruburile de fixare.

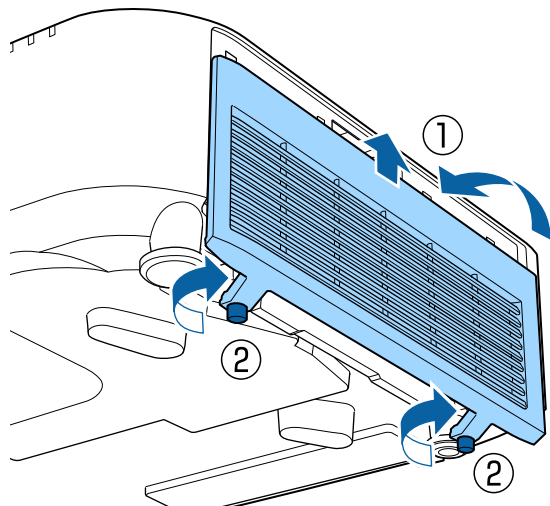

## Montarea capacului pentru cabluri

Prin fixarea capacului pentru cabluri, puteți ascunde cablurile conectate proiectorul fiind astfel instalat plăcut și curat. (În figuri proiectorul este instalat pe tavan.)

### Avertisment

Nu legați cablul de alimentare împreună cu alte cabluri de conectare. În caz contrar, poate izbucni un incendiu.

### Montarea

- 1** Treceți o legătură de cabluri disponibilă în comerț prin suportul de cabluri și legați cablurile.

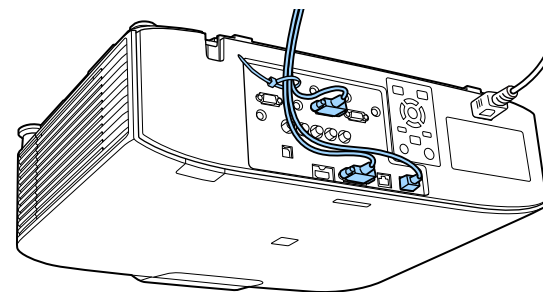

- 2** Atașați capacul cablului la proiector prin trecerea cablurilor prin canalele din capacul cablului.

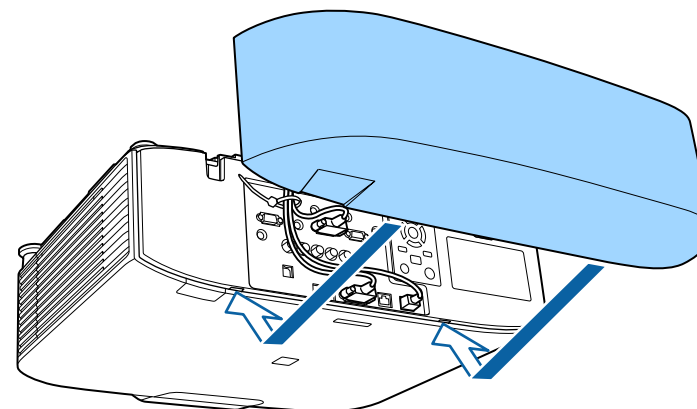

- 3** Strângeți cele două șuruburi de pe capacul de acoperire a cablurilor. (Puteți strânge șuruburile și cu mâna.)

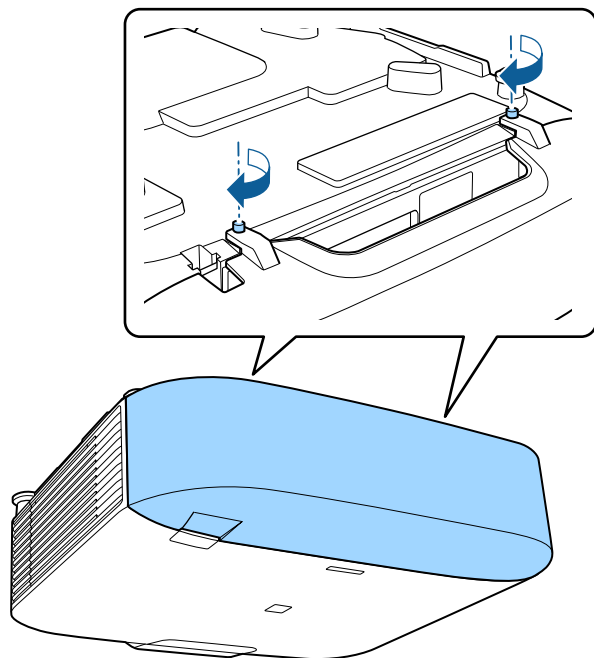



## Utilizarea de bază

Acest capitol explică modul de proiecție și de reglare a imaginilor.

Înainte de a porni proiectorul, conectați computerul sau echipamentul video la proiector.

☛ "Conectarea echipamentului" p.49

- 1 Conectați proiectorul la o priză electrică, utilizând cablul de alimentare.

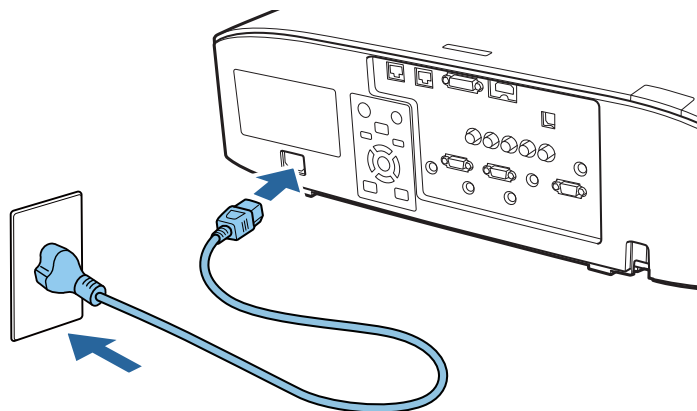

Indicatorul de alimentare al proiectorului devine albastru (este în modul standby). Aceasta indică faptul că proiectorul primește energie, dar încă nu este pornit.

- 2 Apăsați pe butonul [I] de pe panoul de control sau de pe telecomandă pentru a porni proiectorul.

Alarma de confirmare emite un semnal sonor și indicatorul de stare se aprinde intermitent (albastru) în timp ce proiectorul se încălzește. După ce proiectorul s-a încălzit, indicatorul de stare nu se mai aprinde intermitent și luminează continuu (albastru).

Dacă imaginea nu este proiectată, încercați următoarele.

- Porniți computerul sau echipamentul video conectat.
- Atunci când utilizați un laptop, modificați ieșirea ecranului computerului.
- Introduceți suportul media, cum ar fi un DVD, și redați-l.

- Apăsați pe butonul [Search] de pe panoul de control sau de pe telecomandă pentru a detecta sursa de intrare.
- Apăsați pe butonul pentru sursa de intrare pe care doriți să o proiectați utilizând telecomanda.
- Dacă este afișat ecranul principal, selectați sursa de intrare pe care doriți să o proiectați.



## Avertisment

- În timpul proiecției, nu priviți direct în lentila proiectorului. Acest lucru vă poate afecta ochii. Aveți grijă în special atunci când sunt prezenți copii.
- În timpul proiecției, nu blocați lumina de la proiector cu o carte sau cu alte obiecte. Dacă lumina emisă de proiector este blocată, suprafața pe care va fi transmisă lumina se va înfierbânta și s-ar putea topi sau ar putea cauza producerea unui incendiu. De asemenea, este posibil ca lentila să se încălzească ca urmare a reflectării luminii, iar acest lucru ar putea cauza defectarea proiectorului. Pentru a opri proiecția, folosiți funcția A/V Mute sau opriți funcționarea proiectorului.



- Dacă opțiunea **Pornire directă** este setată la **Pornit** în meniul **Extins**, proiectorul pornește automat atunci când cablul de alimentare este conectat la acesta. Atunci când cablul de alimentare este conectat, rețineți că proiectorul pornește automat în cazul în care alimentarea cu energie se reia în urma unei pene de curent.
  - ☛ **Extins - Funcționare - Pornire directă** p.152
- Dacă este introdus un semnal de imagine de la sursa selectată în **Pornire automată**, proiectorul pornește automat.
  - ☛ **Extins - Funcționare - Pornire automată** p.152

## Ecran principal

Puteți utiliza ecranul principal pentru a selecta cu ușurință surse de intrare sau funcții utilizate frecvent. Ecranul principal este afișat în următoarele situații.

- Atunci când apăsați pe butonul [🏠] de pe telecomandă
- Atunci când proiectorul este pornit în timp ce opțiunea **Afiș. auto. ec. princ.** este setată la **Pornit**
  - ☛ Extins - Ecran principal - Afiș. auto. ec. princ. p.152
- Atunci când nu există semnal de la sursa de intrare selectată și proiectorul este pornit

Atunci când este afișat ecranul de pornire, utilizați butoanele [▲][▼][◀][▶] de pe panoul de control sau de pe telecomandă pentru a selecta un element, apoi apăsați pe butonul [↵].

Pentru a ascunde ecranul de pornire, apăsați din nou pe butonul [🏠] de pe telecomandă.

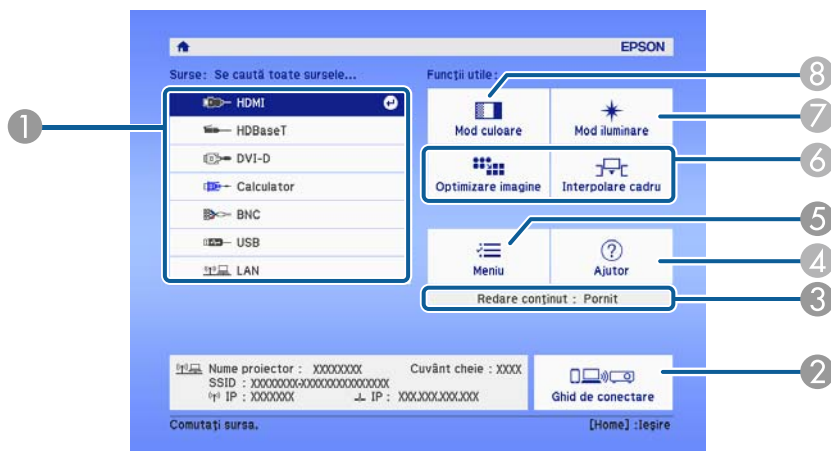

- 1 Selectați sursa de intrare pe care doriți să o proiectați.

2	Ecran Ghid de conectare. Puteți verifica ce metodă de conectare fără fir să se utilizeze pentru dispozitivul dvs.
3	Indică faptul că proiectorul este în modul Redare conținut.
4	Afișează ecranul Ajutor. ☛ "Utilizarea funcției ajutor" p.180
5	Afișează meniul Configurare.
6	Execută funcția alocată opțiunii <b>Fcț. personaliz. 1</b> sau <b>Fcț. personaliz. 2</b> în meniul <b>Extins</b> . ☛ Extins - Ecran principal - Fcț. personaliz. 1, Fcț. personaliz. 2 p.152
7	Selectați Mod iluminare. ☛ "Setarea strălucirii" p.80
8	Selectați Mod culoare. ☛ "Selectarea calității de proiectie (Selectarea Mod culoare)" p.79



Ecranul principal dispare după 10 minute de inactivitate.



- Pentru a asigura o durată de funcționare îndelungată a proiecteurului, opriți-l atunci când nu îl utilizați. Durata de funcționare a sursei de lumină diferă în funcție de setările meniului Configurare, de condițiile de mediu și de condițiile de utilizare. Strălucirea imaginii proiectate scade pe măsură ce crește durata de proiecție.
- Acest proiector poate fi oprit direct de la întrerupătorul de circuit deoarece este compatibil cu funcția de oprire directă.
- Dacă proiectorul este utilizat continuu mai mult de 24 de ore sau dacă se utilizează regulat comanda de închidere directă, setați **Calibrare sursă lumină** utilizând funcția de programare pentru a regla periodic sursa de lumină. De asemenea, puteți efectua setările din meniul Configurare.
  - ☛ "Funcția de programare" [p.117](#)
  - ☛ **Reset - Calibrare sursă lumină** [p.169](#)

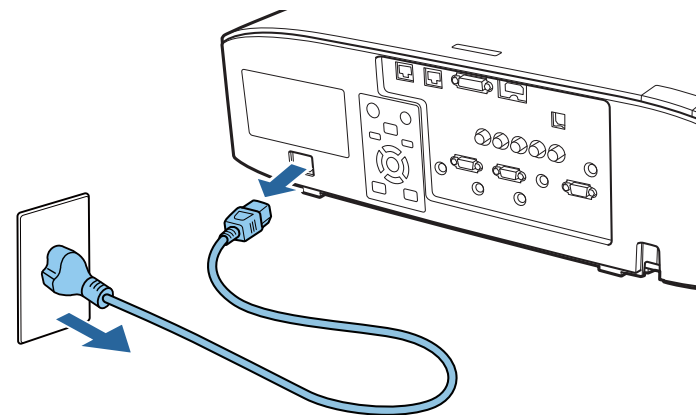

- 1** Apăsați pe butonul [⏻] de pe panoul de control sau de pe telecomandă.

Se afișează ecranul de confirmare a închiderii.



- 2** Apăsați din nou pe butonul [⏻]. (Pentru a revoca, apăsați pe orice alt buton.)

După ce alarma emite două coduri sonore, imaginea proiectată dispăre și indicatorul de stare se stinge.

- 3** Deconectați cablul de alimentare.

## Detectarea automată a semnalelor de intrare și modificarea imaginii proiectate (Căutare sursă)

Apăsați pe butonul [Search] pentru a proiecta imagini de pe portul care primește o imagine în prezent.

### Folosind telecomanda

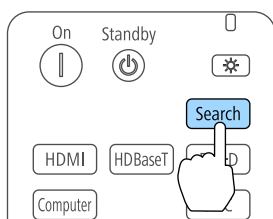

### Folosind panoul de comandă

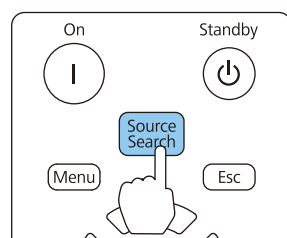

Atunci când sunt conectate două sau mai multe surse de imagini, apăsați în mod repetat pe butonul [Search] până când se proiectează imaginea țintă.

Când echipamentul dumneavoastră video este conectat, porniți redarea înainte de a începe această operație.



- Puteți configura proiectorul astfel încât să detecteze automat un semnal de imagine de la o altă sursă de intrare și să proiecteze imaginea atunci când nu există un semnal de imagine de la sursa de intrare curentă.

☛ **Extins - Funcționare - Căut. automată surse** p.152

- Ecranul următor se afișează atunci când nu se transmit semnale de imagine.

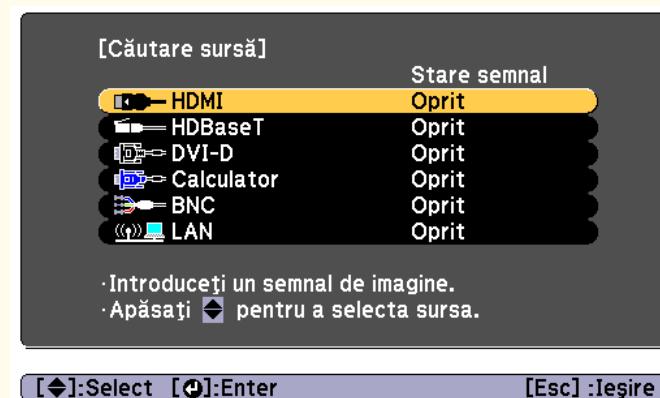

## Comutarea la imaginea țintă utilizând telecomanda

- Apăsați pe butonul sursei de intrare pe care doriți să o proiectați. Porturile de intrare corespunzătoare butoanelor sunt afișate mai jos.

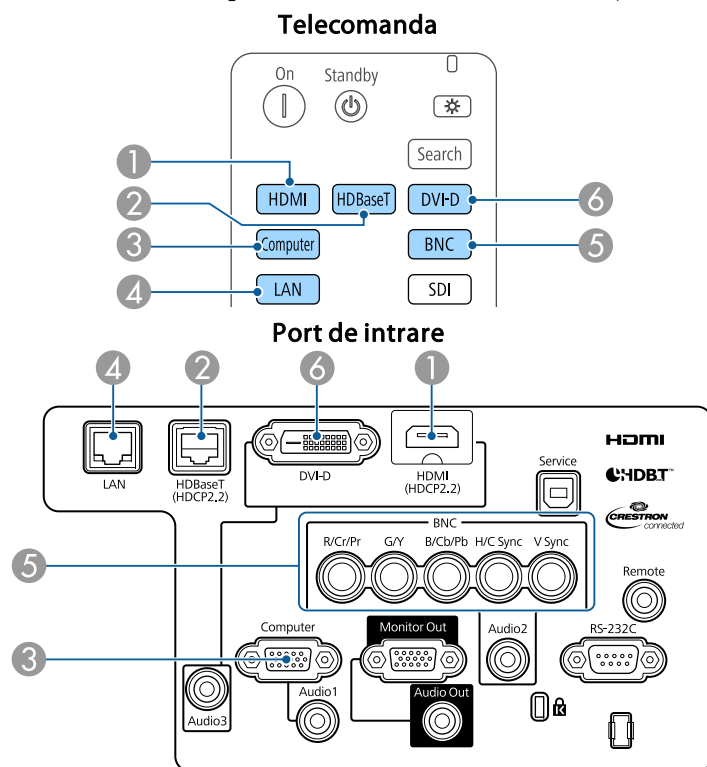

- ④ Trece la imaginile preluate de la un calculator conectat în rețea.



Când utilizați modul Redare conținut, puteți comuta la sursa USB apăsând butonul de utilizator alocat pentru **USB**.

- Apăsați pe butonul [🏠].

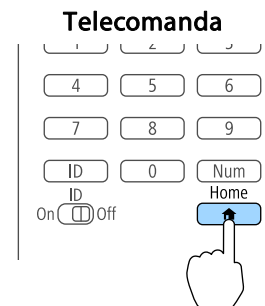

- Selectați sursa de intrare de proiectat, apoi apăsați pe butonul [↵].

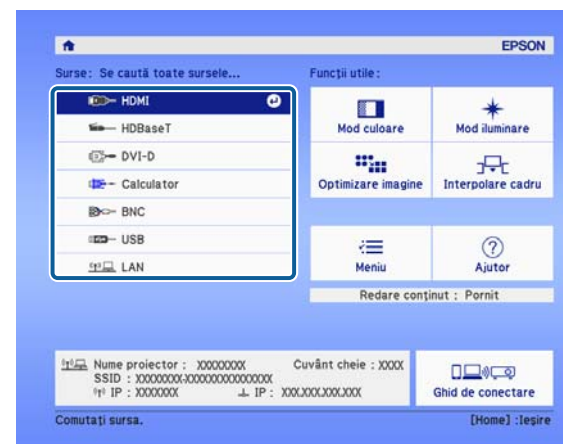

## Ajustarea volumului

Puteți regla volumul sunetului de la portul Audio Out folosind una dintre următoarele metode.

- Apăsați pe butoanele [Volume] de pe telecomandă pentru a ajusta volumul.
  - [<|||>] crește volumul.
  - [<|>] reduce volumul.

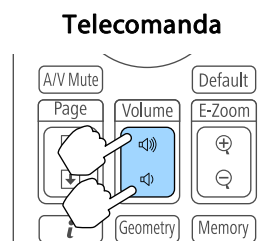

- Ajustați volumul din meniul Configurare.
  - ☛ **Setări - Volum** [p.149](#)

### **Atenție**

Nu porniți proiectorul cu volumul ridicat.

Un volum ridicat care pornește brusc poate cauza pierderea auzului. Reduceți întotdeauna volumul înainte de oprirea proiectorului și creșteți nivelul acestuia gradual, după pornire.

## Corectarea distorsiunii din imaginea proiectată

Puteți corecta distorsiunea trapez din imaginile proiectate folosind una din metodele de mai jos.

- Corecție T-H/V

Vă permite să corecți în mod independent distorsiunile de pe orizontală și de pe verticală.

☛ "Corecție T-H/V" [p.67](#)

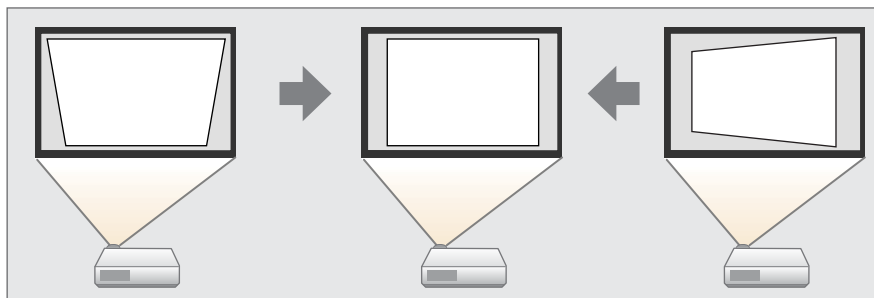

- Quick Corner

Corecțiți cele patru colțuri în mod independent.

☛ "Quick Corner" [p.68](#)

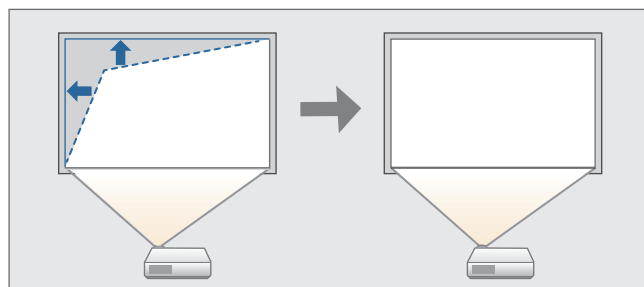

- Suprafață curbată

Corecțiți distorsiunile care apar la proiectarea pe o suprafață curbată și reglați nivelul de extindere și de contractare.

☛ "Suprafață curbată" [p.69](#)

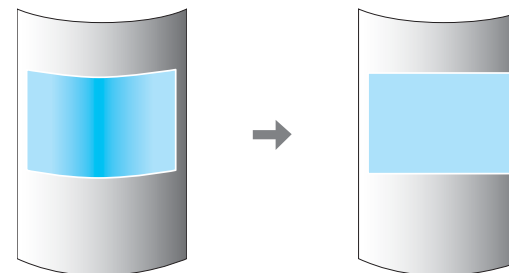

- Colț perete

Vă permite să corecți distorsiunile care apar la proiectarea pe o suprafață cu unghiuri drepte, de exemplu, pe un stâlp cu secțiune pătrată sau în colțul unei camere, și să reglați nivelul de extindere și de contractare.

☛ "Colț perete" [p.74](#)

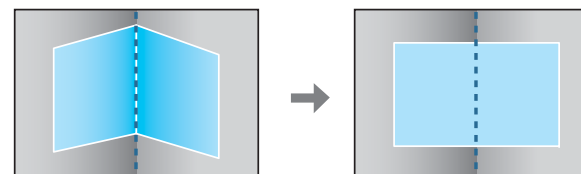

- Corectare punct

Corectează micile distorsiuni ce apar parțial sau reglează poziția imaginii într-o zonă de suprapunere în cazul în care proiectarea se face de la mai multe proiectoare.

☛ "Corectare punct" [p.77](#)

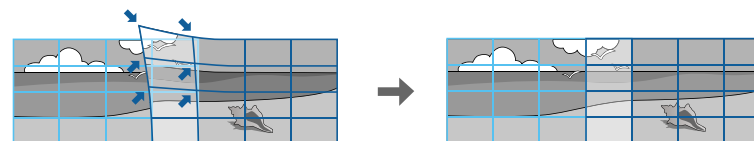



- Apăsând pe butonul [Geometry] de pe telecomandă sau pe butonul [ ] de pe panoul de control, se afișează un ecran pentru selectarea metodei de reglare.
- Când doriți să reajustați poziția de proiectare și celelalte, dacă doriți să renunțați temporar la starea de corectare, puteți comuta **Corectare geometrică** pe **Oprit**. Chiar dacă este configurat cu valoarea **Oprit**, valorile de corectare rămân salvate.
  - ☛ **Setări - Corectare geometrică p.149**
- Puteți să salvați setările de corectare geometrică utilizând opțiunea **Memorie** din **Corectare geometrică** și să le încărcați atunci când este necesar.
  - ☛ "Funcția de memorie" p.115

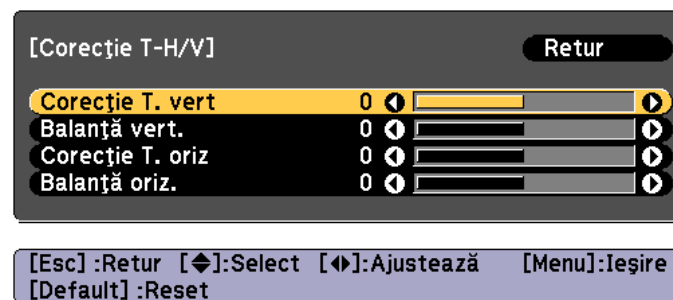

## Corecție T-H/V

Vă permite să corecți în mod independent distorsiunile de pe orizontală și de pe verticală.

Utilizați următoarele pentru a verifica intervalul de reglare a imaginii.

☛ "Corecție T-H/V" p.270

- 1** Apăsați pe butonul [Menu] în timpul proiectiei.
- 2** Selectați **Corectare geometrică** din **Setări**.
- 3** Selectați **Corecție T-H/V** și apoi apăsați pe butonul [↵].  
Dacă pe ecran se afișează "Dacă se schimbă setarea, imaginea poate fi distorsionată.", apăsați pe butonul [↵].
- 4** Utilizați butoanele [▲][▼] pentru a selecta metoda de corectare și apoi utilizați butoanele [◀][▶] pentru a face corecțiile.

Corecți distorsiunile trapezoidale utilizând opțiunile **Corecție T. vert** și **Corecție T. oriz.**

**Corecție T. vert**

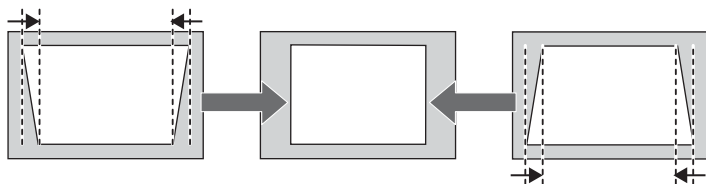

**Corecție T. oriz.**

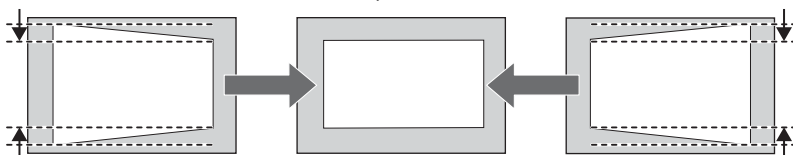

Dacă aspectul imaginii este incorect, reglați balanța imaginii utilizând opțiunile **Balanță vert.** și **Balanță oriz.**

**Balanță vert.**

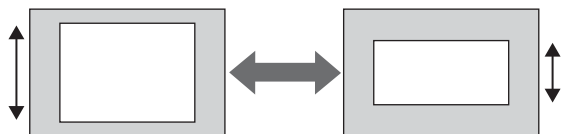

**Balanță oriz.**

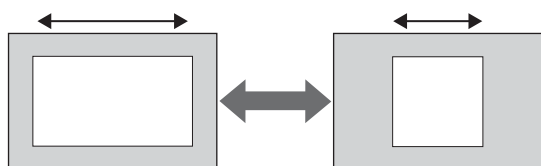

Când corecți distorsiuni trapezoidale, este posibil ca imaginea proiectată să fie redusă.



Nu puteți combina cu alte metode de corectare.

## Quick Corner

Vă permite să corecți în mod independent fiecare dintre cele patru colțuri ale imaginii proiectate.

- 1** Apăsați pe butonul [Menu] în timpul proiecției.
- 2** Selectați **Corectare geometrică** din **Setări**.
- 3** Selectați **Quick Corner** și apoi apăsați pe butonul [↵].  
Dacă pe ecran se afișează "Dacă se schimbă setarea, imaginea poate fi distorsionată.", apăsați din nou pe butonul [↵].
- 4** Utilizați butoanele [▲], [▼], [◀] și [▶] pentru a selecta colțul pe care doriți să îl ajustați și apoi apăsați pe butonul [↵].

- 5** Pentru a finaliza corecțiile, apăsați butonul [Menu].

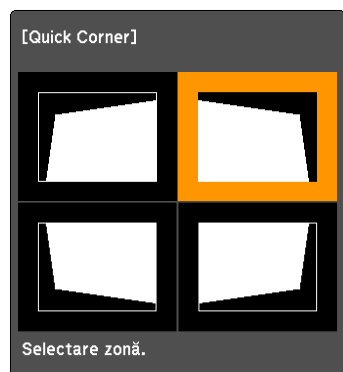

[↔/↔]: Select  
 [↵]: Enter  
 [Esc] : Return (apăsati timp de  
 2 secunde pentru a face reset)



Dacă butonul [Esc] este apăsat pentru aproximativ două secunde, va fi afișat ecranul de confirmare a resetării la valorile implicite.

Selectați **Da** pentru a reseta rezultatul obținut la corectarea cu Quick Corner.

- 5** Utilizați butoanele [▲], [▼], [◀] și [▶] pentru a corecta poziția colțului.

Când apăsați pe butonul [↵], se afișează ecranul prezentat la pasul 4 care vă permite să selectați zona de corectat.

Dacă în timpul ajustării se afișează mesajul "Nu se mai pot face mutări.", nu mai puteți ajusta forma în direcția indicată de triunghiul gri.

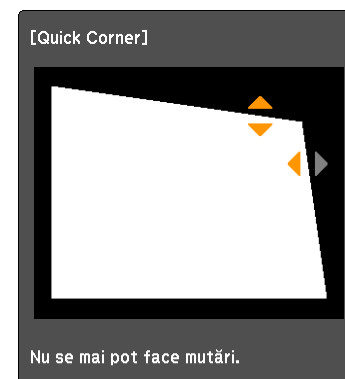

[↔/↔]: Ajustează  
 [Esc] / [↵]: Retur

- 6** Repetați pașii 4 și 5, după caz, pentru a regla restul colțurilor.
- 7** Pentru a finaliza corecțiile, apăsați butonul [Menu].

## Suprafață curbată

Vă permite să corecți distorsiunile care apar la proiectarea pe o suprafață curbată și să reglați nivelul de extindere și de contractare.

Orientați proiectorul în partea diametral opusă ecranului, cu poziția lentilei deplasată la poziția de pornire.

☞ "Reglarea poziției imaginii proiectate (Ajustare deplasare obiectiv)"  
[p.35](#)



- Proiectați pe o suprafață arcuită având aceeași rază.
  - Dacă efectuați un număr mare de ajustări, este posibil ca focalizarea să nu fie uniformă chiar și după ce ați efectuat aceste ajustări.
  - Dacă este activată opțiunea **Optimizare 4K**, se afișează un mesaj. Selectați **Da** pentru a dezactiva **Optimizare 4K**. (numai EB-L1075U/EB-L1070U/EB-L1065U/EB-L1060U/EB-L1050U)
- ☛ **Imagine - Optimizare imagine - Optimizare 4K** p.146

Utilizați următoarele pentru a verifica intervalul de reglare a imaginii.  
☛ "Suprafață curbată" p.270

- 1 Apăsați pe butonul [Menu] în timpul proiecției.
- 2 Selectați **Corectare geometrică** din **Setări**.
- 3 Selectați **Suprafață curbată** și apoi apăsați pe butonul [↵].

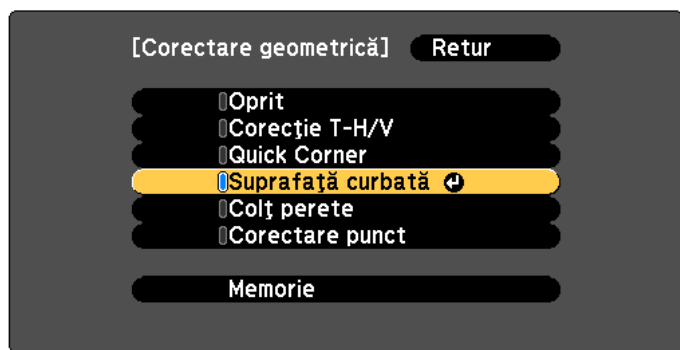

[Esc]:Retur [↩]:Select [↵]:Enter [Menu]:Ieșire

Dacă pe ecran se afișează "Dacă se schimbă setarea, imaginea poate fi distorsionată.", apăsați pe butonul [↵].

- 4 Selectați **Suprafață curbată** și apoi apăsați pe butonul [↵].

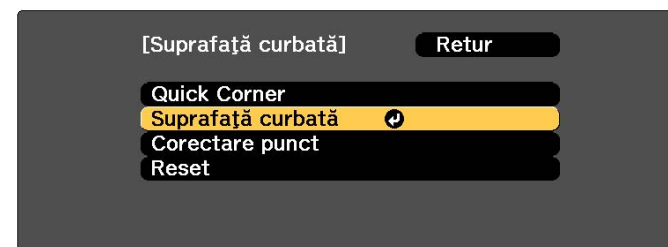

[Esc]:Retur [↩]:Select [↵]:Enter [Menu]:Ieșire

- 5 Selectați **Formă corectă** și apoi apăsați pe butonul [↵].

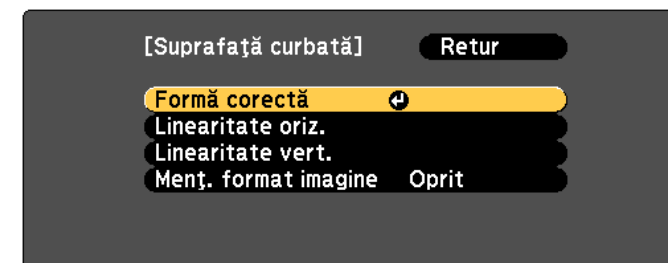

[Esc]:Retur [↩]:Select [↵]:Enter [Menu]:Ieșire

- 6** Utilizați butoanele [▲], [▼], [◀] și [▶] pentru a selecta zona pe care doriți să o ajustați și apoi apăsați pe butonul [↩].

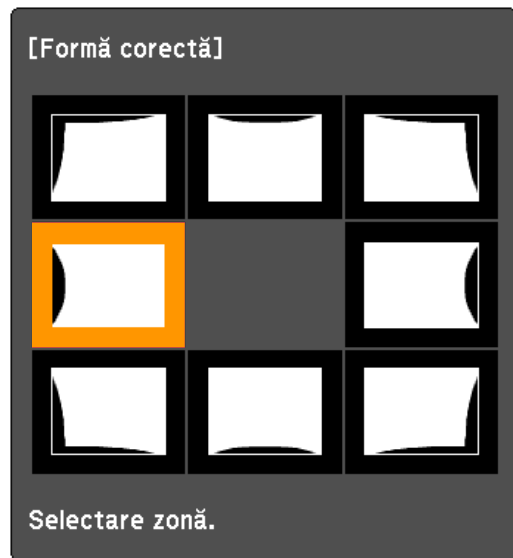

Când selectați un colț, puteți regla cele două laturi aparținând colțului.



Dacă butonul [Esc] este apăsat pentru aproximativ două secunde, va fi afișat ecranul de confirmare a resetării la valorile implicite.

Selectați **Da** pentru a reseta rezultatele obținute folosind Suprafață curbată.

- 7** Folosiți butoanele [▲], [▼], [◀] și [▶] pentru a ajusta forma.

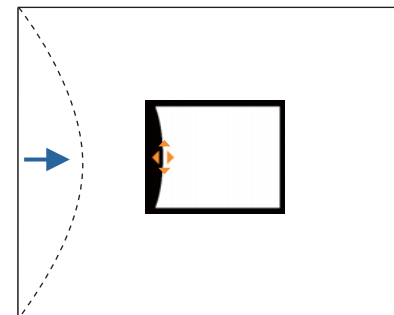

Dacă triunghiul din direcția de poziționare a formei devine gri, așa cum este indicat în imaginea de mai jos, înseamnă că rotirea formei nu poate continua.

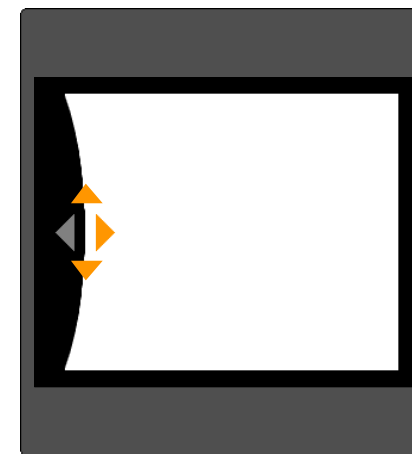

- 8** Apăsați butonul [Esc] pentru a reveni la ecranul precedent.
- 9** Repetați pașii de la 6 la 8, după caz, pentru a regla restul părților. Dacă imaginea se extinde sau se contractă, treceți la pasul următor și reglați linearitatea.

- 10** Apăsați pe butonul [Esc] pentru a afișa ecranul din pasul 5. Selectați **Linearitate oriz.** sau **Linearitate vert.** și apoi apăsați pe butonul [↵].

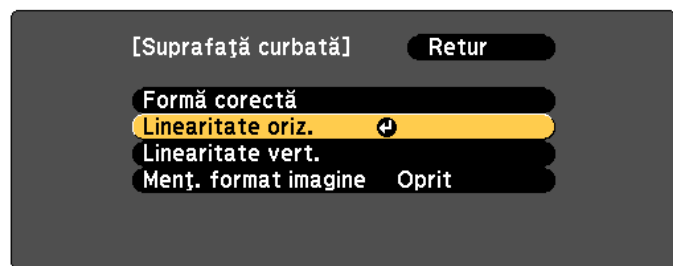

[Esc]:Retur [↩]:Select [↵]:Enter [Menu]:Ieșire

Selectați **Linearitate oriz.** pentru a regla expansiunea sau contracția pe orizontală și selectați **Linearitate vert.** pentru a ajusta expansiunea sau contracția pe verticală.



Pentru a compensa expansiunea sau contracția în timp ce păstrați raportul de aspect, setați **Menț. format imagine** la **Pornit**. Este posibil să nu puteți efectua corecturi dacă ați setat această opțiune la **Pornit** după corectare. În această situație, readuceți corecțiile la valorile lor inițiale sau reduceți valoarea corecției și apoi încercați din nou.

- 11** Pentru a efectua reglajele, selectați linia standard și apoi apăsați pe butonul [↵].

Apăsați pe butoanele [◀][▶] dacă selectați **Linearitate oriz.** și pe butoanele [▲][▼] dacă selectați **Linearitate vert.** și apoi apăsați pe [↵].

Linia standard selectată este luminată intermitent cu portocaliu și alb.



Schimbarea liniei standard resetează setările anterioare.

## 12 Ajustați linearitatea.

Corecți-o astfel încât distanța dintre linii să fie egală.

Atunci când apăsați pe butonul [ ◀ ]

Atunci când este selectată opțiunea **Linearitate oriz.**

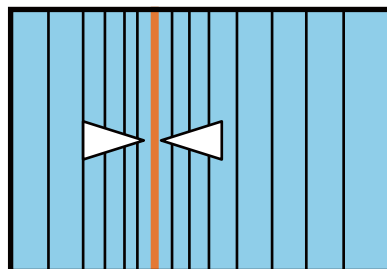

Atunci când este selectată opțiunea **Linearitate vert.**

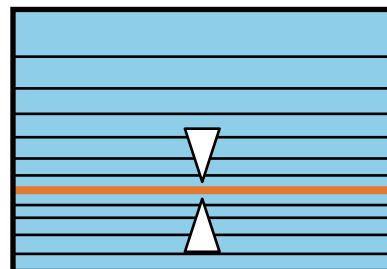

Atunci când apăsați pe butonul [ ▶ ]

Atunci când este selectată opțiunea **Linearitate oriz.**

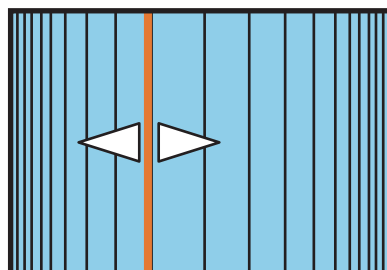

Atunci când este selectată opțiunea **Linearitate vert.**

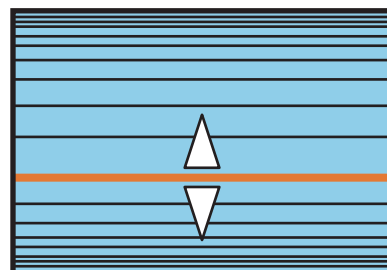

## 13 Pentru a finaliza corecțiile, apăsați butonul [Menu].



Puteți regla fin rezultatele corectate. Utilizați opțiunea **Quick Corner** pentru a regla înclinarea imaginii, apoi utilizați **Corectare punct** pentru reglare fină. Selectați **Quick Corner** sau **Corectare punct** pe ecranul de la pasul 4.

☛ "Quick Corner" p.68

☛ "Corectare punct" p.77

## Colț perete

Vă permite să corectați distorsiunile care apar la proiectarea pe o suprafață cu unghiuri drepte, de exemplu, pe un stâlp cu secțiune pătrată sau în colțul unei camere, și să reglați nivelul de extindere și de contractare.

Orientați proiectorul în partea diametral opusă ecranului, cu poziția lentilei deplasată la poziția de pornire.

☛ "Reglarea poziției imaginii proiectate (Ajustare deplasare obiectiv)"  
p.35



- Proiectarea pe o suprafață cu un unghi drept.
- Dacă efectuați un număr mare de ajustări, este posibil ca focalizarea să nu fie uniformă chiar și după ce ați efectuat aceste ajustări.
- Dacă este activată opțiunea **Optimizare 4K**, se afișează un mesaj. Selectați **Da** pentru a dezactiva **Optimizare 4K**. (numai EB-L1075U/EB-L1070U/EB-L1065U/EB-L1060U/EB-L1050U)  
☛ **Imagine - Optimizare imagine - Optimizare 4K** p.146
- Această opțiune nu este disponibilă pentru ELPLX01/ELPLX01W.

Utilizați următoarele pentru a verifica intervalul de reglare a imaginii.

☛ "Colț perete" p.277

- 1 Apăsați pe butonul [Menu] în timpul proiectiei.
- 2 Selectați **Corectare geometrică** din **Setări**.
- 3 Selectați **Colț perete** și apoi apăsați pe butonul [↵].

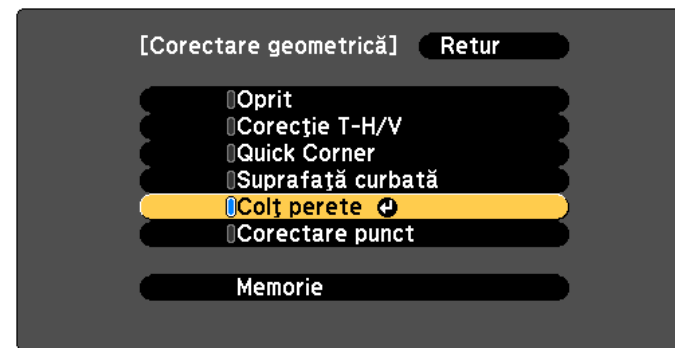

[Esc]:Retur [◆]:Select [↵]:Enter [Menu]:Ieșire

Dacă pe ecran se afișează "Dacă se schimbă setarea, imaginea poate fi distorsionată.", apăsați din nou pe butonul [↵].

- 4 Selectați **Colț perete** și apoi apăsați pe butonul [↵].



[Esc]:Retur [◆]:Select [↵]:Enter [Menu]:Ieșire

- 5 Selectați **Tip colț** și apoi apăsați pe butonul [↵].

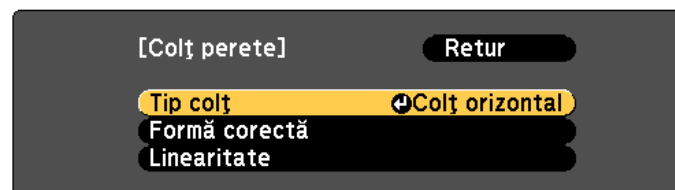

[Esc]:Retur [◆]:Select [↵]:Enter [Menu]:Ieșire

- 6** În funcție de suprafața de proiecție, selectați **Colț orizontal** sau **Colț vertical**, apoi apăsați pe butonul [↵].

Când suprafața este aliniată pe orizontală:

Selectați **Colț orizontal**.

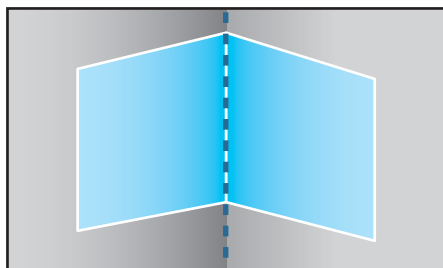

Dacă suprafața este aliniată pe verticală:

Selectați **Colț vertical**.

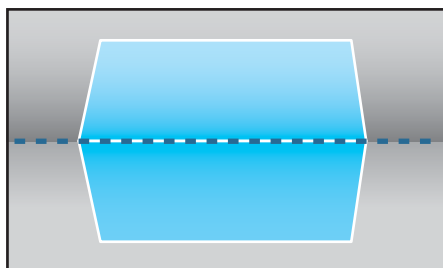

Mai jos, sunt prezentate instrucțiunile pentru varianta **Colț orizontal**, spre exemplificare.

- 7** Apăsați pe butonul [Esc] pentru a afișa ecranul din pasul 5. Selectați **Formă corectă** și apoi apăsați pe butonul [↵].

- 8** Ajustați poziția proiectorului și decalarea obiectivului astfel încât linia din centrul ecranului să se suprapună peste colțul respectiv (punctul în care cele două suprafețe se intersectează).

☛ "Reglarea poziției imaginii proiectate (Ajustare deplasare obiectiv)" [p.35](#)

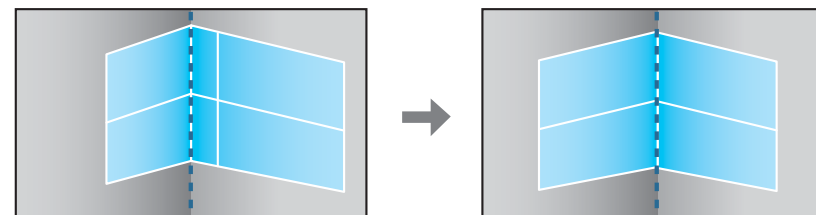

De fiecare dată când apăsați pe butonul [↵], puteți afișa sau ascunde imaginea și grila.

- 9** Utilizați butoanele [▲], [▼], [◀] și [▶] pentru a selecta zona pe care doriți să o ajustați și apoi apăsați pe butonul [↵].

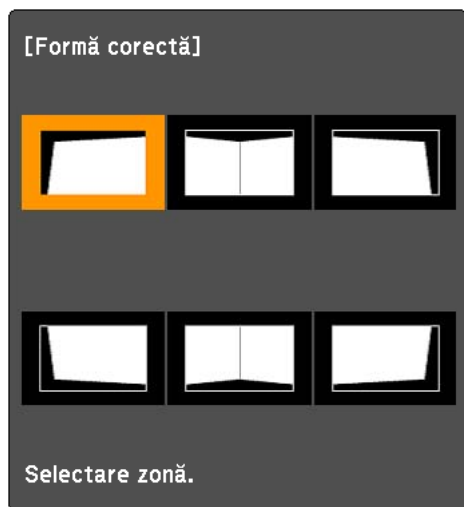

Sfaturi pentru ajustarea imaginii

Atunci când este selectată opțiunea **Colț orizontal**:

Ajustați zona superioară în funcție de punctul aflat cel mai jos (indicat de săgeata **A**).

Ajustați zona inferioară în funcție de punctul aflat cel mai sus (indicat de săgeata **B**).

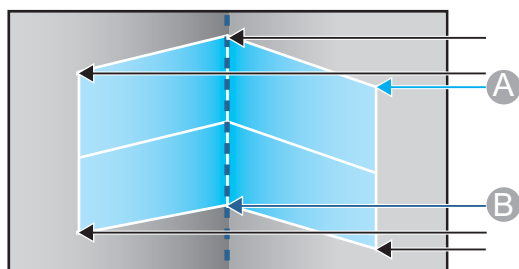

Atunci când este selectată opțiunea **Colț vertical**:

Ajustați partea din stânga și cea din dreapta în funcție de punctul aflat la cea mai mică distanță față de linia verticală din centrul ecranului.



Dacă butonul [Esc] este apăsat pentru aproximativ două secunde, va fi afișat ecranul de confirmare a resetării la valorile implicite.

Selectați **Da** pentru a reseta rezultatele obținute folosind **Colț perete**.

- 10** Apăsați butoanele [▲][▼][◀][▶] pentru a ajusta forma. Dacă în timpul ajustării se afișează mesajul "Nu se mai pot face mutări.", nu mai puteți ajusta forma în direcția indicată de triunghiul gri.

- 11** Repetați pașii 9 și 10, după caz, pentru a ajusta toate celelalte părți.

Dacă imaginea se extinde sau se contractă, treceți la pasul următor și reglați linearitatea.

- 12** Apăsați pe butonul [Esc] pentru a afișa ecranul din pasul 4. Selectați **Linearitate** și apoi apăsați pe butonul [↵].



[Esc]:Retur [◆]:Select [⏏]:Enter [Menu]:Ieșire

## 13 Apăsați butoanele [◀][▶] pentru a ajusta linearitatea.

Corectați-o astfel încât distanța dintre linii să fie egală.

Atunci când apăsați pe butonul [◀]

Atunci când este selectată opțiunea  
**Colț orizontal**

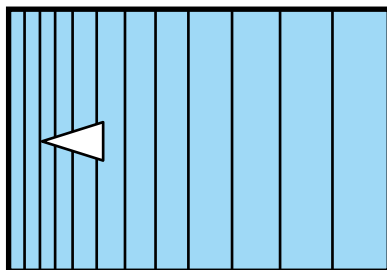

Atunci când este selectată opțiunea  
**Colț vertical**

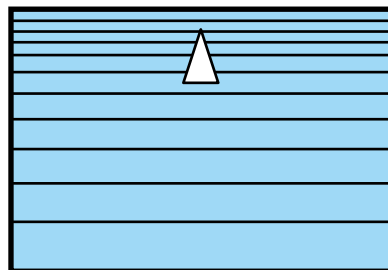

Atunci când apăsați pe butonul [▶]

Atunci când este selectată opțiunea  
**Colț orizontal**

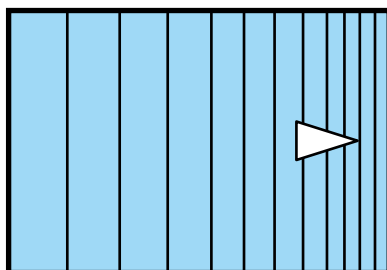

Atunci când este selectată opțiunea  
**Colț vertical**

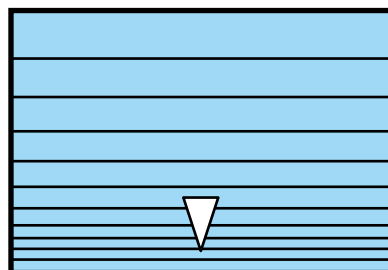

## 14 Pentru a finaliza corecțiile, apăsați butonul [Menu].



Puteți regla fin rezultatele corectate. Utilizați opțiunea **Quick Corner** pentru a regla înclinarea imaginii, apoi utilizați **Corectare punct** pentru reglare fină. Selectați **Quick Corner** sau **Corectare punct** pe ecranul de la pasul 4.

☛ "Quick Corner" [p.68](#)

☛ "Corectare punct" [p.77](#)

## Corectare punct

Imaginea proiectată este împărțită pe grile și corectează distorsiunile prin mutarea punctului de intersecție dintr-o parte în alta sau sus și jos.



- Puteți efectua corecții în incremenți de 0,5 pixeli în toate direcțiile, în următoarele intervale.

EB-L1075U/EB-L1070U/EB-L1065U/EB-L1060U/EB-L1050U: vertical și orizontal până la maxim 32 de pixeli.

EB-L1070W/EB-L1060W/EB-L1070: vertical și orizontal până la maxim 20 de pixeli.

- Dacă este activată opțiunea **Optimizare 4K**, se afișează un mesaj. Selectați **Da** pentru a dezactiva **Optimizare 4K**. (numai EB-L1075U/EB-L1070U/EB-L1065U/EB-L1060U/EB-L1050U)

☛ **Imagine - Optimizare imagine - Optimizare 4K** [p.146](#)

**1** Apăsați pe butonul [Menu] în timpul proiecției.

**2** Selectați **Corectare geometrică** din **Setări**.

**3** Selectați **Corectare punct** și apoi apăsați pe butonul [↵].

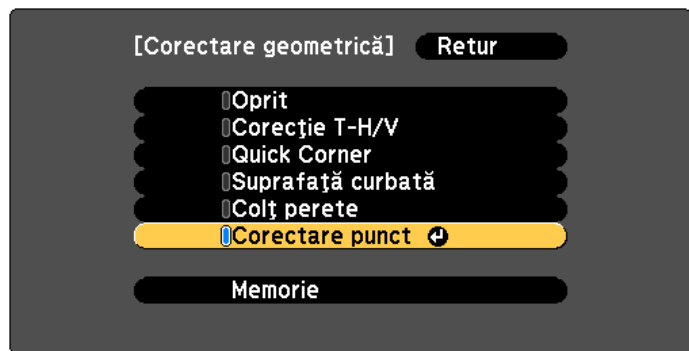

[Esc] :Retur [◆]:Select [↵]:Enter [Menu]:Ieșire

Dacă pe ecran se afișează "Dacă se schimbă setarea, imaginea poate fi distorsionată.", apăsați din nou pe butonul [↵].

- 4** Selectați **Corectare punct** și apoi apăsați pe butonul [↵].

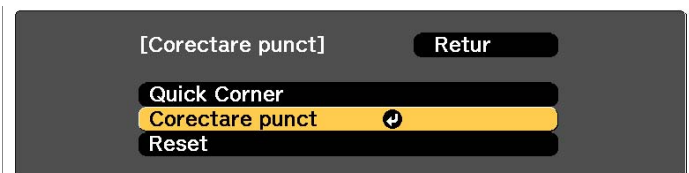

[Esc] :Retur [◆]:Select [↵]:Enter [Menu]:Ieșire

- 5** Selectați **Corectare punct** și apoi apăsați pe butonul [↵].

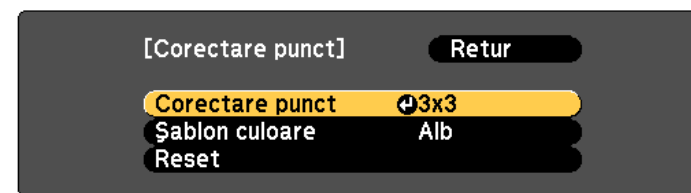

[Esc] :Retur [◆]:Select [↵]:Enter [Menu]:Ieșire

<b>Corectare punct</b>	Selectați numărul de puncte ( <b>3x3</b> , <b>5x5</b> , <b>9x9</b> , <b>17x17</b> ), apoi efectuați setarea <b>Corectare punct</b> .
<b>Șablon culoare</b>	Selectați culoarea grilei afișate la efectuarea corecțiilor.
<b>Reset</b>	Resetați toate corecțiile pentru <b>Corectare punct</b> la valorile implicite.

- 6** Selectați numărul de puncte (**3x3**, **5x5**, **9x9** sau **17x17**), apoi apăsați pe butonul [↵].



Dacă reduceți numărul de puncte în timpul corecției, corectările la poziția fără un punct sunt resetate.

- 7** Utilizați butoanele [▲], [▼], [◀] și [▶] pentru a vă deplasa la punctul pe care doriți să îl corectați și apoi apăsați pe butonul [↵].

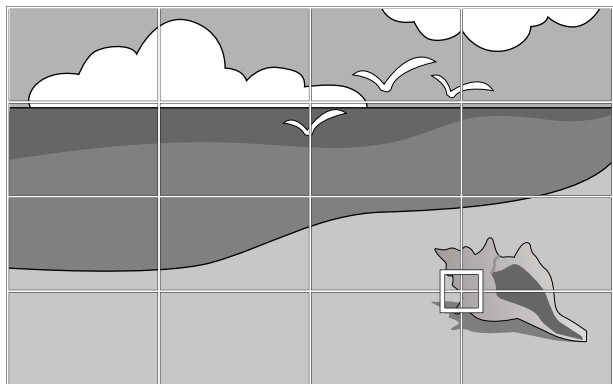

- 8** Utilizați butoanele [▲], [▼], [◀] și [▶] pentru a corecta distorsiunea.

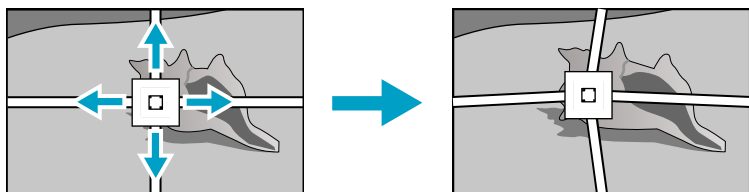

Pentru a continua corectarea unui alt punct, apăsați pe butonul [Esc] pentru a reveni la ecranul precedent, apoi repetați pașii 7 și 8.



De fiecare dată când apăsați pe butonul [↵], puteți afișa sau ascunde imaginea și grila.

- 9** Pentru a finaliza corecțiile, apăsați butonul [Menu].



Puteți regla fin rezultatele corectate. Selectați **Quick Corner** pe ecranul de la pasul 4 pentru a regla înclinarea imaginii.

☞ "Quick Corner" p.68

## Selectarea calității de proiecție (Selectarea Mod culoare)

Puteți obține imagini de calitate optimă prin selectarea setărilor care corespund cel mai bine mediului în care faceți proiecția. Strălucirea imaginii variază în funcție de modul selectat.

Mod	Aplicație
<b>Dinamic</b>	Acesta este modul cel mai strălucitor. Acest mod este ideal de utilizat în camerele luminoase.
<b>Prezentare</b>	Imaginile sunt strălucitoare și pline de viață. Este ideal pentru realizarea prezentărilor sau pentru vizionarea unui program TV într-o încăpere luminoasă.
<b>Natural</b>	Reproduce culorile cu fidelitate. Este ideal pentru proiectarea imaginilor statice de exemplu a fotografiilor.
<b>Cinema</b>	Oferă imaginii un aspect natural. Este ideal pentru a viziona filme într-o cameră neluminată.
<b>BT.709</b>	Produce imagini care se conformează cu standardul ITU-R BT.709.
<b>DICOM SIM</b>	Sunt produse imagini cu umbre clare. Acest mod este ideal pentru proiecția radiografiilor cu raze X și a altor imagini din domeniul medical. Proiectorul nu este un dispozitiv medical și nu poate fi utilizat pentru diagnostic medical.
<b>Proiecție multiplă</b>	Se reduce la minimum diferența tonului de culoare dintre fiecare imagine proiectată. Ideal pentru proiectarea de la mai multe proiectoare.

De fiecare dată când apăsați pe butonul [Color Mode], numele Mod culoare se afișează pe ecran, iar Mod culoare se modifică.

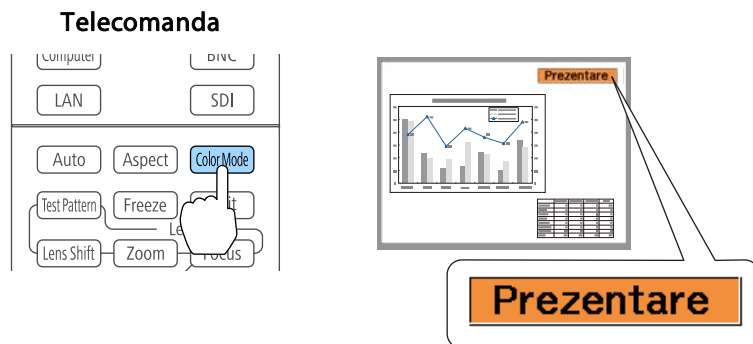

Puteți seta Mod culoare din meniul Configurare.

👉 **Imagine - Mod culoare** [p.146](#)

## Setarea strălucirii

Setați strălucirea sursei de lumină.

- 1** Apăsați pe butonul [Menu] în timpul proiecției.
- 2** Selectați **Setări Strălucire** din meniul **Setări**.
- 3** Selectați **Mod iluminare** și apoi apăsați pe butonul [↵].

- 4** Selectați elementul pe care doriți să îl setați și apoi apăsați pe butonul [↵].

**Normal:** selectați dacă nu doriți diminuarea strălucirii. Astfel, durata de funcționare pentru sursa de lumină este de aproximativ 20.000 de ore.

**Mediu:** zgomotul din ventilator este mai puternic decât atunci când opțiunea **Silentios** este selectat, dar nu scade luminozitatea la fel de mult. Strălucirea este setată la 85%. Astfel, durata de funcționare pentru sursa de lumină este de aproximativ 20.000 de ore.

**Silentios:** selectați dacă vă îngrijorează zgomotul produs de ventilator. Strălucirea este setată la 70%. Astfel, durata de funcționare pentru sursa de lumină este de aproximativ 20.000 de ore.

**Extins:** selectați pentru a extinde durata de viață a sursei de lumină. Strălucirea este setată la 70%. Astfel, durata de funcționare pentru sursa de lumină este de aproximativ 30.000 de ore.

**Particularizat:** selectați pentru a seta manual setarea **Nivel de strălucire**. Dacă selectați **Particularizat**, este disponibilă setarea **Mod constant**.

- 5** Dacă setați **Mod iluminare** la **Particularizat**, selectați **Nivel de strălucire** și apoi utilizați butoanele [◀][▶] pentru a seta strălucirea.
- 6** Pentru a menține strălucirea stabilă, selectați **Mod constant** și setați-l la **Pornit**.



- Dacă setați **Mod constant** la **Pornit**, nu puteți schimba setarea pentru **Mod iluminare** și **Nivel de strălucire**. Dacă doriți să schimbați aceste setări, setați **Mod constant** la **Oprit**.
- Dacă setați **Mod constant** la **Oprit**, valoarea pentru **Nivel de strălucire** se schimbă în funcție de starea curentă a sursei de lumină.
- Poate exista o marjă de eroare în **Nivel de strălucire**.
- Dacă proiectorul este utilizat continuu mai mult de 24 de ore sau dacă se utilizează regulat comanda de închidere directă, setați **Calibrare sursă lumină** utilizând funcția de programare. Dacă nu se setează, funcția Mod constant nu are efect. De asemenea, puteți efectua setările din meniul Configurare.
  - ☛ "Funcția de programare" p.117
  - ☛ Reset - Calibrare sursă lumină p.169

Nivel ecran	Estimat rămas
	10.000 ore sau mai mult
█	8.000 - 9.999 ore
██	6.000 - 7.999 ore
███	4.000 - 5.999 ore
████	2.000 - 3.999 ore
█████	0 - 1.999 ore



Durata afișată pe ecran este doar orientativă. 30.000 de ore sau mai mult se afișează în unități de 10.000; 2.000 - 29.999 ore se afișează în unități de 1.000; și până la 1.999 ore se afișează în unități de 100.

## Ghid pentru setarea Estimat rămas

Dacă **Mod constant** se setează la **Pornit**, se afișează setarea Estimat rămas. Estimat rămas indică durata pentru care poate fi menținut modul constant.

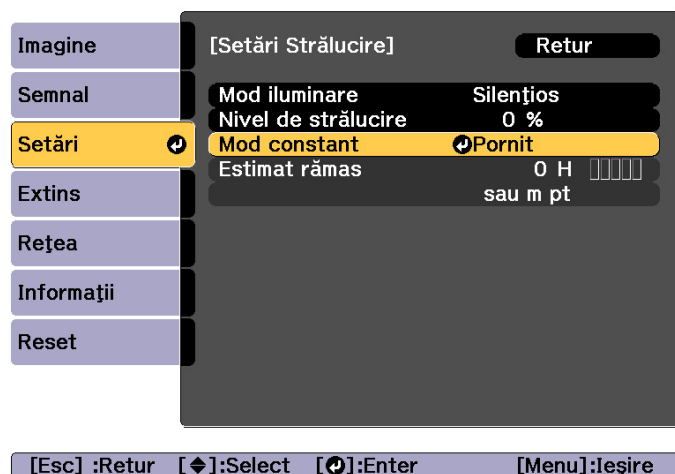

## Relația dintre Nivel de strălucire și durata de funcționare a sursei de lumină

În continuare, se ilustrează relația dintre Nivel de strălucire și durata de funcționare a sursei de lumină.

### Atunci când Mod constant se setează la Oprit

- ①: nivel de strălucire
- ②: durata de funcționare a sursei de lumină aproximativă până când luminozitatea acesteia este redusă la jumătate

①	②
100%	20.000 ore
90%	21.000 ore
80%	24.000 ore
70%	30.000 ore
60%	37.000 ore
50%	47.000 ore

①	②
40%	61.000 ore
30%	71.000 ore

## Atunci când Mod constant se setează la Pornit

- ①: nivel de strălucire
- ②: durata aproximativă pentru care poate fi menținut modul constant al sursei de lumină

①	②	Iustrație
85%	6.000 ore	
80%	10.000 ore	
70%	19.000 ore	
60%	29.000 ore	
50%	41.000 ore	
40%	56.000 ore	
30%	78.000 ore	



- Acesta este numai un ghid aproximativ și se poate modifica în funcție de utilizarea proiectorului și de împrejurimile acestuia.
- Duratele de mai sus sunt cele standard atunci când utilizați proiectorul continuu, fără a schimba setările **Nivel de strălucire** sau **Mod constant** și nu sunt garantate.
- Acesta este numai un ghid aproximativ și se poate modifica în funcție de utilizarea proiectorului și de împrejurimile acestuia. Este posibil să trebuiască să înlocuiți piesele interne mai devreme decât timpul estimat de funcționare a sursei de lumină.
- Dacă **Mod constant** se setează la **Pornit** și s-a depășit durata constantă aproximată, este posibil să nu puteți seta o valoare mai mare pentru **Nivel de strălucire**.

## Setarea nivelului luminozității imaginii proiectate

Setând automat lumina în funcție de luminozitatea imaginii afișate, această funcție vă permite să vă bucurați de imagini profunde și bogate. De asemenea, puteți seta ca sursa de lumină să se oprească automat.

- 1 Apăsați pe butonul [Menu] în timpul proiecției.
- 2 Selectați **Control iluminare** din **Imagine**, apoi apăsați pe butonul [↵].
- 3 Selectați **Control iluminare** și apoi apăsați pe butonul [↵].

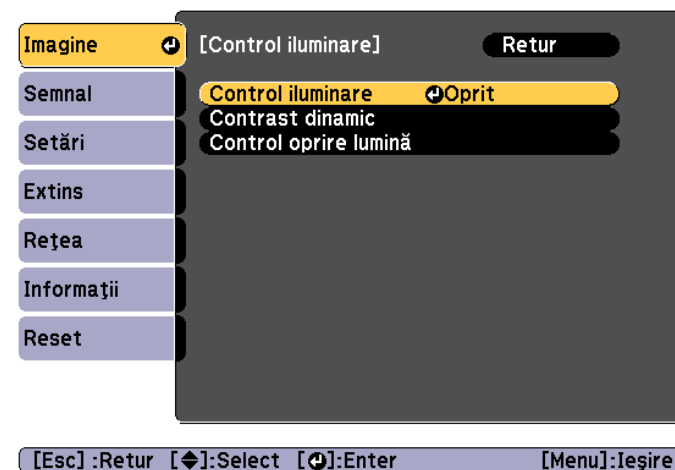

- 4 Selectați operațiunea sursei de lumină în funcție de semnalul de imagine, apoi apăsați pe butonul [↵].



- **Oprit:** selectați dacă nu doriți să controlați sursa de lumină.
- **Contrast dinamic:** reglați automat cantitatea de lumină când proiectați, în funcție de luminozitatea imaginii.
- **Control oprire lumină:** lumina se stinge automat după ce timpul setat a expirat, la nivelul video specificat.

**5** Apăsați butonul [Esc] pentru a reveni la ecranul precedent.

**6** Dacă ați selectat **Contrast dinamic** la pasul 4, efectuați următoarele setări în **Contrast dinamic**.

- **Viteză răspuns:** selectați **Viteză mare** pentru a regla cantitatea de lumină de îndată ce scena se schimbă.
- **Nivel de negru:** setați nivelul de negru atunci când nivelul luminozității semnalului de imagine este zero. Când selectați **0%**, sursa de lumină se stinge.

**7** Dacă ați selectat **Control oprire lumină** la pasul 4, efectuați următoarele setări în **Control oprire lumină**.

- **Nivel semnal opr. lum.:** setați nivelul de strălucire pentru semnalul video controlat. După oprirea automată la depășirea nivelului de imagine specificat, acesta se activează imediat.
- **Cronom. opr. lum.:** setați perioada de timp înainte de a opri automat sursa de lumină.

**8** Apăsați pe butonul [Menu] pentru a finaliza efectuarea setărilor.

## Modificarea formatului imaginii proiectate

Puteți modifica raportul de aspect al imaginii proiectate pentru a se potrivi cu tipul, raportul de înălțime și lățime și rezoluția semnalelor de intrare.

Modurile aspect disponibile diferă în funcție de opțiunea selectată pentru Tip ecran.



- Selectați opțiunea dorită pentru **Tip ecran** înainte de a schimba formatul imaginii.
  - ☛ "Configurarea ecranului" p.32
- Acest lucru nu poate fi schimbat când **Mod scalare** este setat la **Afișare zoom**.
  - ☛ Semnal - Scalare - Mod scalare p.148

## Metodele de modificare

De fiecare dată când apăsați pe butonul [Aspect] pe telecomandă, numele modului de aspect se afișează pe ecran, iar formatul de imagine se modifică.

### Telecomanda

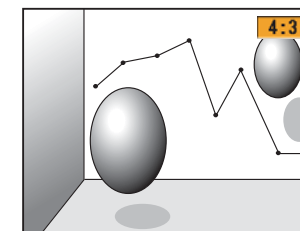
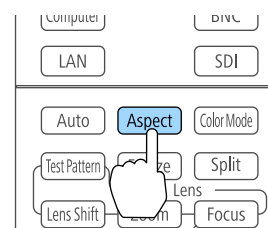

Modul Aspect	Explicație
<b>Auto</b>	Proiectează la un format de imagine corespunzător, pe baza informațiilor de la semnalul de intrare.
<b>Normal</b>	Proiectează păstrând formatul imaginii de intrare.
<b>4:3</b>	Proiectează la un format de imagine de 4:3.

Modul Aspect	Explicație
<b>16:9</b>	Proiectează la un format de imagine de 16:9.
<b>Plin</b>	Proiectează pe toată suprafața ecranului proiectat.
<b>Zoom oriz.</b>	Proiectează prin mărirea imaginii de intrare la mărimea ecranului proiectat, păstrând formatul imaginii. Zonele care depășesc marginile ecranului proiectat nu vor fi proiectate.
<b>Zoom vert.</b>	Proiectează prin mărirea imaginii de intrare la înălțimea completă a ecranului proiectat, păstrând raportul de aspect. Zonele care depășesc marginile ecranului proiectat nu vor fi proiectate.
<b>Nativ</b>	Proiectează în centrul ecranului proiectat la rezoluția imaginii de intrare. Zonele care depășesc marginile ecranului proiectat nu vor fi proiectate.



- Ratele de aspect disponibile diferă în funcție de semnalul de intrare de la dispozitivul conectat.
- De asemenea, puteți seta formatul imaginii din meniul Configurare.
  - ☛ **Semnal - Aspect** p.148
- Dacă lipsesc porțiuni din imaginea primită de la calculator, selectați pentru **Rezoluție** opțiunea **Lat** sau **Normal** din meniul de configurare, în funcție de rezoluția calculatorului.
  - ☛ **Semnal - Rezoluție** p.148

## Ajustarea imaginii

### Ajustarea valorilor definite pentru Nuanță, Saturație și Strălucire

Puteți regla opțiunile **Nuanță** (tentă), **Saturație** (culori vii) și **Strălucire** pentru cele șase axe R (roșu), G (verde), B (albastru), C (cyan), M (magenta) și Y (galben), după preferințe.

- 1 Apăsați pe butonul [Menu] în timpul proiecției.
- 2 Selectați **Avansat** din **Imagine**, apoi apăsați pe butonul [↵].
- 3 Selectați **RGBCMY**, apoi apăsați pe butonul [↵].
- 4 Utilizați butoanele [▲][▼] pentru a selecta culoarea pe care doriți să o reglați, apoi apăsați pe butonul [↵].

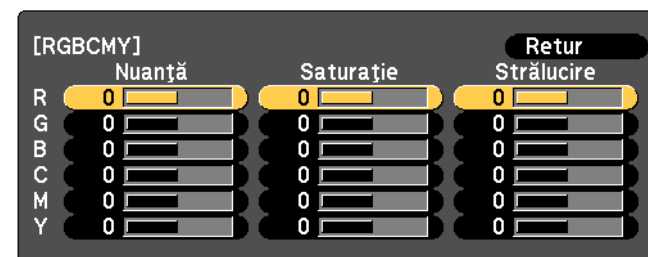

[Esc]:Retur [◆]:Select [⏎]:Enter [Menu]:Ieșire

- 5 Utilizați butoanele [▲][▼] pentru a selecta elementul dorit și apoi utilizați butoanele [◀][▶] pentru a face modificările dorite.

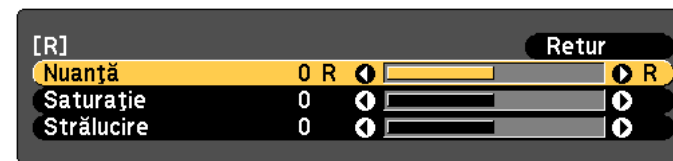

[Esc]:Retur [◆]:Select [◀▶]:Ajustează [Menu]:Ieșire  
[Default]:Reset [⏎]:Comutare fundal

De fiecare dată când apăsați pe butonul [↵], ecranul de reglare se modifică.

- 6 Pentru a finaliza corecțiile, apăsați butonul [Menu].

## Ajustarea valorii definite pentru Gamma

Puteți regla diferențele de strălucire a semitonului care apar în funcție de dispozitivul conectat.



Reglați prin proiectarea unei imagini statice. Valoarea gamma nu poate fi reglată corect prin utilizarea filmelor.

- 1** Apăsați pe butonul [Menu] în timpul proiectiei.
- 2** Selectați **Avansat** din **Imagine**, apoi apăsați pe butonul [↵].
- 3** Selectați **Gamma**, apoi apăsați pe butonul [↵].
- 4** Utilizați butoanele [◀][▶] pentru a ajusta valoarea.

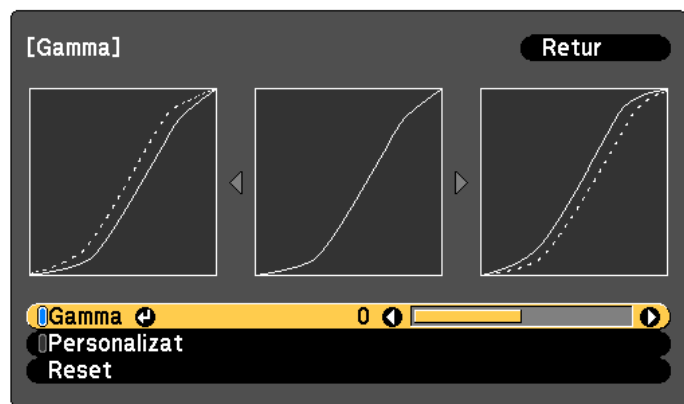

[Esc]:Retur [◀▶]:Select [↵]:Setare [Menu]:Ieșire

Când este selectată o valoare mai mare, zonele întunecate din imagine devin mai strălucitoare, dar saturația culorilor din zonele mai deschise se poate reduce.

Când se selectează o valoare mai mică, puteți reduce strălucirea generală a imaginii pentru ca imaginea să devină mai clară.

Dacă selectați **DICOM SIM** din **Mod culoare** în meniul **Imagine**, selectați valoarea de ajustare în funcție de dimensiunea de proiectie.

- Dacă dimensiunea de proiectie este de 120 de inch sau mai puțin, selectați o valoare mică.
- Dacă dimensiunea de proiectie este de 120 de inch sau mai mult, selectați o valoare mare.



Este posibil ca imaginile medicale să nu fie reproduse corect conform mediului de instalare și specificațiilor ecranului.

- 5** Pentru a efectua ajustări detaliate, selectați **Personalizat**, apoi apăsați pe butonul [↵].
- 6** Utilizați butoanele [◀][▶] pentru a selecta tonul pe care doriți să îl modificați, apoi utilizați butoanele [▲][▼] pentru a realiza ajustările. După ce ați terminat de efectuat modificările, confirmați utilizând butonul [↵].

Dacă utilizați butoanele [◀][▶] pentru a selecta tonul pe care doriți să îl modificați, imaginea luminează intermitent și puteți verifica zona tonului din ținta de reglare.



**7** Atunci când se afișează opțiunea **Doriți să continuați reglarea setării?**, selectați **Da** sau **Nu**.

Pentru a regla un alt ton, selectați **Da** și repetați procedura de la pasul 6.

## Reglarea rezoluției imaginii (Optimizare imagine)

Puteți regla rezoluția imaginii utilizând **Optimizare imagine** pentru a reproduce o imagine clară, cu o textură și o senzație de realism mai accentuate.

- 1 Apăsați pe butonul [Menu] în timpul proiecției.
- 2 Selectați **Optimizare imagine** din **Imagine**, apoi apăsați pe butonul [↵].

Va fi afișat următorul ecran.



### Optimizare 4K (numai EB-L1075U/EB-L1070U/EB-L1065U/EB-L1060U/EB-L1050U)

Optimizare 4K este o funcție care proiectează imaginea la o rezoluție dublată prin mutarea pe diagonală a unui pixel în pași de 0,5 pixeli.

Un semnal de imagine la rezoluție ridicată este proiectat cu detalii fine.

**1** Selectați **Optimizare 4K** din **Optimizare imagine**, apoi apăsați pe butonul [↵].

**2** Selectați una dintre opțiunile următoare, apoi apăsați pe butonul [↵].

**Oprit:** Dezactivează funcția Optimizare 4K. Dacă este introdus un semnal care depășește rezoluția panoului acestui proiector, imaginea este afișată în conformitate cu rezoluția panoului acestui proiector.

**Full HD:** Dacă este introdus un semnal cu o rezoluție de 1080i/1080p/WUXGA sau superioară, este activată funcția Optimizare 4K.

**WUXGA+:** Dacă este introdus un semnal cu o rezoluție care depășește nivelul WUXGA, este activată funcția Optimizare 4K.

Pentru a proiecta un film cu o rezoluție ridicată, puteți proiecta o imagine de înaltă definiție utilizând această setare împreună cu

**Moduri preset imagine.**

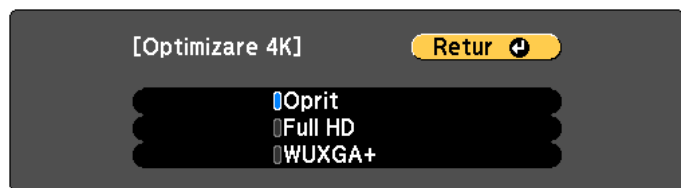

[Esc] / [↵]:Retur [↵]:Select [Menu]:Ieșire



- Pentru a proiecta de la mai multe proiectoare, selectați **Oprit** pentru a unifica fiecare imagine.
- **Oprit** este setarea ideală pentru proiectarea materialelor de prezentare de pe computere etc.
- Dacă se setează la **Full HD** sau la **WUXGA+**, starea corectată cu ajutorul funcției următoare este revocată.  
Combinare margini, Scalare, Suprafață curbată, Corectare punct, Colț perete  
Atunci când funcția **Optimizare 4K** este setată la **Oprit**, setările revin la stările lor anterioare.

**3** Apăsați butonul [Esc] pentru a reveni la ecranul precedent.

## Image Preset Mode

Selectați setarea optimă în funcție de imaginea proiectată, dintre cinci presetări pregătite în prealabil.

Următoarele setări sunt salvate în presetări.

**Interpolare cadru, De-întreșesere, Reducere zgomot, Reducere zgomot MPEG, Super-resolution, Îmbunătățire detaliu**



- Pentru a minimiza întârzierile, setați **Moduri preset imagine** la **Oprit**.
- Dacă ați setat **Moduri preset imagine** la **Oprit**, nu puteți seta celelalte elemente din **Optimizare imagine**.

**1** Selectați **Moduri preset imagine** din **Optimizare imagine**, apoi apăsați pe butonul [↵].

**2** Selectați una dintre opțiunile următoare, apoi apăsați pe butonul [↵].

**Presetare 1** până la **Presetare 5**: Setările salvate în prealabil sunt aplicate imaginii.

**Oprit**: Selectați pentru a dezactiva presetările.



- După ce selectați **Presetare 1** până la **Presetare 5**, puteți regla fin fiecare setare în mod individual. Setarea după reglare va fi suprascrisă.
- Setarea după reglare va fi suprascrisă separat atunci când funcția **Optimizare 4K** este activată și dezactivată.

**3** Apăsați butonul [Esc] pentru a reveni la ecranul precedent.

## Interpolare cadru

Cadrele prezente și precedente sunt folosite pentru a crea cadre intermediare prin interpolare, pentru a produce imagini în mișcare fine. Puteți corecta imaginile ce se mișcă incorect, cum ar fi cadrele necontinuu, când proiectați o imagine cu mișcări rapide.

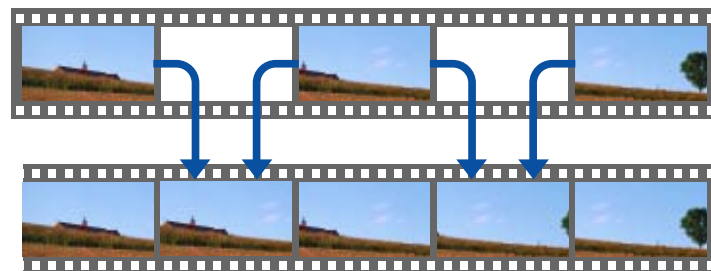

Nu puteți seta Interpolare cadru în următoarele situații.

- Atunci când este activată funcția **Optimizare 4K**
- Atunci când este introdus un semnal cu o rezoluție care depășește nivelul WUXGA
- Când **Aspect** este setat la **Zoom vert.**
- Când **Scalare** este setat la **Auto** sau **Manual**
- Când **Combinare margini** este setat la **Pornit**

**1** Selectați **Interpolare cadru** din **Optimizare imagine**, apoi apăsați pe butonul [↵].

- 2** Selectați nivelul interpolării: **Mic**, **Normal** sau **Mare**.  
Setați opțiunea la **Oprit** dacă apare zgomot după setare.



- 3** Apăsați pe butonul [Menu] pentru a finaliza efectuarea setărilor.

## Reducere zgomot

Puteți netezi imaginile brute pentru o calitate mai fină a imaginii atunci când introduceți semnale progresive sau semnale progresive întretesute.



Această opțiune este dezactivată în următoarele cazuri.

- Atunci când este activată funcția **Optimizare 4K**
- Atunci când este introdus un semnal cu o rezoluție care depășește nivelul WUXGA

- 1** Selectați **Reducere zgomot** din **Optimizare imagine**, apoi apăsați pe butonul [↵].

- 2** Utilizați butoanele [◀][▶] pentru a ajusta valoarea.

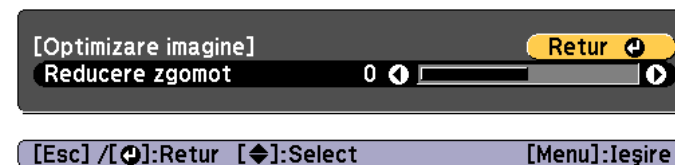

- 3** Apăsați butonul [Esc] pentru a reveni la ecranul precedent.

## MPEG Noise Reduction

Puteți să reduceți punctele și să blocați zgomotul care se produce în liniile de contur la proiectarea filmelor MPEG.



Această opțiune este dezactivată în următoarele cazuri.

- Atunci când este activată funcția **Optimizare 4K**
- Atunci când este introdus un semnal cu o rezoluție care depășește nivelul WUXGA

**1** Selectați **Reducere zgomot MPEG** din **Optimizare imagine**, apoi apăsați pe butonul [↵].

**2** Selectați un nivel pentru a reduce zgomotul între **Mic**, **Normal** și **Mare**, apoi apăsați pe butonul [↵].

Dacă se selectează **Oprit**, opțiunea **Reducere zgomot MPEG** este dezactivată.



**3** Apăsați butonul [Esc] pentru a reveni la ecranul precedent.

## Super-resolution

Pentru a afișa imagini clare, puteți reduce neclaritatea creată pe margine atunci când rezoluția semnalului imaginii este scalată și proiectată.

**1** Selectați **Super-resolution** din **Optimizare imagine**, apoi apăsați pe butonul [↵].

**2** Utilizați butoanele [▲][▼] pentru a selecta elementul dorit și apoi utilizați butoanele [◀][▶] pentru a face modificările dorite.

**Ajust. linie fină:** Dacă acest parametru este setat la o valoare pozitivă, detaliile precum părul sau modelele de pe stofe vor fi accentuate.

**Detaliu focal. aten.:** Dacă acest parametru este setat la o valoare pozitivă, conturul, fundalul și celelalte componente principale ale obiectelor din imagine vor fi îmbunătățite pentru a fi afișate cu claritate.

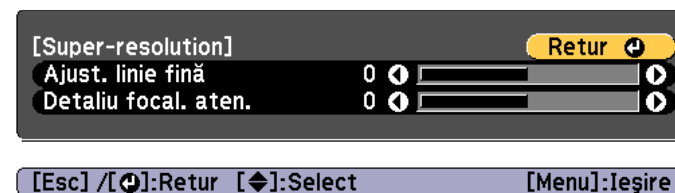

**3** Apăsați butonul [Esc] pentru a reveni la ecranul precedent.

## Detail Enhancement

Puteți să intensificați contrastul din zonele detaliate ale unei imagini pentru a crea o textură și o senzație de realism mai accentuate.

**1** Selectați **Îmbunătățire detaliu** din **Optimizare imagine**, apoi apăsați pe butonul [↵].

**2** Utilizați butoanele [▲][▼] pentru a selecta elementul dorit și apoi utilizați butoanele [◀][▶] pentru a face modificările dorite.

**Putere:** Cu cât valoarea este mai mare, cu atât este intensificat contrastul.

**Interval:** Cu cât valoarea este mai ridicată, cu atât devine mai larg intervalul de îmbunătățire a detaliilor.

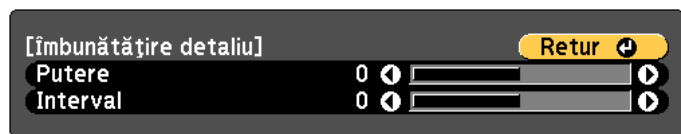

[Esc] / [↵]:Retur [◀]:Select [Menu]:Ieșire



În funcție de imagine, este posibil ca limita dintre culori să fie mai observabilă. Dacă vă deranjează acest lucru, definiți o valoare mai mică.

**3** Apăsați butonul [Esc] pentru a reveni la ecranul precedent.

- Ochelari 3D pasiv
- Suport de montare pentru stivuire
- Ecran argintiu pentru 3D pasiv



Acest proiecteur aranjează direcția de polarizare a proiecției pentru R (roșu), G (verde) și B (albastru). Nu este nevoie să inversați semnalele de imagine pentru ochiul stâng și ochiul drept G (verde).

## Proiectarea imaginilor 3D

Utilizând două proiectoare, puteți proiecta imagini 3D pasive. Sunt necesare următoarele elemente pentru a proiecta și a vizualiza imagini 3D.

- Polarizator



## Funcții utile

Această secțiune descrie funcțiile Proiecție multiplă, Split Screen, Memorie, Program și Securitate.

Puteți configura până la 9 proiectoare pentru a proiecta o imagine mare și lată.

Puteți regla diferențele tonurilor de strălucire și culoare dintre imaginile proiectate pentru a crea un ecran perfect.



- Setati **Optimizare 4K** la **Oprit**. (numai EB-L1075U/EB-L1070U/EB-L1065U/EB-L1060U/EB-L1050U)
- Recomandăm să configurați comutarea focalizării, factorului zoom și obiectivelor la cel puțin 20 de minute după începerea proiectării, întrucât imaginile nu sunt stabile imediat după pornirea proiecteurului.
- Dacă valorile pentru **Corectare geometrică** sunt mari, ajustarea poziției imaginii pentru imaginile care se suprapun devine dificilă.
- Se poate afișa Șablon de test pentru a regla starea proiecției fără a conecta un echipament video.  
☛ "Afișarea șablonului de test" p.34
- Dacă proiectați o imagine punct cu punct, care se poate proiecta fără a se mări sau micșora, puteți face reglaje precise.
- Când **Executare periodică** este setat la **Pornit** în Calibrare sursă lumină, se efectuează automat calibrarea, iar culorile ajustate prin utilizarea proiecțiilor multiple se pot schimba. Setati la **Oprit** pentru a menține imaginea proiectată așa cum este.  
☛ **Reset - Calibrare sursă lumină - Executare periodică** p.169

## Procedura de reglare

### Pregătire avansată

- (1) Porniți toate proiectoarele.
- (2) Definiți un ID pentru toate proiectoarele și pentru telecomenzi.  
☛ "Setați ID-ul proiecteurului" p.43

### Reglarea poziției proiectate

- (1) Reglați poziția (unghiul) proiecteurului.  
☛ "Setări de instalare" p.32
- (2) Reglați aranjarea imaginilor.  
☛ "Alăturarea" p.93

### Reglarea imaginilor proiectate

- (1) Reglați formatul imaginilor.  
☛ "Configurarea ecranului" p.32  
☛ "Modificarea formatului imaginii proiectate" p.83
- (2) Reglați deplasarea obiectivului.  
☛ "Reglarea poziției imaginii proiectate (Ajustare deplasare obiectiv)" p.35
- (3) Reglați zoomul și focalizarea.  
☛ "Ajustarea dimensiunii imaginii" p.38  
☛ "Corectarea focalizării" p.39
- (4) Reglați micile diferențe ale imaginilor.  
☛ "Corectare punct" p.77
- (5) Reglați marginile imaginilor.  
☛ "Combinare margini" p.94  
☛ "Nivel de negru" p.96
- (6) Reglați strălucirea și tenta imaginilor.  
☛ "Potrivire culori" p.100
- (7) Selectați secțiunile imaginilor.  
☛ "Afișarea unei imagini scalate" p.100

## Alăturarea

Când utilizați mai mulți proiectoare pentru a crea o imagine mare, atribuiți o poziție de proiecție fiecărui proiector.

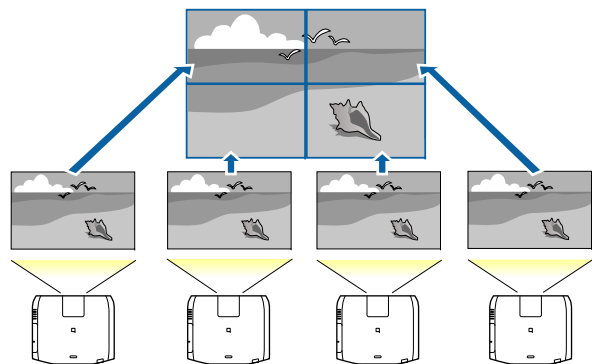

Înainte de a efectua alăturarea, reglați imaginea proiectată, astfel încât să fie un dreptunghi. De asemenea, reglați dimensiunea și focalizarea imaginilor.

☛ "Ajustarea dimensiunii imaginii" [p.38](#)

☛ "Corectarea focalizării" [p.39](#)

- 1** Apăsați pe butonul [Menu] în timpul proiectiei.
- 2** Selectați **Proiecție multiplă** din **Extins**, apoi apăsați pe butonul [↵].
- 3** Selectați **Alăturare**, apoi apăsați pe butonul [↵].
- 4** Selectați **Aspect**, apoi apăsați pe butonul [↵].
  - (1) Setări numărul de proiectoare din **Rând** și **Coloană**.
  - (2) Selectați **Setări**, apoi apăsați pe butonul [↵].
- 5** Repetați pașii de la 1 până la 4 pentru fiecare proiector care va fi utilizat pentru alăturare.

- 6** Selectați **Config. locație**, apoi apăsați pe butonul [↵].

- (1) Setări pozițiile imaginilor proiectate în **Ordine rânduri** și **Ordine coloane**.

**Ordine rânduri:** Plasați ecranele de sus în jos în ordinea 1, 2, 3.

**Ordine coloane:** Plasați ecranele de la stânga la dreapta în ordinea A, B, C.

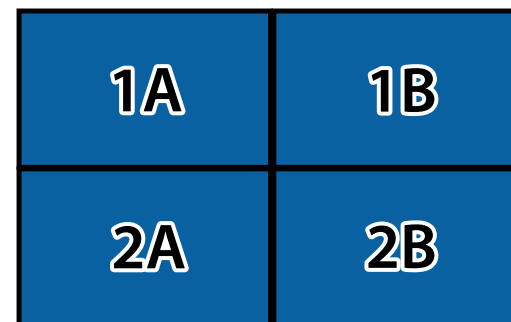

- (2) Selectați **Setări**, apoi apăsați pe butonul [↵].

- 7** Repetați pasul 6 pentru fiecare proiector.

- 8** Introduceți semnalul de imagine pentru a afișa imaginea.
  - ☛ "Detectarea automată a semnalelor de intrare și modificarea imaginii proiectate (Căutare sursă)" [p.63](#)

După terminarea alăturării, reglați și poziționați distanțele și tenta imaginilor proiectate.

☛ "Reglarea imaginilor proiectate" [p.93](#)

## Combinare margini

Puteți regla fin ariile suprapuse pentru crearea unui ecran perfect.

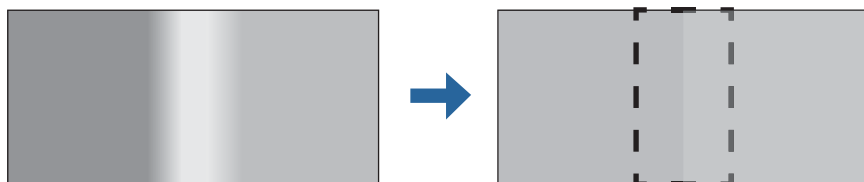

Înainte de a efectua combinarea imaginilor pentru a crește precizia reglajelor, apăsați pe butonul [Color Mode] de pe telecomandă și setați **Mod culoare** la **Proiecție multiplă**.

- 1** Apăsați pe butonul [Menu] în timpul proiecției.
- 2** Selectați **Proiecție multiplă** din meniul **Extins**.
- 3** Selectați **Combinare margini** și apoi apăsați butonul [↵].  
Va fi afișat următorul ecran.

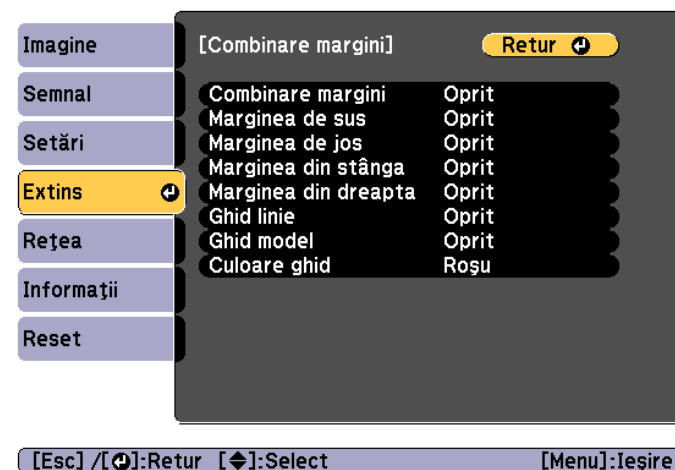

Submeniu	Funcție
<b>Combinare margini</b>	Setați funcția <b>Pornit</b> pentru a activa funcția Combinare margini. Setați funcția la <b>Oprit</b> când nu se face proiectarea de la mai multe proiectoare.
<b>Marginea de sus/ Marginea de jos/ Marginea din stânga/ Marginea din dreapta</b>	<p><b>Combinare:</b> Setați funcția la <b>Pornit</b> pentru a activa funcția Combinare margini spre valoarea pe care doriți să o setați și zona de combinare va fi umbrită.</p> <p><b>Poz. porn. combinare:</b> Afișează poziția de pornire a combinării drept o linie roșie și reglează la nivelul unui pixel.</p> <p><b>Combinare interval:</b> Reglează gama pentru a fi umbrită. Reglarea este posibilă la nivelul de un pixel. Gama maximă este egală cu 45% din valoarea rezoluției.</p> <p><b>Combinare curbe:</b> selectați modul de aplicare a umbririi.</p>
<b>Ghid linie</b>	Setați la <b>Pornit</b> pentru a afișa ghidajul pe gama de setare Combinare margini.
<b>Ghid model</b>	Setați la <b>Pornit</b> pentru a afișa un model de rețea pentru a se potrivi cu poziția domeniului de setare pentru Combinare margini.

Submeniu	Funcție
Culoare ghid	Selectați o combinație de culori ghid.

## 4 Activați opțiunea Combinare margini.

- (1) Selectați **Combinare margini** și apoi apăsați butonul [↵].
- (2) Selectați **Pornit** și apoi apăsați pe butonul [↵].
- (3) Apăsați butonul [Esc].

## 5 Selectați pentru Ghid linie opțiunea Pornit.

- (1) Selectați **Ghid linie** și apoi apăsați pe butonul [↵].
- (2) Selectați **Pornit** și apoi apăsați pe butonul [↵].
- (3) Apăsați butonul [Esc].



Dacă ghidajul nu este clar, puteți schimba culoarea ghidajului în **Culoare ghid**.

## 6 Selectați pentru Ghid model opțiunea Pornit.

- (1) Selectați **Ghid model** și apoi apăsați pe butonul [↵].
- (2) Selectați **Pornit** și apoi apăsați pe butonul [↵].
- (3) Apăsați butonul [Esc].

## 7 Selectați Marginea de sus, Marginea de jos, Marginea din stânga sau Marginea din dreapta, în funcție de părțile de imagine care sunt suprapuse.

În continuare, este exemplificat cum configurați ecranul (1).

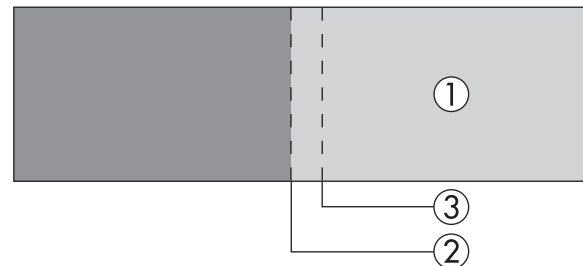

În exemplul de mai sus, trebuie să ajustați **Marginea din stânga**, deoarece puteți vedea marginile suprapuse la stânga imaginii (1).

- (1) Selectați **Marginea din stânga** și apoi apăsați butonul [↵].
- (2) Selectați **Combinare** și apoi apăsați pe butonul [↵].
- (3) Selectați **Pornit** și apoi apăsați pe butonul [↵].
- (4) Apăsați butonul [Esc].
- (5) În **Poz. porn. combinare**, aliniați poziția de pornire a combinării cu marginea (2) a imaginii.
- (6) Apăsați butonul [Esc].
- (7) În **Combinare interval**, reglați intervalul (3) ce trebuie umbrat. Valoarea când gama suprapusă și ghidajul sunt în aceeași poziție este cea mai bună.
- (8) În **Combinare curbe**, reglați modul de aplicare a umbririi.
- (9) Apăsați butonul [Esc].

## 8 După terminarea setărilor, configurați pentru Ghid linie și Ghid model opțiunea Oprit.

## Nivel de negru

Dacă este afișată o imagine neagră, numai zonele în care imaginile se suprapun sunt evidențiate. Funcția Nivel de negru permite potrivirea strălucirii și tonalității în zonele în care imaginile nu se suprapun cu zonele în care imaginile se suprapun, pentru ca diferențele să fie mai puțin vizibile.

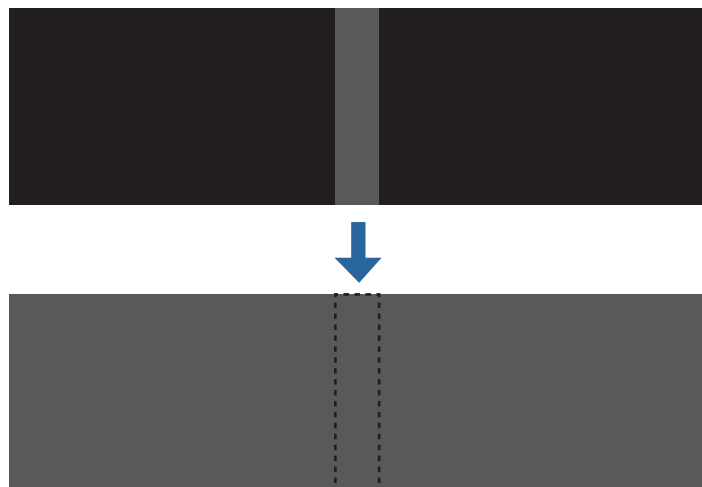

- Dacă este afișat un șablon de test, nu veți putea regla Nivel de negru.
- Dacă valoarea definită pentru **Corectare geometrică** este mare, probabil nu veți putea efectua corect ajustarea.
- Strălucirea și tonalitatea pot fi diferite în zonele în care imaginile se suprapun cât și în alte zone după ce ați efectuat o ajustare a nivelului de negru.
- Dacă modificați setările definite pentru **Marginea de sus/Marginea de jos/Marginea din dreapta/Marginea din stânga**, valoarea definită pentru Nivel de negru va reveni la valoarea implicită.  
 ☛ "Combinare margini" [p.94](#)

**1** Selectați **Nivel de negru** din **Proiecție multiplă** și apoi apăsați butonul [↵].

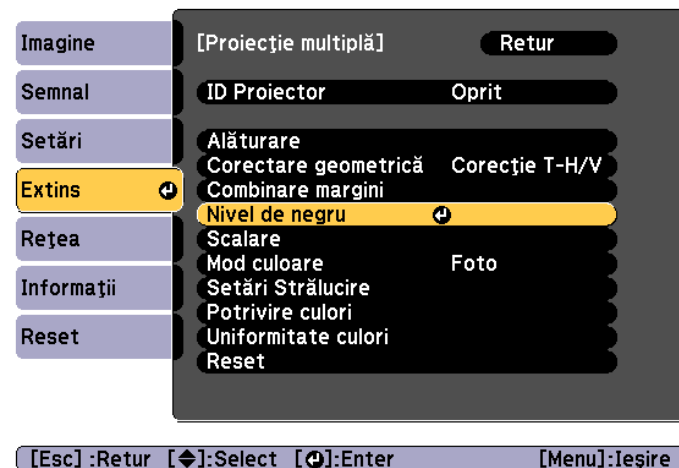

**2** Selectați **Ajustarea culorilor** și apoi apăsați pe butonul [↵].

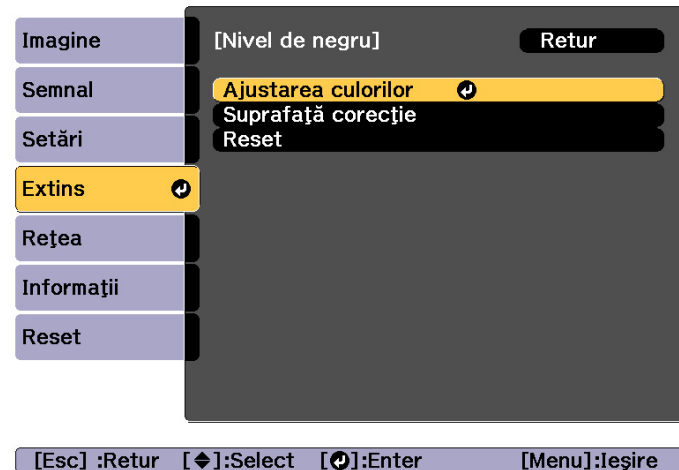

Zonele sunt afișate pe baza setărilor definite pentru **Marginea de sus/Marginea de jos/Marginea din dreapta/Marginea din stânga**.

- 3 Selectați zona pe care doriți să o reglați, apoi apăsați pe butonul [↵].

Zona selectată este afișată cu portocaliu.

Atunci când se suprapun mai multe ecrane, reglați în funcție de zona cu cel mai ridicat nivel de suprapunere (zona cea mai strălucitoare). În ilustrația de mai jos, aliniați mai întâi (2) cu (1), iar apoi reglați astfel încât (3) să se alinieze cu (2).

- 4 Reglați strălucirea și tonul de negru.

[Ajustarea culorilor] Retur

Roșu 0 ◀ ▶

Verde 0 ◀ ▶

Albastru 0 ◀ ▶

Strălucire ◀ ▶ - + ▶

[Esc]:Retur [↕]:Select [↔]:Ajustează [Menu]:Ieșire  
[Default]:Reset

- 5 Repetați pașii 3 și 4, după caz, pentru a ajusta toate celelalte părți.



După aceea, dacă tonul unor arii nu corespunde, ajustați-l folosind **Suprafață corecție**.

- 6 Apăsați pe butonul [Esc] pentru a reveni la ecranul afișat la pasul 2.

- 7 Selectați **Suprafață corecție** și apoi apăsați pe butonul [↵].

Imagine [Nivel de negru] Retur

Semnal Ajustarea culorilor

Setări Suprafață corecție ◀ ▶

Reset

Extins ◀ ▶

Rețea

Informații

Reset

[Esc]:Retur [↕]:Select [↕]:Enter [Menu]:Ieșire

- 8 Selectați **Start ajustări** și apoi apăsați pe butonul [↵].

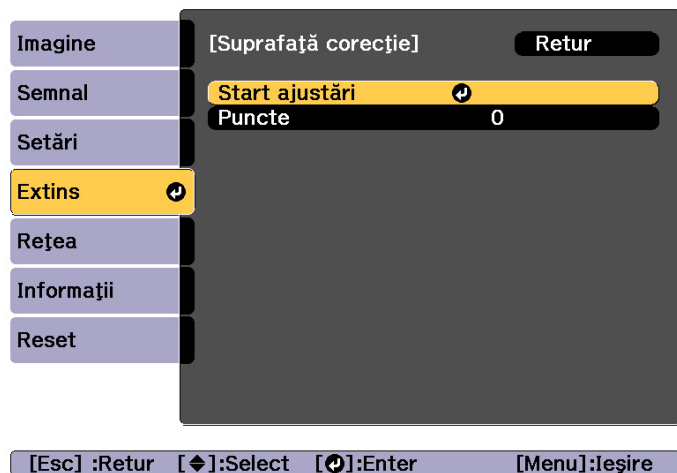

Se afișează linii de delimitare care indică zonele în care imaginile se suprapun.

Liniile de margine sunt afișate pe baza setărilor definite pentru **Marginea de sus/Marginea de jos/Marginea din dreapta/Marginea din stânga**.

- 9** Utilizați butoanele [▲][▼][◀][▶] pentru a selecta o linie de margine a zonei pe care doriți să o reglați.

Linia selectată este afișată cu portocaliu.



- 10** Apăsați pe butonul [↵] pentru a confirma selecția.



- 11** Utilizați butoanele [▲][▼][◀][▶] pentru a regla pozițiile liniilor de margine, apoi apăsați pe butonul [↵].

- 12** Apăsați pe butoanele [▲][▼][◀][▶] pentru a selecta punctul pe care doriți să îl deplasați și apoi apăsați pe butonul [↵].

Punctul selectat este afișat cu portocaliu.

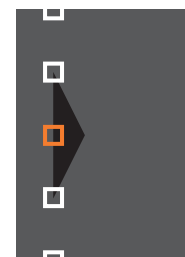

- 13** Apăsați pe butoanele [▲][▼][◀][▶] pentru a muta punctul.

Pentru a continua cu mutarea unui alt punct, apăsați pe butonul [Esc] pentru a reveni la pasul 12 și apoi repetați pașii 12 și 13.

Pentru a regla o altă linie de margine, apăsați pe butonul [Esc] până când se afișează ecranul pentru selectarea unei linii de margine de la pasul 9.



Pentru a reinițializa **Nivel de negru** la valoarea implicită, apăsați pe butonul [Esc] pentru a reveni în ecranul de la pasul 7, selectați [Reset] și apoi apăsați pe butonul [↵].

**14** Pentru a finaliza ajustările, apăsați butonul [Menu].

## Potrivire culori

Puteți regla fin balanța de culori și strălucirea, între negru și alb, pentru fiecare ton de culoare.

**1** Selectați **Potrivire culori** din **Proiecție multiplă** și apoi apăsați butonul [↵].

Va fi afișat următorul ecran.

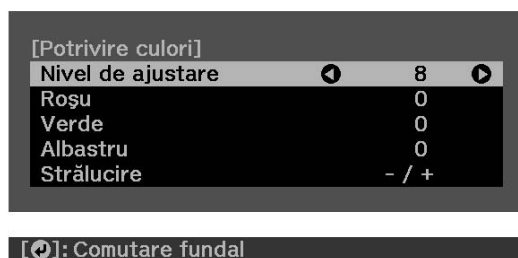

Jumătate din aria suprapusă este afișată cu negru, astfel încât este ușor de verificat marginea imaginii.

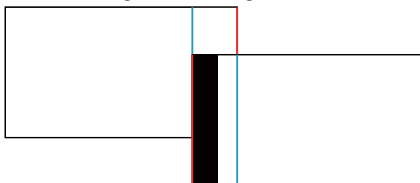

Nivel de ajustare: Sunt disponibile opt niveluri, începând de la alb până la gri și terminând cu negru. Puteți ajusta individual fiecare nivel.

Roșu, Verde, Albastru: ajustează tonul pentru fiecare culoare.

Strălucire: reglează luminozitatea imaginilor.



La fiecare apăsare pe butonul [↵], ecranul afișat se va schimba fiind afișate, pe rând, imaginea proiectată sau ecranul de ajustare.

- 2** Selectați **Nivel de ajustare** și apoi utilizați butoanele [◀][▶] pentru a defini nivelul de ajustare.
- 3** Selectați **Roșu, Verde** sau **Albastru** și apoi apăsați [◀][▶] pentru ajustarea tonului culorii.
- 4** Selectați **Strălucire** și apoi utilizați butoanele [◀][▶] pentru a regla strălucirea.
- 5** Reveniți la pasul 1 și ajustați fiecare nivel.
- 6** Apăsați butonul [Esc] pentru a reveni la ecranul precedent.

## Afișarea unei imagini scalate

O secțiune din imagine va fi trunchiată și afișată. Astfel, puteți crea o imagine mare prin combinarea imaginilor proiectate de la mai multe proiectoare.

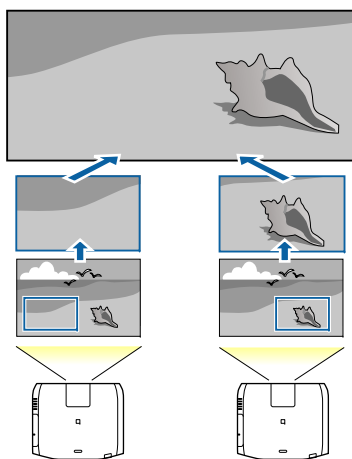

**1** Proiectați imaginea, apoi apăsați butonul [Menu].

**2** Selectați **Proiecție multiplă** din meniul **Extins**.



Puteți executa aceleași operațiuni din meniul **Scalare** din **Semnal**.

**3** Selectați **Scalare** și apoi apăsați pe butonul [↵].

**4** Activați **Scalare**.

(1) Selectați **Scalare** și apoi apăsați pe butonul [↵].

(2) Selectați **Auto** sau **Manual**, apoi apăsați pe butonul [↵].

**Auto:** reglează în mod automat zona detaliată în funcție de valorile reglajului din Combinare margini și Alăturare. Nu trebuie să efectuați niciun alt pas după pasul 6.

**Manual:** vă permite să reglați manual zona detaliată.

(3) Apăsați butonul [Esc] pentru a reveni la ecranul precedent.



Dacă reglarea automată nu funcționează pentru imaginea detaliată, reglați formatul și selectați **Auto**.

☛ "Modificarea formatului imaginii proiectate" p.83

**5** Definiți setările dorite pentru **Mod scalare**.

(1) Selectați **Mod scalare** și apoi apăsați pe butonul [↵].

- (2) Selectați **Afișare zoom** sau **Afișare completă** și apoi apăsați pe butonul [↵].

**Afișare zoom:** se reglează în funcție de imaginea afișată în prezent pe ecran.

**Mai mare**



**Mutare**

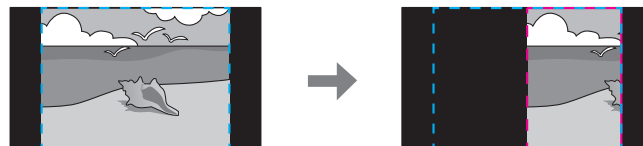

**Afișare completă:** se reglează în funcție de dimensiunea panoului proiectorului (zona maximă în care imaginea poate fi afișată).

**Mai mare**



**Mutare**



- (3) Apăsați butonul [Esc] pentru a reveni la ecranul precedent.

## 6 Reglați scalarea.

Selectați metoda de reglare folosind butoanele [▲][▼], apoi faceți modificările dorite folosind butoanele [◀][▶]. (Mărire minimă de la 0,5 la maxim 10)

-+: mărește sau micșorează imaginea pe orizontală și pe verticală, în același timp.

**Scalare verticală:** mărește sau micșorează o imagine pe verticală.

**Scalare orizontală:** mărește sau micșorează o imagine pe orizontală.

## 7 Imaginea este detaliată și reglată.

- (1) Selectați **Ajustare detaliu**, apoi apăsați pe butonul [↵].  
Dacă selectați **Interval detaliu**, se afișează intervalul și coordonatele imaginii pe care o va proiecta proiectorul.
- (2) Folosiți butoanele [▲], [▼], [◀] și [▶] pentru a derula imaginea.  
Reglați coordonatele și dimensiunile fiecărei imagini în timp ce vizualizați ecranul.
- (3) Apăsați pe butonul [Menu] pentru a finaliza efectuarea setărilor.



Puteți verifica zona afișată după detalierea întregii imagini în **Interval detaliu**.

## Proiectarea simultană a două imagini (Split Screen)

Puteți proiecta simultan imagini din două surse pe partea din dreapta și din stânga a ecranului.

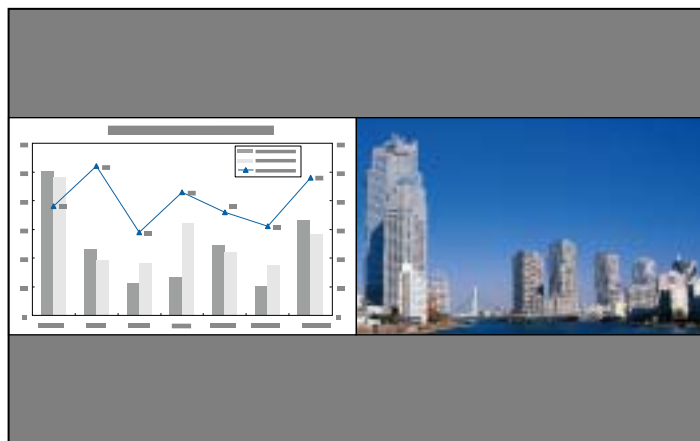

Nu puteți utiliza funcția Split Screen în modul Redare conținut.

## Surse de intrare pentru proiecția cu split screen

Combi-națiile dintre sursele de intrare care pot fi proiectate pe un split screen sunt enumerate mai jos.

Ecranul din stânga	Ecranul din dreapta					
	HDMI	HDBa-seT	DVI-D	Calcu-lator	BNC	LAN
HDMI	-	✓	✓	✓	✓	✓
HDBaseT	✓	-	✓	✓	✓	✓
DVI-D	✓	✓	-	✓	✓	✓
Calculator	✓	✓	✓	-	-	-
BNC	✓	✓	✓	-	-	-
LAN	✓	✓	✓	-	-	-



- Semnalele cu rezoluție orizontală care depășește 1920 nu sunt acceptate.
- Dacă este activată opțiunea **Optimizare 4K**, se afișează un mesaj. Selectați **Da** pentru a dezactiva **Optimizare 4K**. (numai EB-L1075U/EB-L1070U/EB-L1065U/EB-L1060U/EB-L1050U)
- **Imagine - Optimizare imagine - Optimizare 4K** [p.146](#)

## Proceduri de operare

Proiecția pe un split screen

- 1 Apăsați pe butonul [Split] de pe telecomandă în timp ce proiectați. Sursa de intrare selectată în mod curent este proiectată pe partea din stânga a ecranului.

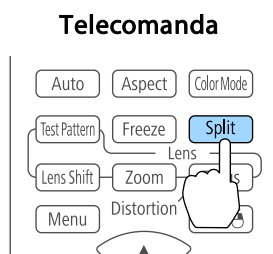

Puteți executa aceleași operațiuni din meniul de configurare.  
**Setări - Split Screen** [p.149](#)

- 2 Apăsați pe butonul [Menu]. Se afișează ecranul Config. Split Screen.

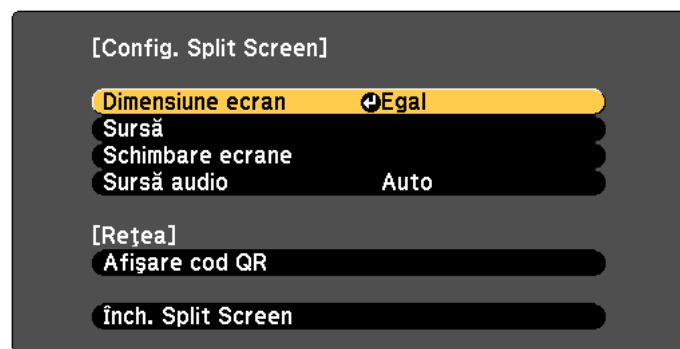

[↔]:Select [↵]:Enter [Menu]:Ieșire

- 3 Selectați **Sursă** și apăsați pe butonul [↵].
- 4 Selectați fiecare sursă de intrare **Stanga** și **Dreapta**.

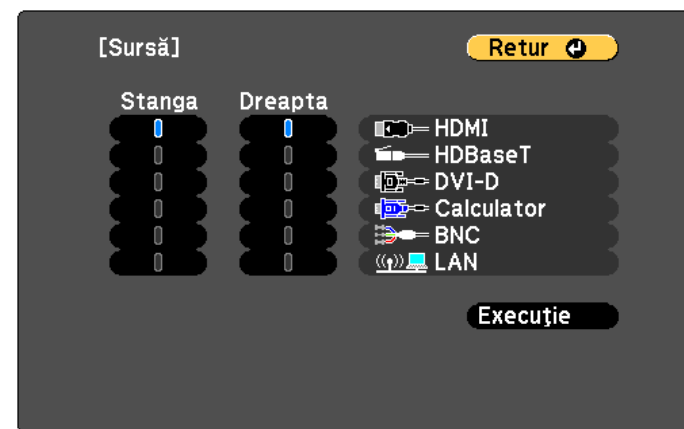

[Esc] / [↵]:Retur [↔]:Select [Menu]:Ieșire

Puteți executa aceleași operațiuni urmând indicațiile de mai jos.

- "Detectarea automată a semnalelor de intrare și modificarea imaginii proiectate (Căutare sursă)" [p.63](#)
- "Comutarea la imaginea țintă utilizând telecomanda" [p.64](#)

- 5 Selectați **Execuție** și apoi apăsați pe butonul [↵]. Pentru a schimba sursa în timpul proiecției de tip ecran divizat, porniți procedura de la pasul 2.

Comutarea între ecranul din stânga și cel din dreapta

Utilizați următoarea procedură pentru a comuta imaginile proiectate.

- 1** Apăsați pe butonul [Menu] în timpul proiecției de tip ecran divizat.
- 2** Selectați **Schimbare ecrane** și apoi apăsați pe butonul [↵].  
Imaginile proiectate în partea din stânga și din dreapta sunt interschimbate.



Comutarea între dimensiunea imaginii din stânga și cea a imaginii din dreapta

- 1** Apăsați pe butonul [Menu] în timpul proiecției de tip ecran divizat.
- 2** Selectați **Dimensiune ecran** și apoi apăsați pe butonul [↵].
- 3** Selectați dimensiunea de ecran pe care doriți să o afișați și apoi apăsați pe butonul [↵].

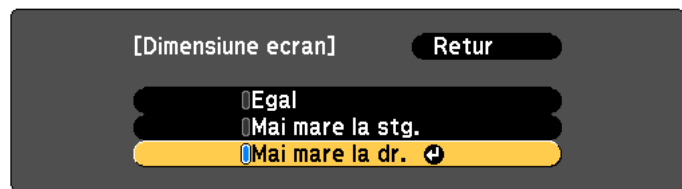

[Esc]:Retur [↕]:Select [⏏]:Setare [Menu]:Ieșire

Imaginile proiectate vor apărea așa cum este arătat mai jos, după setarea dimensiunii ecranului.

**Egal**

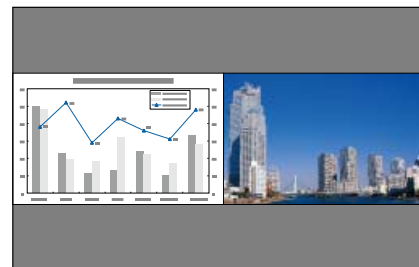

**Mai mare la stg.**

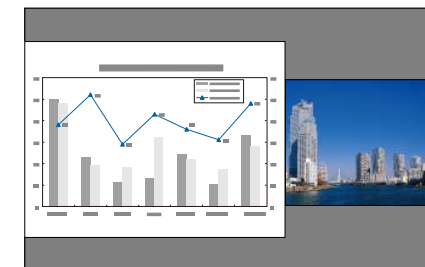

**Mai mare la dr.**

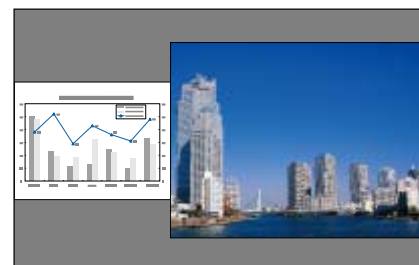

- Nu puteți mări simultan imaginea din stânga și cea din dreapta.
- Când o imagine este mărită, cealaltă se reduce.
- În funcție de semnalele video introduse, este posibil ca imaginile din stânga și din dreapta să nu apară la aceeași dimensiune, chiar dacă este setată opțiunea **Egal**.

Schimbarea semnalului audio

- 1** Apăsați pe butonul [Menu] în timpul proiecției de tip ecran divizat.
- 2** Selectați **Sursă audio** și apoi apăsați pe butonul [↵].

- 3** Selectați fișierul audio pe care doriți să îl redați și apoi apăsați pe butonul [↵].

Dacă selectați **Auto**, semnalul audio va fi redat pentru ecranul mărit. Dacă dimensiunile ecranelor sunt setate la **Egal**, semnalul audio va fi redat pentru ecranul din stânga.

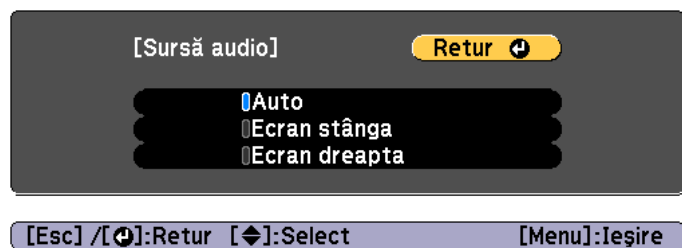

Terminarea funcției split screen

**Apăsați butonul [Esc] pentru a închide proiectarea pe ecran divizat.**

Etapele următoare pot fi de asemenea utilizate pentru a termina funcția split screen.

- Apăsați pe butonul [Split] de pe telecomandă.
- Selectați **Înch. Split Screen** din ecranul Config. Split Screen.  [p.104](#)

## Restricții în timpul proiecției de tip ecran divizat

Restricții de operare

Următoarele operații nu pot fi efectuate pe durata proiecției de tip split screen.

- Setarea meniului de configurare
- E-Zoom
- Modificarea modului de aspect
- Utilizând butoanele [User1], [User2] sau [User3] de pe telecomandă

- Ajutorul poate fi afișat numai când nu se preiau la intrare semnale de imagine sau când este afișată o notificare de eroare sau de avertizare.
- Logo-ul utilizatorului nu va fi afișat.

Limitări referitoare la imagini

- Valorile implicite pentru meniul **Imagine** sunt aplicate imaginii de pe ecranul din dreapta. Totuși, setările pentru imaginea proiectată pe ecranul din stânga sunt aplicate imaginii din ecranul din dreapta pentru **Mod culoare**, **Temp. Culoare**, **Interpolare cadru** și **Super-resolution**.
- **De-întrețesere** și **Reducere zgomot** sunt activate numai pentru ecranul stâng.

## Ascunderea temporară a imaginii și a sunetului (A/V Mute)

Puteți utiliza acest buton atunci când doriți să concentrați atenția auditoriului către ceea ce aveți de spus sau dacă nu doriți să prezentați unele detalii, de exemplu atunci când treceți de la un fișier la altul în cazul unei prezentări proiectate de pe un calculator.

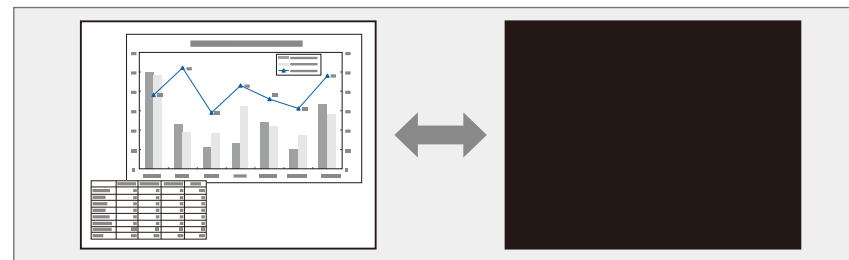

De fiecare dată când apăsați pe butonul [A/V Mute], funcția A/V Mute se activează sau se dezactivează.

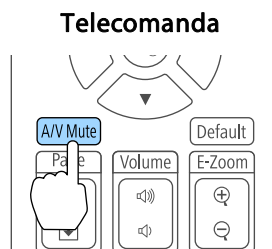

- Când A/V Mute este activat, sursa de lumină se stinge.
- Dacă doriți să aplicați efecte de dispariție graduală sau de apariție graduală la pornirea ori la oprirea clipului video, setați numărul dorit de secunde în **Dispariție graduală** și **Apariție graduală**.  
 ☛ **Extins - Funcționare - Setări dezact. A/V - Dispariție graduală, Apariție graduală p.152**
- Dacă funcția A/V Mute este activată și nu se efectuează operațiuni timp de aproximativ 2 ore, proiectorul se va opri automat. Dacă nu doriți să opriți alimentarea, setați **Cronom. dezact. A/V la Oprit**.  
 ☛ **Extins - Funcționare - Setări dezact. A/V - Cronom. dezact. A/V p.152**
- Dacă pentru **Eliberare A/V Mute** selectați opțiunea **A/V Mute** din meniul de configurare, următoarele operații vor putea fi efectuate fără a elibera butonul A/V mute.
  - Schimbarea sursei folosind butoanele de schimbare a sursei de intrare de pe telecomandă.
  - Controlul proiectorului de la calculator folosind comenzile de comunicare.  
 ☛ **Extins - Funcționare - Setări dezact. A/V - Eliberare A/V Mute p.152**
- Butonul A/V mute poate fi dezactivat numai prin apăsarea pe butonul [A/V Mute] sau prin trimiterea comenzii de dezactivare (Off) a funcției A/V Mute.
- Când proiectați imagini în mișcare, imaginile și sunetul se redau în continuare în timp ce funcția A/V Mute este activată. Nu se poate relua proiecția din punctul în care s-a activat funcția A/V Mute.

## Înghețarea imaginii (Îngheț)

Când este activată funcția Îngheț pentru imagini în mișcare, imaginea blocată continuă să se proiecteze, astfel încât dumneavoastră să proiectați o imagine animată cadru cu cadru ca în cazul unei imagini statice. De asemenea, puteți efectua operații precum schimbarea fișierelor în timpul prezentării de pe un calculator fără a proiecta imagini dacă funcția Îngheț a fost deja activată.

De fiecare dată când apăsați pe butonul [Freeze], funcția Îngheț se activează sau se dezactivează.

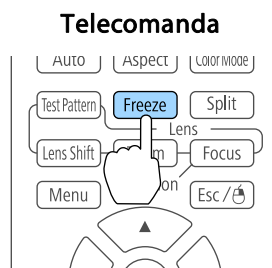

- Semnalul audio nu se oprește.
- Când proiectați imagini în mișcare, imaginile se redau în continuare în timp ce ecranul este blocat. Nu se poate relua proiecția din punctul în care ecranul a fost blocat.
- Dacă se apasă butonul [Freeze] în timp ce se afișează meniul Configurare sau ecranul Ajutor, meniul sau ecranul Ajutor se închide.
- Îngheț funcționează chiar dacă este folosită funcția E-Zoom.

## Mărirea unei porțiuni din imagine (E-Zoom)

Această funcție este utilă dacă doriți să măriți imaginile pentru a le putea vedea în detaliu, de exemplu graficele sau tabellele.

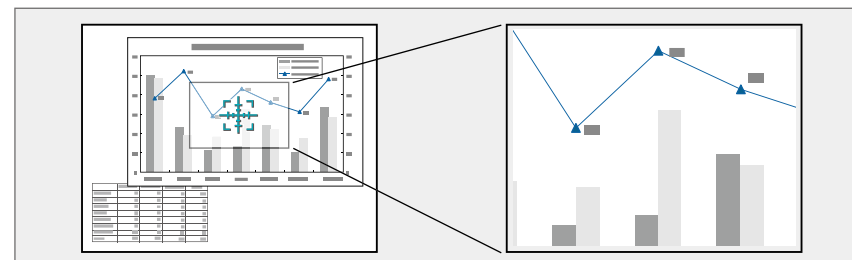

### 1 Porniți E-Zoom.

Apăsați pe butonul [⊕] pentru a afișa Crucea (⊕).

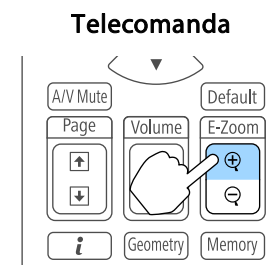

### 2 Mutați Crucea (⊕) în zona imaginii pe care doriți să o măriți.

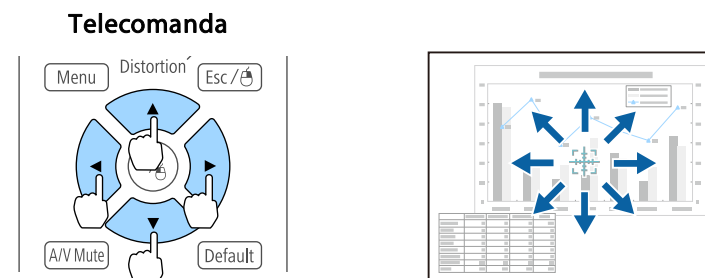

## 3 Mărirea.

### Telecomanda

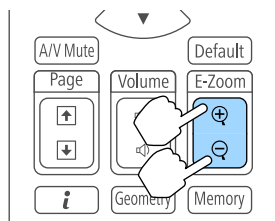

Butonul [⊕]: Extinde zona de fiecare dată când se apasă. Puteți face operația de mărire mai rapid ținând apăsat butonul.

Butonul [⊖]: Reduce imaginile care au fost mărite.

Butonul [Esc]: Revocă funcția E-Zoom.



- În timpul proiecției mărite, apăsați pe butoanele [▲], [▼], [◀] sau [▶] pentru a derula imaginea.
- Opțiunea E-Zoom nu este disponibilă atunci când setarea **Scalare** este activată.
  - ☛ **Semnal - Scalare** p.148
- Dacă este activată opțiunea **Optimizare 4K**, se afișează un mesaj. Selectați **Da** pentru a dezactiva **Optimizare 4K**. (numai EB-L1075U/EB-L1070U/EB-L1065U/EB-L1060U/EB-L1050U)
  - ☛ **Imagine - Optimizare imagine - Optimizare 4K** p.146

## Salvarea unui logo utilizator

Puteți salva imaginea proiectată în prezent pe ecran ca Logo utilizator.



- Dacă pentru **Protej.logo utilizator** din **Protejat de parolă** ați setat opțiunea **Pornit**, pe ecran va fi afișat un mesaj, iar sigla utilizatorului nu va putea fi modificată. Efectuați operațiunile după ce setați opțiunea **Protej.logo utilizator** la **Oprit**.

☛ "Administrarea utilizatorilor (Protejat de parolă)" p.120

- Dacă utilizați funcția de setare a loturilor pentru a copia setările de meniu între mai multe proiectoare, logo-ul utilizatorului este de asemenea copiat. Nu setați imaginile pe care nu doriți să le partajați în mai multe proiectoare ca logo utilizator.

### 1

Proiectați imaginea pe care doriți să o salvați ca logo de utilizator, apoi apăsați butonul [Menu].

☛ "Configurare Operații de meniu" p.142

### 2

Selectați **Logo utilizator** din meniul **Extins**.



Când selectați **Logo utilizator**, setări cum ar fi Corectare geometrică, E-Zoom, Aspect, Scalare, și Tip ecran sunt temporar dezactivate.

### 3

Selectați **Pornire setare**, apoi apăsați pe butonul [↵]. Se afișează ecranul de confirmare.

### 4

Selectați **Da**, apoi apăsați pe butonul [↵].

### 5

Când se afișează mesajul "Salvați această imagine ca Logo utilizator?", selectați **Da**.

Imaginea este salvată. După ce imaginea a fost salvată, este afișat mesajul "Finalizat."



Selectați **Reset** pentru a șterge imaginea pe care ați înregistrat-o și pentru a reveni la setările implicite.

Modul de redare a conținutului vă permite să proiectați imagini adecvate pentru semnal digital în locații precum muzee, showroom-uri și magazine. Puteți proiecta liste de redare a fotografiilor și videoclipurilor stocate într-o memorie externă. Puteți utiliza funcțiile de efecte pentru a schimba culoarea și forma imaginii proiectate.



Funcția de redare a conținutului utilizează portul USB-A; aceasta înseamnă că nu puteți utiliza simultan caracteristica LAN fără fir.

## Comutarea la modul Redare conținut

Treceți la modul Redare conținut pentru a reda o listă de redare.

- 1 Apăsați pe butonul [Menu] în timpul proiecției.
- 2 Selectați **Redare conținut** din **Setări**.

- 3 Selectați **Pornit** și apoi apăsați pe butonul [↵].  
Este afișat un mesaj de confirmare.
- 4 Reporniți proiectorul pentru a activa modul Redare conținut.
- 5 Apăsați pe butonul [⬆] de pe panoul de control sau de pe telecomandă.  
Va fi afișat ecranul principal.
- 6 Verificați dacă modul Redare conținut este activat.

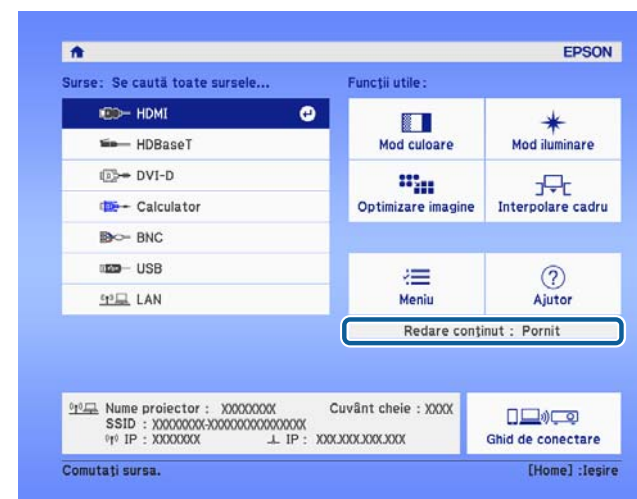

## Redarea unei liste de redare

Modul Redare conținut vă permite să proiectați fotografii și videoclipuri care au fost salvate ca liste de redare.

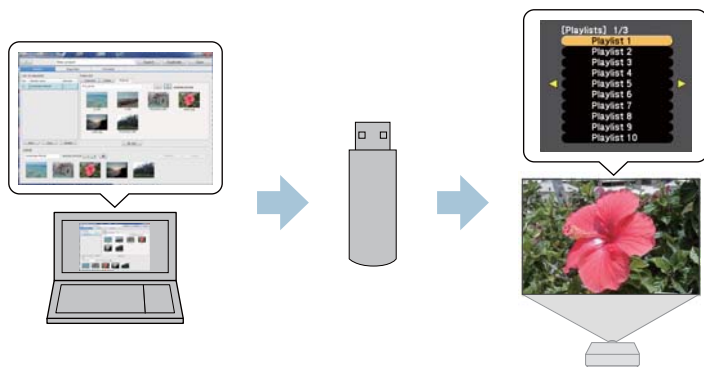

- Trebuie să alocați **USB** la un buton de utilizator în avans.  
 ☛ **Setări - Buton utilizator** p.149
- Unitatea flash USB trebuie să îndeplinească următoarele cerințe.
  - Formată ca FAT 16/32
  - Doar o partiție
  - Nu s-au activat funcții de securitate
  - Nu utilizați un cititor de carduri multiple sau un hub USB
  - Lungimea totală a unității flash USB este de 6 cm sau mai puțin

- 1** Creați o listă de redare utilizând Epson Projector Content Manager și salvați-o pe un dispozitiv flash USB.



Consultați „Ghid de utilizare a Epson Projector Content Manager” pentru detalii.

- 2** Conectați unitatea flash USB la portul USB-A al proiecteurului (secțiunea de instalare a modului LAN fără fir) în timp ce modul Redare conținut este activat.

☛ "Instalarea unității LAN fără fir" p.56

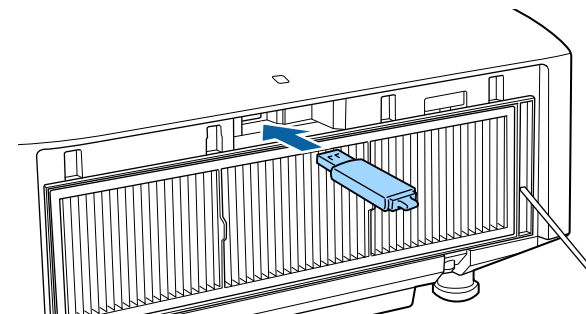

- 3** Apăsați pe butonul utilizator alocat **USB** de pe telecomandă. Este redat prima listă de redare sau lista de redare programată.



- Apăsați butoanele numerice în timp ce țineți apăsată tasta [Num] pentru a reda o listă de redare care a fost înregistrată în preferatele dvs. Puteți înregistra favorite folosind Epson Projector Content Manager.
- Pentru a selecta o listă de redare din listă pentru a fi redată, selectați **Vizualizator USB** de la meniul **Setări**, apoi utilizați butoanele sus, jos, stânga și dreapta pentru a selecta fișierul.  
 ☛ **Setări - Redare conținut - Vizualizator USB** p.149

## Adăugarea de efecte la imagini (funcția de efecte)

În modul Redare conținut, puteți modifica culoarea și forma imaginii pe care o proiectați.





Când utilizați caracteristica Efect, trebuie să executați **Mod reîmprospătare periodic**.

☛ **Reset - Mod reîmprospătare p.169**

- 1 Apăsați pe butonul [Menu], în timp ce modul Redare conținut este activat, selectați [Setări], apoi apăsați pe butonul [↵].

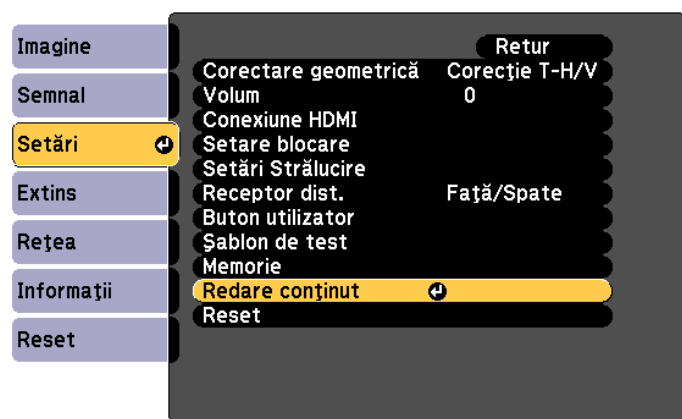

[Esc]:Retur [↕]:Select [↵]:Enter [Menu]:Ieșire

- 2 Selectați **Efect de suprapunere** din **Redare conținut**, apoi apăsați pe butonul [↵].

- 3 Setări **Efect de suprapunere** la **Pornit**, apoi apăsați pe butonul [↵].

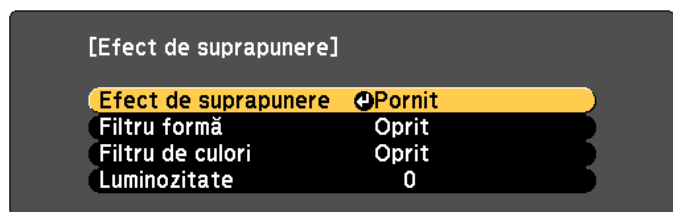

[↕]:Select [↵]:Enter [Menu]:Ieșire

- 4 Selectați **Filtru formă**, apoi apăsați pe butonul [↵].

- 5 Ajustați următoarele elemente după cum este necesar.

- **Formă:** selectați forma efectului între Cerc, Pătrat, sau Particularizat.



Puteți înregistra imagini favorite la Personalizate folosind Epson Projector Content Manager. Consultați „Ghid de utilizare a Epson Projector Content Manager” pentru detalii.

- **Efect de filtru:** selectați dacă doriți să mascați interiorul sau exteriorul formei selectate.
- **Dimensiune:** setați dimensiunea formei selectate.
- **Poziție:** setați poziția afișată a formei selectate.

- 6 Selectați **Filtru de culori**, apoi apăsați pe butonul [↵].

- 7 Ajustați următoarele elemente după cum este necesar.

- **Filtru de culori:** selectați culoarea efectului.
- **Particularizat:** Ajustați **Roșu**, **Verde**, și **Albastru**.

- 8 Selectați **Luminozitate** pentru a seta luminozitatea efectului.

- 9 Apăsați pe butonul [Menu] pentru a finaliza efectuarea setărilor.

## Restricții în modul Redare conținut

### Restricții de operare

Nu puteți modifica următoarele operații sau setări în modul Redare conținut.

- Temp. Culoare (când **Alb cald** sau **Alb rece** este selectat ca **Filtru de culori**)
- Golire
- Split Screen
- Fundal Ecran
- Ecran
- Căut. automată surse
- Parolă Remote
- Combinare margini
- Dest. salvare jurnal

De asemenea, nu puteți folosi Epson Projector Professional Tool în modul Redare conținut.

Setările definite pentru imaginea afișată în prezent și valorile pentru corectarea geometrică sunt salvate ca o memorie, permițând încărcarea acestora de fiecare dată când este necesar.

## Salvarea/încărcarea/ștergerea/resetarea memoriei

- 1 Apăsați pe butonul [Memory] în timpul proiecției.

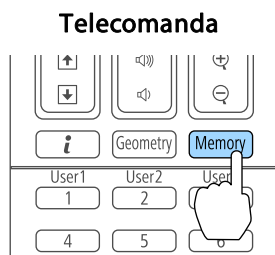

De asemenea, puteți efectua operațiuni din meniul Configurare.

☞ **Setări - Memorie** p.149

- 2 Selectați un tip de memorie, apoi apăsați pe butonul [↵].

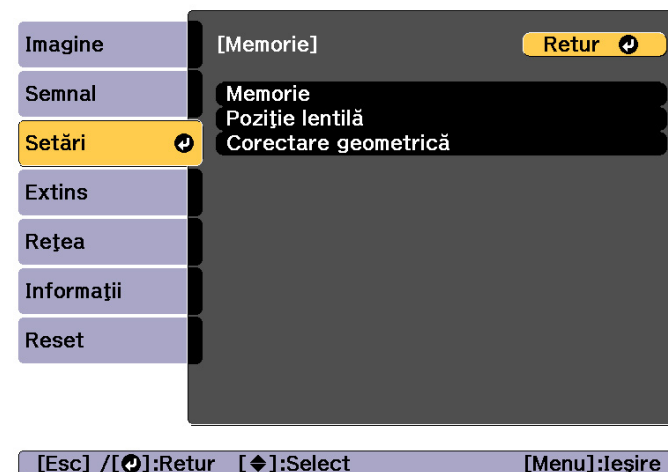

**Memorie:** Setările definite pentru următoarele elemente din meniu vor fi salvate în memorie. Puteți înregistra maximum 10 valori.

Meniu superior	Submeniu
Imagine	Toate elementele de setare
Semnal	Scalare
Setări	Setări Strălucire
Extins	Combinare margini Nivel de negru Potrivire culori

**Poziție lentilă:** înregistrează poziția lentilelor reglate utilizând deplasarea lentilelor, zoomul, focalizarea și distorsiunea. Puteți înregistra maximum 10 valori.

☞ "Înregistrarea și încărcarea valorilor de reglare a lentilei" p.40

**Corectare geometrică:** valoarea de reglare pentru corectarea geometrică este salvată. Puteți înregistra maximum 3 valori.

- 3 Selectați funcția pe care doriți să o utilizați și apoi apăsați pe butonul [↵].

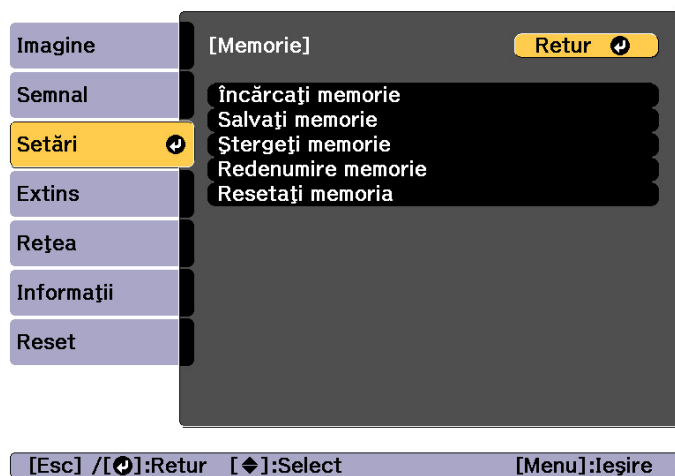

Funcție	Explicație
<b>Încărcați memorie</b>	Încarcă memoria salvată. Dacă ați selectat o memorie și apăsați pe butonul [↵], setările aplicate imaginii curente vor fi înlocuite cu setările salvate în memorie.
<b>Salvați memorie</b>	Înregistrează setările curente în memorie. Dacă selectați numele unei memorii și apăsați pe butonul [↵], setările respective vor fi salvate.
<b>Ștergeți memorie</b>	Șterge memoria înregistrată. Dacă selectați numele unei memorii și apăsați pe butonul [↵], pe ecran va fi afișat un mesaj. Selectați opțiunea <b>Da</b> și apoi apăsați butonul [↵] pentru a șterge memoria selectată.

Funcție	Explicație
<b>Redenumire memorie</b>	Pentru modificarea numelui memoriei. Selectați numele memoriei pe care doriți să îl modificați și apoi apăsați pe butonul [↵]. Introduceți numele memoriei folosind tastatura. 🖱️ "Utilizarea tastaturii virtuale" p.158 Dacă ați terminat, mutați cursorul deasupra butonului <b>Finish</b> și apoi apăsați pe butonul [↵].
<b>Resetați memoria</b>	Resetează numele și setările unei memorii salvate. Pentru a reseta toate memoriile salvate în <b>Memorie, Poziție lentilă și Corectare geometrică</b> , utilizați <b>Reset. toat. mem.</b> 🖱️ <b>Reset - Reset. toat. mem.</b> p.169



Dacă semnul din partea stângă a numelui memoriei este albastru, înseamnă că memoria a fost deja înregistrată. Dacă selectați o memorie înregistrată, pe ecran va fi afișat un mesaj în care vi se solicită să confirmați suprascrierea memoriei. Dacă selectați **Da**, setările precedente sunt șterse și setările curente sunt înregistrate.

Puteți programa pornirea/oprirea proiecteurului și comutarea sursei de intrare pe măsura evenimentelor din program. Evenimentele înregistrate sunt executate în mod automat la ora și data specificate sau săptămânal. Puteți înregistra maximum 30 de evenimente în **Program** și un eveniment în **Program extins**.

## Salvarea unui eveniment

### Setarea unui eveniment

- 1** Apăsați pe butonul [Menu] în timpul proiecției.  
☛ "Configurare Operații de meniu" [p.142](#)
- 2** Selectați **Setări agendă** din meniul **Extins**.
- 3** Selectați **Adăugare nou** din meniul **Program**.

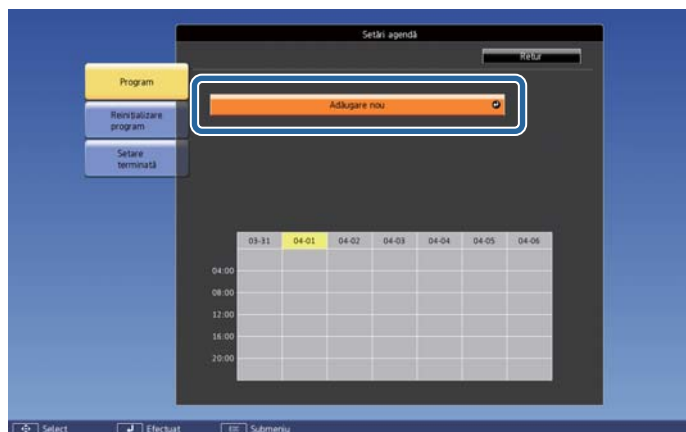

### **4** Definiți programul.

Nume submeniu	Funcție
<b>Configurare eveniment</b>	<p>Selectați o operație a proiecteurului la care să se execute evenimentul. Selectați <b>Nu a fost modificat</b> pentru elementele pe care nu doriți să le modificați la producerea evenimentului.</p> <p>Puteți seta următoarele operațiuni ale elementelor.</p> <p><b>Program</b></p> <ul style="list-style-type: none"> <li>• Alimentare</li> <li>• Sursă</li> <li>• Mod iluminare</li> <li>• A/V Mute</li> <li>• Calibrare sursă lumină</li> <li>• Mod reîmprospătare</li> <li>• Volum</li> </ul>
<b>Configurare dată / oră</b>	<p>Setați data, ziua săptămânii și ora pentru a executa evenimentul. Puteți configura un eveniment cu până la patru săptămâni în avans. Utilizați tastatura virtuală pentru a introduce data și ora.</p> <p>☛ "Utilizarea tastaturii virtuale" <a href="#">p.158</a></p>

### **5** Selectați **Salvare** și apoi apăsați pe butonul [**↵**].

Pentru a înregistra evenimente suplimentare, repetați pașii de la 3 la 5.

### **6** Selectați **Setare terminată** și apoi selectați **Da** pentru a termina salvarea.



- Calibrare sursă lumină nu pornește automat dacă proiectorul este utilizat continuu mai mult de 24 de ore sau dacă se utilizează regulat comanda de închidere directă. Setăți **Calibrare sursă lumină** pentru a activa această funcție după fiecare 100 de ore de utilizare.
- Când opțiunea **Calibrare sursă lumină** este activată, porniți proiectorul cu cel puțin 20 de minute înainte de eveniment.

## Verificarea unui eveniment







Această secțiune explică modul de verificare a unui eveniment din Program.

- 1 Apăsați pe butonul [Menu] în timpul proiecției.
- 2 Selectați **Setări agendă** din meniul **Extins**.

- 3 Apăsați pe butoanele [◀][▶] pentru a sublinia data pe care doriți să o verificați.

Detaliile evenimentelor înregistrate pentru data selectată sunt afișate. Indicatorul se va aprinde dacă un eveniment este salvat.



-  (Albastru): Eveniment activat
-  (Gri): Eveniment dezactivat
- : Eveniment normal
-  (Bleu): Eveniment unic
-  (Portocaliu): Eveniment normal
-  (Verde): Urmărire comunicații Pornit/Oprit
-  (Gri): Eveniment dezactivat

## Editarea unui eveniment

- 1 Apăsați pe butonul [Menu] în timpul proiecției.  
 "Configurare Operații de meniu" [p.142](#)

- 2 Selectați **Setări agendă** din meniul **Extins**.
- 3 Utilizați butoanele [◀][▶] pentru a selecta data care conține evenimentul pe care doriți să îl editați.
- 4 Selectați evenimentul pe care doriți să îl editați și apoi apăsați pe butonul [Esc].

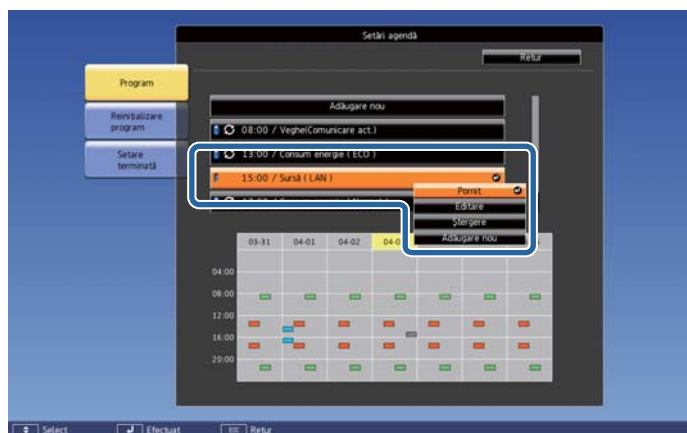

- 5 Editați evenimentul.

Nume submeni	Funcție
<b>Pornit, Dezactivat</b>	Activați sau dezactivați evenimentul selectat.
<b>Editare</b>	Editează conținutul evenimentului selectat. Selectați <b>Salvare</b> și apoi apăsați pe butonul [↵] pentru a finaliza editarea.
<b>Ștergere</b>	Șterge evenimentul selectat.
<b>Adăugare nou</b>	Salvează un eveniment nou. Selectați <b>Salvare</b> și apoi apăsați pe butonul [↵] pentru a finaliza înregistrarea.

- 6 Selectați **Setare terminată** și apoi selectați **Da** pentru a termina editarea.

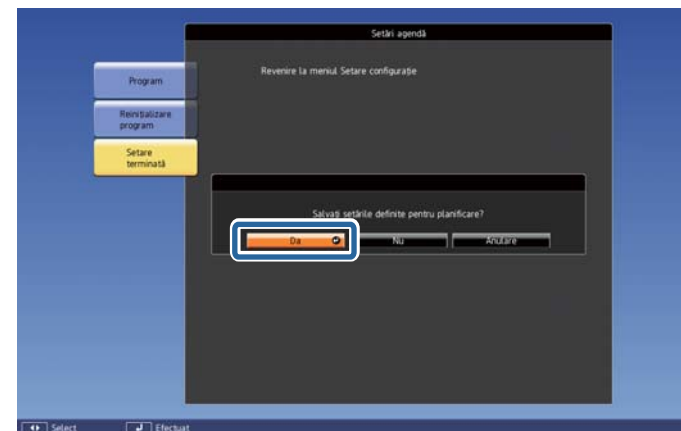

Pentru a șterge toate evenimentele înregistrate, selectați **Reinițializare program** și apoi selectați **Da**. Selectați **Setare terminată** și apoi selectați **Da** pentru a șterge toate evenimentele.

Proiectorul are următoarele funcții avansate de securitate.

- Protejat de parolă  
Puteți restricționa accesul la proiector.
- Blocare funcționare/Blocare buton telecomandă  
Puteți utiliza această funcție pentru a evita schimbarea setărilor proiectorului fără permisiune.  
☛ "Restricționarea funcționării" [p.122](#)
- Blocare antifurt  
Proiectorul este echipat cu următorul dispozitiv de securitate antifurt.  
☛ "Prevenirea furtului/căderii" [p.124](#)

## Administrarea utilizatorilor (Protejat de parolă)

Dacă este activată funcția Protejat de parolă, persoanele care nu cunosc parola nu vor putea utiliza proiectorul pentru a proiecta imagini, chiar dacă acesta este pornit. Mai mult, nu se poate modifica sigla utilizatorului care apare la deschiderea proiectorului. Această funcție acționează ca o funcție antifurt, deoarece proiectorul nu poate fi utilizat în cazul unui furt. La cumpărarea produsului, funcția Protejat de parolă nu este activată.

## Opțiunile disponibile la selectarea funcției Protejat de parolă

În funcție de modul în care este utilizat proiectorul, puteți folosi una dintre cele patru opțiuni disponibile pentru funcția Protejat de parolă.

### • Protecție la pornire

Dacă pentru **Protecție la pornire** este selectată opțiunea **Pornit**, trebuie să introduceți parola prestabilită după conectarea proiectorului la sursa de alimentare și după pornirea acestuia (această procedură se aplică și în cazul funcției Pornire directă). Dacă parola introdusă este incorectă, proiectorul nu va porni.

### • Protej.logo utilizator

Chiar dacă cineva încearcă să schimbe logoul utilizatorului setat de proprietarul proiectorului, acesta nu poate fi schimbat. Dacă pentru **Protej.logo utilizator** este selectată opțiunea **Pornit**, este interzis să modificați următoarele setări pentru Logo utilizator.

- Capturarea unui Logo utilizator
- Setarea opțiunii **Fundal Ecran** sau **Ecran pornire din Ecran**  
☛ **Extins - Ecran** [p.152](#)

### • Protecție rețea

Dacă pentru **Protecție rețea** este selectată opțiunea **Pornit**, modificarea setărilor definite pentru **Rețea** este interzisă.

☛ "Meniul Rețea" [p.157](#)

### • Protecție programare

Dacă pentru **Protecție programare** este selectată opțiunea **Pornit**, modificarea setărilor definite pentru ora sistemului sau pentru programul proiectorului este interzisă.

## Definirea setărilor funcției Protejat de parolă

Utilizați următoarea procedură pentru a defini funcția "Protejat de parolă".

- 1 În timpul proiecției, mențineți apăsat butonul [Freeze] timp de aproximativ cinci secunde.

Pe ecran va fi afișat meniul de setare Protejat de parolă.

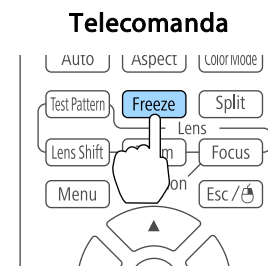



Dacă funcția Protejat de parolă este deja activată, trebuie să introduceți parola.  
Dacă parola este introdusă corect, pe ecran va fi afișat meniul de setare Protejat de parolă.

👁️ "Introducerea parolei" [p.121](#)

- 2** Selectați tipul dorit de protecție prin parolă, iar apoi apăsați pe butonul [↵].

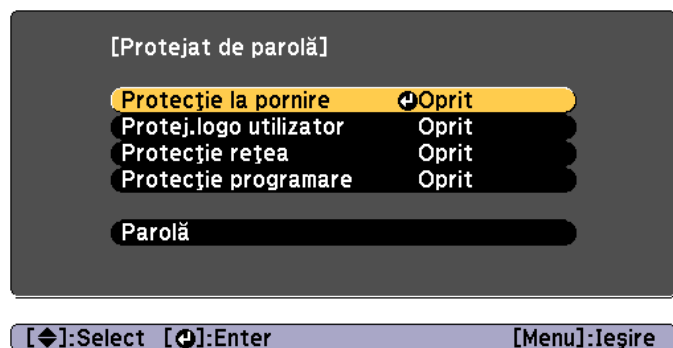

- 3** Selectați **Pornit** și apoi apăsați pe butonul [↵].  
Apăsați pe butonul [Esc] pentru a afișa ecranul din pasul 2.

- 4** Definiți parola.

- (1) Selectați **Parolă** și apoi apăsați pe butonul [↵].
- (2) Atunci când se afișează mesajul "Schimbați parola?", selectați **Da** și apoi apăsați pe butonul [↵]. Parola implicită este setată la valoarea "0000". Schimbați această parolă cu parola dorită. Dacă selectați **Nu**, ecranul afișat la pasul 2 va fi afișat din nou.
- (3) În timp ce țineți apăsat butonul [Num], introduceți un număr format din patru cifre utilizând butoanele numerice. Numărul introdus este afișat ca "\* \* \* \*". Când ați introdus numărul format din patru cifre, este afișat ecranul de confirmare.

## Telecomanda

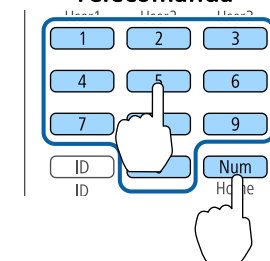

- (4) Reintroduceți parola.  
Se afișează mesajul "Parolă acceptată."  
Dacă reintroduceți parola incorect, este afișat un mesaj care vă cere să reintroduceți parola.

## Introducerea parolei

Când ecranul pentru introducerea parolei a fost afișat, introduceți parola utilizând telecomanda.

În timp ce țineți apăsat butonul [Num], introduceți parola apăsând pe butoanele numerice.

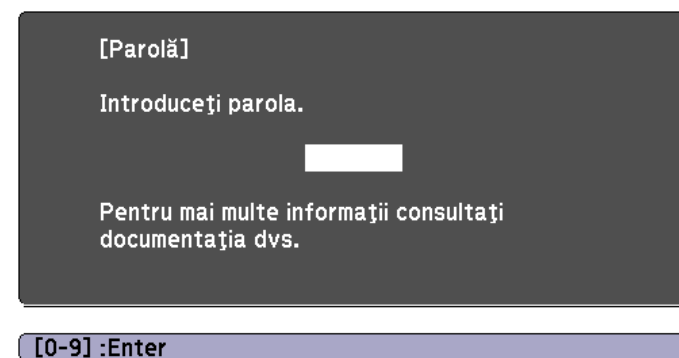

Când introduceți parola corectă, funcția Protejat de parolă se eliberează temporar.

## Atenție

- Dacă s-a introdus de trei ori consecutiv o parolă incorectă, se afișează timp de aproximativ cinci minute mesajul "Funcționarea proiectorului va fi blocată." și apoi proiectorul comută la modul de veghe. Dacă acest lucru se întâmplă, deconectați cablul de alimentare din priza de curent electric, apoi reintroduceți-l și reporniți proiectorul. Proiectorul va afișa din nou ecranul pentru introducerea parolei pentru a putea introduce parola corectă.
- Dacă ați uitat parola, notați "**Request Code:** xxxxx", număr care apare pe ecran și contactați cea mai apropiată adresă pe care o găsiți în Lista persoanelor de contact pentru proiectorul Epson.
  - ☛ [Lista persoanelor de contact pentru proiectorul Epson](#)
- Dacă veți continua să repetați operațiunea de mai sus și veți introduce succesiv de treizeci de ori parola greșită, va fi afișat următorul mesaj și proiectorul nu va mai accepta să introduceți alte parole. "Funcționarea proiectorului va fi blocată. Contactați cel mai apropiat centru de service Epson."
  - ☛ [Lista persoanelor de contact pentru proiectorul Epson](#)

## Restricționarea funcționării

Proiectorul este echipat cu următoarele trei tipuri de funcții de restricționare a utilizării aparatului.

- **Blocare funcționare**  
Această funcție este utilă la evenimente sau spectacole când doriți să dezactivați toate butoanele în timpul proiectiei, sau la școli unde doriți să limitați utilizarea butoanelor.
- **Blocare obiectiv**  
Această funcție dezactivează toate butoanele de pe telecomandă utilizate pentru operarea lentilei, pentru a preveni dereglarea lentilelor după ce acestea au fost reglate corespunzător.

- **Blocare buton telecomandă**

Pentru a evita greșelile din timpul operării, această funcție dezactivează butoanele cu excepția butoanelor principale necesare pentru operarea de bază a telecomenzii.

## Blocare funcționare

Pentru a bloca butoanele funcționale de pe panoul de control executați una din următoarele operațiuni. Deși panoul de comandă este blocat, telecomanda poate fi utilizată ca de obicei.

- **Blocare totală**  
Toate butoanele panoului de comandă sunt blocate. De la panoul de comandă nu veți putea efectua nicio operație, inclusiv deschiderea sau închiderea aparatului.
- **Blocare parțială**  
Toate butoanele de pe panoul de control, cu excepția butonului [⏏], sunt blocate.

- 1 Apăsați pe butonul [⏏] de pe panoul de control în timpul proiectiei pentru a afișa ecranul Blocare funcționare.



De asemenea, puteți defini setările din **Blocare funcționare** din meniul de configurare.

☛ **Setări - Setare blocare - Blocare funcționare p.149**

- 2 În funcție de scopul dumneavoastră selectați fie opțiunea **Blocare totală** sau **Blocare parțială**.

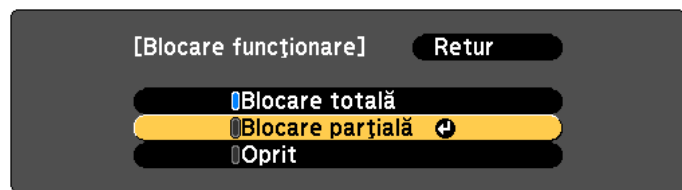

[Esc]:Retur [↕]:Select [⊙]:Setare [Menu]:Ieșire

- 3** Selectați **Da** atunci când se afișează mesajul de confirmare. Butoanele panoului de comandă sunt blocate în funcție de setarea aleasă.



Puteți debloca panoul de comandă prin una din următoarele metode.

- Utilizați telecomanda pentru a selecta pentru **Blocare funcționare** opțiunea **Oprit** din meniul de configurare.
  - ☛ **Setări - Setare blocare - Blocare funcționare p.149**
- Apăsați și țineți apăsat butonul [↵] de pe panoul de control timp de circa șapte secunde, un mesaj va fi afișat și panoul va fi deblocat.

## Blocare obiectiv

Această funcție blochează pe telecomandă următoarele butoane referitoare la utilizarea lentilei.

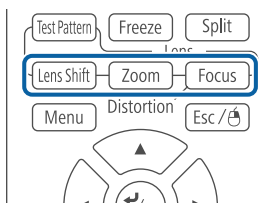

Selectați pentru **Blocare obiectiv** opțiunea **Pornit** din meniul Configurare.

☛ **Setări - Setare blocare - Blocare obiectiv p.149**

## Blocare buton telecomandă

Această funcție blochează pe telecomandă următoarele butoane.

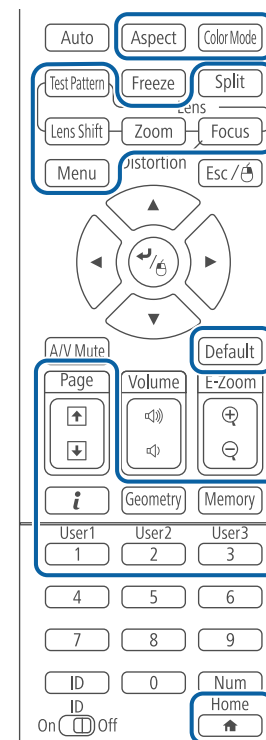

De fiecare dată când apăsați pe butonul [🏠] timp de aproximativ 5 secunde, funcția de blocare a butoanelor telecomenzii va fi activată sau dezactivată.

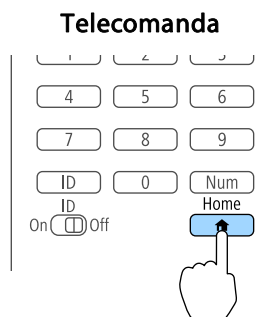

Chiar dacă butonul de blocare a telecomenzii este activat, sunt posibile următoarele operații.

- Valoare de setare implicită pentru setarea Receptor dist.
- Deblocarea butoanelor telecomenzii

- Punct de instalare a cablului de securitate

Puteți introduce un fir de blocare din comerț prin punctul de instalare pentru a securiza proiectorul de un birou sau de un stâlp. Pentru instrucțiuni despre folosirea firului de blocare consultați documentația acestuia.

De asemenea, puteți atașa un cablu de siguranță pentru a fixa proiectorul și suportul pentru tavan pentru a preveni căderea acestuia.

## Prevenirea furtului/căderii

Proiectorul este echipat cu următoarele tipuri de dispozitive antifurt de securitate.

- Slot de securitate

Slotul de securitate este compatibil cu sistemul Microsaver Security produs de Kensington.

Consultați secțiunea următoare pentru mai multe detalii despre sistemul Microsaver Security System.

☞ <http://www.kensington.com/>



## Utilizarea proiectorului într-o rețea

Urmați instrucțiunile din aceste secțiuni pentru a configura proiectorul pentru utilizare într-o rețea.

Puteți trimite imagini la proiector printr-o rețea prin cablu. Pentru aceasta, conectați proiectorul la rețea și apoi configurați proiectorul și computerul pentru proiecție în rețea.

După conectarea și configurarea proiectorului, instalați Epson iProjection din EPSON Projector Software CD-ROM (dacă există) sau de pe site-ul web.

Software-ul Epson iProjection configurează computerul pentru proiecție în rețea. De asemenea, vă permite să realizați întâlniri interactive prin proiectarea ecranelor computerului utilizatorului printr-o rețea. Consultați "Ghid de utilizare Epson iProjection (Windows/Mac)" pentru instrucțiuni.

## Selectarea setărilor de rețea prin cablu

Înainte de a putea proiecta imagini de pe computerele din rețea, trebuie să selectați setările de rețea pe proiector.



Asigurați-vă că ați conectat deja proiectorul la rețeaua prin cablu utilizând portul LAN.

☞ "Conectarea unui cablu LAN" [p.54](#)

- 1** Apăsați pe butonul [Menu] de pe panoul de control sau de pe telecomandă.
- 2** Selectați meniul **Rețea** și apăsați pe [Enter].
- 3** Selectați **Către Config. Rețea** și apăsați pe [Enter].

- 4** Selectați meniul **Principal** și apăsați pe [Enter].

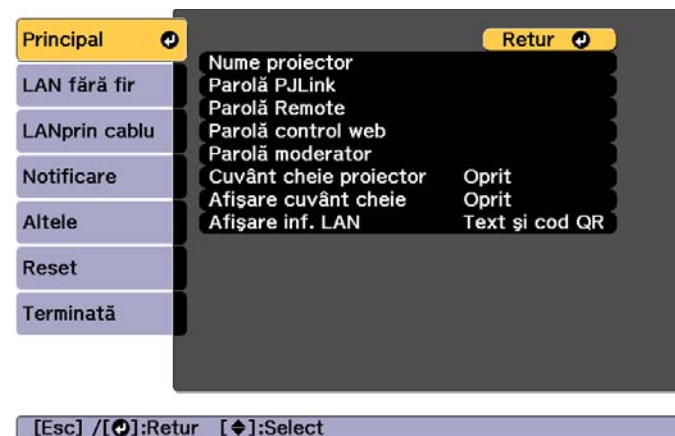

- 5** Selectați opțiunile principale după cum este necesar.

- **Nume proiector:** Introduceți un nume utilizat pentru identificarea proiectorului în rețea. Puteți introduce maximum 16 caractere alfanumerice a câte 1 bait.
- **Parolă PJLink:** Vă permite să setați o parolă pentru folosirea protocolului PJLink pentru controlul proiecției. Puteți introduce maximum 32 caractere alfanumerice a câte 1 bait.
- **Parolă Remote:** vă permite să setați o parolă de autentificare pentru folosirea funcției Remote în Epson Web Control atunci când configurați sau controlați proiectorul. Puteți introduce maximum 8 caractere alfanumerice a câte 1 bait. (Numele de utilizator este EPSONREMOTE; parola implicită este **guest**.)
- **Parolă control web:** vă permite să setați o parolă de autentificare pentru folosirea Control web în Epson Web Control atunci când configurați sau controlați proiectorul. Puteți introduce maximum 8 caractere alfanumerice a câte 1 bait. (Numele de utilizator este EPSONWEB; parola implicită este **admin**.)

- **Parolă moderator:** vă permite să setați o parolă de autentificare pentru utilizarea Epson iProjection când vă conectați la proiector ca moderator. Introduceți patru cifre pentru parolă. (Nu există o parolă implicită.)
- **Cuvânt cheie proiector:** Vă permite să activați o parolă de securitate pentru a împiedica accesarea proiectorului de către persoane care nu se află în aceeași încăpere cu proiectorul. Trebuie să introduceți un cuvânt cheie afișat folosind Epson iProjection pentru a proiecta imagini și pentru a trimite sau primi date.
- **Afișare cuvânt cheie:** Vă permite să afișați un cuvânt cheie pentru proiector pe ecranul de proiecție atunci când vă conectați la proiector folosind Epson iProjection.
- **Afișare inf. LAN** vă permite să setați formatul de afișare pentru informațiile de rețea ale proiectorului.



Pentru a introduce numele, parola și cuvântul cheie, utilizați tastatura afișată. Apăsați pe butoanele [▲][▼][◀][▶] de pe telecomandă pentru a evidenția caracterele și apăsați pe [Enter] pentru a le selecta.

- 6** Selectați meniul **LANprin cablu** și apăsați pe [Enter].

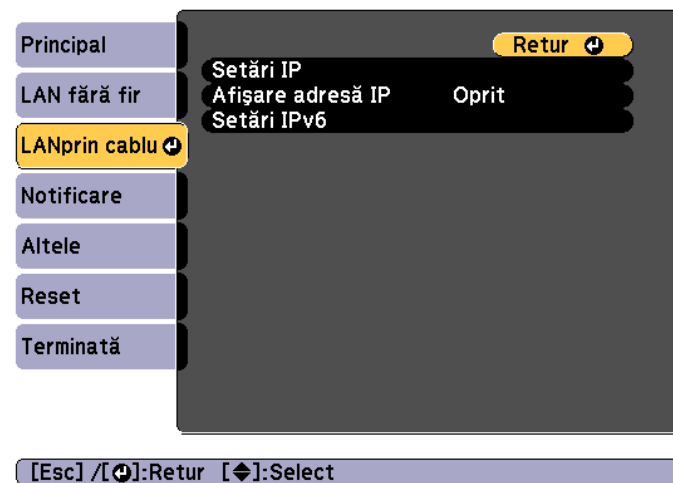

- 7** Atribuiți setările IP pentru rețea după cum este necesar.

- Dacă rețeaua atribuie automat adrese, selectați **Setări IP** pentru a seta opțiunea **DHCP** la **Pornit**.
- Dacă trebuie să setați manual adresa, selectați **Setări IP** pentru a seta opțiunea **DHCP** la **Oprit** și apoi introduceți valorile pentru setările **Adresă IP**, **Mască subrețea** și **Adresă Gateway** ale proiectorului.
- Dacă doriți să conectați proiectorul la rețea prin IPv6, selectați **Setări IPv6**.

☛ "Meniul LAN prin cablu" [p.164](#)



Apăsați butoanele [▲][▼][◀][▶] de pe telecomandă și apoi selectați numărul pe care doriți să îl introduceți cu ajutorul tastaturii software afișate. Apăsați butonul [Enter] pentru a confirma.

- 8** Pentru a nu permite afișarea adresei IP în ecranul de standby LAN și în ecranul principal, setați opțiunea **Afișare adresă IP** la **Oprit**.
- 9** După ce terminați de efectuat setările, selectați **Setare terminată**. Urmăți instrucțiunile de pe ecran pentru a salva setările și a închide meniul.
- 10** Apăsați pe butonul [LAN] de pe telecomandă.  
Setările pentru rețeaua prin cablu sunt finalizate atunci când vedeți adresa IP corectă în ecranul de standby LAN.



Puteți trimite imagini la proiector printr-o rețea fără fir.

Pentru aceasta, trebuie să instalați modulul LAN fără fir 802.11b/g/n Epson și apoi să configurați proiectorul și computerul pentru proiecție fără fir.

☛ "Instalarea unității LAN fără fir" p.56

Puteți conecta proiectorul la rețeaua fără fir configurând manual conexiunea cu ajutorul meniurilor **Rețea** ale proiectorului.

Setați ora proiectorului înainte de a configura meniul Rețea. Dacă nu este setată ora, este posibil ca rețeaua LAN fără fir să nu fie configurată corect.

☛ "Potrivirea ceasului proiectorului" p.45

După ce instalați modulul LAN fără fir și configurați proiectorul, instalați software-ul de rețea de pe discul EPSON Projector Software CD-ROM (dacă este disponibil) sau descărcați software-ul, după caz. Utilizați software-ul și documentația prezentate mai jos pentru a configura și a controla proiecția fără fir:

- Software-ul Epson iProjection (Windows/Mac) vă permite să realizați întruniri interactive cu proiecții de ecrane de computer ale unor utilizatori printr-o rețea. Consultați "Ghid de utilizare Epson iProjection (Windows/Mac)" pentru instrucțiuni.
- Aplicația Epson iProjection (iOS/Android) vă permite să proiectați de pe dispozitive iOS sau Android.  
Puteți descărca aplicația Epson iProjection (iOS/Android) în mod gratuit din App Store sau din Google Play. Orice tarife suportate în timpul comunicării cu App Store sau cu Google Play cad în responsabilitatea clientului.
- Aplicația Epson iProjection (Chromebook) vă permite să proiectați imagini de pe un dispozitiv Chromebook.  
Puteți să descărcați aplicația Epson iProjection (Chromebook) în mod gratuit din Chrome Web Store. Orice tarife suportate în timpul comunicării cu Chrome Web Store cad în responsabilitatea clientului.

## Selectarea manuală a setărilor de rețea fără fir

Înainte de a putea proiecta imagini din rețeaua fără fir, trebuie să selectați setările de rețea pentru proiector.

**1** Apăsați pe butonul [Menu] de pe panoul de control sau de pe telecomandă.

**2** Selectați meniul **Rețea** și apăsați pe [Enter].

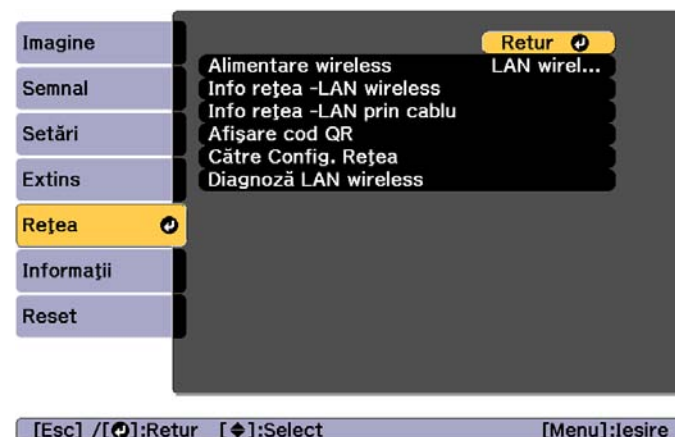

### 3

Setați **Alimentare wireless** la **LAN wireless pornit**.



### 4

Selectați **Către Config. Rețea** și apăsați pe [Enter].

### 5

Selectați meniul **Principal** și apăsați pe [Enter].

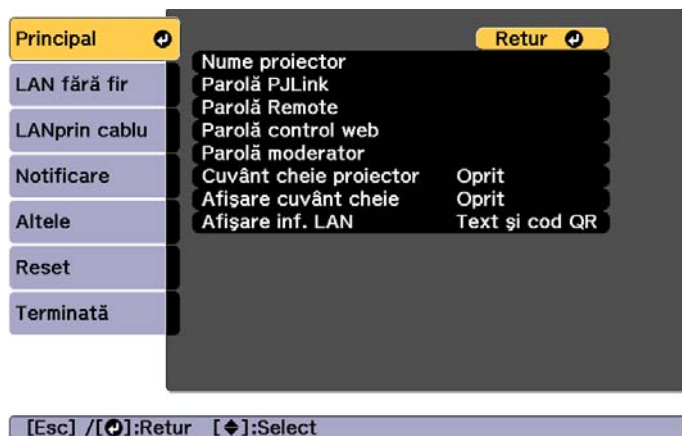

### 6

Selectați opțiunile principale după cum este necesar.

- **Nume proiector:** Introduceți un nume utilizat pentru identificarea proiectorului în rețea. Puteți introduce maximum 16 caractere alfanumerice a câte 1 bait.
- **Parolă PjLink:** Vă permite să setați o parolă pentru folosirea protocolului PjLink pentru controlul proiecției. Puteți introduce maximum 32 caractere alfanumerice a câte 1 bait.
- **Parolă Remote:** vă permite să setați o parolă de autentificare pentru folosirea funcției Remote în Epson Web Control atunci când configurați sau controlați proiectorul. Puteți introduce maximum 8 caractere alfanumerice a câte 1 bait. (Numele de utilizator este EPSONREMOTE; parola implicită este **guest**.)
- **Parolă control web:** vă permite să setați o parolă de autentificare pentru folosirea Control web în Epson Web Control atunci când configurați sau controlați proiectorul. Puteți introduce maximum 8 caractere alfanumerice a câte 1 bait. (Numele de utilizator este EPSONWEB; parola implicită este **admin**.)
- **Parolă moderator:** vă permite să setați o parolă de autentificare pentru utilizarea Epson iProjection când vă conectați la proiector ca moderator. Introduceți patru cifre pentru parolă. (Nu există o parolă implicită.)
- **Cuvânt cheie proiector:** Vă permite să activați o parolă de securitate pentru a împiedica accesarea proiectorului de către persoane care nu se află în aceeași încăpăre cu proiectorul. Activați opțiunea „Cuvânt cheie proiector” atunci când folosiți afișarea miniaturilor sau funcția de trimitere între proiector și dispozitivele conectate.
- **Afișare cuvânt cheie:** Vă permite să afișați un cuvânt cheie pentru proiector pe ecranul de proiecție atunci când vă conectați la proiector folosind Epson iProjection.
- **Afișare inf. LAN** vă permite să setați formatul de afișare pentru informațiile de rețea ale proiectorului.



Pentru a introduce numele și parola, utilizați tastatura afișată. Apăsați pe butoanele [▲][▼][◀][▶] de pe telecomandă pentru a evidenția caracterele și apăsați pe [Enter] pentru a le selecta.

**7** Selectați meniul **LAN fără fir** și apăsați pe [Enter].



**8** Selectați setarea **Mod conectare**.

- **Rapid** vă permite să conectați direct mai multe telefoane inteligente, tablete sau computere utilizând rețeaua de comunicații fără fir.
- **Avansat**: Vă permite să vă conectați la un smartphone, la o tabletă sau la un computer printr-un punct de acces LAN fără fir.

**9** Dacă ați selectat modul de conectare **Avansat**, selectați **Căutare punct de acces** pentru a selecta punctul de acces la care doriți să vă conectați.



Dacă este necesar să atribuiți manual identificatorul SSID, selectați **SSID** pentru a introduce identificatorul SSID.

**10** În cazul modului de conectare **Avansat**, atribuiți setările IP pentru rețeaua dvs. după cum este necesar.

- Dacă rețeaua atribuie automat adrese, selectați **Setări IP** pentru a seta opțiunea **DHCP** la **Pornit**.
- Dacă trebuie să setați manual adresa, selectați **Setări IP** pentru a seta opțiunea **DHCP** la **Oprit** și apoi introduceți valorile pentru setările **Adresă IP**, **Mască subrețea** și **Adresă Gateway** ale proiecteurului.
- Dacă doriți să conectați proiectorul la rețea prin IPv6, selectați **Setări IPv6**.  
 ➤ "Meniul LAN fără fir" p.160

**11** Pentru a nu permite afișarea SSID-ului sau a adresei IP în ecranul de standby LAN și în ecranul principal, setați opțiunea **Afișaj SSID** sau **Afișare adresă IP** la **Oprit**.

**12** După ce terminați de efectuat setările, selectați **Setare terminată**. Urmăriți instrucțiunile de pe ecran pentru a salva setările și a închide meniul.

- 13** Apăsați pe butonul [LAN] de pe telecomandă.  
Setările pentru rețeaua prin cablu sunt finalizate atunci când vedeți adresa IP corectă în ecranul de standby LAN.



După ce terminați efectuarea setărilor de conectivitate fără fir pentru proiector, trebuie să selectați rețeaua fără fir pe computer. Apoi, porniți software-ul de rețea pentru a trimite imagini către proiector prin intermediul unei rețele fără fir.

## Selectarea setărilor de rețea fără fir în Windows

Înainte de a conecta proiectorul, selectați pe computer rețeaua fără fir corectă.

- 1** Pentru a accesa utilitarul pentru conectivitate fără fir, faceți dublu clic pe pictograma de rețea din bara de activități Windows.
- 2** Atunci când realizați conectarea în modul de conectare Avansat, selectați denumirea rețelei (SSID) la care se conectează proiectorul.
- 3** Faceți clic pe **Conectare**.

## Selectarea setărilor de rețea fără fir în Mac

Înainte de a conecta proiectorul, selectați pe computer rețeaua fără fir corectă.

- 1** Faceți clic pe pictograma AirPort în bara de meniuri din partea de sus a ecranului.
- 2** Atunci când realizați conectarea în modul de conectare Avansa, asigurați-vă că funcția AirPort este activată și selectați denumirea rețelei (SSID) la care se conectează proiectorul.

## Configurarea securității pentru rețeaua fără fir

Puteți configura securitatea pentru proiector care va fi utilizată într-o rețea fără fir. Configurați una dintre următoarele opțiuni de securitate pentru a se corela cu setările utilizate în rețea:

- Securitate WPA2-PSK
- Securitate WPA2-EAP \*
- Securitate WPA/WPA2-PSK \*
- Securitate WPA/WPA2-EAP \*

\* Disponibilă doar pentru modul de conectare Avansat.



Contactați administratorul rețelei pentru indicații privind introducerea informațiilor corecte.

- 1 Dacă doriți să configurați securitatea WPA2-EAP sau WPA/WPA2-EAP, asigurați-vă că fișierul certificatului digital este compatibil cu înregistrarea proiectorului și este plasat direct pe dispozitivul de stocare USB.  
☛ "Certificate client și CA acceptate" [p.135](#)
- 2 Apăsați pe butonul [Menu] de pe panoul de control sau de pe telecomandă.
- 3 Selectați meniul **Rețea** și apăsați pe [Enter].
- 4 Selectați **Către Config. Rețea** și apăsați pe [Enter].

- 5 Selectați meniul **LAN fără fir** și apăsați pe [Enter].

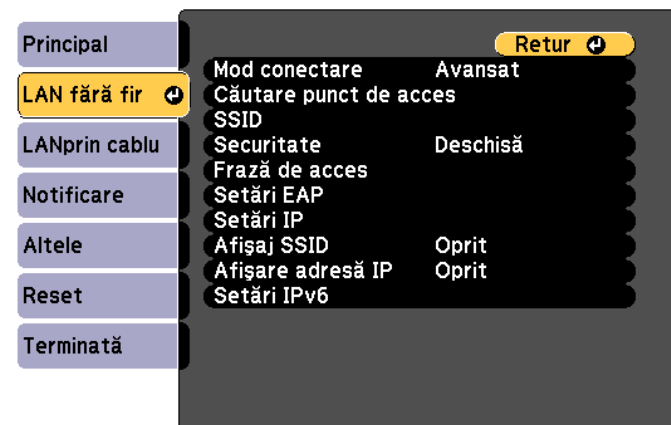

[Esc] / [↵]:Retur [↵]:Select

- 6 Selectați setarea **Securitate** și apăsați pe [Enter].

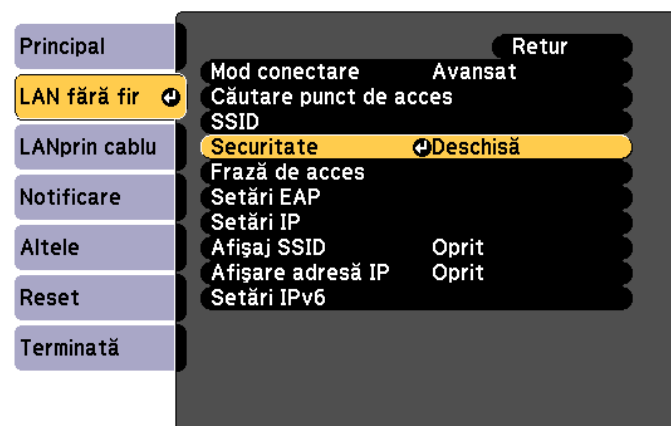

[Esc] :Retur [↵]:Select [↵]:Enter

- 7 Selectați setările de securitate pentru corelare cu setările de rețea.

- WPA2-PSK, WPA/WPA2-PSK:

Selectați **Setare terminată**. Urmați instrucțiunile de pe ecran pentru a salva setările și a închide meniul.

- WPA2-EAP, WPA/WPA2-EAP:

Selectați **Setări EAP** și apăsați pe [Enter].

**8** Selectați protocolul pentru autentificare drept setare **Tip EAP**.

**9** Pentru a importa certificatul, selectați tipul certificatului și apăsați pe [Enter].

- **Certificat client** pentru tipul **PEAP-TLS** sau **EAP-TLS**
- **Certificat CA** pentru tipul **PEAP**, **PEAP-TLS**, **EAP-TLS** sau **EAP-FAST**



De asemenea, puteți înregistra certificatele digitale în browserul web. Totuși, asigurați-vă că înregistrați o singură dată, deoarece, în caz contrar, este posibil să nu se instaleze corect certificatul.

☞ "Setarea unui certificat utilizând un browser web" [p.139](#)

**10** Selectați **Înregistrare** și apăsați pe [Enter].

**11** Conectați un dispozitiv de stocare USB la portul USB-A al proiectorului (secțiunea de instalare a modulului LAN fără fir). Dacă modulul LAN fără fir este instalat deja în proiector, scoateți-l.

☞ "Instalarea unității LAN fără fir" [p.56](#)

**12** Apăsați pe [Enter] pentru a afișa lista de certificate.

**13** Selectați certificatul de importat utilizând lista afișată. Este afișat un mesaj care vă solicită să introduceți parola pentru certificat.

**14** Introduceți o parolă și apăsați pe [Enter]. Certificatul este importat și apare un mesaj de finalizare.

**15** Selectați setările EAP după cum este necesar.

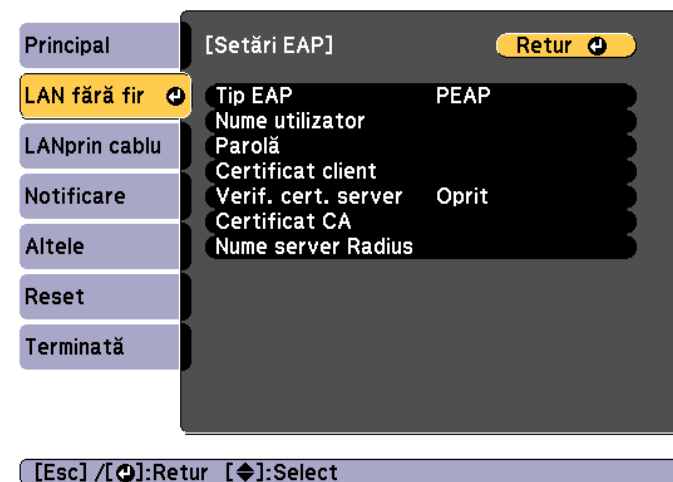

- **Nume utilizator:** Introduceți numele utilizatorului. Puteți introduce maximum 64 caractere alfanumerice a câte 1 bait. Când introduceți mai mult de 32 de caractere, utilizați browserul Web pentru a introduce textul. Atunci când importați un certificat client, numele către care a fost emis certificatul este setat automat.
- **Parolă:** Introduceți o parolă pentru autentificare în **PEAP**, **EAP-FAST** și **LEAP**. Puteți introduce maximum 64 caractere alfanumerice a câte 1 bait. Când introduceți mai mult de 32 de caractere, utilizați browserul Web pentru a introduce textul.
- **Verif. cert. server** vă permite să selectați dacă se verifică certificatul serverului atunci când este setat un certificat CA.
- **Nume server Radius** vă permite să introduceți numele serverului de verificat.

**16** După ce terminați de efectuat setările, selectați **Setare terminată**. Urmăriți instrucțiunile de pe ecran pentru a salva setările și a închide meniul.

\* Puteți seta o parolă de până la 64 de caractere alfanumerice. Când introduceți mai mult de 32 de caractere, utilizați browserul Web pentru a introduce textul.

☛ "Modificarea setărilor utilizând un browser web (Epson Web Control)" p.224

## Certificate client și CA acceptate

Puteți înregistra următoarele tipuri de certificate digitale.

Certificat client (PEAP-TLS/EAP-TLS)

Element	Explicație
Format	PKCS#12
Extensie	PFX, P12
Criptare	RSA
Hașurări	MD5/SHA-1/SHA-256/SHA-384/SHA-512
Lungime cheie	512/1024/2048/4096 biți
Parolă *	Trebuie să creați o parolă. Puteți folosi până la 32 de caractere alfanumerice a câte 1 bait

Certificat CA (PEAP/PEAP-TLS/EAP-TLS/EAP-FAST)

Element	Explicație
Format	X509v3
Extensie	DER/CER/PEM
Criptare	RSA
Hașurări	MD5/SHA-1/SHA-256/SHA-384/SHA-512
Lungime cheie	512/1024/2048/4096 biți
Codificare	BASE64/binar

## Folosirea unui cod QR pentru conectarea la un dispozitiv mobil

După configurarea pe proiector a setărilor pentru rețeaua fără fir, puteți să afișați un cod QR pe ecran și să utilizați acest cod pentru a conecta un dispozitiv mobil prin intermediul aplicației Epson iProjection (iOS/Android).



- Asigurați-vă că ați instalat cea mai recentă versiune a aplicației Epson iProjection (Epson iProjection V1.3.0 sau o versiune ulterioară acceptă această funcție) pe dispozitivul dvs.
- Puteți descărca aplicația Epson iProjection în mod gratuit din App Store sau din Google Play. Orice tarife suportate în timpul comunicării cu App Store sau cu Google Play cad în responsabilitatea clientului.
- Atunci când utilizați Epson iProjection în modul de conectare Rapid, vă recomandăm să efectuați setările de securitate.

### 1 Apăsați pe butonul [LAN] de pe telecomandă.

Se afișează codul QR pe suprafața proiectată.



- Dacă nu vedeți codul QR, comutați setarea **Afișare inf. LAN** la **Text și cod QR** în meniul Rețea al proiectorului.  
 ● Rețea - Către Config. Rețea - Afișare inf. LAN [p.159](#)
- Pentru a ascunde codul QR, apăsați pe butonul [Esc].
- Atunci când codul QR este ascuns, apăsați pe butonul [Enter] pentru a afișa codul.
- De asemenea, puteți afișa codul QR selectând pictogramele de pe ecranul principal.

### 2 Porniți aplicația Epson iProjection pe dispozitivul dvs. mobil.

### 3 Citiți codul QR proiectat cu ajutorul aplicației Epson iProjection pentru a conecta acest dispozitiv la proiector.



Pentru a citi în mod corect codul QR, asigurați-vă că vă aflați paralel cu ecranul și că țineți dispozitivul suficient de aproape de codul proiectat, pentru ca acest cod să se încadreze în vizorul cititorului de coduri QR al dispozitivului mobil. Dacă vă aflați prea departe de ecran, este posibil să nu puteți citi codul.

Atunci când se stabilește o conexiune, selectați meniul **Conținut** din , iar apoi selectați fișierul pe care doriți să îl proiectați.

## Utilizarea unei chei USB pentru a conecta un computer Windows

Puteți configura unitatea flash pentru USB drept cheie USB pentru a conecta rapid proiectorul la un computer Windows care acceptă o rețea LAN fără fir. Cheia USB vă permite să selectați automat setările de rețea fără fir ale unui computer și să proiectați prezentarea în mod fără fir.

- 1** Configurați cheia USB folosind Epson iProjection (Windows). Consultați "Ghid de utilizare Epson iProjection (Windows/Mac)" pentru instrucțiuni.
- 2** Asigurați-vă că este instalat modulul LAN fără fir.
- 3** Porniți proiectorul.
- 4** Apăsați pe butonul [LAN] de pe telecomandă.  
Este afișat ecranul de standby LAN. Verificați dacă se afișează SSID și adresa IP.
- 5** Scoateți modulul LAN fără fir din proiector și introduceți cheia USB în același port utilizat pentru modulul LAN fără fir.  
 "Instalarea unității LAN fără fir" [p.56](#)  
Veți vedea un mesaj proiectat, conform căruia actualizarea informațiilor rețelei este finalizată.
- 6** Scoateți cheia USB.  
Reintroduceți în proiector modulul LAN fără fir.
- 7** Conectați cheia USB la un port USB al computerului.
- 8** Urmați instrucțiunile de pe ecran pentru instalarea aplicației necesare.



- Dacă se afișează mesajul Paravan de protecție Windows, faceți clic pe **Da** pentru a dezactiva paravanul de protecție.
- Trebuie să aveți autoritate de administrator pentru a instala software-ul.
- Dacă nu se instalează automat, faceți dublu clic pe **MPPLaunch.exe** în cheia USB.

După câteva minute, proiectorul afișează imaginea computerului. Dacă imaginea nu apare, apăsați pe butonul [LAN] de pe telecomanda proiectorului sau reporniți computerul.

- 9** Executați prezentarea.
- 10** După ce terminați proiecția fără fir, selectați opțiunea **Eliminare în siguranță a unui dispozitiv hardware** din bara de activități Windows, apoi scoateți cheia USB din computer.



Este posibil să fie necesar să reporniți computerul pentru a reactiva conexiunea LAN fără fir.

Puteți utiliza protocolul HTTPS pentru crește nivelul de securitate dintre proiector și un browser web care comunică cu acesta. Pentru aceasta, creați un certificat de server, instalați-l pe proiector și activați setarea **HTTP securizat** în meniurile proiectorului pentru a verifica siguranța browserului web.

☛ **Rețea - Către Config. Rețea - Altele - HTTP securizat p.166**

Chiar dacă nu instalați un certificat de server, proiectorul creează automat un certificat cu semnătură automată și permite comunicarea. Totuși, deoarece acest certificat cu semnătură automată nu poate verifica siguranța de pe un browser web, vedeți un avertisment despre siguranța serverului atunci când accesați proiectorul de pe un browser web. Acest avertisment nu previne comunicarea.

## Importul unui certificat de server web cu ajutorul meniurilor

Puteți să creați un certificat de server web și să îl importați cu ajutorul meniurilor proiectorului și al unei unități flash pentru USB.



De asemenea, puteți înregistra certificatele digitale în browserul web. Totuși, asigurați-vă că înregistrați o singură dată, deoarece, în caz contrar, este posibil să nu se instaleze corect certificatul.

☛ [p.139](#)

- 1** Dacă doriți să configurați securitatea WPA2-EAP sau WPA/WPA2-EAP, asigurați-vă că fișierul certificatului digital este compatibil cu înregistrarea proiectorului și este plasat direct pe dispozitivul de stocare USB.  
☛ "Certificate de server web acceptate" [p.139](#)
- 2** Apăsați pe butonul [Menu] de pe panoul de control sau de pe telecomandă.
- 3** Selectați meniul **Rețea** și apăsați pe [Enter].
- 4** Selectați **Către Config. Rețea** și apăsați pe [Enter].

- 5** Selectați meniul **Altele** și apăsați pe [Enter].

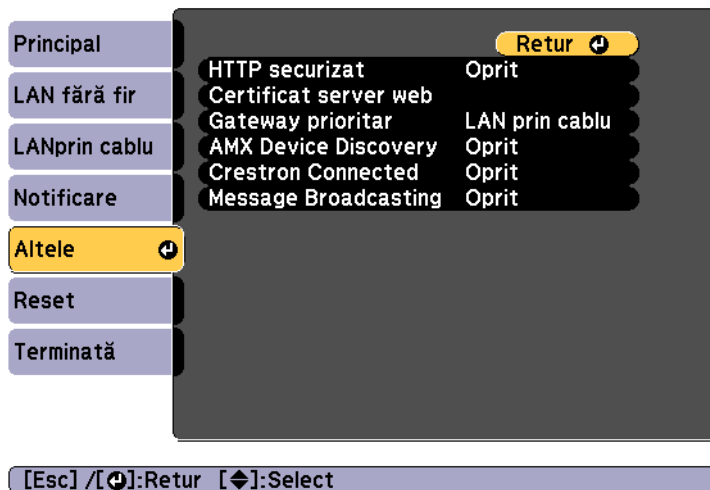

- 6** Selectați **Oprit** drept setare **HTTP securizat**.

- 7** Selectați **Certificat server web** și apăsați pe [Enter].

- 8** Selectați **Înregistrare** și apăsați pe [Enter].

- 9** Conectați un dispozitiv de stocare USB la portul USB-A al proiecteurului (secțiunea de instalare a modulului LAN fără fir).  
 Dacă modulul LAN fără fir este instalat deja în proiector, scoateți-l.  
 🖱️ "Instalarea unității LAN fără fir" [p.56](#)

- 10** Apăsați pe [Enter] pentru a afișa lista de certificate.

- 11** Selectați certificatul de importat utilizând lista afișată.  
 Este afișat un mesaj care vă solicită să introduceți parola pentru certificat.

- 12** Introduceți o parolă și apăsați pe [Enter].  
 Certificatul este importat și apare un mesaj de finalizare.

## Certificate de server web acceptate

Puteți înregistra următoarele tipuri de certificate digitale.

Certificat server web (HTTP securizat)

Element	Explicație
Format	PKCS#12
Extensie	PFX, P12
Criptare	RSA
Hașurări	MD5/SHA-1/SHA-256/SHA-384/SHA-512
Lungime cheie	512/1024/2048/4096 biți
Nume comun	Nume gazdă rețea
Organizație	Opțional
Parolă *	Trebuie să creați o parolă. Puteți folosi până la 32 de caractere alfanumerice a câte 1 bait

\* Puteți seta o parolă de până la 64 de caractere alfanumerice. Când introduceți mai mult de 32 de caractere, utilizați browserul Web pentru a introduce textul.

🖱️ "Setarea unui certificat utilizând un browser web" [p.139](#)

## Setarea unui certificat utilizând un browser web

Puteți utiliza un certificat electronic drept setări de securitate ale proiecteurului.



Puteți instala certificatul electronic din meniul Rețea al proiectorului. Totuși, asigurați-vă că înregistrați o singură dată, deoarece, în caz contrar, este posibil să nu se instaleze corect certificatul.

☛ "Configurarea securității pentru rețeaua fără fir" [p.133](#)

- 1** Pregătiți un certificat acceptat de proiector.
- 2** Asigurați-vă că proiectorul este pornit.
- 3** Lansați browserul web pe computer sau pe dispozitivul mobil conectat la rețea.
- 4** Introduceți adresa IP a proiectorului în caseta de introducere a adresei din browser pentru conectarea la ecranul Epson Web Control.  
Se afișează ecranul Epson Web Control.

- 5** Selectați **Avansat**.



Trebuie să vă conectați pentru a afișa ecranul Avansat. Atunci când este afișat ecranul de conectare, introduceți numele de utilizator și parola. (Numele de utilizator este EPSONWEB; parola implicită este admin.)

- 6** Selectați **Certificat** din meniul **Rețea**.
- 7** Faceți clic pe butonul **Alegere fișier** și selectați fișierul certificatului.
- 8** Introduceți parola în caseta **Parolă**, apoi faceți clic pe **Trimitere**.
- 9** Dacă ați finalizat setările, apăsați butonul **Aplică**.



# Meniul Configurare

Acest capitol explică modul de utilizare a meniului Configurare și a funcțiilor acestuia.

Această secțiune explică modul de utilizare a meniului Configurare.

Deși următoarea explicație este aferentă utilizării telecomenzii ca un exemplu, puteți efectua aceleași operații de la panoul de control. Verificați ghidul din acest meniu pentru butoanele disponibile și funcțiile acestora.

## 1 Afișați ecranul meniului Configurare.

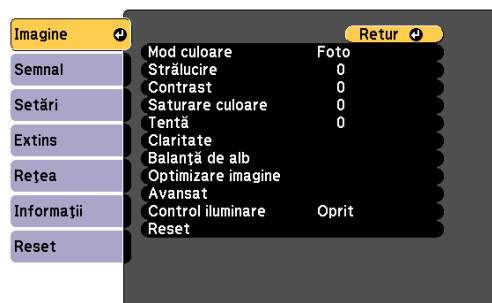
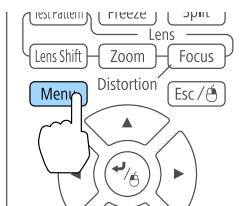

[Esc] / [Exit]:Retur [Enter]:Select [Menu]:Ieșire

## 2 Selectați un element din meniul superior.

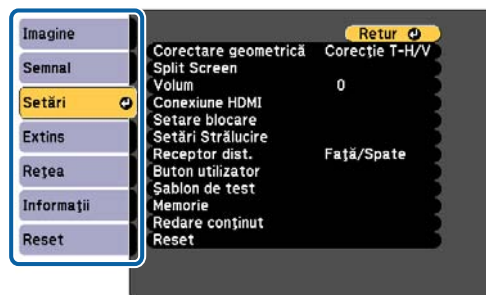
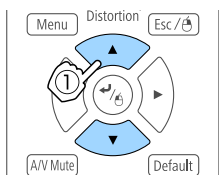

[Esc] / [Exit]:Retur [Enter]:Select [Menu]:Ieșire

## 3 Selectați un element din submeniu.

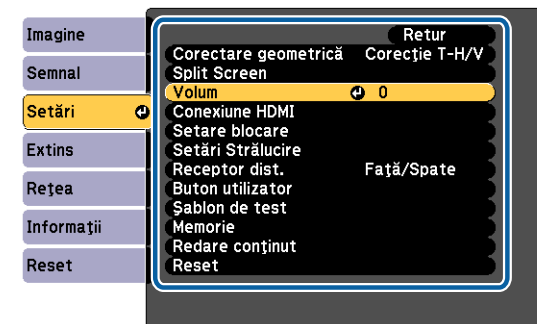
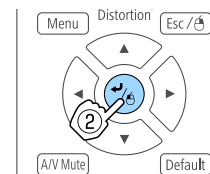
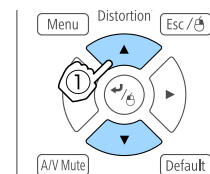

[Esc]:Retur [Enter]:Select [Menu]:Ieșire

## 4 Modificați setări.

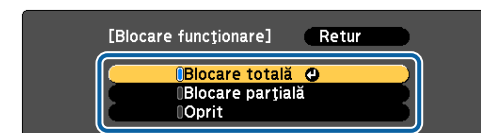
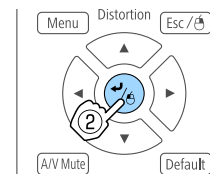
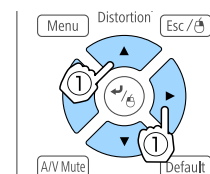

[Esc]:Retur [Enter]:Select [Setare]:Setare [Menu]:Ieșire



Dacă în ghid, sub meniu, se afișează „[Default]: Reset”, apăsând pe butonul [Default] al telecomenzii, setările modificate revin la valorile implicite.

## 5 Apăsați pe butonul [Menu] pentru a finaliza efectuarea setărilor.

## Tabelul meniului configurare

Elementele care pot fi setate diferă în funcție de modelul utilizat și de sursa și semnalul de imagine proiectate.



Nume meniu superior	Nume submeniu	Elemente sau valori setate
Meniul Imagine ☛ p.146	Mod culoare	Dinamic, Prezentare, Natural, Cinema, BT.709, DICOM SIM, Proiecție multiplă
	Strălucire	0 până la 100
	Contrast	0 până la 100
	Saturare culoare	0 până la 100
	Tentă	0 până la 100
	Claritate	Standard, Thin Line Enhancement, Îmbunătățire linie groasă
	Balanță de alb	Temp. Culoare, Corecție G-M, Offset R, Offset G, Offset B, Câștig R, Câștig G, Câștig B
	Optimizare imagine	Optimizare 4K, Moduri preset imagine, Interpolare cadru, De-întreșere, Reducere zgomot, Reducere zgomot MPEG, Super-resolution, Îmbunătățire detaliu, Reset
	Avansat	Gamma, RGBCMY
Control iluminare	Control iluminare, Contrast dinamic, Control oprire lumină	
Meniul Semnal ☛ p.148	Rezoluție	Auto, Lat, Normal și Manual
	Aspect	Auto, Normal, 4:3, 16:9, Plin, Zoom oriz., Zoom vert., Nativ
	Urmărire	-
	Sincro.	0 până la 31



Nume meniu superior	Nume submeniu	Elemente sau valori setate
	Poziție	-128 până la 127
	Config. automată	Pornit, Oprit
	Baleiaj în exces	Auto, Oprit, 4% și 8%
	Golire	Sus, Jos, Stânga și Dreapta
	Avansat	Interval video, Semnal intrare, BNC Terminație Sync, EDID, Tampon DDC
	Scalare	Scalare, Mod scalare, Scalare verticală, Scalare orizontală, Ajustare detaliu, Interval detaliu
Meniul Setări ☛ p.149	Corectare geometrică	Oprit, Corecție T-H/V, Quick Corner, Suprafață curbată, Colț perete, Corectare punct, Memorie
	Split Screen	-
	Volum	0 până la 20
	Conexiune HDMI	Conexiuni dispozitiv, Conexiune HDMI, Disp. ieșire audio, Pornire conexiune, Oprire conexiune, Tampon conexiune
	Setare blocare	Blocare funcționare, Blocare obiectiv
	Setări Strălucire	Mod iluminare, Nivel de strălucire, Mod constant, Estimat rămas
	Receptor dist.	Față/Spate, Față, Spate și Oprit
	Buton utilizator	Buton utilizator 1, Buton utilizator 2 și Buton utilizator 3

Nume meniu superior	Nume submeniu	Elemente sau valori setate
	Șablon de test	Standard, Hașurare încrucișată, Hașurare încrucișată R, Hașurare încrucișată G, Hașurare încrucișată B, Bare de culori V, Bare de culori H, Scală de gri, Bare gri vert., Bare gri oriz., Tablă de șah 1, Tablă de șah 2, Alb, Negru, Cadru aspect
	Memorie	Memorie, Poziție lentilă, Corectare geometrică
	Redare conținut	Redare conținut, Efect de suprapunere, Vizualizator USB
Meniul Extins ☛ p.152	Ecran principal	Afiș. auto. ec. princ., Fcț. personaliz. 1, Fcț. personaliz. 2
	Ecran	Poziție meniu, Poziție mesaj, Mesaje, Fundal Ecran, Ecran pornire, Confirmare standby, Notă C. Filtru Aer, Ecran, Aliniere panou, Uniformitate culori, Rotire OSD
	Logo utilizator	Pornire setare, Reset
	Proiecție	Față, Față/Plafon, Spate și Spate/Plafon
	Funcționare	Pornire directă, Mod inactivare, Timp mod inact., Mod altitudine mare, Căut. automată surse, Pornire automată, Sursă la pornire, Setări dezact. A/V, Avansat, Dată & oră, Calibrare lentilă
	Setări A/V	Ieșire A/V, Ieșire monitor și Setări audio
	Mod standby	Comunicare act. și Comunicare dez.

Nume meniu superior	Nume submeniu	Elemente sau valori setate
	HDBaseT	Control și comunicații, Extron XTP
	Proiecție multiplă	ID Proiector, Alăturare, Corectare geometrică, Combinare margini, Nivel de negru, Scalare, Mod culoare, Setări Strălucire, Potrivire culori, Uniformitate culori, Reset
	Setări agendă	-
	Limbă	27 limbi
Meniul Informații ☛ p.167	Informații proiector	Timp de fcț. acum., Ore de funcționare, Sursă, Semnal intrare, Rezoluție, Rată refresh, Info Sincro, Stare, Număr de serie, Tip lentilă, Event ID, Nivel semnal HDBaseT
	Info. sursă lumină	Ore sursă de lumină, Estimat rămas
	Versiune	Main, Video2, Sub, Sub2, HDMI, HDBaseT, HDBaseT2
	Informații stare	Status Information, Source, Signal Information, Network Wired, Network Wireless, Maintenance, Version
	Inf. avertiz. temp.	-
	Istoric pornire/opr.	-
Meniul Reset ☛ p.169	Reset. toat. mem.	-
	Mod reîmprospătare	Temporizator, Mesaje, Start
	Calibrare sursă lumină	Executare acum, Executare periodică, Setări agendă, Ultima executare
	Reset toate	-
	Reset. tot (impl. fabr.)	Reset. tot (impl. fabr.), Parolă

## Meniul Rețea

Nume meniu superior	Nume submeniu	Elemente sau valori setate
Meniul Principal  <a href="#">p.159</a>	Nume proiector	-
	Parolă PJLink	-
	Parolă Remote	-
	Parolă control web	-
	Parolă moderator	-
	Cuvânt cheie proiector	Pornit, Oprit
	Afișare cuvânt cheie	Pornit, Oprit
	Afișare inf. LAN	Text și cod QR, Text
Meniul LAN fără fir  <a href="#">p.160</a>	Mod conectare	Rapid, Avansat
	Căutare punct de acces	-
	SSID	-
	Securitate	Deschisă, WPA2-PSK, WPA/WPA2-PSK, WPA2-EAP, WPA/WPA2-EAP
	Frază de acces	-
	Setări EAP	EAP Type, User name, Password, Client Certificate, Verify Server Cert., CA certificate, RADIUS Serv.Name
	Canal	1ch, 6ch și 11ch
	Setări IP	DHCP, IP Address, Subnet Mask, Gateway Address
	Afișaj SSID	Pornit, Oprit
	Afișare adresă IP	Pornit, Oprit

Nume meniu superior	Nume submeniu	Elemente sau valori setate
	Setări IPv6	IPv6, Configurare automată, Utilizare adresă temp.
Meniul LAN prin cablu  <a href="#">p.164</a>	Setări IP	DHCP, IP Address, Subnet Mask, Gateway Address
	Afișare adresă IP	Pornit, Oprit
	Setări IPv6	IPv6, Configurare automată, Utilizare adresă temp.
Meniul Notificare  <a href="#">p.166</a>	Notificare poștă	Pornit, Oprit
	Server SMTP	-
	Număr port	-
	De la	-
	Setare adresă 1, Setare adresă 2, Setare adresă 3	Adresă e-mail, Fără semnal, Eroare sistem, Eroare laser, Eroare temp înaltă, Eroare filtru de aer, Avertizare laser, Avertism temp înaltă, Avert. filtru de aer, Notă C. Filtru Aer, Term. mod constant
	SNMP	Pornit, Oprit
	Trap IP Address 1, Trap IP Address 2	-
	Community Name	-
	Notificare PJLink	Pornit, Oprit
	Adresă IP notific.	-
	Meniul Altele  <a href="#">p.166</a>	HTTP securizat
Certificat server web		-

Nume meniu superior	Nume submeniu	Elemente sau valori setate
	Gateway prioritar	LAN prin cablu, Rețea locală fără fir
	AMX Device Discovery	Pornit, Oprit
	Crestron Connected	Pornit, Oprit
	Message Broadcasting	Pornit, Oprit

## Meniul Imagine

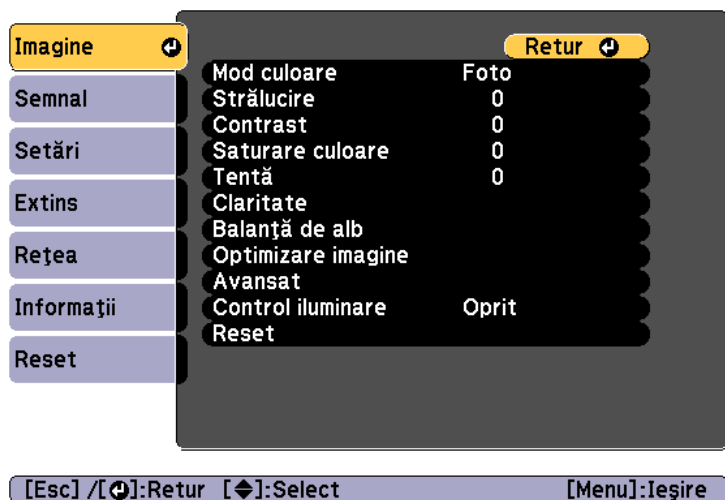

Elementele care pot fi setate diferă în funcție de sursa și semnalul de imagine proiectate în prezent. Detaliile de setare sunt salvate pentru fiecare mod de culoare.

☛ "Detectarea automată a semnalelor de intrare și modificarea imaginii proiectate (Căutare sursă)" p.63



Submeniu	Funcție
<b>Mod culoare</b>	Puteți alege calitatea imaginii care se potrivește cel mai bine condițiilor dumneavoastră. ☛ "Selectarea calității de proiecție (Selectarea Mod culoare)" p.79
<b>Strălucire</b>	Reglează luminozitatea imaginilor.
<b>Contrast</b>	Reglează diferența dintre zonele luminoase și umbrite din imagini.
<b>Saturare culoare</b>	Reglează nivelul de saturație al culorilor din imagine.
<b>Tentă</b>	Puteți regla tenta imaginii.
<b>Claritate</b>	<b>Standard:</b> Puteți regla claritatea imaginii. <b>Îmbunătățire subțire:</b> Dacă acest parametru este setat la o valoare pozitivă, detalii precum părul sau modelele de pe stofe vor fi accentuate. <b>Îmbunătățire groasă:</b> Dacă acest parametru este setat la o valoare pozitivă, conturul, fundalul și celelalte componente principale ale obiectelor din imagine vor fi îmbunătățite, pentru a fi afișate cu claritate.
<b>Balanță de alb</b>	Puteți ajusta tenta generală a imaginii. <b>Temp. Culoare:</b> puteți ajusta tenta generală a imaginii într-un interval de la 3200K la 10000K. Imaginea are o tentă albastră când se selectează o valoare ridicată și o tentă roșie când se selectează o valoare scăzută. Atunci când <b>Mod culoare</b> este setat la <b>Dinamic</b> , Temp. culoare setată poate să difere de Temp. culoare efectivă a luminii proiecteurului. Folosiți acest meniu ca un ghid. <b>Corecție G-M:</b> Tonul de culoare are o nuanță roșiatică atunci când este setat la o valoare negativă și o nuanță verzuie atunci când este setat la o valoare pozitivă. <b>Offset R/G/B, Câștig R/G/B:</b> Puteți regla decalajul și amplificarea fiecărei culori R (roșu), G (verde) și B (albastru) în mod individual.

Submeniu	Funcție
<b>Optimizare imagine</b>	<p>Puteți regla rezoluția imaginii.   "Reglarea rezoluției imaginii (Optimizare imagine)" <a href="#">p.86</a></p> <p><b>Optimizare 4K*</b>: (numai EB-L1075U / EB-L1070U / EB-L1065U / EB-L1060U / EB-L1050U) Puteți proiecta la o rezoluție dublată.</p> <p><b>Moduri preset imagine</b>: Puteți selecta setarea optimă în funcție de imaginea proiectată dintre cinci presetări pregătite în prealabil.</p> <p><b>Interpolare cadru</b>: puteți reda cu ușurință materiale video cu mișcări rapide, prin producerea cadrelor intermediare între cadrele originale.</p> <p><b>De-întreșere</b>: (doar când semnalul de intrare este 480i, 576i sau 1080i) Puteți să transformați semnalele întreșesute în semnale progresive. (conversie IP)</p> <p><b>Oprit</b> este o setare ideală pentru imagini cu un nivel ridicat de mișcare, <b>Video</b>, pentru imagini video generale și <b>Film/Auto</b>, pentru vizionarea filmelor, a graficii computerizate și a animațiilor.</p> <p><b>Reducere zgomot</b>: puteți elimina rugozitatea imaginilor progresive.</p> <p><b>Reducere zgomot MPEG</b>: puteți să reduceți punctele și să blocați zgomotul care se produce în liniile de contur la proiectarea filmelor MPEG.</p> <p><b>Super-resolution</b>: Pentru a afișa imagini clare, puteți reduce neclaritatea creată pe margine atunci când rezoluția semnalului imaginii este scalată și proiectată.</p> <p><b>Îmbunătățire detalii</b>: Puteți îmbunătăți contrastul detaliilor dintr-o imagine.</p> <p><b>Reset</b>: readuce presetarea selectată la valorile implicite.</p>

Submeniu	Funcție
<b>Avansat</b>	<p>Puteți efectua ajustări prin alegerea următoarelor elemente.</p> <p><b>Gamma</b>: Puteți ajusta modul de colorare selectând una dintre valorile de corectare gama sau referindu-vă la graficul proiectat.</p> <p><b>RGBCMY</b>: Puteți ajusta individual nuanța, saturația și strălucirea fiecărei culori R (roșu), G (verde), B (albastru), C (cyan), M (magenta), Y (galben).</p>
<b>Control iluminare</b>	<p><b>Control iluminare</b>: selectați operațiile sursei de lumină în funcție de semnalul de imagine.</p> <p> "Setarea nivelului luminozității imaginii proiectate" <a href="#">p.82</a></p> <p><b>Contrast dinamic</b>: (acest lucru poate fi setat numai dacă <b>Control iluminare</b> este setat la <b>Contrast dinamic</b>) Reglează automat cantitatea de lumină când se proiectează în funcție de luminozitatea imaginii.</p> <p><b>Control oprire lumină</b>: (acest lucru poate fi setat numai dacă <b>Control iluminare</b> este setat la <b>Control oprire lumină</b>) Se oprește automat lumina după ce timpul de setare a trecut la nivelul video specificat.</p>
<b>Reset</b>	<p>Puteți reseta toate valorile de ajustare pentru meniul <b>Imagine</b> la setările implicite. Consultați secțiunea următoare pentru a restabili toate elementele de meniu la setările implicite.</p> <p> "Meniul Reset" <a href="#">p.169</a></p>

\* Nu puteți seta această funcție atunci când opțiunea **Aspect** este setată la **Nativ**.

## Meniul Semnal

Elementele care pot fi setate diferă în funcție de sursa și semnalul de imagine proiectate în prezent. Detaliile sunt salvate pentru fiecare tip de semnal de imagine.

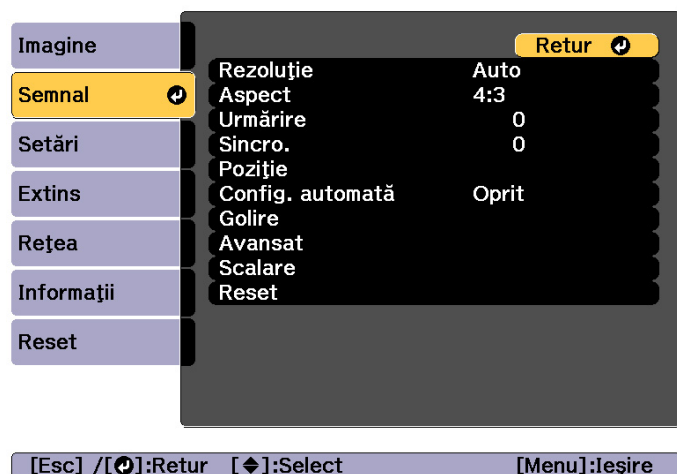

Submeniu	Funcție
<b>Rezoluție</b>	(Opțiune disponibilă numai când se primește un semnal RGB analogic de la calculator.) Setati la <b>Auto</b> pentru a identifica automat rezoluția semnalului de intrare. Dacă imaginile nu se proiectează corect dacă opțiunea selectată este <b>Auto</b> , de exemplu, dacă anumite imagini lipsesc, selectați <b>Lat</b> pentru ecrane late sau <b>Normal</b> pentru ecranele al căror format de imagine este 4:3 sau 5:4, în funcție de calculatorul conectat. Selectarea opțiunii <b>Manual</b> permite specificarea manuală a rezoluției. Utilizarea acestei funcții este ideală când calculatorul conectat este fixat.
<b>Aspect</b>	Puteți seta parametrul Raport aspect pentru imaginile proiectate. 🖱️ "Modificarea formatului imaginii proiectate" <a href="#">p.83</a>



Submeniu	Funcție
<b>Urmărire</b>	(Opțiune disponibilă numai când se primește un semnal RGB analogic de la calculator.) Puteți ajusta imaginile provenite de la un calculator atunci când pe ecran apar dungă verticale.
<b>Sincro.</b>	(Opțiune disponibilă numai când se primește un semnal RGB analogic de la calculator.) Puteți ajusta imaginile provenite de la un calculator atunci când în imagini apar scintilații, neclarități sau interferențe.
<b>Poziție</b>	Puteți regla poziția ecranului în sus, în jos, la stânga și la dreapta atunci când lipsește o porțiune din imagine, astfel încât să se proiecteze întreaga imagine.
<b>Config. automată</b>	(Opțiune disponibilă numai când se primește un semnal RGB analogic de la calculator.) Setati la <b>Pornit</b> pentru a ajusta automat Urmărire, Sincro. și Poziție la starea optimă când se modifică semnalul de intrare.
<b>Baleiaj în exces</b>	Modifică formatul imaginii de ieșire (intervalul imaginii proiectate). Puteți defini pentru intervalul de trunchiere una din valorile <b>4%</b> sau <b>8%</b> . Dacă ați selectat opțiunea <b>Auto</b> , acesta va fi ajustat automat în funcție de semnalul de intrare.
<b>Golire</b>	Puteți ascunde imagini în zona setată. Utilizați butoanele [◀] [▶] pentru a regla zona. Puteți regla utilizând o combinație a opțiunilor <b>Sus</b> , <b>Jos</b> , <b>Stânga</b> și <b>Dreapta</b> . Puteți ascunde până la jumătate din imaginea proiectată în fiecare direcție (cu excepția unui pixel).

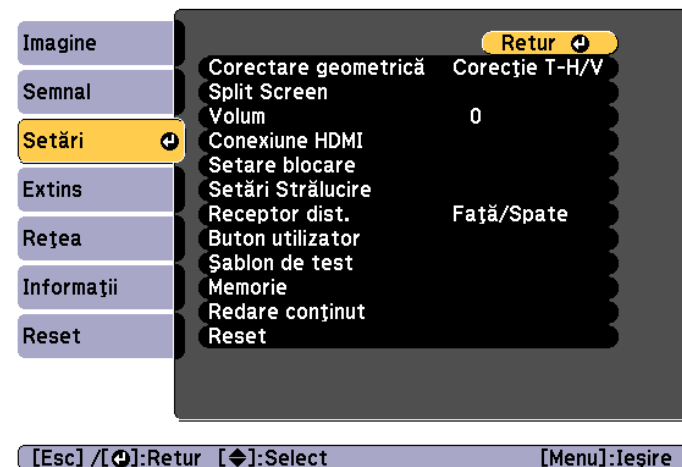

Submeniu	Funcție
<b>Avansat</b>	<p>Puteți seta alegând următoarele elemente.</p> <p><b>Interval video:</b> Selectați intervalul video pentru semnalul de intrare primit de la portul HDMI, DVI-D sau HDBaseT. Dacă intervalul de luminozitate este de la 16 la 235, selectați <b>Limitat (16-235)</b>, dacă este de la 0 la 255, selectați <b>Complet (0-255)</b>.</p> <p><b>Semnal intrare:</b> Selectați un semnal de intrare de la portul Computer sau de la portul BNC. Dacă se setează la <b>Auto</b>, semnalul de intrare se setează automat în funcție de echipamentul conectat. În cazul în care culorile nu sunt redată corect în modul <b>Auto</b>, selectați semnalul adecvat în funcție de echipamentul conectat.</p> <p><b>BNC Terminație Sync:</b> setați procesul de terminare a semnalelor din portul de intrare BNC. De obicei, aceasta trebuie setată la <b>Oprit</b>. Selectați opțiunea <b>Pornit</b> când este necesară terminarea analogică (75Ω), de exemplu, pentru comutatoare.</p> <p><b>EDID:</b> (afișat când sursa curentă este HDMI, HDBaseT sau DVI-D) Faceți setările legate de EDID. Chiar și în setările cu mai multe ecrane cu rezoluții diferite, puteți comuta EDID-ul sursei curente și puteți uni EDID-ul pe ecrane setând același EDID ca și ecranul standard.</p> <ul style="list-style-type: none"> <li>• <b>EDID presetat:</b> selectați setarea optimă din presetările pregătite în prealabil. Modificați setările de submeniu prestabilite pentru <b>Rezoluție</b>, <b>Rată refresh</b> și <b>Profunzime culoare</b>, dacă este necesar. Selectați <b>Setări</b>, apoi apăsați pe butonul [↵].</li> <li>• <b>Rezoluție:</b> selectați dintre rezoluțiile afișate.</li> <li>• <b>Rată refresh:</b> selectați din ratele refresh afișate.</li> <li>• <b>Profunzime culoare:</b> selectați limita maximă a profunzimii de culoare acceptată de proiector. Când selectați <b>12bit</b>, imaginile proiectate suportă semnale de până la 12 biți.</li> <li>• <b>Reset:</b> puteți reseta toate valorile modificate pentru <b>EDID</b> la valorile implicite.</li> </ul> <p><b>Tampon DDC:</b> (afișat când sursa actuală este HDMI sau DVI-D) Setarea acestei opțiuni la <b>Pornit</b> poate în unele situații să îmbunătățească imaginile care nu sunt afișate corect de la dispozitivele conectate printr-un cablu prelungitor HDMI sau DVI.</p>

Submeniu	Funcție
<b>Scalare</b>	<p>Dacă pentru proiectarea unei imagini utilizați mai multe proiectoare, reglați intervalul de imagine afișat de fiecare proiector.</p> <p>☛ "Afișarea unei imagini scalate" p.100</p>
<b>Reset</b>	<p>Puteți reseta toate valorile modificate în cazul funcțiilor din meniul <b>Semnal</b> la setările implicite, cu excepția valorii <b>Semnal intrare</b> și <b>EDID</b>.</p> <p>Consultați secțiunea următoare pentru a restabili toate elementele de meniu la setările implicite.</p> <p>☛ "Meniul Reset" p.169</p>

## Meniul Setări



Submeniu	Funcție
<b>Corectare geometrică</b>	<p>Puteți corecta distorsiunile.</p> <p> "Corectarea distorsiunii din imaginea proiectată" <a href="#">p.66</a></p> <ul style="list-style-type: none"> <li>• <b>Oprit:</b> Anulează temporar Corectare geometrică.</li> <li>• <b>Corecție T-H/V:</b> Reglați <b>Corecție T. vert</b>, <b>Balanță vert.</b>, <b>Corecție T. oriz</b> și <b>Balanță oriz.</b> pentru a corecta distorsiunile trapezoidale orizontale și verticale.</li> <li>• <b>Quick Corner:</b> Selectați și corectați cele patru colțuri ale imaginii proiectate.</li> <li>• <b>Suprafață curbată:</b> Corectează distorsiunile care apar la proiectarea pe o suprafață curbată.</li> <li>• <b>Colț perete:</b> Corectează distorsiunile care apar la proiectarea pe o suprafață cu unghiuri drepte.</li> <li>• <b>Corectare punct:</b> Imaginea proiectată este împărțită folosind o grilă, iar distorsiunile vor fi corectate prin mutarea punctului de intersecție selectat dintr-o parte în alta sau de sus în jos.</li> <li>• <b>Memorie:</b> Puteți să salvați valoarea de reglare a corecției geometrice și să o încărcați atunci când este necesar.  "Funcția de memorie" <a href="#">p.115</a></li> </ul>
<b>Split Screen</b>	<p>Puteți diviza ecranul în două ecrane.</p> <p> "Proiectarea simultană a două imagini (Split Screen)" <a href="#">p.103</a></p>
<b>Volum</b>	<p>Puteți regla volumul. Valorile de setare se salvează pentru fiecare sursă.</p>

Submeniu	Funcție
<b>Conexiune HDMI</b>	<p>Setează conexiunea HDMI.</p> <p><b>Conexiuni dispozitiv:</b> Afișează o listă a dispozitivelor conectate la portul HDMI.</p> <p><b>Conexiune HDMI</b> Activează sau dezactivează conexiunea HDMI.</p> <p><b>Disp. ieșire audio:</b> Când proiectorul este conectat la un amplificator AV, selectați dacă doriți ieșiri audio de la difuzoarele externe conectate la proiector sau de la difuzoarele amplificatorului AV.</p> <p><b>Pornire conexiune:</b> Setați operația de efectuat la activarea proiectorului sau a unui dispozitiv conectat.</p> <ul style="list-style-type: none"> <li>• <b>Bidirecțional:</b> Pornește dispozitivul conectat când proiectorul este pornit sau pornește proiectorul când dispozitivul conectat este pornit.</li> <li>• <b>Dispozitiv conectat→PJ:</b> Pornește proiectorul când dispozitivul conectat este pornit.</li> <li>• <b>PJ→Dispozitiv conectat:</b> Pornește dispozitivul conectat atunci când proiectorul este pornit.</li> </ul> <p><b>Oprire conexiune:</b> Setați dacă doriți sau nu să opriți dispozitivul conectat atunci când proiectorul este oprit.</p> <p><b>Tampon conexiune:</b> Dacă conexiunea HDMI nu funcționează corect, modificarea acestei setări poate îmbunătăți operațiunile de conectare.</p>
<b>Setare blocare</b>	<p><b>Blocare funcționare:</b> Puteți folosi această funcție pentru a restricționa funcționarea proiectorului de la panoul de comandă.  "Blocare funcționare" <a href="#">p.122</a></p> <p><b>Blocare obiectiv:</b> Atunci când se setează la <b>Pornit</b>, funcțiile butoanelor [Lens Shift], [Zoom] și [Focus] de pe telecomandă sunt dezactivate.  "Blocare obiectiv" <a href="#">p.123</a></p>

Submeniu	Funcție
<b>Setări Strălucire</b>	<p><b>Mod iluminare:</b> Setăți strălucirea sursei de lumină.</p> <ul style="list-style-type: none"> <li>• <b>Normal:</b> selectați dacă nu doriți diminuarea strălucirii. Astfel, durata de funcționare pentru sursa de lumină este de aproximativ 20.000 de ore.</li> <li>• <b>Mediu:</b> zgomotul din ventilator este mai puternic decât atunci când opțiunea <b>Silențios</b> este selectat, dar nu scade luminozitatea la fel de mult. Strălucirea este setată la 85%. Astfel, durata de funcționare pentru sursa de lumină este de aproximativ 20.000 de ore.</li> <li>• <b>Silențios:</b> selectați dacă vă îngrijorează zgomotul produs de ventilator. Strălucirea este setată la 70%. Astfel, durata de funcționare pentru sursa de lumină este de aproximativ 20.000 de ore.</li> <li>• <b>Extins:</b> selectați pentru a extinde durata de viață a sursei de lumină. Strălucirea este setată la 70%. Astfel, durata de funcționare pentru sursa de lumină este de aproximativ 30.000 de ore.</li> <li>• <b>Particularizat:</b> selectați pentru a seta nivelul strălucirii în intervalul 30 - 100%.</li> </ul> <p><b>Nivel de strălucire:</b> (disponibil numai dacă <b>Mod iluminare</b> se setează la <b>Particularizat</b>) Setează strălucirea unei surse de lumină.</p> <p><b>Mod constant:</b> (disponibil numai dacă <b>Mod iluminare</b> se setează la <b>Particularizat</b>) Dacă se setează la <b>Pornit</b>, strălucirea sursei de lumină setate în <b>Nivel de strălucire</b> este menținută ca atare. Dacă setați <b>Mod constant</b> la <b>Pornit</b>, nu puteți schimba setarea pentru <b>Mod iluminare</b> și <b>Nivel de strălucire</b>.</p> <p>☛ "Setarea strălucirii" p.80</p> <p><b>Estimat rămas:</b> dacă <b>Mod constant</b> se setează la <b>Pornit</b>, acest lucru indică durata pentru care se poate menține strălucirea constantă.</p> <p>☛ "Ghid pentru setarea Estimat rămas" p.81</p>

Submeniu	Funcție
<b>Receptor dist.</b>	<p>Puteți limita recepția semnalului de operare de la telecomandă.</p> <p>Când se setează la <b>Oprit</b>, nu puteți efectua nicio operație de pe telecomandă. Dacă doriți să efectuați operații de pe telecomandă, țineți apăsat butonul [Menu] de pe telecomandă timp de minimum 15 secunde pentru a reinițializa setarea la valoarea implicită.</p>
<b>Buton utilizator</b>	<p>Selectați din meniul Configurare elementele pe care doriți să le asociați cu butoanele [User1], [User2] și [User3] de pe telecomandă. Puteți asocia următoarele elemente.</p> <p><b>Mod iluminare, Proiecție multiplă, Rezoluție, Afișaj pe ecran, Afișare cod QR, Optimizare imagine, Interpolare cadru, Meniu conexiune, Redare conținut, USB</b> (USB este activată numai când setați opțiunea <b>Redare conținut la Pornit</b>.)</p>
<b>Șablon de test</b>	<p>Puteți afișa un șablon de test pentru a ajusta proiecția fără a conecta alte echipamente când configurați proiectorul.</p> <p>☛ "Afișarea șablonului de test" p.34</p>
<b>Memorie</b>	<p>Efectuați operații și definiți setările funcției memorie.</p> <p>☛ "Funcția de memorie" p.115</p>
<b>Redare conținut</b>	<p><b>Redare conținut:</b> Când este setat la <b>Pornit</b>, puteți reda listele de redare create în Epson Projector Content Manager.</p> <p><b>Efect de suprapunere*:</b> Adăugă decorațiuni de culoare și formă la imagine. (Această opțiune este activată numai când setați opțiunea <b>Redare conținut la Pornit</b>.)</p> <p><b>Vizualizator USB:</b> Redă liste de redare stocate pe un dispozitiv flash USB. (Această opțiune este activată numai când setați opțiunea <b>Redare conținut la Pornit</b>.)</p>

Submeniu	Funcție
<b>Reset</b>	<p>Puteți restabili toate valorile de ajustare din meniul <b>Setări</b> la valorile lor implicite, cu excepția <b>Disp. ieșire audio</b>, <b>Pornire conexiune</b>, <b>Oprire conexiune</b>, <b>Tampon conexiune</b>, <b>Buton utilizator</b>, <b>Memorie</b>, <b>Redare conținut</b>.</p> <p>Consultați secțiunea următoare pentru a restabili toate elementele de meniu la setările implicite.</p> <p>☛ "Meniul Reset" <a href="#">p.169</a></p>

\* Aceasta nu se poate seta atunci când **Combinare margini** este setată la **Pornit**

## Meniul Extins



Submeniu	Funcție
<b>Ecran principal</b>	<p><b>Afiș. auto. ec. princ.:</b> Atunci când se setează la <b>Pornit</b>, se afișează ecranul principal atunci când pornește proiectorul. Ecranul principal nu este afișat atunci când sursa selectată are un semnal de imagine, atunci când proiectorul pornește.</p> <p><b>Fcț. personaliz. 1, Fcț. personaliz. 2:</b> Selectați funcțiile de atribuit ecranului principal dintre următoarele cinci funcții.</p> <p><b>Setări rețea, Informații, Optimizare imagine, Interpolare cadru, Split Screen</b></p>

Submeniu	Funcție
<b>Ecran</b>	<p>Puteți face setări referitoare la afișajul proiectorului.</p> <p><b>Poziție meniu:</b> Selectați poziția de afișare a meniului pe ecranul proiectat.</p> <p><b>Poziție mesaj:</b> Selectați poziția de afișare a mesajului pe ecranul proiectat.</p> <p><b>Mesaje:</b> Dacă este setată opțiunea <b>Oprit</b>, elementele următoare nu vor fi afișate.</p> <p>Numele elementelor dacă opțiunile definite pentru Sursă, Mod culoare sau Aspect au fost modificate, mesajele dacă nu este recepționat un semnal și mesajele de avertizare, precum Avertism temp înaltă.</p> <p><b>Fundal Ecran*:</b> Puteți seta fundalul ecranului la <b>Negru</b>, <b>Albastru</b>, sau <b>Logo</b> când nu este disponibil un semnal de imagine.</p> <p><b>Ecran pornire*:</b> Setat la <b>Pornit</b> pentru a afișa <b>Logo utilizator</b> când începeți proiectarea.</p> <p><b>Confirmare standby:</b> Dacă opțiunea este setată la <b>Oprit</b>, puteți să opriți alimentarea doar apăsând o dată pe butonul [⏻].</p> <p><b>Notă C. Filtru Aer:</b> Puteți stabili dacă (<b>Pornit/Oprit</b>) activați notificarea privind filtrul de aer. Mesajul va fi afișat pe ecran dacă această funcție este setată la <b>Pornit</b> și dacă s-a detectat înfundarea filtrului de aer.</p> <p><b>Ecran:</b> (Aceasta nu este disponibilă la proiectarea imaginilor primite de la un calculator din rețea.) Definiți formatul imaginii și poziția ecranului proiectat în funcție de ecranul utilizat.</p> <p>☛ "Configurarea ecranului" p.32</p> <p><b>Aliniere panou:</b> Pentru corectarea defectelor de aliniere a culorilor (roșu și albastru) de pe ecran.</p> <p>☛ "Alinierea panoului" p.219</p> <p><b>Uniformitate culori:</b> pentru reglarea echilibrului culorilor pentru întreg ecranul.</p> <p>☛ "Uniformitatea culorilor" p.221</p> <p><b>Rotire OSD:</b> Rotește direcția meniului cu 90° de grade.</p>

Submeniu	Funcție
<b>Logo utilizator *</b>	<p>Puteți modifica logoul de utilizator afișat ca imagine de fundal la selectarea opțiunii Fundal Ecran, A/V Mute etc.</p> <p>☛ "Salvarea unui logo utilizator" p.109</p>
<b>Proiecție</b>	<p>Selectați una din următoarele metode de proiecție în funcție de modul de instalare a proiectorului.</p> <p><b>Față, Față/Plafon, Spate, Spate/Plafon</b></p> <p>Conform indicațiilor de mai jos, puteți modifica setările apăsând pe butonul [A/V Mute] pentru circa cinci secunde.</p> <p><b>Față ↔ Față/Plafon</b></p> <p><b>Spate ↔ Spate/Plafon</b></p>

Submeniu	Funcție
<b>Funcționare</b>	<p><b>Pornire directă:</b> Setează la <b>Pornit</b> pentru a porni proiectorul doar prin conectare la sursa de alimentare.</p> <p>Când cablul de alimentare este conectat, rețineți că proiectorul pornește automat în cazul în care alimentarea cu curent se reia în urma unei pene de curent.</p> <p><b>Mod inactivare:</b> Atunci când este setată la <b>Pornit</b>, această opțiune oprește automat proiectarea când nu este recepționat niciun semnal de imagine și nu este efectuată nicio operațiune.</p> <p><b>Timp mod inact.:</b> dacă pentru <b>Mod inactivare</b> ați selectat opțiunea <b>Pornit</b>, puteți defini după cât timp proiectorul se va opri în mod automat, selectând o valoare din intervalul 1-30 de minute.</p> <p><b>Mod altitudine mare:</b> selectați opțiunea <b>Pornit</b> dacă utilizați proiectorul deasupra unei altitudini de 1.500 de metri.</p> <p><b>Căut. automată surse:</b> Este setată la <b>Pornit</b> pentru a detecta automat un semnal de imagine de la o altă sursă și proiectează imaginea atunci când nu există semnal de imagine de la sursa curentă.</p> <p><b>Pornire automată:</b> Dacă este setată la <b>Calculator</b> sau <b>BNC</b>, proiectorul este pornit când se primesc semnale de la portul Computer sau BNC, chiar dacă proiectorul este în modul standby.</p> <p><b>Sursă la pornire:</b> selectați sursa pe care doriți să o proiectați când proiectorul este pornit în modul Redare conținut.</p> <p><b>Setări dezact. A/V:</b> Efectuați setări asociate funcției A/V Mute.</p> <ul style="list-style-type: none"> <li>• <b>Apariție graduală:</b> Specificați numărul de secunde pentru apariție graduală la afișarea unei imagini.</li> <li>• <b>Dispariție graduală:</b> Specificați numărul de secunde pentru dispariție graduală la ascunderea unei imagini.</li> <li>• <b>Cronom. dezact. A/V:</b> Atunci când se setează la <b>Pornit</b>, dacă nu se efectuează nicio operațiune timp de</li> </ul>

Submeniu	Funcție
	<p>aproximativ 2 ore după activarea funcției A/V Mute, proiectorul se oprește automat.</p> <ul style="list-style-type: none"> <li>• <b>Eliberare A/V Mute:</b> Atunci când se setează la <b>A/V Mute</b>, puteți elibera funcția A/V Mute doar apăsând pe butonul [A/V Mute] (sau prin trimiterea unei comenzi de dezactivare a funcției A/V Mute).</li> </ul> <p>Dacă ați selectat opțiunea <b>Oricare</b>, opțiunea A/V mute va fi dezactivată în momentul în care la proiector se efectuează o operație.</p> <p>☛ "Ascunderea temporară a imaginii și a sunetului (A/V Mute)" p.106</p> <p><b>Avansat:</b> Puteți seta următoarele elemente.</p> <ul style="list-style-type: none"> <li>• <b>Bip:</b> dacă este selectată opțiunea <b>Pornit</b>, alarma de confirmare va suna de două ori pentru a anunța pornirea sau oprirea alimentării sau terminarea operației de răcire.</li> <li>• <b>Indicatori:</b> Atunci când se setează la <b>Oprit</b>, indicatorii proiectorului sunt dezactivați, cu excepția erorilor sau a avertismentelor.</li> <li>• <b>Dest. salvare jurnal:</b> setați unde doriți să salvați jurnalele de funcționare pentru proiector. Selectați <b>Memorie USB și internă</b> pentru a salva jurnalele în unitatea flash USB conectată la portul USB-A al proiectorului. Jurnalele sunt salvate ca fișiere text (.log) în unitatea flash USB. Următoarele jurnale sunt salvate. <ul style="list-style-type: none"> <li>- Informații despre eroare</li> <li>- Informații laser</li> <li>- Jurnale de temperatură</li> <li>- Jurnale de funcționare</li> </ul> </li> <li>• <b>Interval config. lot:</b> Selectați <b>Tot</b> pentru a copia toate setările de meniu utilizând funcția de setare lot. Selectați <b>Limitat</b> dacă nu doriți să copiați următoarele setări. <ul style="list-style-type: none"> <li>- <b>EDID</b> de la meniul <b>Semnal</b></li> <li>- Meniul <b>Rețea</b></li> </ul> </li> <li>• <b>Tip lentilă:</b> Atunci când utilizați următoarele lentile, selectați numărul de model al lentilei.</li> </ul>

Submeniu	Funcție
	<p>ELPLS04, ELPLU02, ELPLR04, ELPLW04, ELPLM06, ELPLM07, ELPLL07</p> <p><b>Data &amp; oră:</b> definiți setările de timp ale proiectorului.</p> <p>☛ "Potrivirea ceasului proiectorului" <a href="#">p.45</a></p> <p><b>Calibrare lentilă:</b> Obține informațiile lentilei instalate pe proiector.</p>
<b>Setări A/V</b>	<p><b>Ieșire A/V:</b> Setează această opțiune la <b>Întotdeauna</b> dacă doriți să transmiteți sunet și imagini prin intermediul unui dispozitiv extern atunci când proiectorul se află în modul standby.</p> <p><b>Ieșire monitor:</b> selectați pentru ieșirea sursei imaginii un monitor extern dacă proiectorul este în standby. Dacă este selectată opțiunea <b>Auto</b>, semnalele analogice RGB primite de la portul Computer sau de la portul BNC vor fi redată în funcție de sursa selectată la închiderea proiectorului.</p> <p><b>Setări audio:</b> efectuează următoarele setări pentru semnalul audio.</p> <ul style="list-style-type: none"> <li>• <b>Ieșire audio:</b> Selectați semnalul audio de redat atunci când proiectați imagini de la portul Computer, de la portul BNC sau de la portul DVI-D. Atunci când setați opțiunea <b>Auto</b>, semnalul audio va fi redat de la portul audio de intrare corespunzător fiecărui port de intrare a imaginilor.</li> <li>☛ "Conectarea echipamentului" <a href="#">p.49</a></li> <li>• <b>Ieșire audio HDMI:</b> selectați sursa semnalului audio la proiectarea imaginilor de la portul HDMI. Dacă selectați <b>HDMI</b>, semnalul audio al imaginii va fi redat așa cum este. Dacă selectați <b>Audio 3</b>, semnalul audio va fi redat de la portul Audio3.</li> </ul>

Submeniu	Funcție
<b>Mod standby</b>	<p>Dacă setați <b>Comunicare act.</b>, puteți efectua următoarele operațiuni chiar dacă proiectorul este în modul standby.</p> <ul style="list-style-type: none"> <li>• Monitorizarea și controlul proiectorului printr-o rețea.</li> <li>• Redarea semnalului audio și a imaginilor pe un dispozitiv extern. (Numai dacă pentru <b>Ieșire A/V</b> este selectată opțiunea <b>Întotdeauna</b>.)</li> <li>• Comunicația de la portul HDBaseT este activată. (Numai dacă pentru <b>Control și comunicații</b> este selectată opțiunea <b>Pornit</b>.)</li> </ul> <div style="border: 1px solid black; padding: 5px; margin-top: 10px;"> <p> Când monitorizați sau controlați proiectorul folosind rețeaua locală fără fir, selectați pentru <b>Mod conectare</b> opțiunea <b>Avansat</b>.</p> <p>☛ <b>Rețea - LAN fără fir - Mod conectare</b> <a href="#">p.160</a></p> </div>

Submeniu	Funcție
HDBaseT	<p><b>Control si comunicații:</b> (Această opțiune nu se poate seta atunci când <b>Extron XTP</b> este setat la <b>Pornit</b>.) Când opțiunea este setată la <b>Pornit</b>, comunicația Ethernet, comunicația serială și telecomanda prin cablu care funcționează prin intermediul transmițătorului HDBaseT conectat la portul HDBaseT sunt activate.</p> <p><b>Extron XTP:</b> selectați <b>Pornit</b> când conectați transmițătorul sau comutatorul Extron XTP la portul HDBaseT. Consultați următoarea pagină de internet Extron pentru mai multe detalii despre sistemul XTP.  <a href="http://www.extron.com/">http://www.extron.com/</a></p> <div style="border: 1px solid black; padding: 5px; margin-top: 10px;">  <ul style="list-style-type: none"> <li>• Atunci când opțiunea <b>Control si comunicații</b> sau <b>Extron XTP</b> este setată la <b>Pornit</b>, <b>Mod standby</b> este setat automat la <b>Comunicare act</b>.</li> <li>• Atunci când opțiunea <b>Control si comunicații</b> sau <b>Extron XTP</b> este setată la <b>Pornit</b>, porturile LAN, RS-232 și Remote ale proiectorului sunt dezactivate.</li> <li>• Când <b>Extron XTP</b> are selectată opțiunea <b>Pornit</b>, ventilatorul poate funcționa în modul standby, dar acest lucru nu este anormal.</li> </ul> </div>

Submeniu	Funcție
Proiecție multiplă	<p>Definirea setărilor pentru proiectarea de la mai multe proiectoare.</p> <p>☛ "Funcția proiecție multiplă" <a href="#">p.93</a></p> <p><b>ID Proiector:</b> Definiți codul de identificare ID selectând o valoare de la 01 la 30. Opțiunea <b>Oprit</b> indică faptul că nu s-a setat niciun ID.</p> <p>☛ "Setările ID" <a href="#">p.43</a></p> <p><b>Alăturare:</b> Setări numărul de ecrane divizate și pozițiile fiecărei imagini proiectate.</p> <p>☛ "Alăturarea" <a href="#">p.93</a></p> <p><b>Corectare geometrică:</b> Corectează distorsiunea din imaginea proiectată.</p> <p>☛ "Corectarea distorsiunii din imaginea proiectată" <a href="#">p.66</a></p> <p><b>Combinare margini:</b> Corectează o graniță dintre multiple imagini pentru a crea un ecran perfect.</p> <p>☛ "Combinare margini" <a href="#">p.94</a></p> <p><b>Nivel de negru:</b> Ajustează diferențele de strălucire și de tonalitate în zonele în care imaginile se suprapun și în zonele în care imaginile nu se suprapun.</p> <p>☛ "Nivel de negru" <a href="#">p.96</a></p> <p><b>Scalare:</b> Dacă pentru proiectarea unei imagini utilizați mai multe proiectoare, reglați intervalul de imagine afișat de fiecare proiector.</p> <p>☛ "Afișarea unei imagini scalate" <a href="#">p.100</a></p> <p><b>Mod culoare:</b> Selectați modul de culoare corespunzător, în funcție de tipul imaginii și de împrejurimi. Selectați același mod de culoare pentru toate proiectoarele.</p> <p><b>Setări Strălucire:</b> Setări strălucirea sursei de lumină.</p> <p>☛ "Setarea strălucirii" <a href="#">p.80</a></p> <p><b>Potrivire culori:</b> Corectează diferențele de nuanță și luminozitate dintre imagini.</p> <p>☛ "Potrivire culori" <a href="#">p.100</a></p> <p><b>Uniformitate culori:</b> Reglați balanța tonului culorii pentru întreg ecranul.</p> <p>☛ "Uniformitatea culorilor" <a href="#">p.221</a></p>

Submeniu	Funcție
	<b>Reset:</b> Puteți reseta toate valorile modificate din meniul <b>Proiecție multiplă</b> la setările implicite.
<b>Setări agendă</b>	Puteți defini programul proiectorului astfel încât acesta să efectueze o anumită operație la un anumit moment prestabilit. ☛ "Funcția de programare" <a href="#">p.117</a>
<b>Limbă</b>	Puteți seta limba pentru mesaje și meniuri.
<b>Reset</b>	Puteți reseta toate valorile modificate din meniul <b>Extins</b> la setările implicite. Totuși, următoarele valori nu vor fi resetate. <b>Tip ecran, Poziție ecran, Aliniere panou, Uniformitate culori, Proiecție, Mod altitudine mare, Căut. automată surse, Eliberare A/V Mute, Tip lentilă, Dată &amp; oră, Calibrare lentilă, Ieșire A/V, Ieșire monitor, Mod standby, Control si comunicații, Extron XTP, ID Proiector, Alăturare, Combinare margini, Nivel de negru, Scalare, Mod culoare, Setări Strălucire, Potrivire culori, Limbă</b> Consultați secțiunea următoare pentru a restabili toate elementele de meniu la setările implicite. ☛ "Meniul Reset" <a href="#">p.169</a>

\* Dacă pentru **Protej.logo utilizator** ați selectat **Pornit** în setările definite pentru **Protejat de parolă**, nu puteți schimba setările referitoare la logoul utilizatorului. Puteți face modificări numai după selectați pentru **Protej.logo utilizator** opțiunea **Oprit**.

☛ "Administrarea utilizatorilor (Protejat de parolă)" [p.120](#)

## Meniul Rețea

Dacă pentru **Protecție rețea** ați selectat opțiunea **Pornit** în **Protejat de parolă**, pe ecran va fi afișat un mesaj și parametrii rețelei nu vor putea fi modificați. Selectați pentru **Protecție rețea** opțiunea **Oprit** și apoi configurați rețeaua.

☛ "Definirea setărilor funcției Protejat de parolă" [p.120](#)

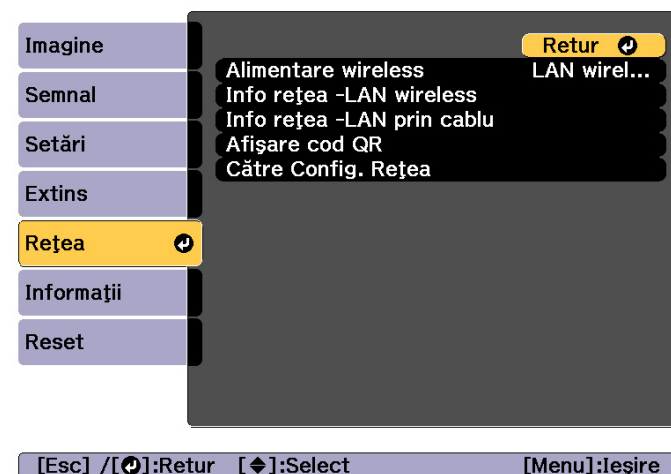

Submeniu	Funcție
<b>Alimentare wireless</b>	Setați această opțiune la <b>LAN wireless pornit</b> atunci când conectați proiectorul și un computer prin intermediul unei rețele LAN fără fir. Dacă nu doriți să realizați conexiunea printr-o rețea locală fără fir, comutați alimentarea la <b>Oprit</b> pentru a preveni accesul neautorizat al altor persoane.

Submeniu	Funcție
<b>Info rețea -LAN wireless</b>	<p>Afișează următoarele informații de stare pentru setarea rețelei.</p> <ul style="list-style-type: none"> <li>• Mod conectare</li> <li>• Sistem rețea locală fără fir</li> <li>• Nivel antenă</li> <li>• Nume proiector</li> <li>• SSID</li> <li>• DHCP</li> <li>• Adresă IP</li> <li>• Mască subrețea</li> <li>• Adresă Gateway</li> <li>• Adresă MAC</li> <li>• Cod regiune</li> </ul> <p>Atunci când se selectează <b>IPv6</b>, se afișează următoarele informații.</p> <ul style="list-style-type: none"> <li>• Adresă IPv6 (manuală): Adresă IPv6, Lungime prefix, Adresă Gateway</li> <li>• Adresă IPv6 (automată): Adresă temporară, Adresă link local, Adresă fără stare, Adr. cu menț. stare</li> </ul>
<b>Info rețea -LAN prin cablu</b>	<p>Afișează următoarele informații de stare pentru setarea rețelei.</p> <ul style="list-style-type: none"> <li>• Nume proiector</li> <li>• DHCP</li> <li>• Adresă IP</li> <li>• Mască subrețea</li> <li>• Adresă Gateway</li> <li>• Adresă MAC</li> <li>• Adresă IPv6 (manuală): Adresă IPv6, Lungime prefix, Adresă Gateway</li> <li>• Adresă IPv6 (automată): Adresă temporară, Adresă link local, Adresă fără stare, Adr. cu menț. stare</li> </ul>
<b>Afișare cod QR</b>	<p>Atunci când conectați dispozitive iOS sau Android utilizând aplicația Epson iProjection, citiți codul QR afișat.</p>

Submeniu	Funcție
<b>Către Config. Rețea</b>	<p>Următoarele meniuri sunt disponibile pentru setarea elementelor de rețea.</p> <p><b>Principal, LAN fără fir, LAN prin cablu, Notificare, Altele, Reset</b></p>

### Observații privind utilizarea meniului Rețea

Selecția din meniul superior și din submeniuri și modificarea elementelor selectate sunt similare operațiilor din meniul Configurare.

Când ați terminat, trebuie să accesați meniul **Terminată** și să selectați una din opțiunile **Da**, **Nu** sau **Anul.** Când selectați **Da** sau **Nu**, veți reveni la meniul Configurare.



**Da:** salvează setările și iese din meniul Rețea.

**Nu:** nu salvează setările și iese din meniul Rețea.

**Anul.:** continuă afișarea meniului Rețea.

### Utilizarea tastaturii virtuale

Meniul Rețea conține elemente care necesită introducerea valorilor alfanumerice în timpul configurării. În acest caz, este afișat următorul software pentru tastatură. Utilizați butoanele [▲][▼][◀][▶] pentru a muta cursorul la tasta dorită și apoi apăsați pe butonul [↵] pentru a

introduce caracterul selectat. Introduceți cifre menținând apăsat butonul [Num] de pe telecomandă și apăsând pe butoanele numerice. După ce introduceți valorile, apăsați pe butonul **Finish** de pe tastatură pentru a confirma. Apăsați pe **Cancel** de pe tastatură pentru a anula valorile introduse.

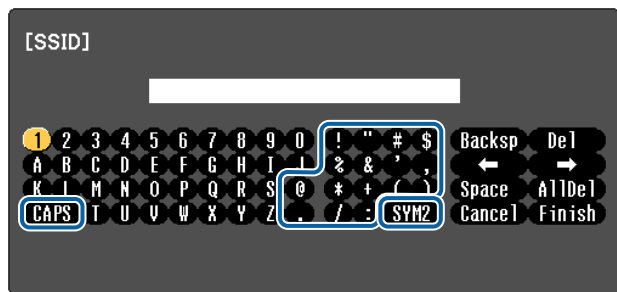

- De fiecare dată când se selectează tasta **CAPS** și se apasă pe butonul [↵], se setează și se modifică între litere majuscule și minuscule.
- De fiecare dată când se selectează tasta **SYM1/2** și se apasă pe butonul [↵], se setează și se modifică tastele de simboluri pentru secțiunea cuprinsă în cadru.

Pot fi introduse următoarele tipuri de caractere.

<b>Numere</b>	0123456789
<b>Litere</b>	ABCDEFGHIJKLMNOPQRSTUVWXYZ abcdefghijklmnopqrstuvwxyz
<b>Simboluri</b>	!"#\$%&'()*+,-./:;<=>?@[\\]^_`{ }~

## Meniul Principal

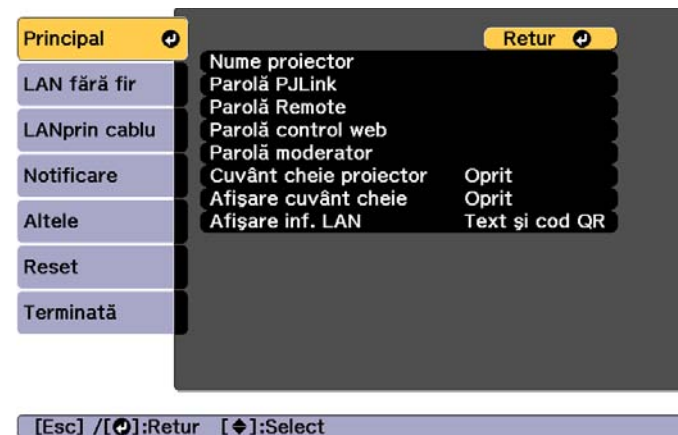

Submeniu	Funcție
<b>Nume proiector</b>	Introduceți un nume utilizat pentru identificarea proiectorului în rețea. Pentru editare, puteți introduce maximum 16 caractere alfanumerice a câte 1 bait. (" * + , / : ; < = > ? [ \ ] ^ _ ` {   } ` și spațiile nu pot fi utilizate.)
<b>Parolă PJLink</b>	Setați o parolă pentru a o utiliza la accesarea proiectorului utilizând software-ul compatibil PJLink. Puteți introduce maximum 32 caractere alfanumerice a câte 1 bait. (Spațiile și simbolurile nu pot fi utilizate.) ☛ "Despre PJLink" <a href="#">p.236</a>
<b>Parolă Remote</b>	Setați o parolă pentru a utiliza Remote în Epson Web Control. Puteți introduce maximum 8 caractere alfanumerice a câte 1 bait. (* : și spațiile nu pot fi utilizate.) Numele de utilizator implicit este "EPSONREMOTE", iar parola implicită este "guest". ☛ "Modificarea setărilor utilizând un browser web (Epson Web Control)" <a href="#">p.224</a>

Submeniu	Funcție
<b>Parolă control web</b>	Setați o parolă pentru autentificare ce va fi utilizată la realizarea setărilor și la controlul proiectorului utilizând Control web în Epson Web Control. Puteți introduce maximum opt caractere alfanumerice pe un singur octet (* : și spațiile nu pot fi utilizate). Numele de utilizator implicit este "EPSONWEB", iar parola implicită este "admin". ☛ "Modificarea setărilor utilizând un browser web (Epson Web Control)" <a href="#">p.224</a>
<b>Parolă moderator</b>	Atunci când vă conectați la proiector în calitate de moderator, introduceți parola de autentificare formată din patru cifre pentru utilizarea Epson iProjection. (Nu există o parolă implicită.)
<b>Cuvânt cheie proiector</b>	Setați opțiunea la <b>Pornit</b> pentru a activa o parolă de securitate în vederea împiedicării altor utilizatori să proiecteze accidental imagini. Atunci când proiectați imagini de pe un computer sau un dispozitiv mobil, trebuie să introduceți cuvântul cheie afișat pe ecranul de proiecție în Epson iProjection.
<b>Afișare cuvânt cheie</b>	Când setați această opțiune la <b>Pornit</b> și când vă conectați la proiector folosind Epson iProjection, cuvântul cheie pentru proiector se afișează pe ecranul de proiecție. Această opțiune este activată numai când setați opțiunea <b>Cuvânt cheie proiector</b> la <b>Pornit</b> .
<b>Afișare inf. LAN</b>	Setați formatul de afișare pentru informațiile de rețea ale proiectorului. Dacă afișați codul QR, vă puteți conecta la o rețea prin simpla citire a codului QR în Epson iProjection. <b>Text și cod QR</b> este opțiunea setată implicit.

### Meniul LAN fără fir

Pentru conectarea proiectorului la un computer utilizând o rețea LAN fără fir, instalați unitatea LAN fără fir (ELPAP10).

☛ "Instalarea unității LAN fără fir" [p.56](#)



Submeniu	Funcție
<b>Mod conectare</b>	Setați modul de conexiune care se va utiliza la conectarea proiectorului la calculator prin intermediul unei rețele locale fără fir. <b>Rapid:</b> Vă permite să vă conectați în mod direct la un smartphone, la o tabletă sau la un computer printr-o rețea LAN fără fir. <b>Avansat:</b> Vă permite să vă conectați la un smartphone, la o tabletă sau la un computer printr-un punct de acces LAN fără fir. Conexiunea se stabilește în modul Infrastructură.
<b>Căutare punct de acces</b>	Când Mod conectare este setat la <b>Avansat</b> , puteți căuta după puncte de acces apropiate și setați ca SSID-ul să fie conectat de la acele puncte de acces. În funcție de setările punctului de acces, este posibil ca acestea să nu apară în listă. ☛ "Ecranul Căutare punct de acces" <a href="#">p.163</a>

Submeniu	Funcție
<b>SSID</b>	<p>Introduceți un SSID. Dacă ați primit o valoare SSID pentru sistemul LAN fără fir, valabilă și pentru proiector, introduceți valoarea SSID.</p> <p>Puteți introduce maximum 32 caractere alfanumerice a câte 1 bait.</p>
<b>Securitate</b>	<p>Selectați tipul de securitate în funcție de setările de rețea LAN fără fir.</p> <p><b>Deschisă:</b> Securitatea nu este setată.</p> <p><b>WPA2-PSK:</b> Comunicarea este realizată utilizând tipul de securitate WPA2. Folosește metoda AES pentru criptare. Când se stabilește conexiunea de la un computer la proiector, introduceți valoarea setată în fraza de acces.</p> <p><b>WPA/WPA2-PSK*:</b> Realizează conectarea în modul personal WPA. Metoda de criptare este selectată automat în funcție de setările punctului de acces. Setati o frază de acces ce este aceeași pentru punctul de acces.</p> <p><b>WPA2-EAP*:</b> Comunicarea este realizată utilizând tipul de securitate WPA2. Folosește metoda AES pentru criptare.</p> <p><b>WPA/WPA2-EAP*:</b> Realizează conectarea în modul WPA întreprindere. Metoda de criptare este selectată automat în funcție de setările punctului de acces.</p>
<b>Frază de acces</b>	<p>Introduceți o frază de acces utilizată pentru conectarea la rețea atunci când <b>Securitate</b> se setează la <b>WPA2-PSK</b> sau la <b>WPA/WPA2-PSK</b>.</p> <p>Puteți introduce cel puțin 8 și cel mult 63 de caractere alfanumerice de un octet.</p> <p>Puteți introduce cel mult 32 de caractere în meniul Configurare. Când introduceți mai mult de 32 de caractere, utilizați browserul Web pentru a introduce textul.</p> <p>☛ "Modificarea setărilor utilizând un browser web (Epson Web Control)" <a href="#">p.224</a></p> <p>Când Mod conectare se setează la <b>Rapid</b>, este setată expresia de acces inițială.</p>

Submeniu	Funcție
<b>Setări EAP</b>	<p>Setați protocoalele pentru autentificarea WPA2-EAP și WPA/WPA2-EAP.</p> <p><b>Tip EAP:</b> Selectați protocolul de certificare.</p> <ul style="list-style-type: none"> <li>• <b>PEAP:</b> Protocol de autentificare utilizat frecvent în Windows Server.</li> <li>• <b>PEAP-TLS:</b> Protocol de autentificare utilizat în Windows Server. Selectați opțiunea folosind un certificat de client.</li> <li>• <b>EAP-TLS:</b> Protocol de autentificare utilizat frecvent pentru a utiliza un certificat de client.</li> <li>• <b>EAP-FAST, LEAP:</b> Selectați opțiunea atunci când se utilizează aceste protocoale de autentificare.</li> </ul> <p><b>Nume utilizator:</b> Introduceți un nume de utilizator de utilizat pentru autentificare. Puteți introduce maximum 64 caractere alfanumerice a câte 1 bait.</p> <p>Puteți introduce cel mult 32 de caractere în meniul Configurare. Când introduceți mai mult de 32 de caractere, utilizați browserul Web pentru a introduce textul.</p> <p>☛ "Modificarea setărilor utilizând un browser web (Epson Web Control)" <a href="#">p.224</a></p> <p>Dacă trebuie să introduceți și un nume de domeniu, adăugați numele domeniului înainte de numele utilizatorului separat prin bară oblică inversă (nume domeniu\nume utilizator).</p> <p><b>Parolă:</b> Introduceți o parolă pentru autentificare în PEAP, EAP-FAST și LEAP. Puteți introduce maximum 64 caractere alfanumerice a câte 1 bait. Puteți introduce cel mult 32 de caractere în meniul Configurare. Când introduceți mai mult de 32 de caractere, utilizați browserul Web pentru a introduce textul.</p> <p>☛ "Modificarea setărilor utilizând un browser web (Epson Web Control)" <a href="#">p.224</a></p> <p>Când se introduce parola și se selectează <b>Terminare</b>, valoarea este setată și afișată ca un asterisc (*).</p> <p><b>Certificat client:</b> Importă certificate client pentru utilizare în PEAP-TLS și EAP-TLS.</p>

Submeniu	Funcție
	<p><b>Verif. cert. server:</b> Setăți la <b>Pornit</b> pentru a executa verificarea pentru certificatul aparținând serverului de certificare. Pentru a verifica un certificat de server, trebuie să setați opțiunea Certificat CA.</p> <p><b>Certificat CA:</b> Importă certificate CA pentru utilizare în PEAP, PEAP-TLS, EAP-TLS și EAP-FAST.</p> <p><b>Nume server Radius:</b> Specificați numele serverului de certificare. Puteți introduce maximum 32 caractere alfanumerice a câte 1 bait.</p>
<b>Canal</b>	Puteți selecta canalele utilizate pentru conectare în modul Rapid. Dacă apar interferențe de la alte semnale, folosiți un alt canal.
<b>Setări IP*</b>	<p>Efectuați setările de rețea.</p> <p><b>DHCP:</b> setați la <b>Pornit</b> pentru a configura rețeaua utilizând DHCP. Dacă nu se setează la <b>Pornit</b>, nu mai puteți seta alte adrese.</p> <p><b>Adresă IP:</b> Introduceți adresa IP atribuită proiecteurului. Puteți introduce un număr de la 0 la 255 în fiecare câmp al adresei. Cu toate acestea, nu puteți utiliza următoarele adrese IP. 0.0.0.0, 127.x.x.x, de la 224.0.0.0 până la 255.255.255.255 (unde x este un număr cuprins între 0 și 255)</p> <p><b>Mască subrețea:</b> Introduceți masca de subrețea a proiecteurului. Puteți introduce un număr de la 0 la 255 în fiecare câmp al adresei. Cu toate acestea, nu puteți utiliza următoarele măști de subrețea. 0.0.0.0, 255.255.255.255</p> <p><b>Adresă Gateway:</b> Introduceți adresa IP a gateway-ului pentru proiector. Puteți introduce un număr de la 0 la 255 în fiecare câmp al adresei. Cu toate acestea, nu puteți utiliza următoarea Adresă Gateway. 0.0.0.0, 127.x.x.x, de la 224.0.0.0 până la 255.255.255.255 (unde x este un număr cuprins între 0 și 255)</p>
<b>Afișaj SSID</b>	Pentru a nu permite afișarea SSID-ului pe ecranul "Stare de veghe LAN", setați această opțiune la <b>Oprit</b> .

Submeniu	Funcție
<b>Afișare adresă IP</b>	Pentru a nu permite afișarea adresei IP în ecranul "Stare de veghe LAN", setați această opțiune la <b>Oprit</b> .
<b>Setări IPv6</b>	<p>Efectuați setările pentru utilizarea protocoalelor IPv6.</p> <div data-bbox="1464 405 2089 788" style="border: 1px solid black; padding: 10px; margin: 10px 0;">  <ul style="list-style-type: none"> <li>• Următoarele funcții acceptă protocoale IPv6.                             <ul style="list-style-type: none"> <li>- Epson Web Control</li> <li>- PLink</li> </ul> </li> <li>• Atunci când setați manual adresa IPv6, realizați setări în <b>Avansat</b> din Epson Web Control.                             <ul style="list-style-type: none"> <li>☛ "Modificarea setărilor utilizând un browser web (Epson Web Control)" <a href="#">p.224</a></li> </ul> </li> </ul> </div> <p><b>IPv6:</b> Setăți opțiunea la <b>Pornit</b> atunci când utilizați protocoalele IPv6. Asigurați-vă că o adresă de link local este setată utilizând IPv6. Aceasta este compusă din ID-ul de interfață creat în fe80:: și din adresa MAC a proiecteurului.</p> <p><b>Configurare automată:</b> Setăți opțiunea la <b>Pornit</b> pentru a obține automat o adresă IPv6 de la RA (Router Advertisement - Semnalizare ruter). Această adresă este compusă după cum se afișează mai jos.</p> <ul style="list-style-type: none"> <li>• Adresă fără stare (de la 0 la 6): Creată automat prin combinarea prefixului obținut de la RA (Router Advertisement - Semnalizare ruter) și ID-ul de interfață creat din adresa MAC a proiecteurului.</li> <li>• Adr. cu menț. stare (de la 0 la 1): Creată automat din serverul DHCP utilizând DHCPv6.</li> </ul> <p><b>Utilizare adresă temp.:</b> Setăți opțiunea la <b>Pornit</b> pentru a valida temporar adresa IPv6 (de la 0 la 1) atunci când <b>Configurare automată</b> este <b>Pornit</b>.</p>

\* Această opțiune se poate seta numai dacă Mod conectare se setează la **Avansat**.

## Tipul de securitate

Când unitatea LAN fără fir opțională este atașată și utilizată în modul de conectare Avansat, se recomandă să efectuați setările de securitate.

WPA este un standard de criptare care îmbunătățește nivelul de securitate al rețelelor wireless. Proiectorul acceptă metodele de criptare TKIP și AES.

WPA mai include și funcții de autentificare a utilizatorului. Autentificarea WPA permite două metode: utilizarea unui server de autentificare sau autentificarea între un calculator și un punct de acces fără a utiliza un server. Acest proiector permite cea de-a doua metodă, fără server.





Pentru setarea detaliilor, urmați instrucțiunile administratorului de rețea pentru rețeaua dvs.

## Ecranul Căutare punct de acces

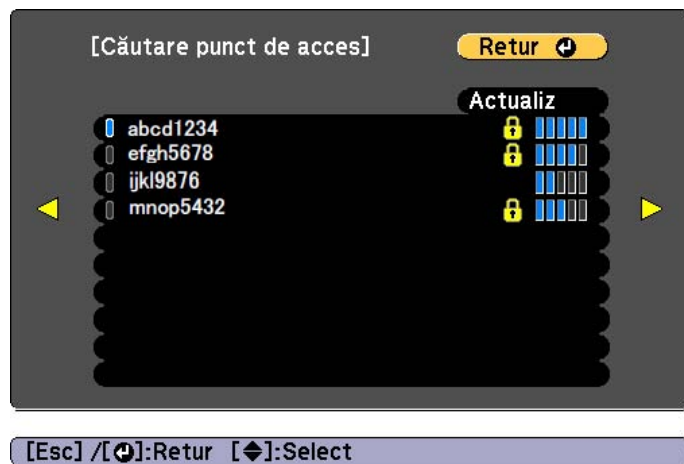
Punctele de acces detectate sunt afișate într-o listă.



Submeniu	Funcție
Actualiz	Caută punctul de acces din nou.

Submeniu	Funcție
	Indică un punct de acces deja setat.
	Indică punctele de acces la care este setată securitatea. Dacă selectați un punct de acces în care nu s-a setat securitatea, se afișează meniul Rețea locală fără fir. Dacă selectați un punct de acces în care s-a setat securitatea, se afișează meniul Securitate. Selectați un tip de securitate în funcție de setările de securitate pentru punctul de acces.

### Meniul LAN prin cablu

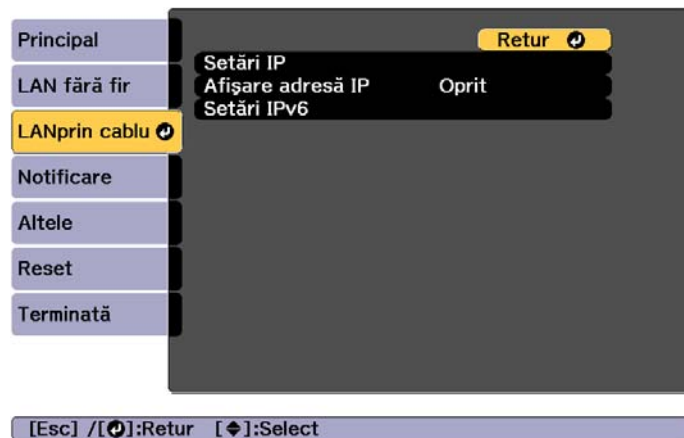

Submeniu	Funcție
<b>Setări IP</b>	<p>Puteți configura parametrii asociați următoarelor adrese.</p> <p><b>DHCP:</b> setați la <b>Pornit</b> pentru a configura rețeaua utilizând DHCP. Dacă nu se setează la <b>Pornit</b>, nu mai puteți seta alte adrese.</p> <p><b>Adresă IP:</b> Introduceți adresa IP atribuită proiecteurului. Puteți introduce un număr de la 0 la 255 în fiecare câmp al adresei. Cu toate acestea, nu puteți utiliza următoarele adrese IP. 0.0.0.0, 127.x.x.x, de la 224.0.0.0 până la 255.255.255.255 (unde x este un număr cuprins între 0 și 255)</p> <p><b>Mască subrețea:</b> Introduceți masca de subrețea a proiecteurului. Puteți introduce un număr de la 0 la 255 în fiecare câmp al adresei. Cu toate acestea, nu puteți utiliza următoarele măști de subrețea. 0.0.0.0, 255.255.255.255</p> <p><b>Adresă Gateway:</b> Introduceți adresa IP a gateway-ului pentru proiector. Puteți introduce un număr de la 0 la 255 în fiecare câmp al adresei. Cu toate acestea, nu puteți utiliza următoarea Adresă Gateway. 0.0.0.0, 127.x.x.x, de la 224.0.0.0 până la 255.255.255.255 (unde x este un număr cuprins între 0 și 255)</p>

Submeniu	Funcție
<b>Afișare adresă IP</b>	Pentru a nu permite afișarea adresei IP în ecranul "Stare de veghe LAN", setați această opțiune la <b>Oprit</b> .
<b>Setări IPv6</b>	<p>Efectuați setările pentru utilizarea protocoalelor IPv6.</p> <div style="border: 1px solid black; padding: 5px; margin: 10px 0;">  <ul style="list-style-type: none"> <li>Următoarele funcții acceptă protocoale IPv6.                             <ul style="list-style-type: none"> <li>Epson Web Control</li> <li>PJLink</li> </ul> </li> <li>Atunci când setați manual adresa IPv6, realizați setări în <b>Avansat</b> din Epson Web Control.                             <ul style="list-style-type: none"> <li>"Modificarea setărilor utilizând un browser web (Epson Web Control)" <a href="#">p.224</a></li> </ul> </li> </ul> </div> <p><b>IPv6:</b> Setați opțiunea la <b>Pornit</b> atunci când utilizați protocoalele IPv6. Asigurați-vă că o adresă de link local este setată utilizând IPv6. Aceasta este compusă din ID-ul de interfață creat în fe80:: și din adresa MAC a proiecteurului.</p> <p><b>Configurare automată:</b> Setați opțiunea la <b>Pornit</b> pentru a obține automat o adresă IPv6 de la RA (Router Advertisement - Semnalizare ruter). Această adresă este compusă după cum se afișează mai jos.</p> <ul style="list-style-type: none"> <li>Adresă fără stare (de la 0 la 6): Creată automat prin combinarea prefixului obținut de la RA (Router Advertisement - Semnalizare ruter) și ID-ul de interfață creat din adresa MAC a proiecteurului.</li> <li>Adr. cu menț. stare (de la 0 la 1): Creată automat din serverul DHCP utilizând DHCPv6.</li> </ul> <p><b>Utilizare adresă temp.:</b> Setați opțiunea la <b>Pornit</b> pentru a valida temporar adresa IPv6 (de la 0 la 1) atunci când <b>Configurare automată</b> este <b>Pornit</b>.</p>

## Meniul Notificare

Când se setează această opțiune, primiți o notificare prin e-mail dacă apare vreă problemă sau vreun avertisment privind proiectorul.

☛ "E-mail de notificare cu privire la o eroare de citire" [p.234](#)

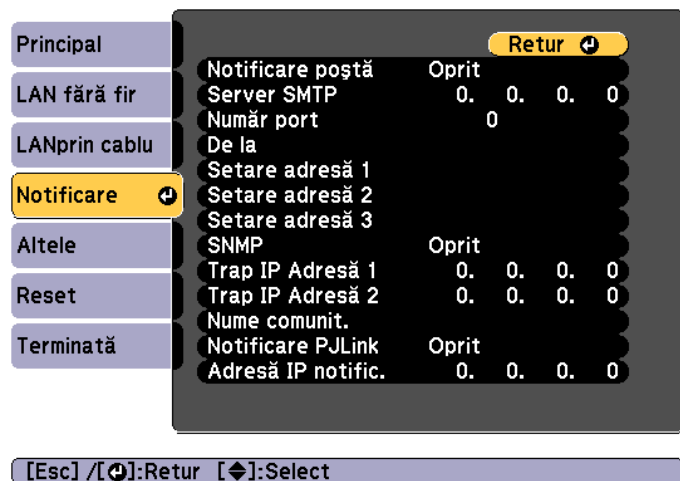

Submeniu	Funcție
<b>Notificare poștă</b>	Setați la <b>Oprit</b> pentru a trimite un e-mail la adresele prestabilite când apare o problemă sau un avertisment privind proiectorul.
<b>Server SMTP</b>	Puteți introduce Adresa IP a serverului SMTP al proiectorului. Puteți introduce un număr de la 0 la 255 în fiecare câmp al adresei. Cu toate acestea, nu puteți utiliza următoarele adrese IP. 127.x.x.x, de la 224.0.0.0 la 255.255.255.255 (unde x este un număr cuprins între 0 și 255)
<b>Număr port</b>	Puteți introduce numărul de port pentru serverul SMTP. Valoarea implicită este 25. Puteți introduce numere cuprinse între 1 și 65.535.

Submeniu	Funcție
<b>De la</b>	Introduceți adresa de e-mail a expeditorului. Puteți introduce maximum 64 caractere alfanumerice a câte 1 bait. Puteți introduce cel mult 32 de caractere în meniul Configurare. Când introduceți mai mult de 32 de caractere, utilizați browserul Web pentru a introduce textul. (" () , ; < > [ \ ] și spațiile nu pot fi utilizate.) ☛ "Modificarea setărilor utilizând un browser web (Epson Web Control)" <a href="#">p.224</a>
<b>Setare adresă 1/ Setare adresă 2/ Setare adresă 3</b>	Setați adresele de e-mail de destinație pentru e-mailul de notificare și conținutul notificării. Puteți înregistra maxim trei destinații. Puteți introduce maximum 64 caractere alfanumerice a câte 1 bait. Puteți introduce cel mult 32 de caractere în meniul Configurare. Când introduceți mai mult de 32 de caractere, utilizați browserul Web pentru a introduce textul. (" () , ; < > [ \ ] și spațiile nu pot fi utilizate.) ☛ "Modificarea setărilor utilizând un browser web (Epson Web Control)" <a href="#">p.224</a>
<b>SNMP</b>	Setați la <b>Oprit</b> pentru a monitoriza proiectorul utilizând funcția SNMP. Pentru a monitoriza proiectorul, trebuie să instalați programul de administrare SNMP în calculatorul dvs. Meniul SNMP trebuie configurat de un administrator de rețea. Valoarea implicită este <b>Oprit</b> .
<b>Trap IP Adresă 1/ Trap IP Adresă 2</b>	Puteți să înregistrați cel mult două adrese IP pentru destinația de notificare a înlănțuirii SNMP. Puteți introduce un număr de la 0 la 255 în fiecare câmp al adresei. Cu toate acestea, nu puteți utiliza următoarele adrese IP. 127.x.x.x, de la 224.0.0.0 la 255.255.255.255 (unde x este un număr cuprins între 0 și 255)
<b>Nume comunit.</b>	Setați numele comunității SNMP. Puteți introduce maximum 32 caractere alfanumerice a câte 1 bait. (Spațiile și simbolurile nu pot fi utilizate.)
<b>Notificare PJLink</b>	Setați opțiunea la <b>Oprit</b> pentru a utiliza funcția de notificare PJLink.

Submeniu	Funcție
<b>Adresă IP notific.</b>	<p>Introduceți adresa IP a computerului la care doriți să trimiteți notificări ale stării de operare a proiectorului utilizând funcția de notificare PJLink.</p> <p>Puteți introduce un număr de la 0 la 255 în fiecare câmp al adresei. Cu toate acestea, nu puteți utiliza următoarele adrese IP. 127.x.x.x, de la 224.0.0.0 la 255.255.255.255 (unde x este un număr cuprins între 0 și 255)</p>

## Meniul Altele

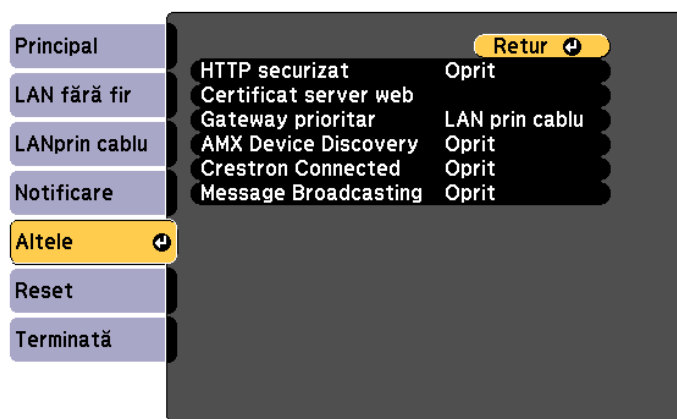

[Esc] / [↵]:Retur [↩]:Select

Submeniu	Funcție
<b>HTTP securizat</b>	Pentru a întări securitatea, comunicarea dintre proiector și computer în opțiunea Epson Web Control este criptată. Atunci când setați securitatea cu Epson Web Control, vă recomandăm să setați la <b>Pornit</b> .
<b>Certificat server web</b>	Importă certificatul de server web utilizat în HTTP securizat.

Submeniu	Funcție
<b>Gateway prioritar</b>	Pentru gateway-ul prioritar, selectați opțiunea <b>Prin cablu</b> sau <b>Fără fir</b> .
<b>AMX Device Discovery</b>	Când doriți să permiteți detectarea proiectorului prin AMX Device Discovery, setați opțiunea la <b>Pornit</b> . Setați această opțiune pe <b>Oprit</b> dacă nu sunteți conectat la un mediu controlat printr-un controler de la AMX sau AMX Device Discovery.
<b>Crestron Connected</b>	<p>Setați această opțiune la <b>Pornit</b> numai când monitorizați sau controlați proiectorul din rețea utilizând Crestron Connected®. În caz contrar, setați această opțiune la <b>Oprit</b>.</p> <p>☛ "Despre Crestron Connected®" <a href="#">p.237</a></p> <p>Modificările de setări ale proiectorului intră în vigoare după repornire.</p> <p>Când este setat la <b>Pornit</b>, nu puteți utiliza funcția de difuzare a mesajelor în Epson Projector Management.</p>
<b>Message Broadcasting</b>	<p>Setați această opțiune la <b>Pornit</b> pentru a primi informațiile trimise de funcția Message Broadcasting din software-ul Epson Projector Management.</p> <p>Descărcați aplicațiile software și ghidurile de utilizare de pe următorul site web.</p> <p><a href="http://www.epson.com">http://www.epson.com</a></p>

### Meniul Reset

Resetare parametrii de rețea.

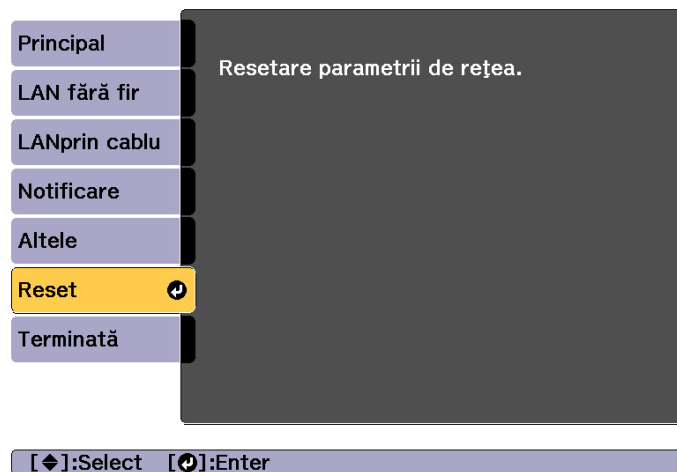

Submeniu	Funcție
Resetare parametrii de rețea.	Pentru a reseta toate setările de rețea, selectați <b>Da</b> .

### Meniul Informații (numai afișare)

Vă permite să verificați starea semnalului de imagine proiectat și a proiectorului. Elementele care se pot afișa diferă în funcție de sursa proiectată.

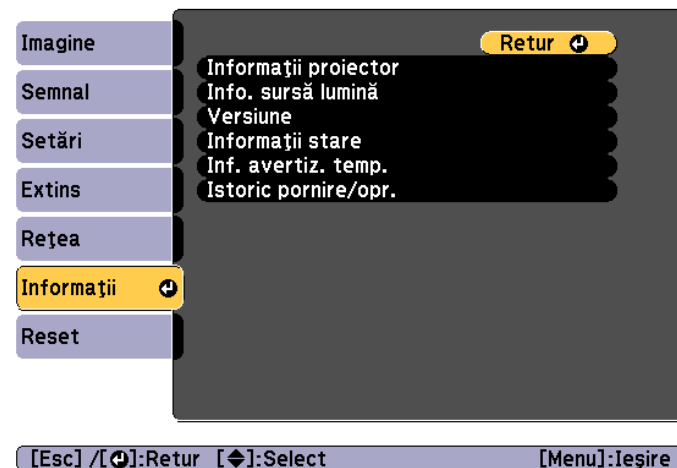

Submeniu	Funcție	
Informații proiector	<b>Ore de funcționare*</b>	Afișează durata de funcționare după pornirea proiectorului.
	<b>Sursă</b>	Puteți afișa denumirea sursei echipamentului conectat de la care se efectuează proiecția.
	<b>Semnal intrare</b>	Puteți afișa conținutul <b>Semnal intrare</b> setat în meniul <b>Semnal</b> în funcție de sursă.
	<b>Rezoluție</b>	Puteți afișa rezoluția.
	<b>Rată refresh</b>	Puteți afișa rata de refresh.

Submeniu		Funcție
	<b>Info Sincro</b>	Puteți afișa informații despre semnalul de imagine. Aceste informații s-ar putea să fie necesare în cazul în care aveți nevoie de asistență tehnică.
	<b>Stare</b>	Acest meniu conține informațiile despre erorile survenite în proiector. Aceste informații s-ar putea să fie necesare în cazul în care aveți nevoie de asistență tehnică.
	<b>Număr de serie</b>	Afișează numărul de serie al proiectorului.
	<b>Tip lentilă</b>	Afișează numărul de model al lentilei.
	<b>Event ID</b>	La apariția problemelor de conectare a proiectorului și a calculatorului prin rețea, informațiile referitoare la problemă sunt afișate utilizând un ID de eveniment. Consultați pagina următoare pentru informații despre interpretarea ID-ului de eveniment. ☛ "Despre Event ID" p.210
	<b>Nivel semnal HDBaseT</b>	Afișează nivelul pentru semnalul de imagine introdus de la portul HDBaseT. Atunci când este afișată în galben, puterea nivelului semnalului este redusă. Recomandăm următoarele niveluri de semnal. <ul style="list-style-type: none"> <li>• 1080p: 16 dB sau mai mult</li> <li>• 4K: 18 dB sau mai mult</li> </ul>
<b>Info. sursă lumină</b>	<b>Ore sursă de lumină</b>	Afișează durata de funcționare pentru sursa de lumină în funcție de modul sursei de lumină.
	<b>Estimat rămas</b>	Atunci când <b>Mod constant</b> se setează la <b>Pornit</b> , acesta afișează durata pentru care se poate menține strălucirea sursei de lumină.

Submeniu		Funcție
<b>Versiune</b>	<b>Main Video2 Sub Sub2 HDMI HDBaseT HDBaseT2</b>	Afișează informațiile cu privire la versiunea firmware a proiectorului.
<b>Informații stare</b>		Afișează starea proiectorului. ☛ "Citirea afișajului de stare" p.191
<b>Inf. avertiz. temp.</b>		Afișează o avertizare la temperatură ridicată. Dacă selectați opțiunea <b>Detal.</b> când se afișează o avertizare sau o eroare, puteți să consultați jurnale detaliate generate înainte și după detectarea erorii.
<b>Istoric pornire/opr.</b>		Afișează jurnalele de pornire/oprire.

\* Timpul de utilizare cumulată este afișat ca „0H” pentru primele 10 ore. Începând de la 10 ore se afișează "10H", "11H" etc.

## Meniul Reset

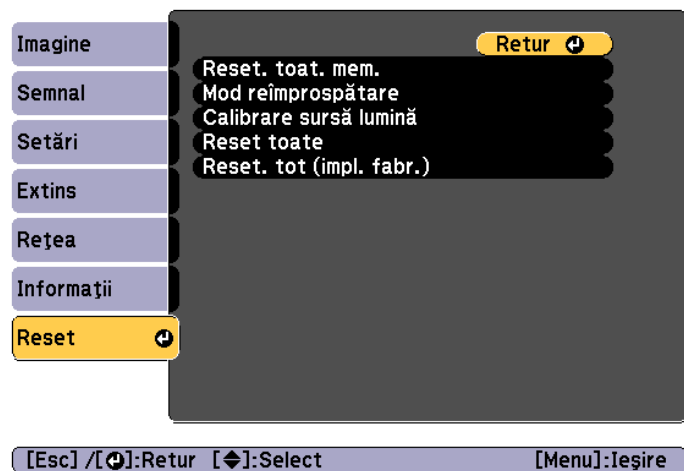

Submeniu	Funcție
<b>Reset. toat. mem.</b>	Resetează toate numele și setările salvate în <b>Memorie, Poziție lentilă și Corectare geometrică</b> . ☛ "Funcția de memorie" p.115
<b>Mod reîmprospătare</b>	Faceți setări legate de Mod reîmprospătare. <ul style="list-style-type: none"> <li>• <b>Temporizator:</b> Selectați când doriți să executați Mod reîmprospătare.</li> <li>• <b>Mesaje:</b> selectați dacă doriți sau nu să afișați mesaje în timpul operațiilor de reîmprospătare.</li> <li>• <b>Start:</b> elimină toate artefactele de imagine (arsuri din ecran) care rămân în imaginea proiectată. Proiectorul se oprește după ce a expirat timpul setat. Când apăsați orice buton de pe panoul de control sau de pe telecomandă, este afișat un mesaj care vă întreabă dacă doriți să continuați să utilizați Mod reîmprospătare.</li> </ul>

Submeniu	Funcție
<b>Calibrare sursă lumină</b>	Puteți configura parametrii asociați Calibrare sursă lumină. Când efectuați Calibrare sursă lumină, diferența dintre balansul de alb și nivelul luminozității pentru sursa de lumină este corectată. Vă recomandăm să executați periodic această funcție. <ul style="list-style-type: none"> <li>• <b>Executare acum:</b> Porniște Calibrare sursă lumină. Această opțiune nu poate fi pornită în următoarele cazuri.                             <ul style="list-style-type: none"> <li>- În intervalul de 20 de minute de la pornirea proiectorului.</li> <li>- Când temperatura ambiantă crește prea mult, iar strălucirea a fost atenuată în mod automat.</li> </ul> </li> <li>• <b>Executare periodică:</b> Când este setat la <b>Pornit</b>, Calibrare sursă lumină se efectuează la fiecare 100 de ore de utilizare. Atunci când s-a selectat <b>Oprit</b> pentru a menține o imagine proiectată care a s fost ajustată prin proiecție multiplă, realizați corecții utiliza <b>Executare acum</b> sau setare funcția de programare pentru a efectua <b>Calibrare sursă lumină</b> periodică.</li> <li>• <b>Setări agendă:</b> Afișează ecranul de setări agendă. Setati Calibrare sursă lumină să se execute periodic.</li> <li>• <b>Ultima executare:</b> Afișează ultima dată și oră la care s-a desfășurat Calibrare sursă lumină.</li> </ul>
<b>Reset toate</b>	Puteți reseta toate elementele din meniul Configurare la setările implicite. Următoarele elemente nu sunt resetate la valorile implicite: <b>Semnal intrare, EDID, Memorie, Redare conținut, Logo utilizator</b> , toate articolele pentru meniuri <b>Rețea, Limbă, Dată &amp; oră, Aliniere panou, Uniformitate culori, Calibrare lentilă, Potrivire culori, Info. sursă lumină</b> , și <b>Ore de funcționare</b> .
<b>Reset. tot (impl. fabr.)</b>	Resetează toate setările proiectorului. În orice caz, elementele <b>Dată &amp; oră, Ore de funcționare, Info. sursă lumină, Protejat de parolă</b> și parolele acestora nu sunt resetate. Trebuie să introduceți o parolă pentru a realiza resetarea. Parola implicită este setată la valoarea "0000". Schimbați această parolă cu parola dorită.

După ce ați configurat elementele din meniul Configurare pentru un proiector, o puteți utiliza pentru a efectua configurarea multiplă a mai multor proiectoare (funcția de configurare multiplă). Funcția de configurare multiplă este disponibilă numai pentru proiectoare cu același număr de model.

Folosiți una din următoarele metode.

- Configurarea prin utilizarea unei unități de memorie USB.
- Configurare prin conectarea computerului și proiectorului cu un cablu USB.
- Setări prin Epson Projector Management.

Acest manual explică metodele bazate pe unitatea de memorie USB și pe cablu USB.



- Conținutul pentru Info. sursă lumină și Informații stare de la meniul Informații nu este reflectat de funcția de configurare lot.
- Efectuați configurarea multiplă înainte de a configura imaginea proiectată. Valorile configurate pentru imaginea proiectată, cum ar fi Corectare geometrică sunt valabile pentru funcția de configurare multiplă. Dacă configurarea multiplă se face după configurarea imaginii proiectate, modificările efectuate pot suferi schimbări.
- Prin folosirea funcției de configurare multiplă, sigla înregistrată a utilizatorului este setată și pentru celelalte proiectoare. Nu înregistrați informații confidențiale și alte informații similare ca sigla de utilizator.
- Dacă nu doriți să copiați următoarele setări, setați **Interval config. lot** la **Limitat**.
  - EDID de la meniul **Semnal**
  - Meniul **Rețea** (cu excepția meniului **Notificare** și meniului **Altele**)
  - ☛ **Extins** - **Funcționare** - **Avansat** - **Interval config. lot** [p.152](#)
- Elementele pentru care Protejat de parolă este setată nu sunt copiate.



## Atenție

Efectuarea configurării multiple este responsabilitatea clientului. Dacă configurarea multiplă eșuează din cauza unei căderi a curentului, a unei erori de comunicare etc., clientul este responsabil pentru suportarea eventualelor cheltuieli de reparare survenite.

## Configurarea folosind o unitate de memorie USB

Această secțiune explică modul de configurare multiplă folosind o unitate de memorie USB.



- Folosiți o unitate de memorie USB în format FAT.
- Funcția de configurare multiplă nu se poate utiliza pe unități de memorie USB care au incluse funcții de securitate. Folosiți o unitate de memorie USB care nu include funcții de securitate.
- Funcția de configurare multiplă nu se poate utiliza pe cititoare de carduri USB sau unități hard disk USB.

### Salvarea setărilor pe unitatea de memorie USB.

**1** Deconectați cablul de alimentare de la proiector și verificați dacă s-au oprit toți indicatorii proiectorului.

**2** Conectați o unitate flash USB la portul USB-A al proiectorului (secțiunea de instalare a modulului LAN fără fir).

☛ "Instalarea unității LAN fără fir" [p.56](#)

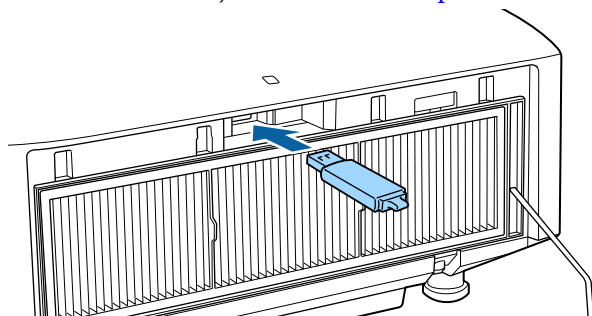

- Conectați unitatea de memorie USB direct la proiector. Dacă unitatea de memorie USB este conectată la proiector printr-un hub USB, setările pot să nu fie salvate corect.
- Conectați o unitate de memorie USB goală. Dacă unitatea de memorie USB conține și alte date în afara fișierului de configurare multiplă, setările pot să nu fie salvate corect.
- Dacă ați salvat un fișier de configurare multiplă al altui proiector pe unitatea de memorie USB, ștergeți fișierul sau schimbați denumirea acestuia. Funcția de configurare multiplă nu poate suprascrie un fișier de configurare multiplă.
- Numele fișierului de configurare multiplă este PJCONFDATA.bin. Dacă trebuie să modificați numele, adăugați textul după PJCONFDATA. Dacă schimbați numele fișierului în orice alt mod, proiectorul poate să nu recunoască corect fișierul.
- Puteți folosi numai caractere pe un octet pentru denumire.

**3** În timp ce țineți apăsat butonul [Esc] de pe telecomandă sau panoul de control, conectați cablul de alimentare la proiector.

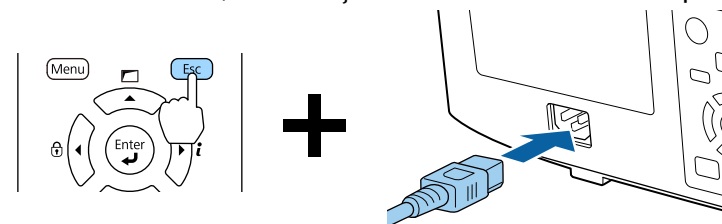

Când indicatoare proiecteurului se aprind ca mai jos, eliberați butonul [Esc].

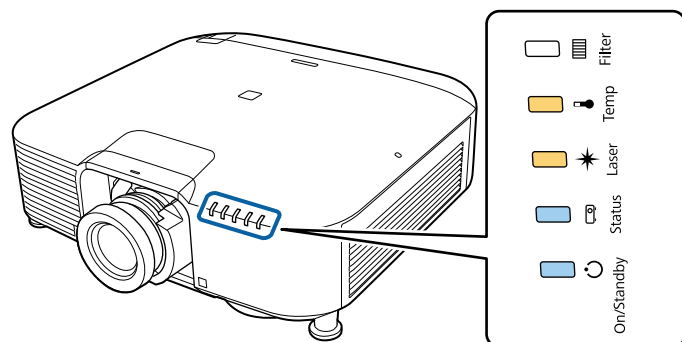

Sursă de alimentare	Status	Laser	Temp
Albastru - aprins	Albastru - aprins	Portocaliu - aprins	Portocaliu - aprins

Când toți indicatoare luminează intermitent, fișierul de configurare multiplă este în curs de scriere.

## Atenție

- Nu deconectați cablul de alimentare de la proiector în timpul scrierii fișierului. Dacă se deconectează cablul de alimentare, proiectorul poate să nu pornească corect.
- Nu deconectați unitatea de memorie USB din proiector în timpul scrierii fișierului. Dacă unitatea de memorie USB este deconectată, proiectorul poate să nu pornească corect.

Când scrierea se finalizează normal, proiectorul intră în starea de standby.

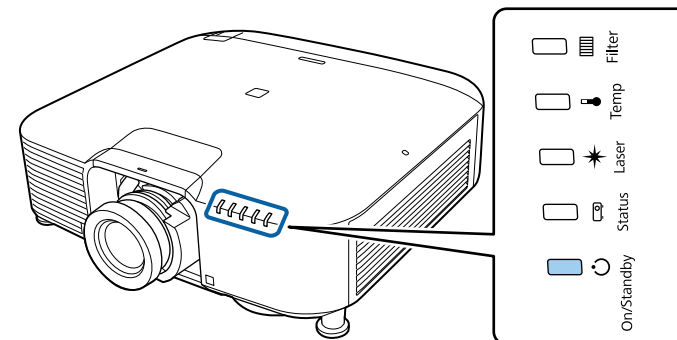

Power  
Albastru - aprins

Când proiectorul este în starea de standby, scoateți unitatea de memorie USB.

## Transferarea setărilor salvate către alte proiectoare

- 1** Deconectați cablul de alimentare de la proiector și verificați dacă s-au oprit toți indicatorii proiectorului.
- 2** Conectați unitatea flash USB pe care sunt salvate setările la portul USB-A al proiectorului (secțiunea de instalare a modulului LAN fără fir).

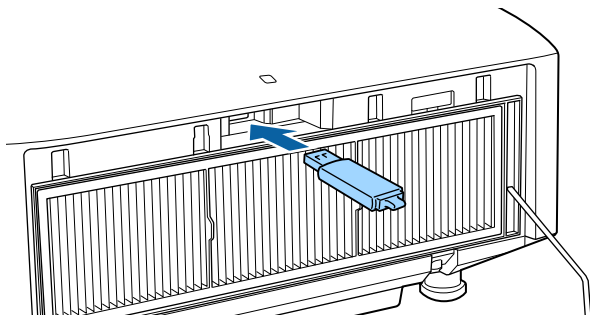

- Când unitatea de memorie USB conține 1 până la 3 fișiere de configurare multiplă, fișierul este transferat fișierului cu același număr de model. Dacă există mai multe fișiere pentru un proiector cu același număr de model, setările pot să nu fie transferate corect.
- Dacă unitatea de memorie USB conține patru sau mai multe fișiere de configurare multiplă, setările pot să nu fie transferate corect.
- Nu stocați și alte date în afara fișierului de configurare multiplă pe unitatea de memorie USB. Dacă unitatea de memorie USB conține și alte date în afara fișierului de configurare multiplă, setările pot să nu fie transferate corect.

- 3** În timp ce țineți apăsat butonul [Menu] de pe telecomandă sau panoul de control, conectați cablul de alimentare la proiector.

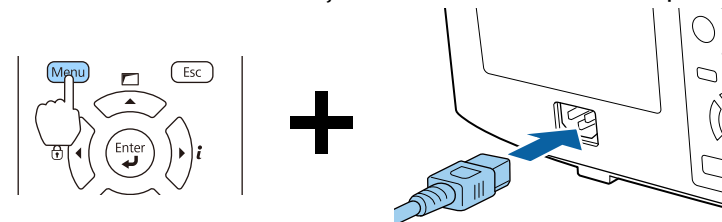

Când indicatorii proiectorului se aprind ca mai jos, eliberați butonul [Menu].

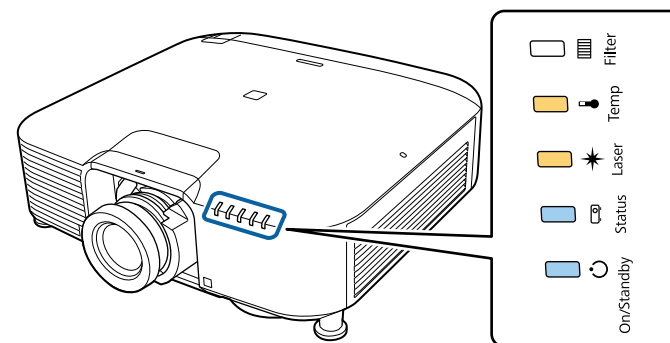

Sursă de alimentare	Status	Laser	Temp
Albastru - aprins	Albastru - aprins	Portocaliu - aprins	Portocaliu - aprins

Indicatorii rămân aprinși circa 75 de secunde.

Când toți indicatorii încep să lumineze intermitent, setările sunt în curs de scriere.

## ⚠️ Atenție

- Nu deconectați cablul de alimentare de la proiector în timpul scrierii setărilor. Dacă se deconectează cablul de alimentare, proiectorul poate să nu pornească corect.
- Nu deconectați unitatea de memorie USB din proiector în timpul scrierii setărilor. Dacă unitatea de memorie USB este deconectată, proiectorul poate să nu pornească corect.

- 4** Când scrierea se finalizează normal, proiectorul intră în starea de standby.

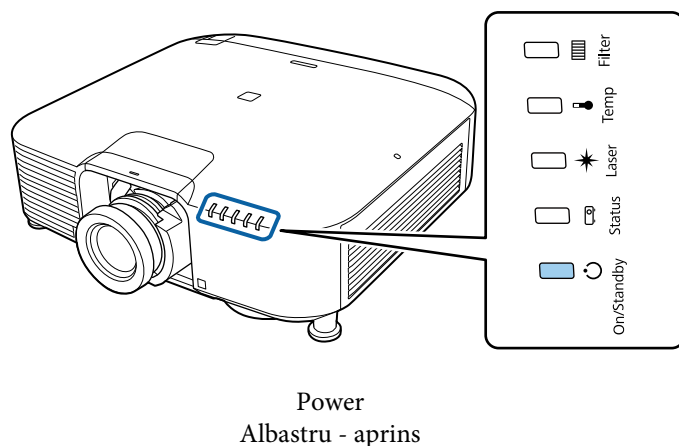

Când proiectorul este în starea de standby, scoateți unitatea de memorie USB.

## Configurare prin conectarea computerului și proiectorului cu un cablu USB.



Următoarele sisteme de operare suportă funcția de configurare multiplă.

- Windows Vista sau o versiune ulterioară
- Mac OS X 10.7.x sau o versiune ulterioară

### Salvarea setărilor pe un computer

- 1** Deconectați cablul de alimentare de la proiector și verificați dacă s-au oprit toți indicatorii proiectorului.
- 2** Conectați portul USB al calculatorului la portul Service al proiectorului folosind un cablu USB.

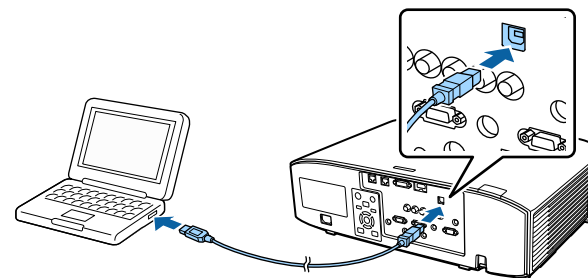

- 3** În timp ce țineți apăsat butonul [Esc] de pe telecomandă sau panoul de control, conectați cablul de alimentare la proiector.

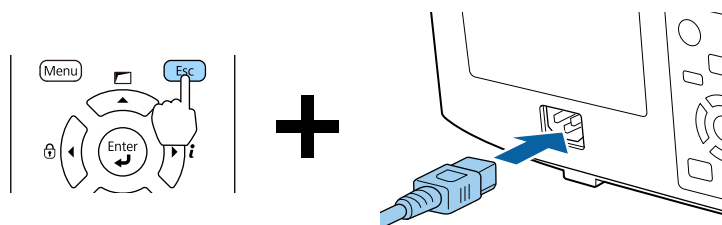

Când indicatoare proiecteurului se aprind ca mai jos, eliberați butonul [Esc].

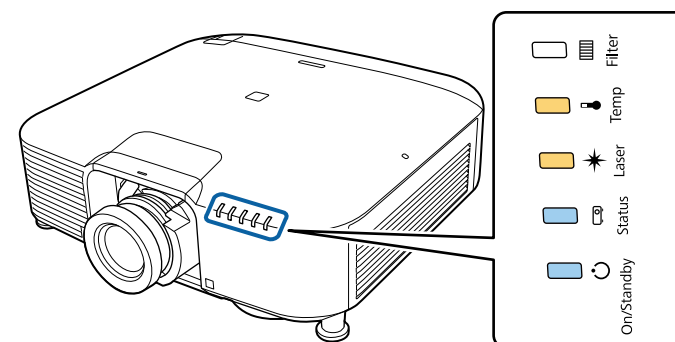

Sursă de alimentare	Status	Laser	Temp
Albastru - aprins	Albastru - aprins	Portocaliu - aprins	Portocaliu - aprins

Proiectorul este recunoscut de computer ca o unitate de memorie portabilă.

- 4 Deschideți unitatea portabilă și salvați fișierul de configurare multiplă (PJCONFDATA.bin) pe calculator.

Dacă este necesar să schimbați numele fișierului de configurare multiplă, adăugați text după PJCONFDATA. Dacă schimbați numele fișierului, este posibil ca proiectorul să nu recunoască fișierul în mod corect.

- 5 Efectuați operațiunea „Îndepărtare dispozitiv USB” pe computer și apoi deconectați cablul USB.

Dacă folosiți Mac, efectuați „Îndepărtare EPSON\_PJ”.

Proiectorul intră în starea de standby.

## Transferarea setărilor salvate către alte proiectoare

- 1** Deconectați cablul de alimentare de la proiector și verificați dacă s-au oprit toți indicatorii proiectorului.
- 2** Conectați portul USB al calculatorului la portul Service al proiectorului folosind un cablu USB.

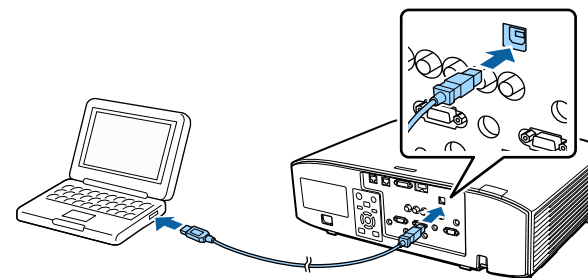

**3** În timp ce țineți apăsat butonul [Menu] de pe telecomandă sau panoul de control, conectați cablul de alimentare la proiector.

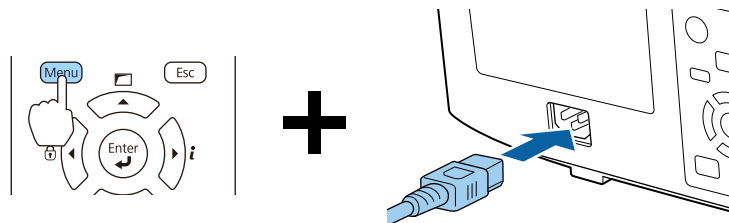

Când indicatoare proiectorului se aprind ca mai jos, eliberați butonul [Menu].

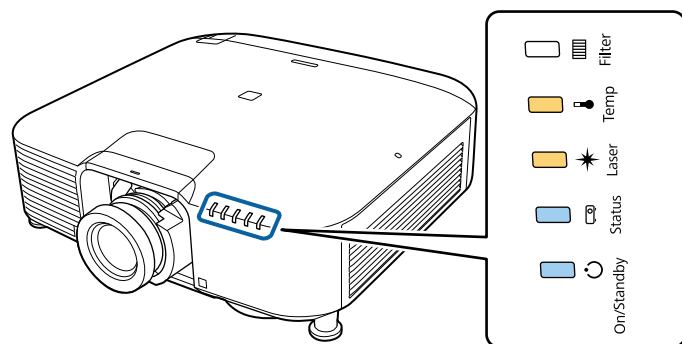

Sursă de alimentare	Status	Laser	Temp
Albastru - aprins	Albastru - aprins	Portocaliu - aprins	Portocaliu - aprins

Proiectorul este recunoscut de computer ca o unitate de memorie portabilă.

**4** Copiați fișierul de configurare multiplă (PJCONFDATA.bin) pe care l-ați salvat în calculator în folderul de nivel superior al discului amovibil.



Nu copiați niciun alt fișier sau director, cu excepția fișierului de configurare multiplă pe unitatea portabilă.

**5**

Efectuați operațiunea „Îndepărtare dispozitiv USB” pe computer și apoi deconectați cablul USB.



Dacă folosiți Mac, efectuați „Îndepărtare EPSON\_PJ”.

Când toate indicatoarele luminoase încep să lumineze intermitent, fișierul de configurare multiplă este în curs de scriere.



### Atenție

Nu deconectați cablul de alimentare de la proiector în timpul scrierii setărilor. Dacă se deconectează cablul de alimentare, proiectorul poate să nu pornească corect.

Când scrierea se finalizează normal, proiectorul intră în starea de standby.

## Dacă configurarea eșuează

Indicatoarele vă vor notifica dacă apare vreo eroare. Verificați starea indicatoare.

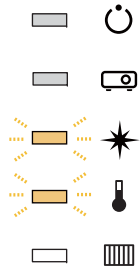
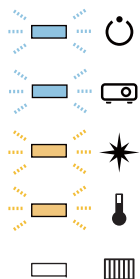
Starea indicatoare	Rezolvare
 <p>Laser: portocaliu - luminează intermitent rapid Temp: Portocaliu - luminează intermitent rapid</p>	<p>Fișierul de configurare multiplă poate fi corupt sau este posibil ca unitatea de memorie USB să nu fie conectată corect. Deconectați unitatea de memorie, deconectați și apoi conectați cablul de alimentare al proiectorului și apoi încercați din nou.</p>
 <p>Putere: Albastru - luminează intermitent rapid Status: Albastru - luminează intermitent rapid Laser: portocaliu - luminează intermitent rapid Temp: Portocaliu - luminează intermitent rapid</p>	<p>Scrierea setărilor poate să fi eșuat sau poate să fi apărut o eroare firmware a proiectorului. Opriți utilizarea proiectorului, scoateți fișa de alimentare din priza electrică și contactați distribuitorul local sau cea mai apropiată adresă furnizată în Lista persoanelor de contact pentru proiectorul Epson.</p> <p><a href="#">👉 Lista persoanelor de contact pentru proiectorul Epson</a></p>



# Depanarea

În acest capitol este prezentat modul în care puteți identifica problemele și ce să faceți în cazul în care aveți o problemă.

Dacă apare o problemă cu proiectorul, puteți afișa ecranul Ajutor pentru a obține asistență. De asemenea, puteți seta proiectorul la o stare corespunzătoare oferind răspunsuri la întrebări.

- 1 Apăsați pe butonul [↑].  
Va fi afișat ecranul principal.

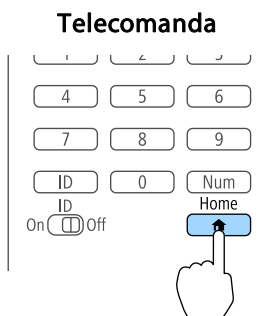

- 2 Selectați Ajutor, apoi apăsați pe butonul [↵].

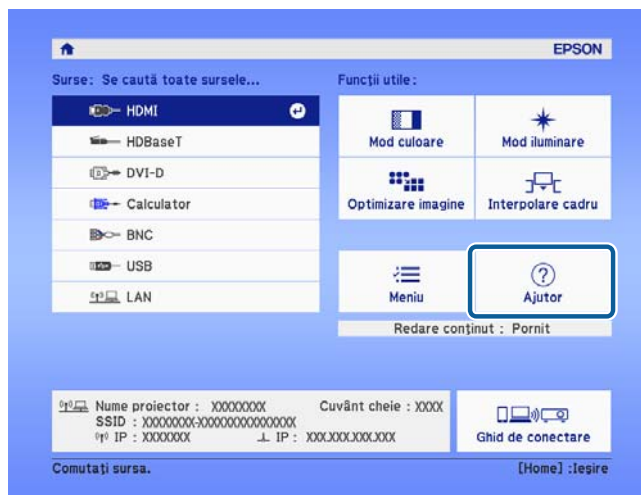

Se afișează ecranul Ajutor.

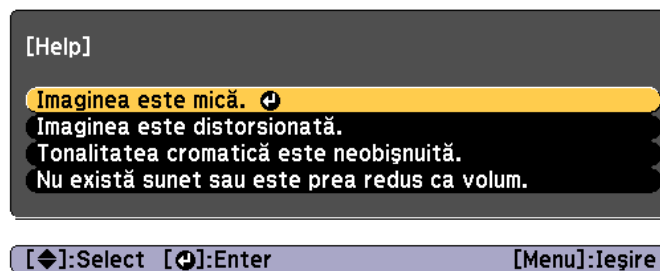

- 3 Selectați o opțiune din meniu.

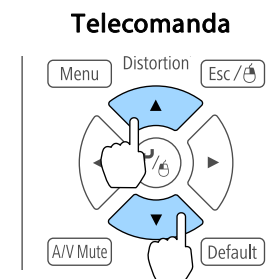

- 4 Confirmați selecția.

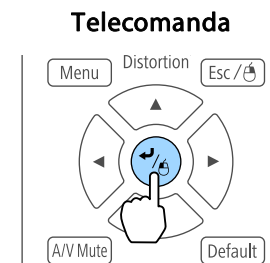

Întrebările și soluțiile sunt afișate ca în ecranul de mai jos.  
Apăsați butonul [Menu] pentru a ieși din meniul Ajutor.

## Imaginea este mică.

- ❓ Este zoom-ul setat la minim?
  - Apăsați pe butonul [Zoom] pentru a modifica dimensiunile imaginii.
- ❓ Este proiectorul prea aproape de ecran?
  - Mutați proiectorul departe de ecran.

[Esc] :Retur

[Menu]:Ieșire



Dacă funcția Ajutor nu oferă o soluție pentru problema dvs., consultați secțiunea următoare.

👉 "Citirea indicatoarelor" [p.182](#)

Acest proiector are următoarele cinci indicatoare pentru starea proiectorului.

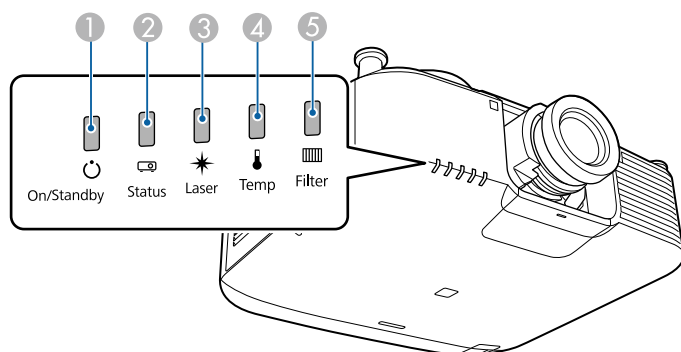































- ① Indicatorul Alimentare  
Indică starea proiectorului.
- ② Indicator Status  
Indică starea proiectorului.
- ③ Indicator Laser  
Indică starea sursei de lumină.
- ④ Indicator Temp  
Indică starea temperaturii interne. Acesta este în mod normal oprit.
- ⑤ Indicator Filter  
Indică starea filtrului de aer. Acesta este în mod normal oprit.

Următorii indicatori de stare sunt folosiți în timpul funcționării normale.











Mesajul „Starea variază” indică faptul că indicatoarele se aprind, se sting sau clipeșc în funcție de starea proiectorului.











Indicator					Stare Proiector	Explicație
Sursă de alimentare	Status	Laser	Temp	Filter		
Albastru - aprins	Oprit	Oprit	Oprit	Oprit	Starea de standby	Proiectorul este conectat la sursa de curent. În aceste condiții, puteți începe proiecția apăsând pe butonul [ⓘ] de pe telecomandă sau de pe panoul de control. (Uneori, când cablul de alimentare este deconectat, indicatorul de alimentare rămâne aprins pentru o scurtă perioadă de timp, dar acesta nu este un defect.)
					Stare de monitorizare rețea	Proiectorul este monitorizat și controlat printr-o rețea (când <b>Mod standby</b> este setat la <b>Comunicare act.</b> ). În cazul în care cablul de alimentare este deconectat și apoi reconectat în această stare, indicatorul de alimentare luminează intermitent în albastru.





















Indicator					Stare Proiector	Explicație
Sursă de alimentare	Status	Laser	Temp	Filter		
 Albastru - aprins	 Albastru - Luminează intermitent	 Starea variază	 Oprit	 Oprit	Stare de încălzire	Aceasta este starea imediat după pornirea proiectorului. Încălzirea durează aproximativ 30 de secunde după pornirea sursei de lumină. Butonul [⏻] este dezactivat în timpul încălzirii.
 Albastru - aprins	 Albastru - aprins	 Starea variază	 Oprit	 Oprit	Proiecție	Proiectorul realizează proiecția.
 Albastru - aprins	 Albastru - Luminează intermitent	 Oprit	 Oprit	 Oprit	Stare de răcire	Aceasta este starea imediat după oprirea alimentării. În această stare, toate butoanele sunt dezactivate.
 Albastru - Luminează intermitent	 Oprit	 Oprit	 Oprit	 Oprit	Pregătirea monitorizării prin rețea	Pregătirea pentru monitorizarea și controlul proiectorului printr-o rețea. În timpul pregătirii monitorizării prin rețea, toate operațiunile prin butoane sunt dezactivate.















Indicator					Stare Proiector	Explicație
Sursă de alimentare	Status	Laser	Temp	Filter		
 Albastru - aprins	 Albastru - aprins	 Albastru - Luminează intermitent	 Oprit	 Oprit	A/V Mute activată	Funcția A/V Mute este activă.
 Starea variază	 Albastru - Luminează intermitent	 Portocaliu - Luminează intermitent	 Starea variază	 Starea variază	Mod reîmprospătare activat	Mod reîmprospătare este activ.  <b>Reset - Mod reîmprospătare</b> <a href="#">p.169</a>











Când proiectorul înregistrează o eroare, starea de eroare este indicată de culoarea indicatorului și combinația de aprins constant sau intermitent. Consultați următorul tabel pentru a vedea ce reprezintă fiecare indicator și cum puteți remedia problema pe care acestea o indică.





Indicator					Cauză	Rezolvare sau stare
Sursă de alimentare	Status	Laser	Temp	Filter		
 Oprit	 Albastru - Luminează intermitent	 Portocaliu - Luminează intermitent	 Oprit	 Oprit	Eroare internă	Opriți utilizarea proiectorului, scoateți fișa de alimentare din priza electrică și contactați distribuitorul local sau cea mai apropiată adresă furnizată în Lista persoanelor de contact pentru proiectorul Epson. <a href="#">☛ Lista persoanelor de contact pentru proiectorul Epson</a>
 Oprit	 Albastru - Luminează intermitent	 Oprit	 Portocaliu - Luminează intermitent	 Oprit	Eroare ventilator Eroare de senzor	Opriți utilizarea proiectorului, scoateți fișa de alimentare din priza electrică și contactați distribuitorul local sau cea mai apropiată adresă furnizată în Lista persoanelor de contact pentru proiectorul Epson. <a href="#">☛ Lista persoanelor de contact pentru proiectorul Epson</a>

Indicator					Cauză	Rezolvare sau stare
Sursă de alimentare	Status	Laser	Temp	Filter		
 Oprit	 Albastru - Luminează intermitent	 Oprit	 Portocaliu - aprins	 Oprit	Eroare temp înaltă (Supraîncălzirea)	<p>Sursa de lumină se oprește automat și proiecția se întrerupe. Așteptați circa cinci minute. După aproximativ cinci minute, proiectorul trece în modul standby; așadar, verificați următoarele trei puncte.</p> <ul style="list-style-type: none"> <li>• Verificați ca Filtru de aer, Gură de evacuare a aerului și Gură de ventilare să fie curate și ca proiectorul să nu fie rezemat de perete.</li> <li>• Verificați ca temperatura din gura de ventilare să nu fie prea ridicată.</li> <li>• Dacă filtru de aer este îmbâcsit, scoateți cablul de alimentare din priză și apoi curățați-l sau schimbați-l. <ul style="list-style-type: none"> <li>☛ "Curățarea filtrului de aer și a gurii de ventilare" p.213</li> <li>☛ "Înlocuirea filtrului de aer" p.217</li> </ul> </li> </ul> <p>Dacă eroarea persistă după verificarea punctelor de mai sus, opriți utilizarea proiectorului, scoateți fișa de alimentare din priza electrică și contactați distribuitorul local sau cea mai apropiată adresă furnizată în Lista persoanelor de contact pentru proiectorul Epson.</p> <p>☛ <a href="#">Lista persoanelor de contact pentru proiectorul Epson</a></p>
 Oprit	 Albastru - Luminează intermitent	 Portocaliu - aprins	 Oprit	 Oprit	Eroare laser Eroare lamelă	<p>Opriți utilizarea proiectorului, scoateți fișa de alimentare din priza electrică și contactați distribuitorul local sau cea mai apropiată adresă furnizată în Lista persoanelor de contact pentru proiectorul Epson.</p> <p>☛ <a href="#">Lista persoanelor de contact pentru proiectorul Epson</a></p>

Indicator					Cauză	Rezolvare sau stare
Sursă de alimentare	Status	Laser	Temp	Filter		
					Eroare filtru de aer	<p>Verificați următoarele două aspecte.</p> <ul style="list-style-type: none"> <li>• Verificați dacă filtru de aer și gurile de evacuare a aerului sunt curate și dacă proiectorul nu este rezemat de zid.</li> <li>• Dacă filtru de aer este îmbăcsit, opriți alimentarea, scoateți cablul de alimentare din priza electrică și apoi curățați-l sau schimbați-l.</li> </ul> <p> "Curățarea filtrului de aer și a gurii de ventilare" <a href="#">p.213</a></p> <p> "Înlocuirea filtrului de aer" <a href="#">p.217</a></p> <p>După verificare, conectați cablul de alimentare la priza electrică.</p> <p>Dacă eroarea persistă după verificarea punctelor de mai sus, opriți utilizarea proiectorului, scoateți fișa de alimentare din priza electrică și contactați distribuitorul local sau cea mai apropiată adresă furnizată în Lista persoanelor de contact pentru proiectorul Epson.</p> <p> <a href="#">Lista persoanelor de contact pentru proiectorul Epson</a></p>
					Eroare Deplasare lentilă	<p>Opriți utilizarea proiectorului, scoateți fișa de alimentare din priza electrică și contactați distribuitorul local sau cea mai apropiată adresă furnizată în Lista persoanelor de contact pentru proiectorul Epson.</p> <p> <a href="#">Lista persoanelor de contact pentru proiectorul Epson</a></p>
					Lens Error No Lens	<p>Instalați unitatea de lentile. Dacă unitatea de lentile este deja instalată, scoateți-o și apoi reinstalați-o. Dacă eroarea persistă după verificarea punctelor de mai sus, opriți utilizarea proiectorului, scoateți fișa de alimentare din priza electrică și contactați distribuitorul local sau cea mai apropiată adresă furnizată în Lista persoanelor de contact pentru proiectorul Epson.</p> <p> <a href="#">Lista persoanelor de contact pentru proiectorul Epson</a></p>

Indicator					Cauză	Rezolvare sau stare
Sursă de alimentare	Status	Laser	Temp	Filter		
 Albastru - Luminează intermitent	 Starea variază	 Starea variază	 Portocaliu - Luminează intermitent	 Starea variază	Avertism temp înaltă	<p>Aceasta nu este o eroare. Totuși, dacă temperatura crește din nou prea mult, proiecția se oprește automat. Verificați următoarele trei aspecte.</p> <ul style="list-style-type: none"> <li>• Verificați ca Filtru de aer, Gură de evacuare a aerului și Gură de ventilare să fie curate și ca proiectorul să nu fie rezemat de perete.</li> <li>• Verificați ca temperatura din gura de ventilare să nu fie prea ridicată.</li> <li>• Dacă filtru de aer este îmbăcsit, opriți alimentarea, scoateți cablul de alimentare din priza electrică și apoi curățați-l sau schimbați-l.             <ul style="list-style-type: none"> <li>☛ "Curățarea filtrului de aer și a gurii de ventilare" <a href="#">p.213</a></li> <li>☛ "Înlocuirea filtrului de aer" <a href="#">p.217</a></li> </ul> </li> </ul>
 Albastru - Luminează intermitent	 Starea variază	 Portocaliu - Luminează intermitent	 Starea variază	 Starea variază	Avertizare laser	<p>Opriți utilizarea proiectorului, scoateți fișa de alimentare din priza electrică și contactați distribuitorul local sau cea mai apropiată adresă furnizată în Lista persoanelor de contact pentru proiectorul Epson.</p> <p>☛ <a href="#">Lista persoanelor de contact pentru proiectorul Epson</a></p>
 Albastru - Luminează intermitent	 Starea variază	 Portocaliu - Luminează intermitent	 Starea variază	 Starea variază	Avertizare lentilă	<p>S-au atașat lentile nepotrivite. Utilizați lentilele potrivite.</p> <p>☛ "Accesorii opționale și consumabile" <a href="#">p.242</a></p>

Indicator					Cauză	Rezolvare sau stare
Sursă de alimentare	Status	Laser	Temp	Filter		
 Albastru - Luminează intermitent	 Starea variază	 Starea variază	 Starea variază	 Portocaliu - aprins	Curent slab de aer	<p>Aceasta nu este o eroare. Cu toate acestea, proiecția se oprește în mod automat, dacă scăderea fluxului de aer continuă.</p> <p>Mesajul "Filtrul de aer este îmbâcsit. Curățați sau înlocuiți filtrul de aer." Verificați următoarele două aspecte.</p> <ul style="list-style-type: none"> <li>• Verificați dacă filtrul de aer și gurile de evacuare a aerului sunt curate și dacă proiectorul nu este rezezat de zid.</li> <li>• Dacă filtrul de aer este îmbâcsit, opriți alimentarea, scoateți cablul de alimentare din priza electrică și apoi curățați-l sau schimbați-l.             <ul style="list-style-type: none"> <li>☛ "Curățarea filtrului de aer și a gurii de ventilare" <a href="#">p.213</a></li> <li>☛ "Înlocuirea filtrului de aer" <a href="#">p.217</a></li> </ul> </li> </ul> <p>Dacă eroarea persistă după verificarea punctelor de mai sus, opriți utilizarea proiectorului, scoateți fișa de alimentare din priza electrică și contactați distribuitorul local sau cea mai apropiată adresă furnizată în Lista persoanelor de contact pentru proiectorul Epson.</p> <p>☛ <a href="#">Lista persoanelor de contact pentru proiectorul Epson</a></p>
 Starea variază	 Starea variază	 Starea variază	 Starea variază	 Portocaliu - Luminează intermitent	Notă C. Filtru Aer	<p>Este afișat mesajul "Trebuie curățat filtru aer. Curățați sau înlocuiți filtrul de aer."</p> <p>Opriți proiectorul, scoateți cablul de alimentare din priză, apoi curățați filtrul de aer.</p> <p>☛ "Curățarea filtrului de aer și a gurii de ventilare" <a href="#">p.213</a></p> <p>Indicatorii sau mesajele referitoare la nota pentru curățarea filtrului de aer sunt afișate numai dacă <b>Notă C. Filtru Aer</b> are selectată opțiunea <b>Pornit</b> în meniul Configurare.</p> <p>☛ <b>Extins - Ecran - Notă C. Filtru Aer</b> <a href="#">p.152</a></p>

Indicator					Cauză	Rezolvare sau stare
Sursă de alimentare	Status	Laser	Temp	Filter		
 Starea variază	 Starea variază	 Portocaliu - Luminează intermitent	 Starea variază	 Starea variază	Terminare mod constant	Încheie <b>Mod constant</b> din <b>Setări Strălucire</b> . ☛ "Setarea strălucirii" <a href="#">p.80</a>



- Dacă proiectorul nu funcționează corect, chiar dacă indicatoarele par a fi normale, consultați secțiunea următoare.  
☛ "Rezolvarea problemelor" [p.199](#)
- Dacă indicatoarele sunt într-o stare care nu este afișată în acest tabel, opriți utilizarea proiectorului, scoateți fișa de alimentare din priza electrică și contactați distribuitorul local sau cea mai apropiată adresă furnizată în Lista persoanelor de contact pentru proiectorul Epson.  
☛ [Lista persoanelor de contact pentru proiectorul Epson](#)

Puteți afișa starea de funcționare a proiectorului pe imaginea proiectată.  
Puteți verifica starea detaliată a proiectorului utilizând funcțiile butoanelor.

**1** Apăsați pe butonul [i] în timpul proiectiei.

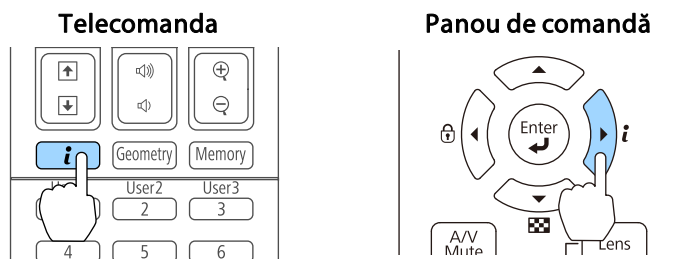

**2** Selectați **Informații stare**, apoi apăsați pe butonul [↵].

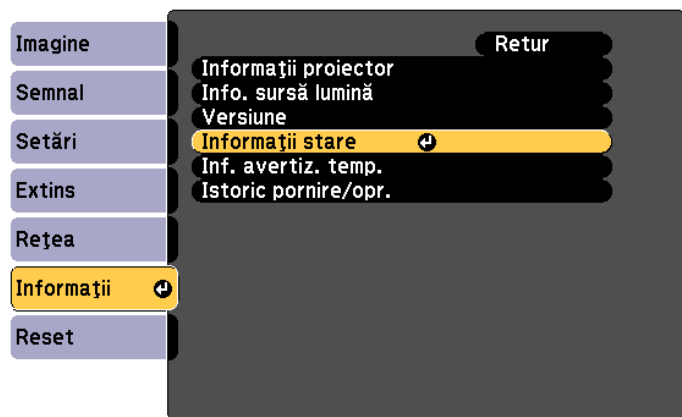

[Esc]:Retur [↵]:Select [↵]:Enter [Menu]:Ieșire



De asemenea, puteți efectua operațiuni din meniul Configurare.

☞ **Informații - Informații stare** p.167

**3** Utilizați butoanele [◀][▶] sau butoanele [▲][▼] pentru a selecta o categorie.

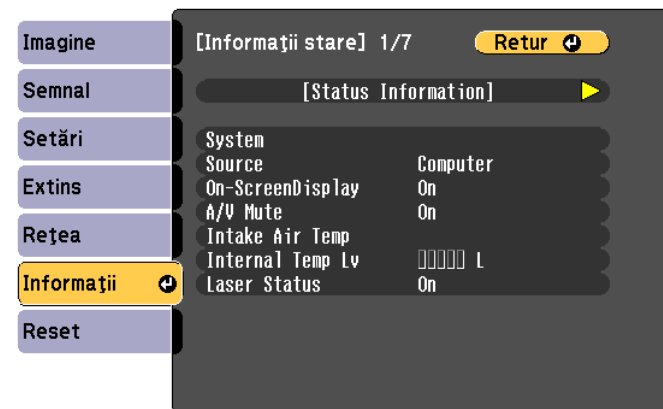

[Esc]/[↵]:Retur [◀▶]:Select [Menu]:Ieșire

Fiecare categorie afișată conține următoarele informații.

Status Information	:	Starea de funcționare a proiectorului
Source	:	Informații despre semnalul de intrare
Signal Information	:	Informații despre semnalul digital de intrare
Network Wired	:	Setări LAN prin cablu
Network Wireless	:	Setări rețea locală fără fir
Maintenance	:	Durată de funcționare pentru proiector și sursa de lumină
Version	:	Versiunea firmware a proiectorului

## Explicații pentru cuprinsul afișajului

Categorie	Element	Afișaj stare	Explicație
Status Information	System	Afișează starea proiectorului. Pentru informații suplimentare referitoare la remedierea erorii sau a avertismentului, consultați informațiile de mai jos. ☛ "Citirea indicatoarelor" <a href="#">p.182</a>	
		OK	Proiectorul este într-o stare normală.
		Warm-Up	Proiectorul se încălzește.
		Standby	Proiectorul este în modul standby.
		Cool Down	Proiectorul este în curs de răcire.
		Temp Error	S-a înregistrat o eroare de temperatură înaltă.
		Fan Error	S-a produs o eroare la ventilator.
		Sensor Error	S-a produs o eroare la senzor.
		Power Error	S-a produs o eroare de alimentare (balast).
		Internal Error	S-a produs o eroare internă.
		Airflow Error	S-a produs o eroare la filtrul de aer.
		Temp Warning	S-a înregistrat un avertisment de temperatură înaltă.
		Internal Warning	S-a înregistrat un avertisment despre sistemul intern.
		Airflow Decline	S-a produs o eroare cu scăderea fluxului de aer.
		Power Warning	S-a înregistrat un avertisment legat de alimentare (balast).
		Clean Filter	S-a înregistrat nota pentru curățarea filtrului de aer.
		Lens Error	S-a produs o eroare la lentile.
		Laser Error	S-a produs o eroare la laser.
		Laser Warning	S-a înregistrat un avertisment legat de laser.
Temp Error FE	S-a produs o eroare laser deoarece temperatura laserului este prea mare.		
Temp Warning FE	A apărut o avertizare laser deoarece temperatura laserului este prea mare.		

Categorie	Element	Afișaj stare	Explicație
Status Information	Source	HDMI	Afișați denumirea sursei echipamentului conectat de la care se efectuează proiecția.
		HDBaseT	
		DVI-D	
		Computer	
		BNC	
		USB	
		LAN	
	On-Screen Display	On	Afișează setările pentru <b>Afișaj pe ecran</b> . Când se selectează <b>Off</b> , meniurile sau mesajele nu sunt afișate pe imaginile proiectate.
		Off	
	A/V Mute	On	Afișează starea de funcționare a funcției A/V Mute.
		Off	
	Intake Air Temp	–	Afișează temperatura de admisie a aerului.
Internal Temp Lv	–	Afișează temperatura internă a proiectorului.	
Laser Status	On	Afișează starea de funcționare a sursei de lumină.	
	Off		
Source	Source	HDMI	Afișați denumirea sursei echipamentului conectat de la care se efectuează proiecția.
		HDBaseT	
		DVI-D	
		Computer	
		BNC	
		USB	
		LAN	
	Resolution	–	Afișează rezoluția pentru semnalul de intrare curent. No Signal: Nu există niciun semnal de intrare. Not Supported: Proiectorul nu suportă semnalul de intrare curent.

Categorie	Element	Afișaj stare	Explicație
Source	Color Space	RGB	Afișează spațiul de culoare pentru semnalul de intrare curent.
		YCbCr	
		YPbPr	
	H-Frequency	–	Afișează frecvența orizontală pentru semnalul de intrare curent.
	V-Frequency	–	Afișează frecvența verticală pentru semnalul de intrare curent.
	Sync Polarity	H:Posi / V:Posi	Afișează polaritatea SINCRO.
		H:Posi / V:Nega	
		H:Nega / V:Posi	
		H:Nega / V:Nega	
	Sync Mode	Composite Sync	Afișează tipul de sincronizare.
		Separate Sync	
		Sync On Green	
	Detected Mode	–	Afișează rezoluția de discriminare pentru semnalul de intrare curent.
	Transport	Interlace	Afișează metoda de scanare.
Progressive			
Video Range	Auto(Limited)	Afișează nivelul video al proiectorului.	
	Auto(Full)		
	Limited(16-235)		
	Full(0-255)		



Elementele afișate pentru sursă diferă în funcție de modelul utilizat și de sursa și semnalul de imagine proiectate.

Categorie	Element	Afișaj stare	Explicație
Signal Information	5V Detect	Detected	Afișează rezultatul detecției semnalelor de 5V.
		Not Detect	
	TMDS Clock	–	Afișează frecvența TMDS pentru semnalul de intrare curent.
	H-Frequency	–	Afișează frecvența orizontală pentru semnalul de intrare curent.
	V-Frequency	–	Afișează frecvența verticală pentru semnalul de intrare curent.
	DetChg 5CFHMP123	–	Afișează factorii de modificare a semnalului.
	Stable Time	–	Afișează timpul de funcționare de la stabilirea sursei de intrare.
	HDCP Status	Non-HDCP	Indică starea HDCP.
		Passed	
		Failed	
	HDCP Ri	–	
	HDCP AKSV	–	
	HDCP An	–	
	HDCP Ver	–	Afișează versiunea HDCP.
	AVI VIC	–	Afișează informațiile VIC (AVI) pentru semnalul de intrare curent.
	AVI Checksum	OK	Afișează rezultatele checksum pentru AVI.
		NG	
	AVI Sampling Str	RGB4:4:4	Afișează eșantionul de culoare pentru AVI.
		YCbCr4:4:4	
YCbCr4:2:2			
YCbCr4:2:0			
Signal Mode	HDMI	Afișează modul de semnal.	
	DVI		
EDID Mode	–	Afișează modul de EDID.	
HDBaseT Level	–	Puteți afișa informații despre semnalul de imagine de la portul HDBaseT.	













Elementele afișate pentru Signal Information diferă în funcție de modelul utilizat și de sursa și semnalul de imagine proiectate.

Categorie	Element	Afișaj stare	Explicație
Network Wired	Projector Name	–	Afișează numele proiectorului folosit pentru identificarea proiectorului când acesta este conectat la o rețea.
	Connection Mode	HDBaseT	Afișează calea de conectare pentru LAN.
		LAN	
	DHCP	On	Afișează setările DHCP.
		Off	
	IP Display	On	Afișează setările de afișare pentru adresa IP.
		Off	
IP Address	–	Afișează adresa IP.	
MAC Address	–	Afișează adresa MAC.	
Network Wireless	Projector Name	–	Afișează numele proiectorului folosit pentru identificarea proiectorului când acesta este conectat la o rețea.
	Connection Mode	Quick	Afișează modul de conexiune care se va utiliza la conectarea proiectorului la calculator prin intermediul unei rețele locale fără fir.
		Advanced	
	SSID Display	On	Afișează setările de afișare a SSID.
		Off	
	IP Display	On	Afișează setările de afișare pentru adresa IP.
		Off	
	SSID	–	Afișează SSID.
	IP Address	–	Afișează adresa IP.
	DHCP	On	Afișează setările DHCP.
		Off	
	MAC Address	–	Afișează adresa MAC.
	Security	No	Afișează setările de securitate.
WPA2-PSK			
WPA/WPA2-PSK			
Antenna Level	LEVEL 0-5	Afișează starea recepției semnalului Wi-Fi.	

Categorie	Element	Afișaj stare	Explicație
Maintenance	Operation Time	–	Afișează durata totală de funcționare a proiectorului.
	Laser Op.Time	–	Afișează durata de funcționare a laserului pentru fiecare setare în Mod iluminare.
Version	Serial No.	–	Afișează numărul de serie al proiectorului.
	Main	–	Afișează informațiile cu privire la versiunea firmware a proiectorului.
	Video2	–	
	Sub	–	
	Sub2	–	
	HDMI	–	
	HDBaseT	–	
	HDBaseT2	–	

Dacă se produce una din următoarele probleme și indicatoarele nu vă oferă nicio soluție, consultați paginile dedicate fiecărei probleme.

## Probleme cu imaginile

<ul style="list-style-type: none"> <li>• <b>Imaginile nu apar</b> Proiecția nu începe, zona de proiecție este complet neagră sau zona de proiecție este complet albastră.</li> </ul>	 <a href="#">p.200</a>
<ul style="list-style-type: none"> <li>• <b>Imaginile animate nu sunt afișate</b> Fișierele video redade pe un calculator afișează o imagine neagră sau nicio imagine nu este proiectată sau fișierele video nu sunt redade pe calculator.</li> </ul>	 <a href="#">p.200</a>
<ul style="list-style-type: none"> <li>• <b>Proiecția se oprește automat</b></li> </ul>	 <a href="#">p.201</a>
<ul style="list-style-type: none"> <li>• <b>Se afișează mesajul "Nu e acceptat"</b></li> </ul>	 <a href="#">p.201</a>
<ul style="list-style-type: none"> <li>• <b>Se afișează mesajul „Fără semnal”</b></li> </ul>	 <a href="#">p.201</a>
<ul style="list-style-type: none"> <li>• <b>Imaginile sunt neclare, nefocalizare sau distorsionate</b></li> </ul>	 <a href="#">p.202</a>
<ul style="list-style-type: none"> <li>• <b>În imagini apar interferențe sau distorsiuni</b></li> </ul>	 <a href="#">p.202</a>
<ul style="list-style-type: none"> <li>• <b>Imaginea este trunchiată (mare) sau mică, formatul de imagine nu este potrivit sau imaginea a fost inversată</b> Se afișează numai o porțiune din imagine, raportul dintre înălțimea și lățimea imaginii nu este corect sau imaginea poate apărea inversată de sus în jos sau de la stânga la dreapta.</li> </ul>	 <a href="#">p.203</a>
<ul style="list-style-type: none"> <li>• <b>Culorile din imagine nu sunt corecte</b> Întreaga imagine are o tentă roșiatică sau verzuie, imaginile sunt alb-negru sau culorile sunt mate.</li> </ul>	 <a href="#">p.204</a>
<ul style="list-style-type: none"> <li>• <b>Imaginile sunt închise</b></li> </ul>	 <a href="#">p.204</a>







## Probleme la pornirea proiecției

<ul style="list-style-type: none"> <li>• <b>Proiectorul nu pornește</b></li> </ul>	 <a href="#">p.205</a>
--	---

## Probleme cu modul Redare conținut

<ul style="list-style-type: none"> <li>• <b>Nu se poate reda lista de redare</b></li> </ul>	 <a href="#">p.206</a>
---	---

## Alte probleme

<ul style="list-style-type: none"> <li>• <b>Există artefacte de imagini (urme permanente pe ecran) în imaginea proiectată</b></li> </ul>	 <a href="#">p.206</a>
<ul style="list-style-type: none"> <li>• <b>Sunetul nu se aude sau este slab</b></li> </ul>	 <a href="#">p.207</a>
<ul style="list-style-type: none"> <li>• <b>Telecomanda nu funcționează</b></li> </ul>	 <a href="#">p.207</a>
<ul style="list-style-type: none"> <li>• <b>Pe monitorul extern nu se afișează nimic</b></li> </ul>	 <a href="#">p.208</a>
<ul style="list-style-type: none"> <li>• <b>Doresc să schimb limba pentru mesaje și meniuri</b></li> </ul>	 <a href="#">p.208</a>
<ul style="list-style-type: none"> <li>• <b>În cazul apariției unei probleme la proiector, sistemul nu trimite o notificare prin e-mail în acest sens</b></li> </ul>	 <a href="#">p.209</a>
<ul style="list-style-type: none"> <li>• <b>Este afișat mesajul „Bateria de alimentare a ceasului este descărcată.”</b></li> </ul>	 <a href="#">p.209</a>

## Probleme cu imaginile

### Imaginile nu apar

Verificare	Rezolvare
Ați apăsat butonul [ⓘ] de pe telecomandă sau de pe panoul de comandă?	Apăsați pe butonul [ⓘ] pentru a porni aparatul.
Indicatoarele sunt dezactivate?	Cablul de alimentare nu este conectat corect sau aparatul nu este alimentat. Conectați corect cablul de alimentare al proiecteurului. Verificați dacă priza și sursa de curent funcționează corect.
Este A/V Mute activ?	Apăsați pe butonul [A/V Mute] pentru a dezactiva A/V Mute. ☛ "Ascunderea temporară a imaginii și a sunetului (A/V Mute)" <a href="#">p.106</a>
Sunt setările meniului Configurare corecte?	Resetați toți parametrii folosind funcția Reset toate. ☛ <b>Reset - Reset toate</b> <a href="#">p.169</a>
Imaginea de proiectat este complet neagră? (Numai atunci când se proiectează imagini din calculator)	Unele imagini, precum economizoarele de ecran, pot fi complet negre.
Se afișează Windows Media Center pe ecran complet? (Numai în timpul unei conexiuni la rețea)	Dacă aplicația Windows Media Center este afișată pe întreg ecranul, nu puteți proiecta folosind o conexiune în rețea. Reduceți dimensiunea ecranului.
Se afișează o aplicație care utilizează funcția Windows DirectX? (Numai în timpul unei conexiuni la rețea)	Este posibil ca aplicațiile care utilizează funcția Windows DirectX să nu afișeze imaginile în mod corect.

### Imaginile animate nu sunt afișate

Verificare	Rezolvare
Semnalul de imagine de la calculator este afișat pe un LCD și pe monitor? (Numai la proiectarea unor imagini de pe un laptop sau de pe un calculator cu un ecran LCD încorporat)	Schimbați semnalul imaginii de pe calculator pentru a fi transmis numai extern. Verificați documentația calculatorului sau contactați producătorul calculatorului.
Este protejat prin drepturi de autor conținutul unei imagini în mișcare pe care încercați să o proiectați?	Este posibil ca proiectorul să nu poată proiecta imagini în mișcare protejate prin drepturi de autor, care sunt redade pe un computer. Pentru mai multe detalii, consultați chidul utilizatorului furnizat împreună cu playerul.

**Proiecția se oprește automat**

Verificare	Rezolvare
Este <b>Mod inactivare</b> setat la <b>Pornit</b> ?	Apăsați pe butonul [  ] pentru a porni aparatul. Dacă nu doriți să utilizați Mod inactivare, modificați setarea la <b>Oprit</b> . ☛ <b>Extins - Funcționare - Mod inactivare</b> p.152

**Este afișat mesajul "Nu e acceptat."**

Verificare	Rezolvare
Rezoluția și frecvența de reîmprospătare a semnalului de imagine corespund modului? (Numai atunci când se proiectează imagini din calculator)	Consultați documentația calculatorului pentru a afla cum să modificați rezoluția și frecvența de reîmprospătare a semnalului de imagine provenit de la un calculator. ☛ "Rezoluții Ecrane monitor" p.283

**Este afișat mesajul "Fără semnal."**

Verificare	Rezolvare
Cablurile sunt conectate corect?	Verificați dacă toate cablurile necesare pentru proiecție sunt bine conectate. Verificați să nu fie deconectat niciun cablu și să nu existe contacte defectuoase în cabluri.
Este selectat portul corect?	Schimbați imaginea apăsând pe butonul [Search]. ☛ "Detectarea automată a semnalelor de intrare și modificarea imaginii proiectate (Căutare sursă)" p.63
Ați pornit calculatorul sau aparatul video sursă?	Deschideți echipamentele.
Semnalul de imagine este transmis către proiector? (Numai la proiectarea unor imagini de pe un laptop sau de pe un calculator cu un ecran LCD încorporat)	Dacă semnalul de imagine este transmis numai către monitorul LCD al calculatorului sau către monitorul auxiliar, trebuie să modificați transmiterea semnalului de ieșire atât către o destinație externă, cât și către monitor. La anumite modele de calculatoare, dacă semnalul de imagine este transmis la un dispozitiv extern, acesta nu mai apare și pe monitorul LCD sau pe monitorul suplimentar. Dacă se realizează conexiunea în timp ce proiectorul și calculatorul sunt deja în funcțiune, este posibil ca tasta Fn (tasta funcțională) care transferă semnalul de imagine de la calculator către o destinație externă să nu funcționeze. Opriți calculatorul și proiectorul și apoi reporniți-le. ☛ Documentația calculatorului

### Imaginile sunt neclare, nefocalizare sau distorsionate

Verificare	Rezolvare
Focalizarea este reglată corect?	Asigurați-vă că au trecut cel puțin 20 de minute după începerea proiectării și apăsați butonul [Focus] de pe telecomandă pentru a regla focalizarea. ☛ "Corectarea focalizării" p.39
Proiectorul este așezat la distanța corectă?	Proiectează în afara limitelor recomandate pentru distanța de proiectie? Definiți distanța în funcție de limitele recomandate. ☛ "Dimensiune ecran și Distanță proiectie" p.243
S-a format condens pe lentile?	Dacă proiectorul este mutat brusc de la rece la cald sau dacă brusc se produce o modificare de temperatură, pe suprafața lentilelor se poate produce condens și din această cauză imaginile vor fi neclare. Montați proiectorul în încăpere cu circa o oră înainte de a fi utilizat. Dacă pe lentile se formează condens, opriți proiectorul și așteptați ca fenomenul să dispară.

### În imagini apar interferențe sau distorsiuni

Verificare	Rezolvare
Cablurile sunt conectate corect?	Verificați dacă toate cablurile necesare pentru proiectie sunt bine conectate. ☛ "Conectarea echipamentului" p.49
Folosiți un cablu prelungitor?	Dacă folosiți un prelungitor, interferențele electrice pot influența semnalul.
Este selectată rezoluția corectă? (Numai atunci când se proiectează imagini din calculator)	Setați calculatorul astfel încât semnalele de ieșire să fie compatibile cu proiectorul. ☛ "Rezoluții Ecrane monitor" p.283 ☛ Documentația calculatorului
Sincro./urmărirea sunt reglate corect? (Numai atunci când se proiectează imagini din calculator)	Apăsați pe butonul [Auto] de pe telecomandă sau pe butonul [↵] de pe panoul de control pentru ca reglarea să se efectueze automat. Dacă imaginile nu se ajustează corect nici după executarea ajustării automate, puteți efectua ajustări din meniul Configurare. ☛ Semnal - Urmărire, Sincro. p.148
Este funcția <b>Rezoluție</b> setată la orice altă opțiune decât <b>Auto</b> ? (Numai la proiectia pe un ecran divizat)	Este posibil ca imaginea să fie restrânsă dacă valoarea opțiunii <b>Rezoluție</b> din meniul Configurare nu coincide cu rezoluția imaginii proiectate. Dacă imaginea este restrânsă, setați opțiunea <b>Rezoluție</b> la <b>Auto</b> . ☛ Semnal - Rezoluție p.148

### Imaginea este trunchiată (mare) sau mică, formatul nu este potrivit sau imaginea a fost inversată

Verificare	Rezolvare
Ați definit corect setările pentru <b>Ecran</b> ?	Definiți setările corecte pentru <b>Ecran</b> în funcție de ecranul folosit. ☛ "Configurarea ecranului" <a href="#">p.32</a>
Aspectul este reglat corect?	Apăsați pe butonul [Aspect] de pe telecomandă pentru a selecta un aspect potrivit pentru sursa de intrare. ☛ "Modificarea formatului imaginii proiectate" <a href="#">p.83</a>
Se proiectează o imagine de calculator tip ecran lat? (Numai atunci când se proiectează imagini din calculator)	Modificați setarea în funcție de semnalul pentru echipamentul conectat. ☛ <b>Semnal - Rezoluție</b> <a href="#">p.148</a>
Imaginea este încă mărită folosind funcția E-Zoom?	Apăsați butonul [Esc] de pe telecomandă pentru a anula E-Zoom. ☛ "Mărirea unei porțiuni din imagine (E-Zoom)" <a href="#">p.108</a>
Este activată opțiunea <b>Scalare</b> ?	Setarea <b>Scalare</b> la <b>Oprit</b> pe meniul de configurare. ☛ <b>Semnal - Scalare - Scalare</b> <a href="#">p.148</a>
Este restricționat intervalul de afișare prin <b>Golire</b> ?	Setați în mod corespunzător opțiunea <b>Golire</b> în meniul de configurare. ☛ <b>Semnal - Golire</b> <a href="#">p.148</a>
Este poziția imaginii ajustată corect?	(Numai când se proiectează intrarea semnalelor RGB analogice de la portul Computer) Apăsați pe butonul [Auto] de pe telecomandă sau pe butonul [↵] de pe panoul de control pentru a regla poziția. Puteți regla și poziția din meniul Configurare. ☛ <b>Semnal - Poziție</b> <a href="#">p.148</a>
Calculatorul este setat pentru afișarea pe două monitoare? (Numai atunci când se proiectează imagini din calculator)	Dacă se activează afișajul dual în fereastra <b>Proprietăți afișare</b> din Panou de control de pe calculator, se proiectează numai aproximativ jumătate din imaginea de pe ecranul calculatorului. pentru a afișa toată imaginea, dezactivați afișarea duală. ☛ Documentația driverului video al calculatorului
Este selectată rezoluția corectă? (Numai atunci când se proiectează imagini din calculator)	Setați calculatorul astfel încât semnalele de ieșire să fie compatibile cu proiectorul. ☛ "Rezoluții Ecrane monitor" <a href="#">p.283</a> ☛ Documentația calculatorului
Direcția imaginii este definită corect?	Definiți corect setările pentru <b>Proiecție</b> din meniul de configurare. ☛ "Setări de instalare" <a href="#">p.32</a>

### Culorile din imagine nu sunt corecte

Verificare	Rezolvare
Setările pentru parametrii semnalului de intrare corespund semnalelor aparatului conectat?	Modificați setarea în funcție de semnalul pentru echipamentul conectat. ☛ <b>Semnal - Avansat - Semnal intrare</b> p.148
Strălucirea imaginii a fost reglată corect?	Ajustați setarea <b>Strălucire</b> din meniul Configurare. ☛ <b>Imagine - Strălucire</b> p.146
Cablurile sunt conectate corect?	Verificați dacă toate cablurile necesare pentru proiecție sunt bine conectate. Verificați să nu fie deconectat niciun cablu și să nu existe contacte defectuoase în cabluri. ☛ "Conectarea echipamentului" p.49
Parametrul Contrast este reglat corect?	Ajustați setarea <b>Contrast</b> din meniul Configurare. ☛ <b>Imagine - Contrast</b> p.146
Este ajustarea culorilor setată corect?	Reglați setarea <b>Gamma</b> sau <b>RGBCMY</b> din meniul Configurare. ☛ <b>Imagine - Avansat</b> p.146 ☛ "Ajustarea imaginii" p.84
Saturația culorii și tenta sunt reglate corect?	Ajustați setările <b>Saturare culoare</b> și <b>Tentă</b> din meniul Configurare. ☛ <b>Imagine - Saturare culoare, Tentă</b> p.146
Proiectați din mai multe proiectoare în același timp?	Asigurați-vă că <b>Calibrare sursă lumină</b> de la meniul <b>Reset</b> este setat corect pentru toate proiectoarele. În cazul în care Calibrare sursă lumină se execută numai pentru unele dintre proiectoare, pot exista diferențe în balansul de alb sau în nivelul luminozității dintre proiectoare. Dacă există încă diferențe în culoare, setați <b>Calibrare sursă lumină</b> la <b>Oprit</b> .

### Imaginile sunt închise

Verificare	Rezolvare
Strălucirea imaginii este reglată corect?	Verificați valorile definite pentru <b>Strălucire</b> și <b>Setări Strălucire</b> din meniul Configurare. ☛ <b>Imagine - Strălucire</b> p.146 ☛ <b>Setări - Setări Strălucire</b> p.149
Parametrul Contrast este reglat corect?	Ajustați setarea <b>Contrast</b> din meniul Configurare. ☛ <b>Imagine - Contrast</b> p.146

Verificare	Rezolvare
Utilizați un singur proiector?	Verificați dacă pentru următorul element este selectată opțiunea întunecat. ☛ <b>Extins - Proiecție multiplă- Setări Strălucire p.152</b>

## Probleme la pornirea proiecției

### Proiectorul nu pornește

Verificare	Rezolvare
Ați apăsat butonul [ⓘ] de pe telecomandă sau de pe panoul de comandă?	Apăsați pe butonul [ⓘ] pentru a porni aparatul.
Indicatoarele sunt dezactivate?	Cablul de alimentare nu este conectat corect sau aparatul nu este alimentat. Deconectați și apoi reconectați cablul de alimentare. Verificați dacă priza și sursa de curent funcționează corect.
Indicatoarele se activează și se dezactivează când cablul de alimentare este atins?	Probabil că în cablul de alimentare se află un contact defect sau cablul în sine este defect. Reintroduceți cablul de alimentare. Dacă problema nu s-a rezolvat, încetați utilizarea proiecteurului, deconectați cablul de alimentare de la priza de curent electric și contactați distribuitorul local sau cea mai apropiată adresă furnizată în Lista persoanelor de contact pentru proiectorul Epson. ☛ <i>Lista persoanelor de contact pentru proiectorul Epson</i>
Este funcția <b>Blocare funcționare</b> setată la <b>Blocare totală</b> ?	Apăsați pe butonul [ⓘ] de pe telecomandă. Dacă nu doriți să utilizați funcția <b>Blocare funcționare</b> , modificați setarea la <b>Oprit</b> . ☛ "Blocare funcționare" p.122
Ați selectat setarea corectă pentru receptorul telecomenzii?	Selectați <b>Receptor dist.</b> din meniul Configurare. ☛ <b>Setări - Receptor dist. p.149</b>
Ați conectat din nou cablul de alimentare sau a fost pornit întrerupătorul imediat după oprirea directă a aparatului?	Dacă se efectuează operațiunea descrisă în coloana din stânga cu opțiunea <b>Pornire directă</b> setată la valoarea <b>Pornit</b> , este posibil ca alimentarea cu energie electrică să nu fie restabilă. Apăsați pe butonul [ⓘ] pentru a porni aparatul.
Butonul [ID] de pe telecomandă este în poziția On?	Dacă butonul este în poziția On, puteți utiliza telecomanda numai pentru a comanda proiectorul cu numărul respectiv de identificare ID. Așezați butonul [ID] în poziția Off. ☛ "Setarea ID-ului pentru telecomandă" p.44

## Probleme cu modul Redare conținut

### Nu se poate reda lista de redare

Verificare	Rezolvare
Este <b>Redare conținut</b> setat la <b>Pornit</b> ?	Setați <b>Redare conținut</b> la <b>Pornit</b> , apoi reporniți proiectorul. Puteți reda numai liste de redare de pe unități flash USB în modul Redare conținut. ☛ <b>Setări - Redare conținut - Redare conținut p.149</b>
Există liste de redare pe unitatea flash USB?	Asigurați-vă că unitatea flash USB conține o listă de redare. Consultați „Ghid de utilizare a Epson Projector Content Manager” pentru detalii despre crearea listelor de redare.
Este conectată unitatea flash USB la proiector?	Asigurați-vă că unitatea flash USB este conectată direct la proiector. Nu utilizați un cititor de carduri multiple sau un hub USB.
Unitatea flash USB este partiționată?	Dacă unitatea flash USB este partiționată, este posibil să nu puteți reda listele de redare. Ștergeți toate partițiile înainte de a salva listele de redare de pe unitatea flash USB.
Redați aceeași listă de redare la proiectoare cu rezoluții diferite?	Nu partajați o listă de redare între proiectoare care au rezoluții diferite. Efecte de culoare și formă adăugate prin utilizarea <b>Efect de suprapunere</b> nu pot fi reproduse corect. ☛ <b>Setări - Redare conținut - Efect de suprapunere p.149</b>

## Alte probleme

### Există artefacte de imagini (urme permanente pe ecran) în imaginea proiectată

Verificare	Rezolvare
Folosiți Mod reîmprospătare?	Puteți elimina artefactele de imagine (arsuri din ecran) din imaginea proiectată utilizând Mod reîmprospătare. Selectați <b>Start</b> din <b>Mod reîmprospătare</b> în meniul <b>Reset</b> . ☛ <b>Reset - Mod reîmprospătare p.169</b>

## Sunetul nu se aude sau este slab

Verificare	Rezolvare
Verificați atașarea fermă a cablului audio/video la proiector și la sursa audio.	Deconectați cablul de la portul Audio și apoi reconectați-l.
Volumul proiectorului este setat la minimum?	Reglați volumul astfel încât sunetul să poată fi auzit. ☛ <a href="#">Setări - Volum p.149</a> ☛ <a href="#">"Ajustarea volumului" p.65</a>
Volumul calculatorului sau al sursei de imagine este setat la minimum?	Reglați volumul astfel încât sunetul să poată fi auzit.
Este A/V Mute activ?	Apăsați pe butonul [A/V Mute] pentru a dezactiva A/V Mute. ☛ <a href="#">"Ascunderea temporară a imaginii și a sunetului (A/V Mute)" p.106</a>
Specificația cablului audio este "fără rezistență"?	Dacă utilizați un cablu cumpărat din comerț, verificați dacă acesta este etichetat "fără rezistență".
Este conectat cu un cablu HDMI?	Dacă la conectarea folosind un cablu HDMI nu este redat semnalul audio, setați echipamentul conectat la ieșirea PCM.
Este selectată intrarea audio corectă?	Verificați setările definite pentru <b>Setări audio</b> din meniul de configurare. ☛ <a href="#">Extins - Setări A/V - Setări audio p.152</a>

## Telecomanda nu funcționează

Verificare	Rezolvare
Zona de emisie a telecomenzii este orientată către receptorul aflat pe proiector, când este acționată telecomanda?	Îndreptați telecomanda către receptor. ☛ <a href="#">"Distanța de funcționare a telecomenzii" p.25</a>
Telecomanda se află prea departe de proiector?	Verificați intervalul de funcționare. ☛ <a href="#">"Distanța de funcționare a telecomenzii" p.25</a>
Soarele sau lumina puternică de la lămpile fluorescente strălucește spre receptor?	Amplasați proiectorul în poziție ridicată unde lumina puternică nu strălucește pe receptorul pentru telecomandă.
Ați selectat setarea corectă pentru <b>Receptor dist.</b> ?	Selectați <b>Receptor dist.</b> din meniul Configurare. ☛ <a href="#">Setări - Receptor dist. p.149</a>
Bateriile sunt consumate sau bateriile au fost corect montate?	Verificați dacă bateriile au fost introduse corect sau înlocuiți bateriile cu unele noi dacă este nevoie. ☛ <a href="#">"Înlocuirea bateriilor telecomenzii" p.24</a>

Verificare	Rezolvare
Ați verificat dacă ID-ul telecomenzii și ID-ul proiecteurului corespund?	Asigurați-vă că ID-ul proiecteurului pe care doriți să îl utilizați coincide cu ID-ul telecomenzii. Pentru a opera toate proiectoarele folosind telecomanda indiferent de setările definite pentru ID, așezați butonul [ID] de pe telecomandă în poziția Off. ☛ "Setările ID" p.43
Cablul opțional al telecomenzii este conectat la portul Remote al proiecteurului?	Dacă ați conectat cablul telecomenzii, receptorul la distanță al proiecteurului va fi dezactivat. Dacă nu utilizați cablul telecomenzii, deconectați-l de la portul Remote.
Este setată opțiunea <b>Control si comunicații</b> sau <b>Extron XTP la Pornit</b> ?	Portul Remote va fi dezactivat. Atunci când utilizați setul opțional de cabluri pentru telecomandă, setați opțiunea <b>Control si comunicații</b> sau <b>Extron XTP la Oprit</b> . ☛ <b>Extins - HDBaseT</b> p.152
Butonul de blocare a telecomenzii este activat?	Când butonul de blocare a telecomenzii este activat, butoanele, cu excepția celor necesare pentru funcționarea de bază a telecomenzii, sunt dezactivate. Țineți apăsat butonul [🏠] pentru a revoca funcția de blocare a butoanelor telecomenzii. ☛ "Blocare buton telecomandă" p.123

### Pe monitorul extern nu se afișează nimic

Verificare	Rezolvare
Imaginile sunt transmise de la un alt port decât portul Computer sau BNC?	Pe un monitor extern pot fi afișate numai semnale RGB primite de la portul Computer sau BNC.
Proiectați pe un split screen?	Pe un monitor extern pot fi afișate afișa numai semnale RGB primite de la portul de intrare Computer sau BNC care vor fi proiectate pe ecranul din stânga. ☛ "Proiectarea simultană a două imagini (Split Screen)" p.103
Proiectorul este în standby?	Verificați dacă <b>Mod standby</b> , <b>Ieșire A/V</b> și <b>Ieșire monitor</b> din meniul de configurare sunt definite corect. ☛ <b>Extins - Mod standby, Setări A/V</b> p.152

### Doresc să schimb limba pentru mesaje și meniuri

Verificare	Rezolvare
Schimbați setarea pentru Limbă.	Ajustați setarea Limbă din meniul Configurare. ☛ <b>Extins - Limbă</b> p.152

**În cazul apariției unei probleme la proiector, sistemul nu trimite o notificare prin e-mail în acest sens**

Verificare	Rezolvare
Este funcția <b>Mod standby</b> setată la <b>Comunicare act.</b> ?	Pentru a utiliza funcția Notificare poștă când proiectorul este în standby, setați <b>Comunicare act.</b> în <b>Mod standby</b> din meniul Configurare. ☛ <a href="#">Extins - Mod standby p.152</a>
Proiectorul este conectat la sursa de curent?	Verificați dacă priza și sursa de curent funcționează corect.
Este funcția Notificare poștă setată corect în meniul Configurare?	Se trimite un e-mail de notificare a erorilor în conformitate cu setările opțiunii <b>Notificare</b> din meniul Configurare. Verificați dacă acestea sunt configurate corect. ☛ <a href="#">"Meniul Notificare" p.165</a>

**Va fi afișat mesajul "Bateria de alimentare a ceasului este descărcată."**

Verificare	Rezolvare
Sursa de alimentare internă care salvează setările ceasului este pe terminate.	Contactați distribuitorul local sau cea mai apropiată adresă furnizată în Lista persoanelor de contact pentru proiectorul Epson. ☛ <a href="#">Lista persoanelor de contact pentru proiectorul Epson</a>

Verificați numerele și apoi aplicați următoarele contramăsuri. Dacă nu puteți rezolva problema, contactați administratorul rețelei sau contactați distribuitorul local sau cea mai apropiată adresă furnizată în Lista persoanelor de contact pentru proiectorul Epson.

☛ [Lista persoanelor de contact pentru proiectorul Epson](#)

Event ID	Cauză	Rezolvare
0432 0435	Pornirea software-ului de rețea nu a reușit.	Reporniți proiectorul.
0434 0481 0482 0485	Comunicarea în rețea nu este stabilă.	Verificați starea comunicării în rețea și reconectați după ce așteptați o perioadă.
0433	Imposibil de redat imagini transferate.	Reporniți software-ul de rețea.
0484	Comunicarea s-a deconectat de la calculator.	
0483 04FE	Software-ul de rețea s-a oprit în mod neașteptat.	Verificați starea comunicațiilor prin rețea. Reporniți proiectorul.
0479 04FF	S-a produs o eroare de sistem la proiector.	Reporniți proiectorul.
0891	Imposibil de găsit un punct de acces cu același SSID.	Setați calculatorul, punctul de acces și proiectorul la același număr de identificare SSID.
0892	Tipul de autentificare WPA/WPA2 nu se potrivește.	Verificați ca setările de securitate pentru rețeaua LAN fără fir să fie corecte.
0893	Tipul de criptare TKIP/AES nu se potrivește.	☛ <a href="#">Rețea - Rețea locală fără fir p.160</a>
0894	Comunicarea s-a deconectat deoarece proiectorul s-a conectat la un punct de acces neautorizat.	Contactați administratorul rețelei pentru mai multe informații.
0898	Nu s-a reușit obținerea protocolului DHCP.	Verificați ca serverul DHCP să funcționeze corect. Dacă nu utilizați protocolul DHCP, dezactivați setarea DHCP. ☛ <a href="#">Rețea - LAN fără fir p.160</a> , <a href="#">LAN prin cablu p.164</a>
0899	Alte erori de comunicare	Dacă repornirea proiectorului sau a software-ului de rețea nu rezolvă problema, contactați distribuitorul local sau cea mai apropiată adresă furnizată în Lista persoanelor de contact pentru proiectorul Epson. ☛ <a href="#">Lista persoanelor de contact pentru proiectorul Epson</a>
089A	Tipul de autentificare EAP nu este aceeași.	Verificați ca setările de securitate pentru rețeaua LAN fără fir să fie corecte. Verificați, de asemenea, dacă este instalat corect certificatul. ☛ <a href="#">Rețea - Rețea locală fără fir p.160</a>
089B	Autentificarea serverului EAP a eșuat.	
089C	Autentificarea clientului EAP a eșuat.	

Event ID	Cauză	Rezolvare
089D	Schimbul de chei a eșuat.	
0920	Sursa de alimentare internă care salvează setările ceasului este pe terminate.	Contactați distribuitorul local sau cea mai apropiată adresă furnizată în Lista persoanelor de contact pentru proiectorul Epson.  <a href="#">Lista persoanelor de contact pentru proiectorul Epson</a>



# Întreținerea

În acest capitol sunt prezentate informații despre metodele de întreținere necesare pentru a oferi cel mai bun nivel de performanță a proiectorului în timp.

Proiectorul trebuie curățat dacă se murdărește sau când imaginile proiectate încep să se deterioreze.



## Atenție

La curățare, scoateți cablul de alimentare din priză. În caz contrar, acesta poate provoca un șoc electric.

## Curățarea proiecteurului

Curățarea suprafeței proiecteurului se face prin ștergerea cu o cârpă moale.

Dacă proiectorul este foarte murdar, umeziți cârpa cu apă și stoarceți-o ferm înainte de ștergere și apoi terminați cu o cârpă uscată.

## Atenție

Nu folosiți substanțe volatile precum ceara, benzenul, diluantul sau detergentul de bucătărie pentru a curăța suprafața proiecteurului. Calitatea carcsei se poate modifica sau se poate decolora.

## Curățarea lentilelor

Folosiți o lavetă specială pentru curățarea sticlei pentru a șterge ușor lentilele.



## Avertisment

Nu utilizați substanțe pulverizate care conțin gaz inflamabil pentru îndepărtarea prafului și a scamelor de pe obiectiv. Proiectorul ar putea lua foc din cauza temperaturii interne ridicate.

Utilizați un aspirator sau o suflantă cu aer pentru a îndepărta praful și scamele atașate la obiectiv.

## Atenție

Nu ștergeți lentilele cu materiale aspre sau care pot produce șocuri lentilelor, căci acestea se pot strica foarte repede.

## Curățarea filtrului de aer și a gurii de ventilare

Dacă următorul mesaj este afișat și indicatorul filtrului este portocaliu și luminează intermitent, curățați filtrul de aer și fantele de ventilare.

Este afișat mesajul "Trebuie curățat filtru aer. Curățați sau înlocuiți filtrul de aer."

"Proiectorul este supraîncălzit. Asigurați-vă că nimic nu blochează priza de aer și curățați sau înlocuiți filtrul de aer."

"Filtrul de aer este îmbăcsit. Curățați sau înlocuiți filtrul de aer."



## Avertisment

Nu utilizați substanțe pulverizate care conțin gaz inflamabil pentru îndepărtarea prafului și a scamelor de pe filtru.

Proiectorul ar putea lua foc din cauza temperaturii interne ridicate. Utilizați un aspirator sau o suflantă cu aer pentru a îndepărta praful și scamele atașate la obiectiv și altele.

## Atenție

- Acumularea de praf pe filtrul de aer poate duce la creșterea temperaturii interne a proiecteurului și, ca urmare, vor apărea probleme de funcționare a aparatului, iar durata de viață a motorului optic se poate reduce. Curățați filtrul de aer imediat ce acest mesaj este afișat.
- Nu clătiți filtrul de aer în apă. Nu folosiți detergenți sau solvenți.
- Când utilizați o perie de curățat, aceasta trebuie să aibă peri lungi și moi și aplicați un periaj ușor. Dacă periați prea tare, se va depune praf în filtrul de aer și acesta nu mai poate fi îndepărtat.

## Curățarea filtrului de aer

Filtrul de aer poate fi înlocuit chiar dacă proiectorul este suspendat pe tavan.

- 1** După ce opriți proiectorul și alarma de confirmare emite un cod sonor, deconectați cablul de alimentare.
- 2** Slăbiți șuruburile de fixare și deschideți capacul filtrului de aer.

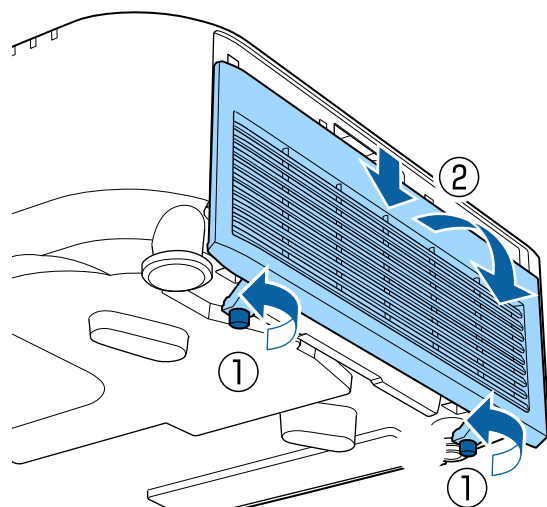

- 3** Scoateți filtrul de aer. Prindeți filtrul de aer de ureche și trageți-l afară.

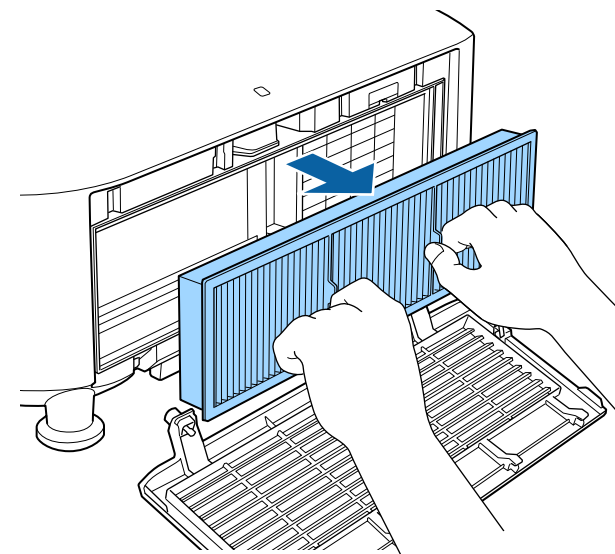

- 4** Cu partea frontală (partea cu mâner) a filtrului de aer îndreptată în jos, bateți ușor de patru sau cinci ori filtrul de aer pentru a îndepărta praful. Poziționați filtrul de aer pe cealaltă parte și repetați operațiunea.

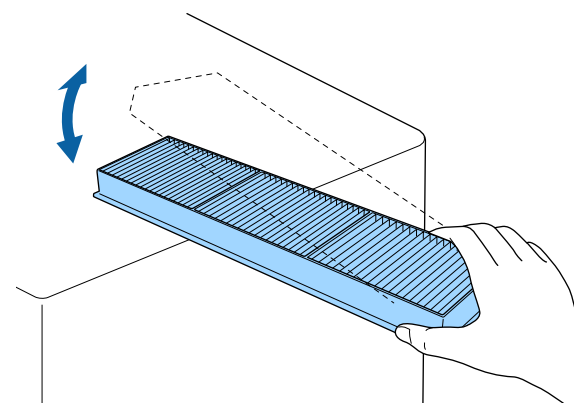

## Atenție

Dacă filtrul de aer este lovit prea tare, este posibil ca acesta să nu mai poată fi utilizat din cauza deformărilor și a fisurilor.

- 5** Îndepărtați praful rămas în filtrul de aer cu ajutorul unui aspirator pentru a curăța partea frontală.

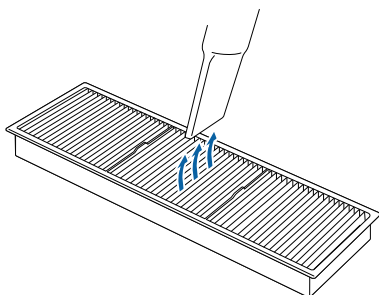

- 6** Înlocuiți filtrul de aer.

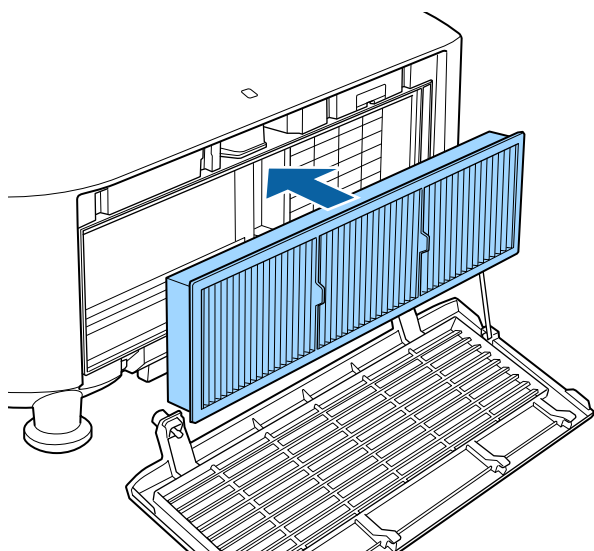

- 7** Închideți capacul filtrului de aer și strângeți șuruburile de fixare.

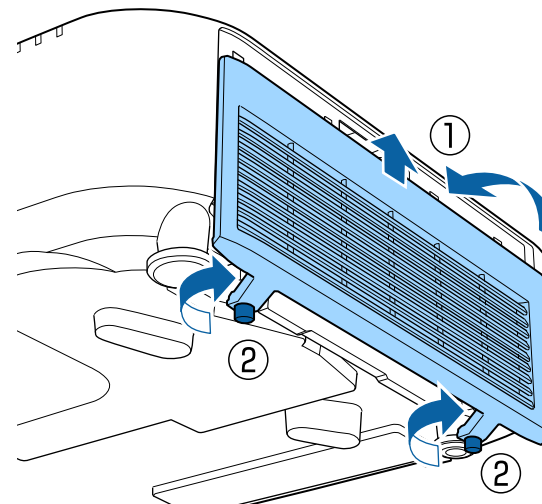

- Dacă mesajul este frecvent afișat, chiar și după curățare, trebuie să înlocuiți filtrul de aer. Înlocuiți filtrul de aer cu unul nou.  
☛ "Înlocuirea filtrului de aer" [p.217](#)
- Se recomandă să curățați filtrul de aer la fiecare 20.000 de ore. Curățați-l mai des dacă utilizați proiectorul într-un mediu cu nivel ridicat de praf.
- Indicatorii sau mesajele referitoare la Notă C. Filtru Aer vor fi afișate numai dacă pentru **Notă C. Filtru Aer** este selectată opțiunea **Pornit** din meniul de configurare.  
☛ **Extins - Ecran - Notă C. Filtru Aer** [p.152](#)

## Curățarea gurii de ventilare

- 1** După ce opriți proiectorul și alarma de confirmare emite un cod sonor, deconectați cablul de alimentare.

- 2 Utilizați un aspirator sau o perie moale pentru a îndepărta cu grijă praful.

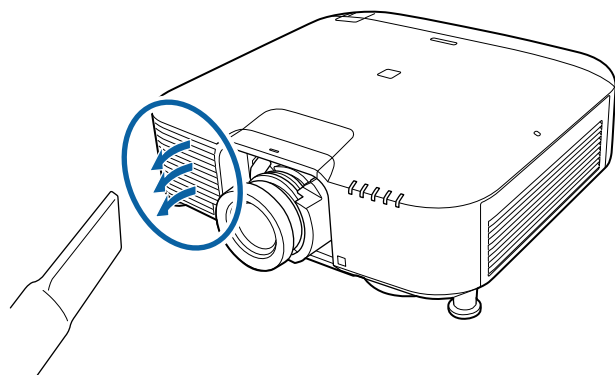

În această secțiune se explică modul de înlocuire a filtrului de aer.

## Înlocuirea filtrului de aer

### Perioada de înlocuire a filtrului de aer

Dacă mesajul este afișat frecvent, chiar dacă filtrul de aer a fost curățat, înlocuiți filtrul de aer.

### Înlocuirea filtrului de aer

Filtrul de aer poate fi înlocuit chiar dacă proiectorul este suspendat pe tavan.

**1** După ce opriți proiectorul și alarma de confirmare emite un cod sonor, deconectați cablul de alimentare.

**2** Slăbiți șuruburile de fixare și deschideți capacul filtrului de aer.

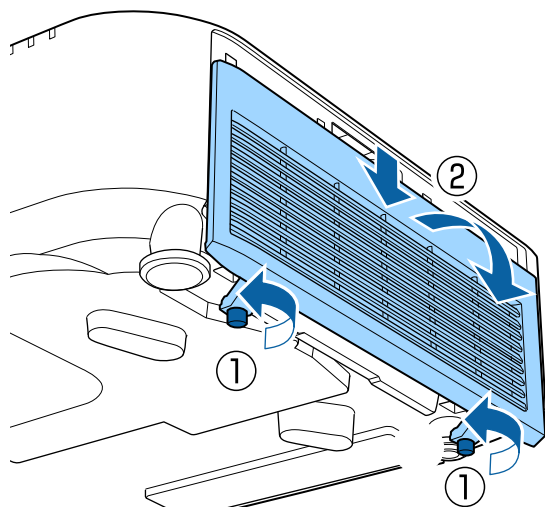

**3** Scoateți filtrul de aer.  
Prindeți filtrul de aer de ureche și trageți-l afară.

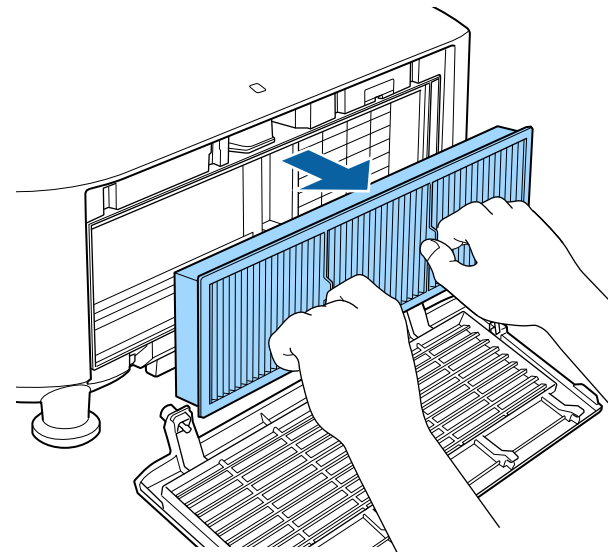

**4** Instalați filtrul de aer nou.

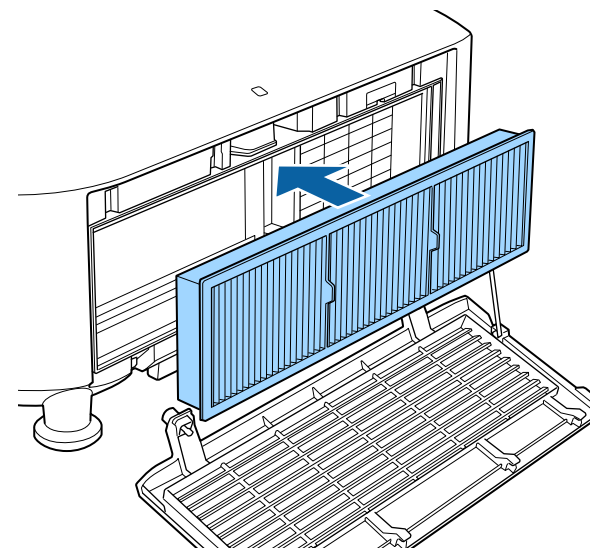

- 5** Închideți capacul filtrului de aer și strângeți șuruburile de fixare.

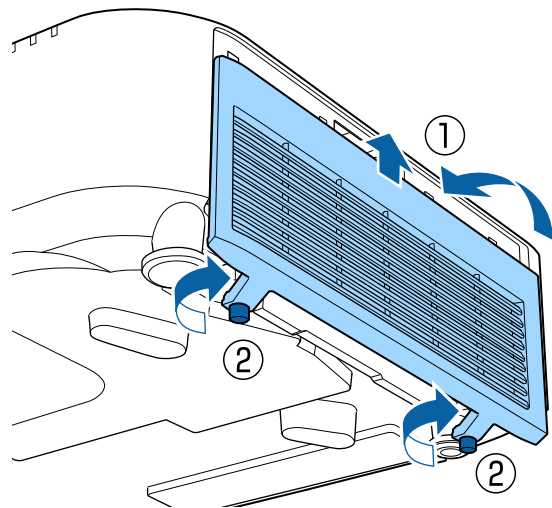

Aruncați filtrele de aer folosite respectând regulamentele locale.  
Materialului secțiunii de cadru: Polipropilenă  
Materialului secțiunii de filtru: Polipropilenă

## Alinierea panoului

Reglați deplasarea culorii pixelului pentru panoul LCD. Puteți regla pixelii pe orizontală și pe verticală cu 0,125 pixeli într-un interval egal cu  $\pm 3$  pixel.



- După alinierea ecranului LCD, calitatea imaginii poate să scadă.
- Imaginile corespunzătoare pixelilor care se extind peste marginile ecranului proiectat nu vor fi afișate.

- 1 Apăsați pe butonul [Menu] în timpul proiecției.
- 2 Selectați **Ecran** din **Extins**.
- 3 Selectați **Aliniere panou** și apoi apăsați pe butonul [↵].

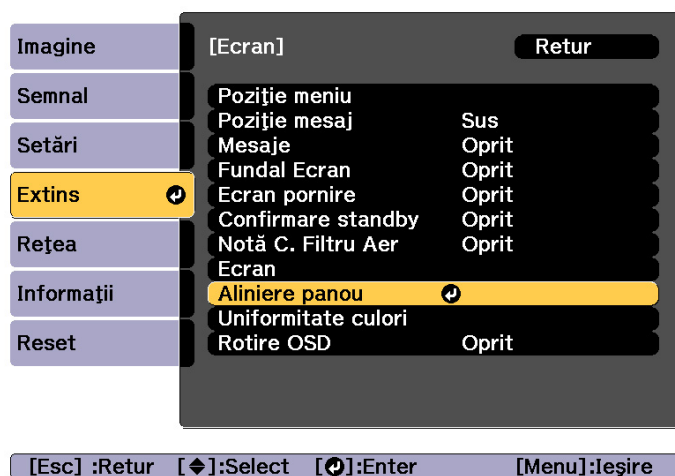

- 4 Activați **Aliniere panou**.

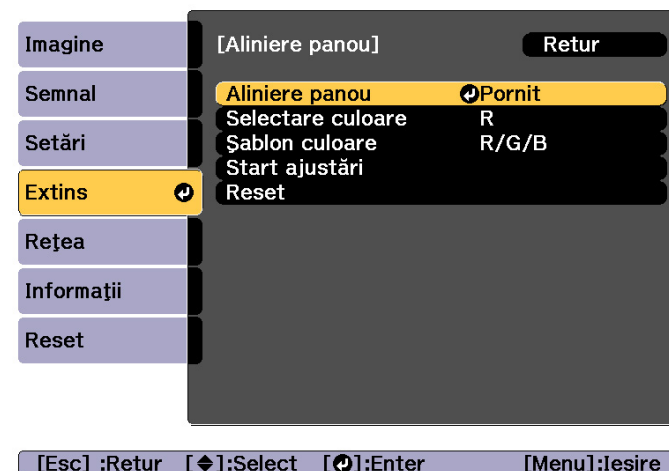

- (1) Selectați **Aliniere panou** și apoi apăsați pe butonul [↵].
- (2) Selectați **Pornit** și apoi apăsați pe butonul [↵].
- (3) Apăsați butonul [Esc] pentru a reveni la ecranul precedent.

- 5 Selectați culoarea pe care doriți să o modificați.
  - (1) Selectați **Selectare culoare** și apoi apăsați pe butonul [↵].
  - (2) Selectați **R** (roșu) sau **B** (albastru) și apoi apăsați pe butonul [↵].
  - (3) Apăsați butonul [Esc] pentru a reveni la ecranul precedent.
- 6 Selectați culoarea grilei afișate la efectuarea reglajelor respective din **Șablon culoare**.
  - (1) Selectați **Șablon culoare** și apoi apăsați pe butonul [↵].

- (2) Pentru a defini culoarea grilei selectați combinația dorită pentru R (roșu), G (verde) și B (albastru).

**R/G/B:** afișează o combinație a celor trei culori; roșu, verde și albastru. În prezent, grila are culoarea albă.

**R/G:** aceasta este disponibilă dacă opțiunea **R** este selectată în **Selectare culoare**. Afișează o combinație între cele două culori; roșu și verde. În prezent, grila are culoarea galbenă.

**G/B:** aceasta este disponibilă dacă opțiunea **B** este selectată în **Selectare culoare**. Afișează o combinație între cele două culori; verde și albastru. În prezent, grila are culoarea cyan.

- (3) Apăsați butonul [Esc] pentru a reveni la ecranul precedent.

## 7 Selectați **Start ajustări** și apoi apăsați pe butonul [↵].

Mai întâi, selectați **Comutați tot panoul** pentru a ajusta întregul panou LCD. Când se afișează mesajul de confirmare a pornirii, apăsați butonul [↵] pentru a începe ajustarea.



În timpul efectuării operației de ajustare, imaginea se poate distorsiona. Imaginea va fi refăcută după terminarea ajustărilor.

## 8 Folosiți butoanele [▲][▼][◀][▶] pentru a efectua ajustări, după care apăsați butonul [↵].

## 9 Pentru a efectua ajustări mai detaliate, selectați **Ajustați cele patru colțuri**, după care apăsați butonul [↵] pentru a confirma.

## 10 Utilizați butoanele [▲], [▼], [◀] și [▶] pentru a face ajustările necesare și apoi apăsați pe butonul [↵] pentru a trece la următorul punct de ajustare.

## 11 După ce ați ajustat toate cele patru colțuri, selectați **Ieșire** și apoi apăsați pe butonul [↵].

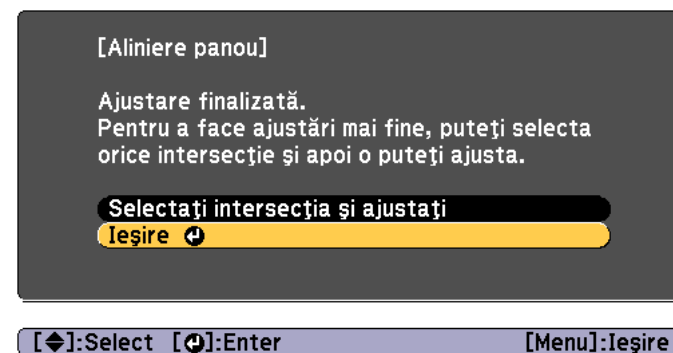

Dacă după corectarea tuturor celor patru colțuri mai credeți că trebuie să faceți ajustări, selectați **Selectați intersecția și ajustați** și apoi continuați operația de ajustare.

## Uniformitatea culorilor

Reglați tonul culorii pentru întreg ecranul.



Este posibil ca tonul culorii să nu fie uniform chiar dacă ați efectuat o operație de uniformizare a culorii.

- 1** Apăsați pe butonul [Menu] în timpul proiecției.
- 2** Selectați **Ecran** din **Extins**.
- 3** Selectați **Uniformitate culori** și apoi apăsați pe butonul [↵].  
Va fi afișat următorul ecran.

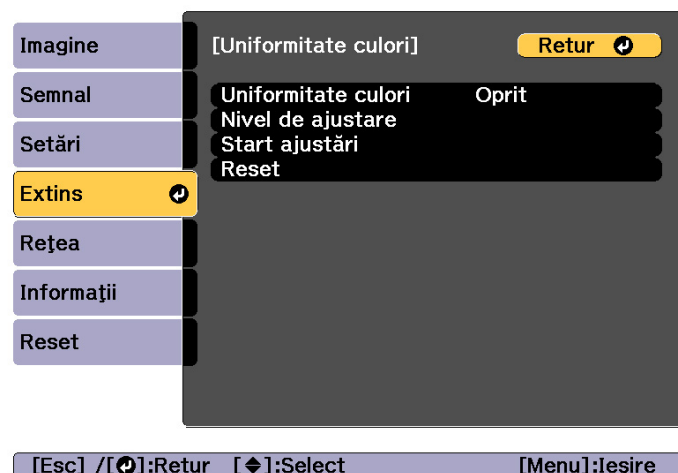

**Uniformitate culori:** Activează sau dezactivează uniformitatea culorilor.

**Nivel de ajustare:** Sunt disponibile opt niveluri, începând de la alb până la gri și terminând cu negru. Puteți ajusta individual fiecare nivel.

**Start ajustări:** Începe reglarea uniformizării culorilor.

**Reset:** resetați toate modificările și setările definite pentru **Uniformitate culori** la valorile implicite.



În timpul utilizării funcției **Uniformitate culori**, imaginea se poate distorsiona. Imaginea va fi refăcută după terminarea ajustărilor.

- 4** Selectați **Uniformitate culori** și apoi apăsați pe butonul [↵].
- 5** Setați la **Pornit**, apoi apăsați pe butonul [Esc].
- 6** Selectați **Nivel de ajustare** și apoi apăsați pe butonul [↵].
- 7** Utilizați butoanele [◀][▶] pentru a defini nivelul de ajustare.
- 8** Apăsați butonul [Esc] pentru a reveni la ecranul precedent.
- 9** Selectați **Start ajustări** și apoi apăsați pe butonul [↵].
- 10** Selectați zona pe care doriți să o reglați, apoi apăsați pe butonul [↵].

Ajustați mai întâi zonele exterioare și apoi ajustați întreg ecranul.



- 11** Utilizați butoanele [▲][▼] pentru a selecta culoarea pe care doriți să o ajustați și apoi utilizați butoanele [◀][▶] pentru a face ajustarea respectivă.

Apăsați pe butonul [◀] pentru a reduce tonul culorii. Apăsați pe butonul [▶] pentru a intensifica tonul culorii.



- 12** Reveniți la pasul 6 și ajustați fiecare nivel.
- 13** Pentru a finaliza ajustările, apăsați butonul [Menu].



# Apendice

## Epson Projector Management

Epson Projector Management vă permite să efectuați mai multe activități, cum ar fi să verificați starea mai multor proiectoare Epson conectate la o rețea de la monitorul unui computer și să controlați proiectoarele de pe computer.

Descărcați aplicația Epson Projector Management de pe următorul site web.

<http://www.epson.com>

## Modificarea setărilor utilizând un browser web (Epson Web Control)

Utilizând browserul web al unui computer sau al unui dispozitiv mobil conectat la proiector în rețea, puteți să setați funcții și să controlați proiectorul. Această funcție vă permite să executați operații de configurare și control la distanță.

Puteți utiliza următoarele browsere Web.

- Internet Explorer 11.0 sau o versiune ulterioară (cu excepția Metro) (Windows)
- Microsoft Edge (Windows)
- Safari (Mac)
- Chrome (Android)



Dacă setați **Mod standby** la **Comunicare act.**, puteți utiliza browserul Web pentru a realiza setări și a executa controale, chiar dacă proiectorul se află în modul standby (când alimentarea este oprită).

☛ Extins - Mod standby p.152

## Afișarea ecranului Epson Web Control

Utilizați următoarea procedură pentru a afișa ecranul Epson Web Control.

Asigurați-vă că dispozitivul și proiectorul sunt pregătite pentru conectarea la rețea.



Dacă browserul web se configurează pentru conectarea prin intermediul unui server proxy, ecranul Epson Web Control nu se poate afișa. Pentru a afișa Control Web, trebuie să configurați sistemul astfel încât să excludeți posibilitatea conectării printr-un server proxy.

- 1 Conectați dispozitivul dvs. la aceeași rețea la care este conectat proiectorul.

Metoda de conectare diferă în funcție de dispozitiv. Pentru detalii, consultați manualul furnizat împreună cu dispozitivul. Atunci când utilizați un dispozitiv mobil, verificați setările Wi-Fi.

- 2 Deschideți browserul web instalat pe dispozitiv.

- 3 Realizați conexiunea prin introducerea adresei proiectorului conectat în câmpul URL al browserului web.

Se afișează Ecranul Home.

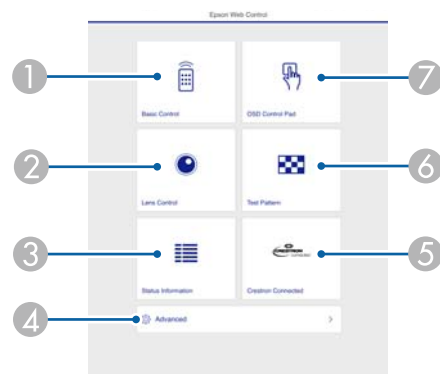

- 1 **Control de bază**

☛ "Ecran Control de bază" p.225

- 2 **Control obiectiv**

☛ "Ecranul Control obiectiv" p.227

- 3 **Informații stare**

☛ "Ecranul Informații stare" p.229

- 4 **Avansat**

Sunteți direcționat la ecranul Advanced.

- 5 **Crestron Connected**

☛ "Despre Crestron Connected®" p.237

- 6 **Șablon de test**

☛ "Ecranul de operare a Șablon de test" p.228

- 7 **Consolă de control OSD**

☛ "Ecran Consolă de control OSD" p.226



- Atunci când efectuați funcțiile din Ecranul Home, este posibil să vi se solicite introducerea numelui de utilizator și a parolei. Atunci când este afișat ecranul de conectare, introduceți numele de utilizator și parola. (Numele de utilizator este **EPSONWEB**; parola implicită este **admin**.)
- Nu puteți modifica numele de utilizator. Puteți modifica parola meniului Rețea din meniul Configurare.
  - ☛ **Rețea - Principal - Parolă control web** p.159
- Trebuie să introduceți numele de utilizator pentru Parolă control web chiar dacă parola este dezactivată.
- Puteți seta următoarele elemente doar din ecranul **Avansat**. Parolă Monitor (cel mult 16 caractere alfanumerice pe un singur octet)
  - ☛ **Rețea - Principal - Parolă Monitor** p.159
- Setări IPv6 (manuale)
  - ☛ **Rețea - Setări IPv6** p.160, p.164
- Adăugați portul HTTP (numărul de port utilizat pentru Control web, utilizați oricare cu excepția portului 80 (implicit), 843, 3620, 3621, 3625, 3629, 4352, 4649, 5357, 10000, 10001, 41794)
  - ☛ **Rețea - Altele** p.166

## Ecran Control de bază

Puteți efectua operațiuni de bază ale proiectorului.

Atunci când este afișat ecranul de conectare, introduceți numele de utilizator și parola.

(Numele de utilizator este **EPSONREMOTE**; parola implicită este **guest**.)

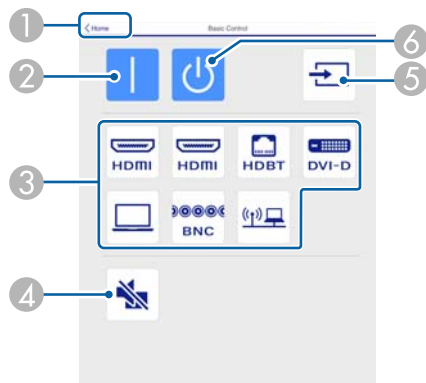

- 1 Trece la ecranul principal.
- 2 Este folosit pentru pornirea proiectorului.
- 3 Comută la imaginea țintă.
- 4 Pornește sau oprește semnalul audio și video.
- 5 Detectează automat semnalul de intrare.
- 6 Este folosit pentru oprirea proiectorului.

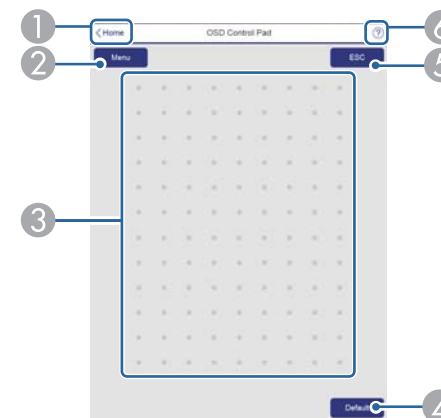

- 1 Trece la ecranul principal.
- 2 Afișează și închide meniul Configurare.
- 3 Puteți opera meniul Configurare cu degetul sau cu mouse-ul. Glisați rapid pentru a selecta un element și atingeți ușor pentru a confirma selecția.
- 4 Activat când setarea **Default**: Reset se afișează în ghidul meniului Configurare. Setările modificate sunt reinițializate la valorile implicite.
- 5 Revine la nivelul de meniu anterior în meniul Configurare.
- 6 Afișează informații despre utilizarea consolei de control a afișajului de pe ecran.

## Ecran Consolă de control OSD

Puteți opera meniul Configurare al proiectorului.



Elementele din meniul Configurare care nu pot fi setate în Epson Web Control sunt prezentate mai jos.

- Meniul Imagine - Avansat - Gamma - Personalizat
- Meniul Semnal - Avansat - BNC Terminație Sync, EDID, Tampon DDC
- Meniul Setări - Conexiune HDMI, Buton utilizator, Redare conținut
- Meniul Extins - Ecran - Poziție mesaj
- Meniul Extins - Logo utilizator
- Meniul Extins - Funcționare - Avansat - Tip lentilă
- Meniul Extins - Funcționare - Calibrare lentilă
- Meniul Extins - Limbă
- Meniul Rețea - Căutare punct de acces, Crestron Connected

Setările pentru elementele din fiecare meniu sunt identice cu cele din meniul Configurare al proiecteurului.

☞ "Meniul Configurare" [p.141](#)

## Ecranul Control obiectiv

Puteți opera lentila proiecteurului.

Ecranul de operare a Focalizare / Distorsiune

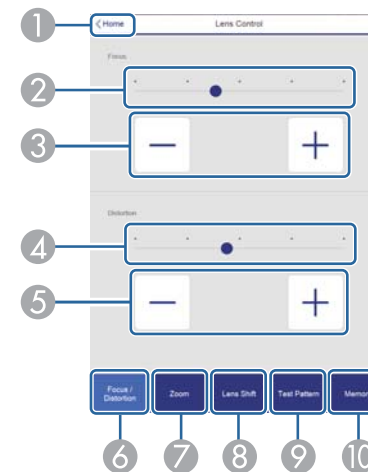

- 1 Trece la ecranul principal.
  - 2 Mutați cursorul pentru a regla focalizarea.
  - 3 Apăsați pe butoane pentru a regla focalizarea.
  - 4 Mutați cursorul pentru a regla deformarea imaginii.\*
  - 5 Apăsați pe butoane pentru a regla deformarea imaginii.\*
  - 6 Afișează ecranul de operare a distorsiunilor/focalizării.
  - 7 Afișează ecranul de operare a zoomului.
  - 8 Afișează ecranul de operare a opțiunii Lens Shift.
  - 9 Afișează ecranul de operare a opțiunii Șablon de test.
  - 10 Afișează ecranul de operare a memoriei.
- \* Acesta nu este disponibil pentru ELPLU02.

Ecranul de operare a Zoom

Această opțiune nu este disponibilă pentru ELPLX01, ELPLX01W, și ELPLR04.

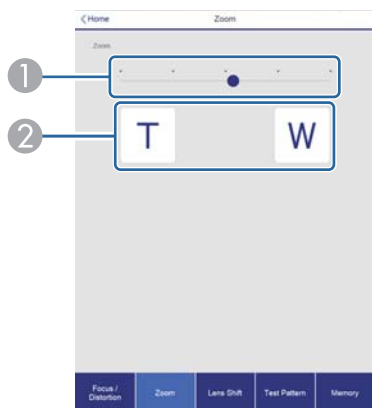

- ① Muțați cursorul pentru a regla zoomul.
- ② Apăsați pe butoane pentru a regla zoomul.

## Ecranul de operare a Deplasare obiectiv

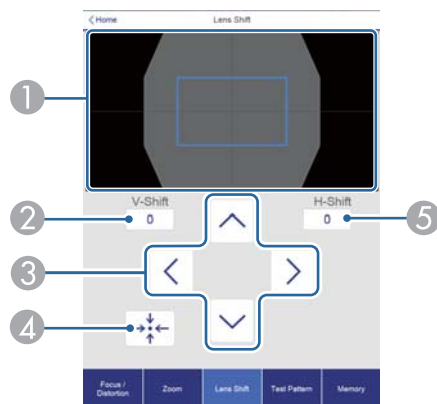

- ① Afișează poziția imaginii sub forma unui pătrat albastru. Atunci când muțați poziția imaginii, la destinație se afișează un pătrat roșu.
- ② Afișează poziția imaginii verticale. Puteți specifica direct poziția atingând-o și introducând un număr.
- ③ Mută poziția imaginii în sus, în jos, la stânga sau la dreapta.

- ④ Mută poziția lentilei la poziția de pornire dacă apăsați pe butonul OK în ecranul de confirmare.
- ⑤ Afișează poziția imaginii orizontale. Puteți specifica direct poziția atingând-o și introducând un număr.

## Ecranul de operare a Șablon de test

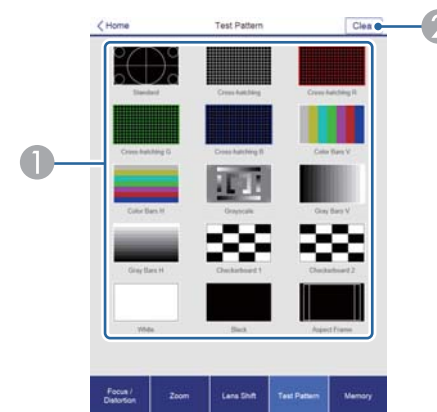

- ① Afișează un șablon de test.
- ② Închide șablonul de test.

## Ecranul de operare a Memorie

Consultați secțiunile de mai jos pentru detalii privind funcțiile memoriei.

☞ "Funcția de memorie" [p.115](#)

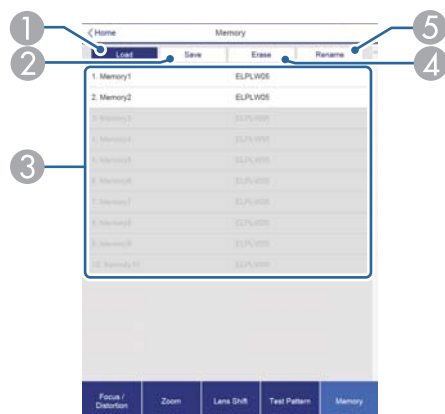

- ① Încarcă o memorie.
- ② Salvează o memorie.
- ③ Afișează o listă de memorii.
- ④ Șterge o memorie.
- ⑤ Modifică un nume de memorie.



- ① Trece la ecranul principal.
- ② Afișează numele articolului.
- ③ Afișează starea fiecărui element.
- ④ Selectează o categorie dintre următoarele.  
Status Information, Source, Signal Information, Network Wired, Network Wireless, Maintenance, Version, Air Temp Info

## Ecranul Informații stare

Puteți verifica starea proiectorului. Consultați secțiunile de mai jos pentru detalii privind afișarea.

☛ "Citirea afișajului de stare" [p.191](#)

## Modificarea setărilor utilizând un browser Web (modul Redare conținut)

În modul Redare conținut, puteți utiliza un browser Web pentru a seta și controla proiectoarele de rețea și pentru a edita liste de redare.



De asemenea, puteți controla proiectoarele utilizând un browser Web de la Epson iProjection (iOS/Android).

## Atenție

Nu scoateți unitatea flash USB de la proiector și nu deconectați cablul de alimentare în următoarele situații. În caz contrar, datele de pe unitatea flash USB pot fi corupte.

- În timpul vizionării ecranului de redare
- În timpul vizionării ecranului unității flash USB

- 1** Asigurați-vă că proiectorul este în modul Redare conținut.
- 2** Conectați dispozitivul dvs. la aceeași rețea la care este conectat proiectorul.
- 3** Deschideți browserul web instalat pe dispozitiv. Introduceți adresa IP a proiectorului în caseta de introducere a adresei din browser pentru conectarea la ecranul Epson Web Control. Când introduceți o adresă IPv6, introduceți adresa în paranteze pătrate [].  
Se afișează ecranul Epson Web Control.

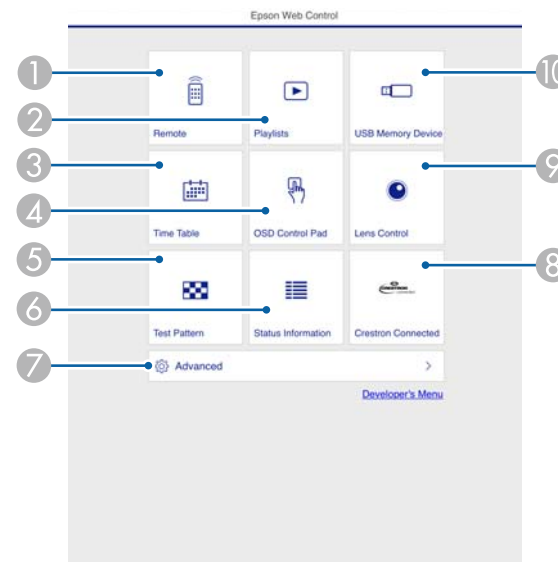

- 1** Puteți folosi acest lucru pentru a acționa proiectorul de la distanță.
  - 2** Editați lista de redare pe care doriți să o redați în modul Redare conținut.
  - 3** Afișează ecranul Programare.
  - 4** Operați meniurile de configurare cu degetul sau mouse-ul.
  - 5** Afișează un șablon de test.
  - 6** Afișează starea proiectorului.
  - 7** Efectuați setări avansate pentru proiector.
  - 8** Afișează ecranul de operare a Crestron Connected. Este activat numai când se utilizează Crestron Connected.
  - 9** Puteți opera lentila proiectorului.
  - 10** Salvați datele pentru listele dvs. de redare pe o unitate flash USB.
- 4** Selectați elementul pe care doriți să îl utilizați.



Este posibil să trebuiască să vă conectați pentru a seta opțiuni în ecranul Epson Web Control. Atunci când este afișat ecranul de conectare, introduceți numele de utilizator și parola.

(Numele de utilizator este **EPSONWEB**; parola implicită este **admin**.)

- Puteți schimba parola în **Parolă control web** de la **Rețea**.
  - ☛ **Rețea - Către Config. Rețea - Principal - Parolă control web p.159**
- Puteți seta următoarele elemente doar din **Avansat**.
  - Parolă Monitor (cel mult 16 caractere alfanumerice pe un singur octet)
  - Setări IPv6 (manuale)
  - Adăugați portul HTTP (numărul de port utilizat pentru Control web, utilizați oricare cu excepția portului 0 (implicit), 843, 3620, 3621, 3625, 3629, 4352, 4649, 5357, 10000, 10001, 41794)

## Remote

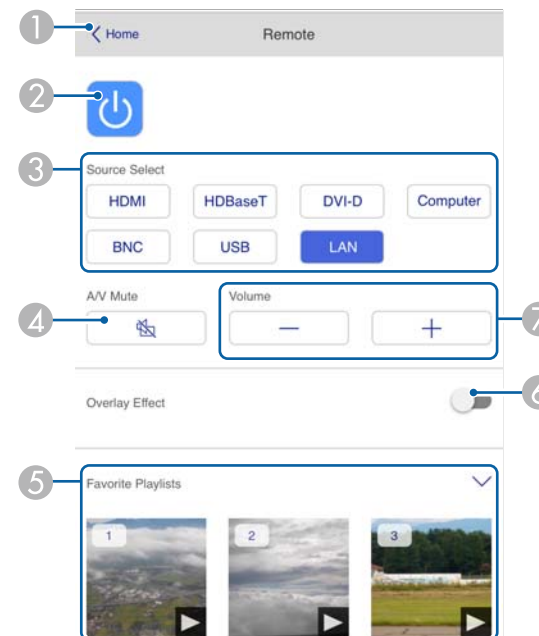

- 1 Se mută la ecranul principal Epson Web Control.
- 2 Pentru pornirea și oprirea proiecteurului.
- 3 Selectează sursa de intrare.
- 4 Pornește sau oprește semnalul audio și video temporar.
- 5 Selectează lista dvs. de redare preferată.
- 6 Pornește sau oprește **Efect de suprapunere**.
- 7 Reglează volumul difuzoarelor.

## Liste de redare

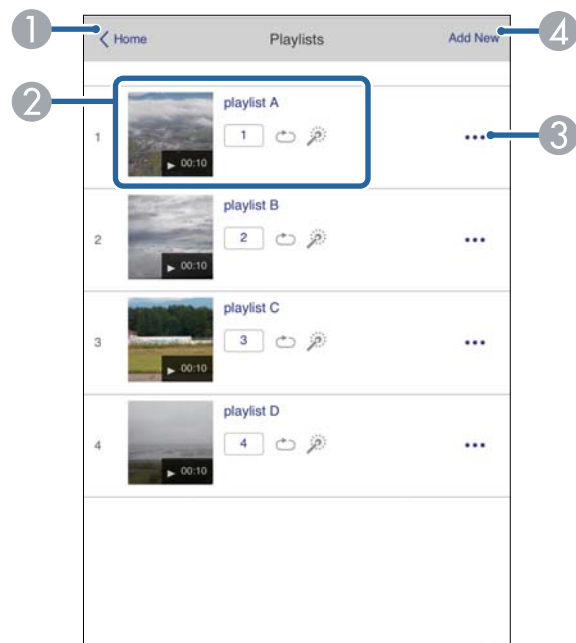

- ① Se mută la ecranul principal Epson Web Control.
- ② Controlează redarea listei de redare.
- ③ Modifică lista de redare.
- ④ Creează o nouă listă de redare.

## Dispozitiv de memorie USB

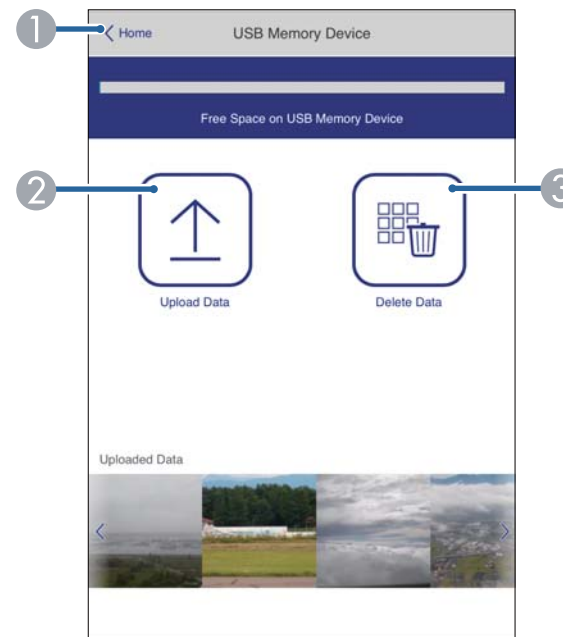

- ① Se mută la ecranul principal Epson Web Control.
- ② Salvează fotografiile și videoclipurile pe care doriți să le adăugați la listele dvs. de redare pe unitatea flash USB.
- ③ Șterge fotografiile și videoclipurile de pe unitatea flash USB.

## Orar

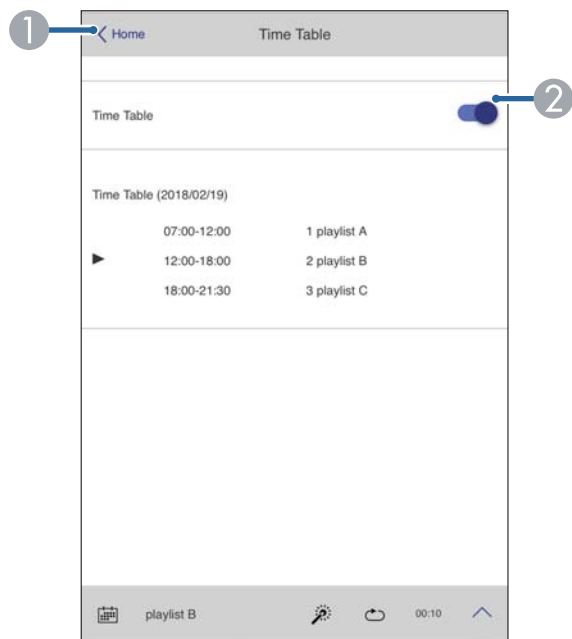

- 1 Se mută la ecranul principal Epson Web Control.
- 2 Pentru pornirea și oprirea orarului.



Caracteristica orarului din Epson Projector Content Manager vă permite să specificați când va fi redată lista de redare. Consultați „Ghid de utilizare a Epson Projector Content Manager” pentru detalii.

## OSD Control Pad

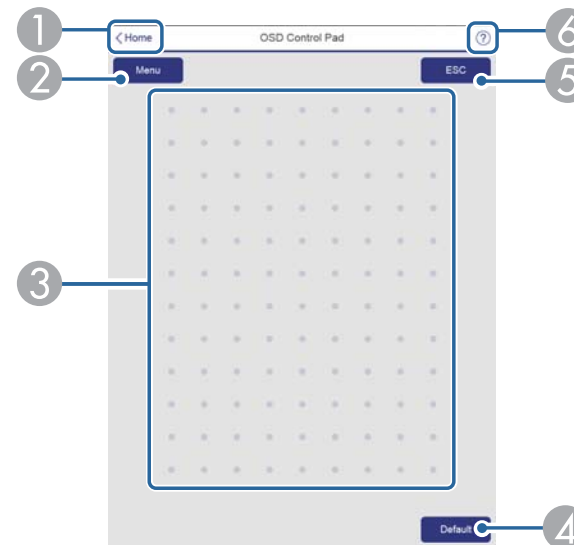

- 1 Se mută la ecranul principal Epson Web Control.
- 2 Afișează meniul Configurare.
- 3 Operați meniurile utilizând degetul sau mouse-ul.
- 4 Activat în **Implicit**: Resetarea este afișată în ghidul de meniuri. Setările modificate sunt reinițializate la valorile implicite.
- 5 Revine la meniul anterior.
- 6 Afișează subiectele de ajutor.



Vedeți următoarele pentru elementele din meniul Configurare care nu poate fi setat în Epson Web Control.

☞ "Ecran Consolă de control OSD" [p.226](#)

## Utilizarea funcției Notificare poștă pentru a raporta probleme

Când setați Notificare poștă, mesajele de notificare se trimit la adresa de e-mail prestabilită când apare o problemă sau un avertisment privind un proiector. Acest lucru permite notificarea utilizatorului cu privire la problemele apărute la nivelul proiectoarelor chiar și în locații situate departe de proiectoare.

☛ **Rețea - Notificare - Notificare poștă** [p.165](#)



- Se pot înregistra până la trei destinații pentru notificări (adrese), iar mesajele de notificare se pot trimite simultan la toate cele trei destinații.
- Dacă la nivelul unui proiector apare o problemă critică, iar acesta se oprește brusc, este posibil să nu se poată trimite un mesaj pentru a-l notifica pe utilizator cu privire la apariția problemei.
- Dacă setați **Mod standby** la **Comunicare act.**, puteți controla proiectorul chiar dacă se află în modul standby (când alimentarea este oprită).  
☛ **Extins - Mod standby** [p.152](#)

### E-mail de notificare cu privire la o eroare de citire

Când funcția Notificare poștă se setează la Pornit și apare o problemă sau un avertisment privind proiectorul, se trimite următorul e-mail.

Expeditor: Adresa de e-mail setată în **De la**

Subiect: EPSON Projector

Rândul 1: Numele proiectorului la care a apărut problema

Rândul 2: Adresa IP setată pentru proiectorul la care a apărut problema.

Rândul 3 etc.: Detaliile problemei

Detaliile problemei sunt enumerate pe rând. Conținutul principal al mesajului este prezentat mai jos.

- Clean Air Filter
- Constant brightness expired (Term. mod constant)
- Internal error
- Fan related error
- Sensor error
- Laser error (Eroare laser/Laserul nu pornește)
- Laser warning
- Retardation Plate Error
- Internal temperature error
- High-speed cooling in progress
- Low Air Flow
- Low Air Flow Error
- No-signal  
Proiectorul nu recepționează niciun semnal. Verificați starea conexiunii sau verificați dacă este pornită alimentarea sursei de semnal.
- Lens shift error
- No lens

Consultați secțiunea următoare pentru a rezolva problemele sau avertismentele.

☛ "Citirea indicatoarelor" [p.182](#)

## Administrarea utilizând protocolul SNMP

Prin setarea funcției **SNMP** la **Pornit** din meniul Configurare, mesajele de notificare se trimit la calculatorul specificat când apare o problemă sau un avertisment. Vă permite să verificați problemele apărute la proiectoare chiar în locuri aflate departe de proiectoare.

 **Rețea - Notificare - SNMP p.165**



- SNMP trebuie administrat de către un administrator de rețea sau de către o persoană familiarizată cu rețeaua.
- Pentru a utiliza funcția SNMP la monitorizarea proiecteurului, trebuie să instalați programul de administrare SNMP în calculatorul dvs.
- Agentul SNMP pentru acest proiector respectă versiunea 1 (SNMPv1).
- Funcția de administrare care utilizează SNMP nu se poate utiliza printr-o rețea LAN fără fir în modul de conectare Rapid.
- Pot fi salvate până la două adrese IP de destinație.

## Comenzi ESC/VP21

Puteți controla proiectorul de pe un dispozitiv extern utilizând ESC/VP21.

### Lista comenzilor

Când comanda de deschidere ON este transmisă proiecteurului, acesta se deschide și intră în modul de încălzire. Când proiectorul pornește, un simbol de două puncte ":" (3Ah) se transmite ca răspuns.

Când este introdusă o comandă, proiectorul execută comanda și transmite un semnal tip ":", iar apoi acceptă comanda următoare.

În cazul în care comanda procesată se încheie anormal, este transmis un mesaj de eroare și apoi semnalul tip ":".

Conținutul principal este prezentat mai jos.

Element		Comandă	
<b>Power ON/OFF (pornit /oprit)</b>	Pornit	PWR ON	
	Oprit	PWR OFF	
<b>Selectare semnal</b>	Calculator	Auto	SOURCE 1F
		RGB	SOURCE 11
		Componentă	SOURCE 14
	BNC	Auto	SOURCE BF
		RGB	SOURCE B1
		Componentă	SOURCE B4
	HDMI		SOURCE 30
	USB		SOURCE 52
	LAN		SOURCE 53
	DVI-D		SOURCE A0
HDBaseT		SOURCE 80	
<b>A/V Mute Pornit/Oprit</b>	Pornit	MUTE ON	
	Oprit	MUTE OFF	

Adaugă un cod (CR) de caracter de sfârșit de rând (0Dh) la sfârșitul fiecărei comenzi și transmite.

Pentru mai multe detalii, contactați distribuitorul local sau cea mai apropiată adresă furnizată în Lista persoanelor de contact pentru proiectorul Epson.

 [Lista persoanelor de contact pentru proiectorul Epson](#)

## Amplasarea cablurilor

### Conexiune serială

- Formă conector: D-Sub 9-pini (tată)
- Nume port intrare proiector: RS-232C

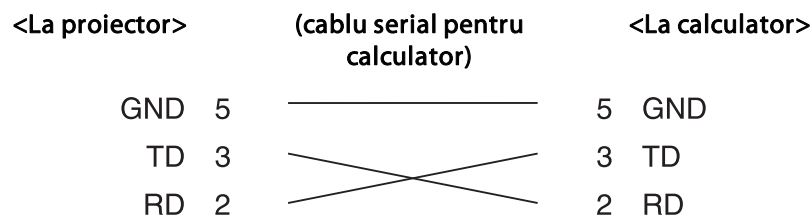
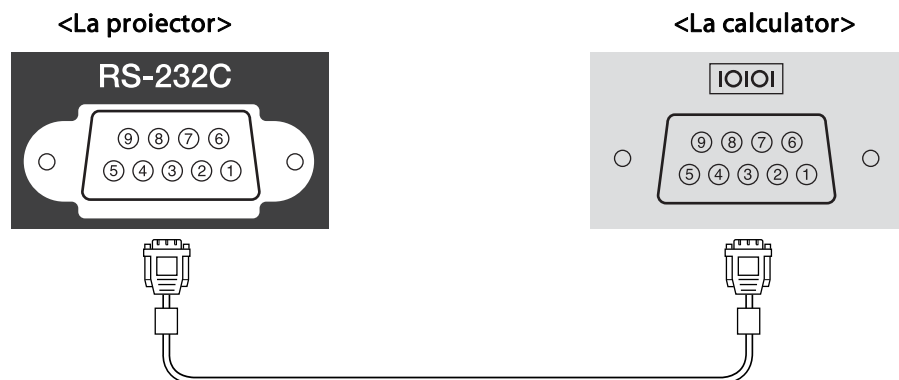

Denumire semnal	Funcție
GND	Împământarea cablu de semnal
TD	Transmisie date
RD	Recepție date

### Protocol de comunicare

- Viteză implicită: 9600 bps
- Lungime date: 8 biți
- Paritate: fără
- Bit de oprire: 1 bit
- Control flux: fără

## Despre PJLink

Protocolul PJLink a fost stabilit de JBMIA (Japan Business Machine and Information System Industries Association) ca un protocol standard pentru controlul proiectoarelor compatibile cu o rețea, ca parte a eforturilor de standardizare a protocoalelor de control al proiectoarelor.

Proiectorul respectă standardul PJLink Class2 stabilit de JBMIA.

Numărul de port utilizat de funcția de căutare PJLink este 4352 (UDP).

Trebuie să efectuați o setare de rețea înainte de a putea utiliza PJLink. Consultați următoarele pentru mai multe informații despre setările de rețea.

☛ "Meniul Rețea" [p.157](#)

Acesta respectă toate comenzile, cu excepția comenzilor următoare definite de PJLink Class2, iar acordul a fost confirmat prin verificarea capacității de adaptare la standardul PJLink.

URL: <http://pjlink.jbmia.or.jp/english/>

### • Comenzi incompatibile

	Funcție	Comandă PJLink
Setări Mute	Setare anulare imagine	AVMT 11
	Setare anulare sunet	AVMT 21

- Porturi de intrare și numărul sursei de intrare corespunzătoare

Nume port de intrare	Număr sursă de intrare
Calculator	11
BNC	13
DVI-D	31
HDMI	32
USB	41
LAN	52
HDBaseT	56

- Numele producătorului afișat pentru "Interogare nume producător"  
EPSON
- Numele modelului afișat pentru "Interogare nume produs"  
EPSON L1075U/L1070U  
EPSON L1065U/L1060U  
EPSON L1050U  
EPSON L1070W  
EPSON L1060W  
EPSON L1070

## Despre Crestron Connected®

Crestron Connected® este un sistem de control integrat furnizat de Crestron®. Acesta poate fi utilizat pentru a monitoriza și a controla mai multe dispozitive conectate la o rețea.

Proiectorul este compatibil cu protocolul de control și, prin urmare, poate fi utilizat într-un sistem bazat pe Crestron Connected®.

Vizitați site-ul Web Crestron® pentru detalii despre Crestron Connected®. (Numai ecranele în limba engleză sunt acceptate.)

<https://www.crestron.com/products/line/crestron-connected>

În continuare, veți găsi o prezentare generală a Crestron Connected®.

- **Utilizarea de la distanță prin intermediul unui browser Web**  
Puteți utiliza un proiector de la calculator, ca și cum ați utiliza o telecomandă.
- **Monitorizarea și controlul cu o aplicație software**  
Puteți utiliza Crestron RoomView® Express/Crestron Fusion® oferite de Crestron® pentru a monitoriza dispozitivele din sistem, pentru a comunica cu agenții de asistență și pentru a trimite mesaje de urgență.

Acest manual descrie modul de efectuare a operațiilor pe calculator utilizând un browser Web.



- Puteți introduce numai caractere alfanumerice și simboluri pe un octet.
- Funcția Message Broadcasting pentru Epson Projector Management nu este disponibilă în timpul utilizării Crestron Connected®.
- Dacă setați **Mod standby** la **Comunicare act.**, puteți controla proiectorul chiar dacă se află în modul standby (când alimentarea este oprită).  
☛ Extins - Mod standby p.152

## Utilizarea unui proiector de pe calculator

Afișarea ferestrei de operațiuni

Înainte de a efectua orice operații, verificați următoarele aspecte.

- Asigurați-vă că proiectorul și calculatorul sunt conectate la rețea.
- Setați **Crestron Connected** la **Pornit** de la meniul **Rețea**.  
☛ **Rețea - Altele - Crestron Connected** p.166

- 1 Deschideți browserul Web instalat pe calculator.
- 2 Introduceți adresa IP a proiectorului în câmpul adresei din browserul Web și apoi apăsați pe tasta Enter de pe tastatură. Se afișează ecranul principal Epson Web Control.
- 3 Apăsați pe **Crestron Connected**. Va fi afișată fereastra de operațiuni.

Utilizarea ferestrei de operațiuni

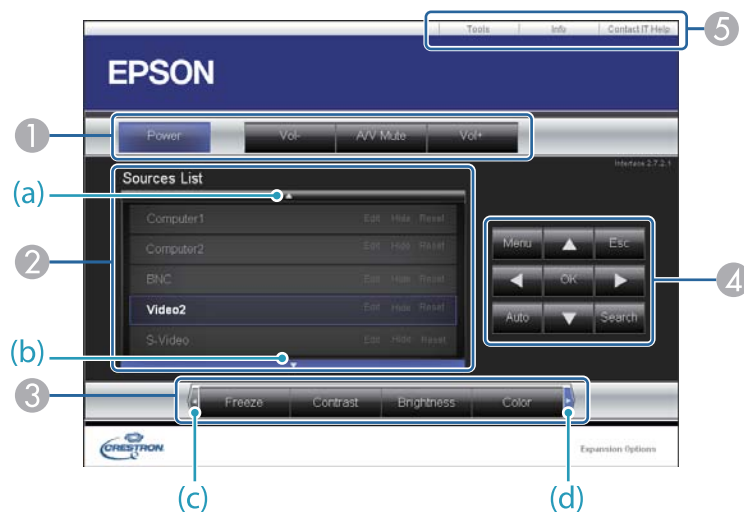

- 1 Când faceți clic pe butoane, puteți efectua următoarele operațiuni.

Buton	Funcție
<b>Power</b>	Pentru pornirea și oprirea proiectorului.
<b>Vol-/Vol+</b>	Reglează volumul.

Buton	Funcție
<b>A/V Mute</b>	Pornește sau oprește semnalul audio și video. ☛ "Ascunderea temporară a imaginii și a sunetului (A/V Mute)" p.106

- 2 Comutați la imaginea din sursa de intrare selectată. Pentru a afișa surse de intrare care nu apar în Source List, faceți clic pe (a) sau pe (b) pentru a derula în sus sau în jos. Sursa curentă de intrare a semnalului este afișată cu albastru. Puteți schimba numele sursei, dacă este cazul.
- 3 Când faceți clic pe butoane, puteți efectua următoarele operațiuni. Pentru a afișa butoane care nu apar în Source List, faceți clic pe (c) sau pe (d) pentru a derula la stânga sau la dreapta.

Buton	Funcție
<b>Freeze</b>	Imaginile sunt blocate sau deblocate. ☛ "Înghețarea imaginii (Îngheț)" p.108
<b>Contrast</b>	Reglează diferența dintre zonele luminoase și umbrite din imagini.
<b>Brightness</b>	Reglează luminozitatea imaginilor.
<b>Color</b>	Reglează nivelul de saturație al culorilor din imagine.
<b>Sharpness</b>	Reglează claritatea imaginii.
<b>Zoom</b>	Faceți clic pe butonul [⊕] pentru a mări imaginea fără a schimba dimensiunea proiecției. Faceți clic pe butonul [⊖] pentru a reduce o imagine care a fost mărită cu butonul [⊕]. Faceți clic pe butoanele [▲] [▼] [◀] [▶] pentru a modifica poziția unei imagini mărite. ☛ "Mărirea unei porțiuni din imagine (E-Zoom)" p.108

- 4 Butoanele [▲], [▼], [◀] și [▶] au aceleași funcții ca butoanele [▲], [▼], [◀] și [▶] de pe telecomandă. Când faceți clic pe celelalte butoane, puteți efectua următoarele operațiuni.

Buton	Funcție
<b>OK</b>	Execută aceeași funcție ca butonul [↵] de pe telecomandă. ☛ "Telecomandă" p.21
<b>Menu</b>	Afișează și închide meniul Configurare.
<b>Auto</b>	Dacă faceți clic pe aceste butoane în timp ce proiectați semnalele RGB analogice primite de la portul Computer, puteți optimiza automat funcțiile Urmărire, Sincro. și Poziție.
<b>Search</b>	Modifică în următoarea sursă de intrare care trimite o imagine. ☛ "Detectarea automată a semnalelor de intrare și modificarea imaginii proiectate (Căutare sursă)" p.63
<b>Esc</b>	Îndeplinește aceeași funcție ca și butonul [Esc] de pe telecomandă. ☛ "Telecomandă" p.21

- 5 Când faceți clic pe file, puteți efectua următoarele operațiuni.

Filă	Funcție
<b>Help</b>	Afișează fereastra Birou de asistență. Utilizată pentru a trimite mesaje administratorului și a primi mesaje de la acesta folosind Crestron Connected®.
<b>Info</b>	Afișează informații despre proiectorul conectat la un moment dat.
<b>Tools</b>	Afișează setările proiectorului conectat la un moment dat. Consultați secțiunea următoare.

## Utilizarea ferestrei de instrumente

Următoarea fereastră se afișează când faceți clic pe fila **Tools** din fereastra de operare. Puteți utiliza această fereastră pentru a schimba setările proiectorului conectat la un moment dat.

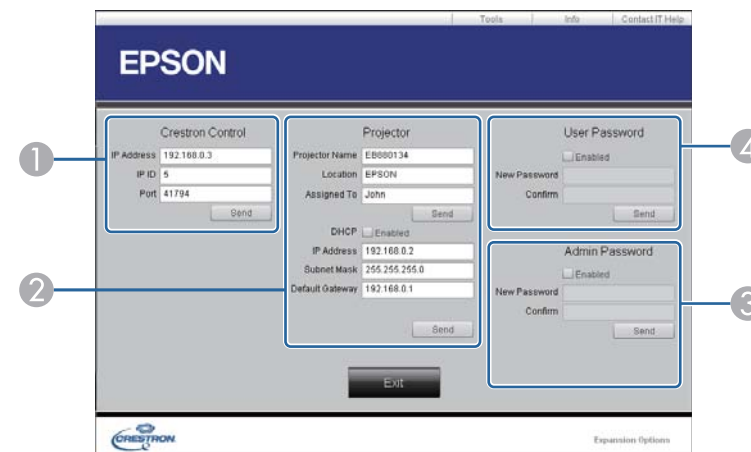

The screenshot shows the Epson Crestron Control interface with four numbered callouts:

- 1** Points to the **Crestron Control** section, which includes fields for IP Address (192.168.0.3), IP ID (5), and Port (41794).
- 2** Points to the **Projector** section, which includes fields for Projector Name (EB000134), Location (EPSON), Assigned To (John), DHCP (Enabled), IP Address (192.168.0.2), Subnet Mask (255.255.255.0), and Default Gateway (192.168.0.1).
- 3** Points to the **Admin Password** section, which includes a checkbox for Enabled, a New Password field, and a Confirm field.
- 4** Points to the **User Password** section, which includes a checkbox for Enabled, a New Password field, and a Confirm field.

- 1 Crestron Control**  
Stabiliți setările pentru dispozitivele centrale de control Crestron®.
- 2 Projector**  
Puteți seta următoarele elemente.

Element	Funcție
<b>Projector Name</b>	Introduceți un nume pentru a diferenția proiectorul conectat la un moment dat de celelalte proiectoare din rețea. (Numele poate conține cel mult 15 caractere alfanumerice pe un octet.)

Element	Funcție
<b>Location</b>	Introduceți numele unei locații pentru instalarea proiectorului conectat la un moment dat la rețea. (Numele poate conține cel mult 32 caractere alfanumerice și simboluri pe un octet.)
<b>Assigned To</b>	Introduceți un nume de utilizator pentru proiector. (Numele poate conține cel mult 32 caractere alfanumerice și simboluri pe un octet.)
<b>DHCP</b>	Selecți caseta de selectare <b>Enabled</b> pentru a utiliza DHCP. Nu puteți introduce o adresă IP dacă DHCP este activat.
<b>IP Address</b>	Introduceți adresa IP pentru a o atribui proiectorului conectat la un moment dat.
<b>Subnet Mask</b>	Introduceți o mască de subrețea pentru proiectorul conectat la un moment dat.
<b>Default Gateway</b>	Introduceți o adresă gateway pentru proiectorul conectat la un moment dat.
<b>Send</b>	Faceți clic pe acest buton pentru a confirma modificările efectuate pentru <b>Projector</b> .

### 3 Admin Password

Selecți caseta de selectare **Enabled** pentru a solicita o parolă pentru a deschide fereastra Tools.

Puteți seta următoarele elemente.

Element	Funcție
<b>New Password</b>	Introduceți noua parolă atunci când schimbați parola pentru a deschide fereastra Tools. (Numele poate conține cel mult 26 caractere alfanumerice pe un octet.)
<b>Confirm</b>	Introduceți aceeași parolă din câmpul <b>New Password</b> . Dacă parolele nu coincid, se afișează o eroare.

Element	Funcție
<b>Send</b>	Faceți clic pe acest buton pentru a confirma modificările efectuate pentru <b>Admin Password</b> .

### 4 User Password

Selecți caseta de selectare **Enabled** pentru a solicita o parolă pentru a deschide fereastra de operațiuni de pe computer.

Puteți seta următoarele elemente.

Element	Funcție
<b>New Password</b>	Introduceți noua parolă atunci când schimbați parola pentru a deschide fereastra de operațiuni. (Numele poate conține cel mult 26 caractere alfanumerice pe un octet.)
<b>Confirm</b>	Introduceți aceeași parolă din câmpul <b>New Password</b> . Dacă parolele nu coincid, se afișează o eroare.
<b>Send</b>	Faceți clic pe acest buton pentru a confirma modificările efectuate pentru <b>User Password</b> .

## Despre Web API

Puteți utiliza Web API pentru a opera proiectorul atunci când este activat modul Redare conținut.

Puteți activa Web API dintr-un browser Web.



Puteți aplica autentificarea API (autentificare Digest) la comunicațiile Web API.

Numele de utilizator pentru autentificarea API este EPSONWEB; parola este parola control web.

- 1** Deschideți ecranul de pornire Epson Web Control în browserul Web.
- 2** Apăsați **Meniul dezvoltatorului**.
- 3** Setări **Activare API la Pornit**.
  - ☛ "Modificarea setărilor utilizând un browser web (Epson Web Control)" [p.224](#)

Următoarele comenzi Web API sunt acceptate de proiector.

URL	Metode acceptate	Explicație
http://<ip address>/api/v01/contentmgr/remote/power/on	GET/POST/PUT	Pornește proiectorul. Este nevoie de un timp ca API-ul Web să răspundă.
http://<ip address>/api/v01/contentmgr/remote/power/off	GET/POST/PUT	Oprește proiectorul.
http://<ip address>/api/v01/contentmgr/playlist/play/:id	GET/POST/PUT	Redă lista de redare cu ID-ul specificat. Introduceți ID-ul playlistului în :id. Puteți verifica ID-ul playlistului din <b>Meniul dezvoltatorului</b> de pe ecranul principal.
http://<ip address>/api/v01/contentmgr/playlist/stop	GET/POST/PUT	Oprește lista de redare.

Introduceți adresa IP a proiectorului în <ip address>.

De exemplu, următoarea adresă URL comandă proiectorului adresa IP 192.168.0.2 pentru a reda lista de redare cu ID-ul 3.

http://192.168.0.2/api/v01/contentmgr/playlist/play/3

Dacă este activat HTTP securizat, schimbați http cu URL-ul la https.

Sunt disponibile următoarele accesorii și consumabile opționale. Cumpărați aceste produse în funcție de necesități. Lista următoare, cu accesorii/ consumabile opționale, este valabilă începând din: Iunie 2019. Detaliile referitoare la subiect pot fi modificate fără notificare prealabilă și disponibilitatea acestora poate diferi în funcție de țara în care se face cumpărarea.

## Accesorii opționale

### Unitate de lentile

**ELPLX01, ELPLX01W, ELPLU03, ELPLU04, ELPLW05, ELPLW06, ELPLW08, ELPLM08, ELPLM10, ELPLM11, ELPLM15, ELPLL08**

Pentru informații suplimentare referitoare la distanța de proiecție a fiecărei lentile consultați informațiile de mai jos.

☛ "Dimensiune ecran și Distanță proiecție" p.243

### Cablu pentru calculator ELPKC02

**(1,8 m - pentru mini D-Sub15-pin/mini D-Sub 15pin)**

### Cablu pentru calculator ELPKC09

**(3 m - pentru mini D-Sub15-pin/mini D-Sub 15pin)**

### Cablu pentru calculator ELPKC10

**(20 m - pentru mini D-Sub15-pin/mini D-Sub 15pin)**

### Set de cabluri pentru telecomandă ELPKC28

**(10 m set cu 2 bucăți)**

Folosiți acest set pentru a garanta funcționarea telecomenzii de la distanță.

### HDBaseT Transmitter ELPHD01

Acest transmițător transmite la mare distanță semnalele HDMI și semnalele de control pentru un cablu LAN. Folosind standardul HDBaseT. (HDCP 2.2 nu este acceptat.)

### Unitate LAN fără fir ELPAP10

Se utilizează pentru conectarea fără fir a unui proiector la un calculator pentru efectuarea proiecțiilor.

(Banda de frecvență: 2,4 GHz)

### Polarizator ELPL01

Se utilizează la stivuirea a două proiectoare și la proiectarea de imagini 3D.

### Ochelari 3D pasivi (set de cinci perechi standard) ELPGS02A

### Ochelari 3D pasivi (set de cinci perechi pentru copii) ELPGS02B

Ochelari 3D polarizați pasiv. Utilizați-i pe aceștia când vizualizați imagini 3D de la două proiectoare.

### Camăra pentru documente ELPDC13, ELPDC21

Se utilizează pentru proiecția imaginilor, cum ar fi cărți, documente OHP sau diapozitive.

### Țeavă 450 (450 mm)\* ELPPF13

### Țeavă 700 (700 mm)\* ELPPF14

Se utilizează la instalarea proiectorului pe un tavan înalt.

### Suport pentru montare pe tavan\* ELPMB22

### Suport jos pentru montare pe tavan\* ELPMB47

### Suport înalt pentru montare pe tavan\* ELPMB48

Se utilizează la instalarea proiectorului pe un tavan. Nu utilizați în niciun alt scop.

\* Sunt necesare tehnici speciale pentru a suspena proiectorul de un plafon. Contactați distribuitorul local sau cea mai apropiată adresă furnizată în Lista persoanelor de contact pentru proiectorul Epson.

☛ [Lista persoanelor de contact pentru proiectorul Epson](#)

## Consumabile

### Filtre de aer ELPAF46

Se folosește pentru a înlocui filtrele de aer uzate.

## Distanțe de proiecție pentru EB-L1075U/ EB-L1070U/EB-L1065U/EB-L1060U/EB-L1050U/ EB-L1070W/EB-L1060W

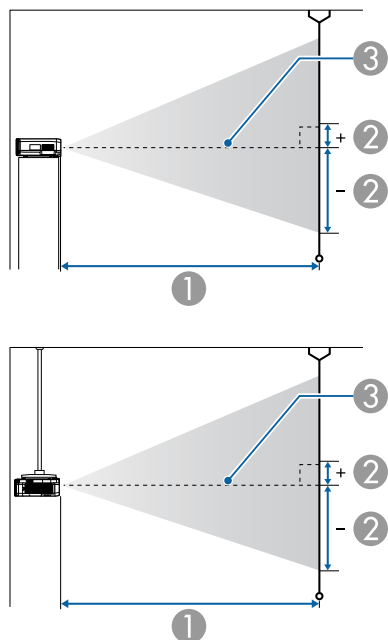

- ① Distanță proiecție
- ② este distanța de la centrul lentilei la baza ecranului. Acest parametru se va modifica în funcție de setările pentru poziționarea verticală a lentilei.
- ③ Centrul lentilei



Când dimensiunea ecranului este peste 300 de inchi, este posibil ca textul și imaginile mici să nu fie afișate clar.

## ELPLM08

În această secțiune sunt prezentate distanțele de proiecție pentru modelele echipate cu lentile standard.

Unități: cm

Dimensiunea ecranului 4:3		①	②
		Minimum (Lat) - maximum (Tele)	Decalare verticală lentilă De jos în sus
45"	100x75	156 până la 253	-81 până la +12
50"	102x76	174 până la 281	-90 până la +13
60"	122x91	210 până la 338	-108 până la +16
80"	163x122	281 până la 453	-143 până la +22
100"	203x152	353 până la 567	-179 până la +27
120"	244x183	424 până la 681	-215 până la +32
150"	305x229	532 până la 853	-269 până la +40
200"	406x305	711 până la 1139	-359 până la +54
250"	508x381	890 până la 1424	-448 până la +67
300"	610x457	1069 până la 1710	-538 până la +81
500"	1016x762	1785 până la 2853	-896 până la +134
800"	1626x1219	2858 până la 4568	-1434 până la +215
1000"	2032x1524	3574 până la 5711	-1793 până la +269

Unități: cm

Dimensiunea ecranului 16:9		①	②
		Minimum (Lat) - maximum (Tele)	Decalare verticală lentilă De jos în sus
49"	108x61	154 până la 250	-76 până la +15
50"	111x62	157 până la 255	-78 până la +16

Dimensiunea ecranului 16:9		①	②
		Minimum (Lat) - maximum (Tele)	Decalare verticală lentilă De jos în sus
60"	133x75	190 până la 307	-94 până la +19
80"	177x100	255 până la 411	-125 până la +25
100"	221x125	320 până la 514	-156 până la +31
120"	266x149	385 până la 618	-187 până la +38
150"	332x187	482 până la 774	-234 până la +47
200"	443x249	645 până la 1033	-312 până la +63
250"	553x311	807 până la 1293	-390 până la +78
300"	664x374	970 până la 1552	-468 până la +94
500"	1107x623	1620 până la 2590	-779 până la +157
800"	1771x996	2595 până la 4147	-1247 până la +251
1000"	2214x1245	3244 până la 5185	-1559 până la +313

Unități: cm

Dimensiunea ecranului 16:10		①	②
		Minimum (Lat) - maximum (Tele)	Decalare verticală lentilă De jos în sus
50"	108x67	153 până la 248	-79 până la +12
60"	130x81	185 până la 298	-95 până la +14
80"	172x108	248 până la 399	-127 până la +19
100"	215x135	311 până la 500	-158 până la +24
120"	258x162	374 până la 601	-190 până la +29
150"	323x202	469 până la 753	-238 până la +36
200"	431x269	627 până la 1005	-317 până la +48
250"	538x337	785 până la 1258	-396 până la +59

Dimensiunea ecranului 16:10		①	②
		Minimum (Lat) - maximum (Tele)	Decalare verticală lentilă De jos în sus
300"	646x404	943 până la 1510	-475 până la +71
500"	1077x673	1576 până la 2520	-792 până la +119
800"	1723x1077	2524 până la 4035	-1267 până la +190
1000"	2154x1346	3157 până la 5044	-1584 până la +238

## ELPLX01/ELPLX01W

Zoom nu este acceptat.

Unități: cm

Dimensiunea ecranului 4:3		①	②
			Decalare verticală lentilă De jos în sus
89"	181x136	74	0 până la +24
100"	203x152	84	0 până la +27
120"	244x183	102	0 până la +32
150"	305x229	129	0 până la +40
200"	406x305	173	0 până la +54
250"	508x381	218	0 până la +67
300"	610x457	262	0 până la +81
350"	711x533	307	0 până la +94
500"	1016x762	440	0 până la +134
800"	1626x1219	708	0 până la +205

Unități: cm

Dimensiunea ecranului 16:9		①	②
			Decalare verticală lentilă De jos în sus
98"	217x122	74	+7 până la +31
100"	221x125	76	+7 până la +31
120"	266x149	92	+8 până la +38
150"	332x187	116	+10 până la +47
200"	443x249	157	+14 până la +63
250"	553x311	197	+17 până la +78
300"	664x374	238	+21 până la +94
350"	775x436	278	+24 până la +110
500"	1107x623	399	+35 până la +157
800"	1771x996	642	+55 până la +251

Unități: cm

Dimensiunea ecranului 16:10		①	②
			Decalare verticală lentilă De jos în sus
100"	215x135	74	0 până la +24
120"	258x162	89	0 până la +29
150"	323x202	113	0 până la +36
200"	431x269	152	0 până la +48
250"	538x337	192	0 până la +59
300"	646x404	231	0 până la +71
350"	754x471	270	0 până la +83
400"	862x538	310	0 până la +95

Dimensiunea ecranului 16:10		①	②
			Decalare verticală lentilă De jos în sus
500"	1077x673	388	0 până la +119
800"	1723x1077	625	0 până la +190
1000"	2154x1346	782	0 până la +238

## ELPLU03

Unități: cm

Dimensiunea ecranului 4:3		①	②
		Minimum (Lat) - maximum (Tele)	Decalare verticală lentilă De jos în sus
71"	144x108	112 până la 135	-127 până la +19
80"	163x122	126 până la 152	-143 până la +22
100"	203x152	159 până la 191	-179 până la +27
120"	244x183	191 până la 230	-215 până la +32
150"	305x229	240 până la 289	-269 până la +40
200"	406x305	321 până la 386	-359 până la +54
250"	508x381	403 până la 483	-448 până la +67
300"	610x457	484 până la 581	-538 până la +81
500"	1016x762	809 până la 971	-896 până la +134
800"	1626x1219	1297 până la 1555	-1434 până la +215

Unități: cm

Dimensiunea ecranului 16:9		①	②
		Minimum (Lat) - maximum (Tele)	Decalare verticală lentilă De jos în sus
78"	173x97	111 până la 134	-122 până la +24
80"	177x100	114 până la 138	-125 până la +25
100"	221x125	144 până la 173	-156 până la +31
120"	266x149	173 până la 209	-187 până la +38
150"	332x187	218 până la 262	-234 până la +47
200"	443x249	291 până la 350	-312 până la +63
250"	553x311	365 până la 439	-390 până la +78
300"	664x374	439 până la 527	-468 până la +94
500"	1107x623	734 până la 881	-779 până la +157
800"	1771x996	1177 până la 1412	-1247 până la +251

Unități: cm

Dimensiunea ecranului 16:10		①	②
		Minimum (Lat) - maximum (Tele)	Decalare verticală lentilă De jos în sus
80"	172x108	111 până la 134	-127 până la +19
100"	215x135	140 până la 168	-158 până la +24
120"	258x162	169 până la 203	-190 până la +29
150"	323x202	212 până la 255	-238 până la +36
200"	431x269	283 până la 341	-317 până la +48
250"	538x337	355 până la 427	-396 până la +59
300"	646x404	427 până la 513	-475 până la +71
500"	1077x673	714 până la 857	-792 până la +119

Dimensiunea ecranului 16:10		①	②
		Minimum (Lat) - maximum (Tele)	Decalare verticală lentilă De jos în sus
800"	1723x1077	1145 până la 1373	-1267 până la +190
1000"	2154x1346	1432 până la 1717	-1584 până la +238

## ELPLU04/ELPLU02

Unități: cm

Dimensiunea ecranului 4:3		①	②
		Minimum (Lat) - maximum (Tele)	Decalare verticală lentilă De jos în sus
45"	100x75	93 până la 113	-81 până la +12
50"	102x76	104 până la 126	-90 până la +13
60"	122x91	126 până la 153	-108 până la +16
80"	163x122	170 până la 205	-143 până la +22
100"	203x152	214 până la 258	-179 până la +27
120"	244x183	258 până la 311	-215 până la +32
150"	305x229	324 până la 390	-269 până la +40
200"	406x305	434 până la 522	-359 până la +54
250"	508x381	543 până la 654	-448 până la +67
300"	610x457	653 până la 786	-538 până la +81
500"	1016x762	1092 până la 1313	-896 până la +134
800"	1626x1219	1751 până la 2105	-1434 până la +215

Unități: cm

Dimensiunea ecranului 16:9		①	②
		Minimum (Lat) - maximum (Tele)	Decalare verticală lentilă De jos în sus
49"	108x61	92 până la 112	-76 până la +15
50"	111x62	94 până la 114	-78 până la +16
60"	133x75	114 până la 138	-94 până la +19
80"	177x100	154 până la 186	-125 până la +25
100"	221x125	194 până la 234	-156 până la +31
120"	266x149	234 până la 282	-187 până la +38
150"	332x187	293 până la 354	-234 până la +47
200"	443x249	393 până la 473	-312 până la +63
250"	553x311	493 până la 593	-390 până la +78
300"	664x374	592 până la 713	-468 până la +94
500"	1107x623	991 până la 1192	-779 până la +157
800"	1771x996	1589 până la 1910	-1247 până la +251

Unități: cm

Dimensiunea ecranului 16:10		①	②
		Minimum (Lat) - maximum (Tele)	Decalare verticală lentilă De jos în sus
50"	108x67	91 până la 111	-79 până la +12
60"	130x81	111 până la 134	-95 până la +14
80"	172x108	149 până la 181	-127 până la +19
100"	215x135	188 până la 227	-158 până la +24
120"	258x162	227 până la 274	-190 până la +29
150"	323x202	285 până la 344	-238 până la +36

Dimensiunea ecranului 16:10		①	②
		Minimum (Lat) - maximum (Tele)	Decalare verticală lentilă De jos în sus
200"	431x269	382 până la 460	-317 până la +48
250"	538x337	479 până la 577	-396 până la +59
300"	646x404	576 până la 693	-475 până la +71
500"	1077x673	964 până la 1159	-792 până la +119
800"	1723x1077	1546 până la 1858	-1267 până la +190
1000"	2154x1346	1934 până la 2324	-1584 până la +238

## ELPLW05

Unități: cm

Dimensiunea ecranului 4:3		①	②
		Minimum (Lat) - maximum (Tele)	Decalare verticală lentilă De jos în sus
45"	100x75	111 până la 158	-81 până la +12
50"	102x76	124 până la 176	-90 până la +13
60"	122x91	150 până la 212	-108 până la +16
80"	163x122	203 până la 285	-143 până la +22
100"	203x152	255 până la 357	-179 până la +27
120"	244x183	308 până la 430	-215 până la +32
150"	305x229	387 până la 539	-269 până la +40
200"	406x305	519 până la 720	-359 până la +54
250"	508x381	650 până la 902	-448 până la +67
300"	610x457	782 până la 1083	-538 până la +81
500"	1016x762	1308 până la 1809	-896 până la +134

Dimensiunea ecranului 4:3		①	②
		Minimum (Lat) - maximum (Tele)	Decalare verticală lentilă De jos în sus
80"	1626x1219	2097 până la 2898	-1434 până la +215

Unități: cm

Dimensiunea ecranului 16:9		①	②
		Minimum (Lat) - maximum (Tele)	Decalare verticală lentilă De jos în sus
49"	108x61	109 până la 156	-76 până la +15
50"	111x62	112 până la 159	-78 până la +16
60"	133x75	136 până la 192	-94 până la +19
80"	177x100	183 până la 258	-125 până la +25
100"	221x125	231 până la 324	-156 până la +31
120"	266x149	279 până la 390	-187 până la +38
150"	332x187	351 până la 489	-234 până la +47
200"	443x249	470 până la 653	-312 până la +63
250"	553x311	590 până la 818	-390 până la +78
300"	664x374	709 până la 983	-468 până la +94
500"	1107x623	1187 până la 1642	-779 până la +157
800"	1771x996	1903 până la 2631	-1247 până la +251

Unități: cm

Dimensiunea ecranului 16:10		①	②
		Minimum (Lat) - maximum (Tele)	Decalare verticală lentilă De jos în sus
50"	108x67	109 până la 155	-79 până la +12

Dimensiunea ecranului 16:10		①	②
		Minimum (Lat) - maximum (Tele)	Decalare verticală lentilă De jos în sus
60"	130x81	132 până la 187	-95 până la +14
80"	172x108	178 până la 251	-127 până la +19
100"	215x135	225 până la 315	-158 până la +24
120"	258x162	271 până la 379	-190 până la +29
150"	323x202	341 până la 475	-238 până la +36
200"	431x269	457 până la 636	-317 până la +48
250"	538x337	573 până la 796	-396 până la +59
300"	646x404	690 până la 956	-475 până la +71
500"	1077x673	1154 până la 1597	-792 până la +119
800"	1723x1077	1852 până la 2559	-1267 până la +190
1000"	2154x1346	2317 până la 3201	-1584 până la +238

## ELPLW06/ELPLW04

Unități: cm

Dimensiunea ecranului 4:3		①	②
		Minimum (Lat) - maximum (Tele)	Decalare verticală lentilă De jos în sus
45"	97x61	175 până la 240	-81 până la +12
50"	102x76	195 până la 267	-90 până la +13
60"	122x91	236 până la 322	-108 până la +16
80"	163x122	317 până la 432	-143 până la +22
100"	203x152	398 până la 543	-179 până la +27
120"	244x183	479 până la 653	-215 până la +32

Dimensiunea ecranului 4:3		①	②
		Minimum (Lat) - maximum (Tele)	Decalare verticală lentilă De jos în sus
150"	305x229	600 până la 818	-269 până la +40
200"	406x305	803 până la 1094	-359 până la +54
250"	508x381	1005 până la 1369	-448 până la +67
300"	610x457	1207 până la 1645	-538 până la +81
500"	1016x762	2017 până la 2747	-896 până la +134
800"	1626x1219	3232 până la 4400	-1434 până la +215

Unități: cm

Dimensiunea ecranului 16:9		①	②
		Minimum (Lat) - maximum (Tele)	Decalare verticală lentilă De jos în sus
49"	108x61	173 până la 237	-76 până la +15
50"	111x62	176 până la 242	-78 până la +16
60"	133x75	213 până la 292	-94 până la +19
80"	177x100	287 până la 392	-125 până la +25
100"	221x125	360 până la 492	-156 până la +31
120"	266x149	434 până la 592	-187 până la +38
150"	332x187	544 până la 742	-234 până la +47
200"	443x249	728 până la 992	-312 până la +63
250"	553x311	912 până la 1242	-390 până la +78
300"	664x374	1096 până la 1492	-468 până la +94
500"	1107x623	1831 până la 2493	-779 până la +157
800"	1771x996	2934 până la 3994	-1247 până la +251

Unități: cm

Dimensiunea ecranului 16:10		①	②
		Minimum (Lat) - maximum (Tele)	Decalare verticală lentilă De jos în sus
50"	108x67	172 până la 235	-79 până la +12
60"	130x81	207 până la 284	-95 până la +14
80"	172x108	279 până la 381	-127 până la +19
100"	215x135	350 până la 478	-158 până la +24
120"	258x162	422 până la 576	-190 până la +29
150"	323x202	529 până la 722	-238 până la +36
200"	431x269	708 până la 965	-317 până la +48
250"	538x337	887 până la 1208	-396 până la +59
300"	646x404	1066 până la 1452	-475 până la +71
500"	1077x673	1781 până la 2425	-792 până la +119
800"	1723x1077	2854 până la 3885	-1267 până la +190
1000"	2154x1346	3569 până la 4859	-1584 până la +238

## ELPLW08

Unități: cm

Dimensiunea ecranului 4:3		①	②
		Minimum (Lat) - maximum (Tele)	Decalare verticală lentilă De jos în sus
45"	100x75	127 până la 179	-81 până la +12
60"	122x91	171 până la 240	-108 până la +16
80"	163x122	229 până la 322	-143 până la +22
100"	203x152	288 până la 404	-179 până la +27
120"	244x183	346 până la 486	-215 până la +32

Dimensiunea ecranului 4:3		①	②
		Minimum (Lat) - maximum (Tele)	Decalare verticală lentilă De jos în sus
150"	305x229	434 până la 609	-269 până la +40
200"	406x305	580 până la 813	-359 până la +54
250"	508x381	726 până la 1018	-448 până la +67
300"	610x457	872 până la 1223	-538 până la +81
500"	1016x762	1457 până la 2042	-896 până la +134
800"	1626x1219	2334 până la 3270	-1434 până la +215

Unități: cm

Dimensiunea ecranului 16:9		①	②
		Minimum (Lat) - maximum (Tele)	Decalare verticală lentilă De jos în sus
49"	108x61	125 până la 177	-76 până la +15
60"	133x75	154 până la 218	-94 până la +19
80"	177x100	208 până la 292	-125 până la +25
100"	221x125	261 până la 366	-156 până la +31
120"	266x149	314 până la 441	-187 până la +38
150"	332x187	393 până la 552	-234 până la +47
200"	443x249	526 până la 738	-312 până la +63
250"	553x311	659 până la 924	-390 până la +78
300"	664x374	792 până la 1110	-468 până la +94
500"	1107x623	1323 până la 1853	-779 până la +157
800"	1771x996	2119 până la 2969	-1247 până la +251

Unități: cm

Dimensiunea ecranului 16:10		①	②
		Minimum (Lat) - maximum (Tele)	Decalare verticală lentilă De jos în sus
50"	108x67	124 până la 175	-79 până la +12
60"	130x81	150 până la 212	-95 până la +14
80"	172x108	202 până la 284	-127 până la +19
100"	215x135	253 până la 356	-158 până la +24
120"	258x162	305 până la 429	-190 până la +29
150"	323x202	383 până la 537	-238 până la +36
200"	431x269	512 până la 718	-317 până la +48
250"	538x337	641 până la 899	-396 până la +59
300"	646x404	770 până la 1080	-475 până la +71
500"	1077x673	1287 până la 1803	-792 până la +119
800"	1723x1077	2061 până la 2888	-1267 până la +190
1000"	2154x1346	2578 până la 3611	-1584 până la +238

## ELPLM15/ELPLM09/ELPLS04

Unități: cm

Dimensiunea ecranului 4:3		①	②
		Minimum (Lat) - maximum (Tele)	Decalare verticală lentilă De jos în sus
45"	100x75	233 până la 379	-81 până la +12
50"	102x76	260 până la 422	-90 până la +13
60"	122x91	313 până la 508	-108 până la +16
80"	163x122	420 până la 679	-143 până la +22
100"	203x152	527 până la 851	-179 până la +27

Dimensiunea ecranului 4:3		①	②
		Minimum (Lat) - maximum (Tele)	Decalare verticală lentilă De jos în sus
120"	244x183	635 până la 1023	-215 până la +32
150"	305x229	795 până la 1281	-269 până la +40
200"	406x305	1063 până la 1711	-359 până la +54
250"	508x381	1331 până la 2140	-448 până la +67
300"	610x457	1598 până la 2570	-538 până la +81
500"	1016x762	2669 până la 4288	-896 până la +134
800"	1626x1219	4276 până la 6866	-1434 până la +215

Unități: cm

Dimensiunea ecranului 16:9		①	②
		Minimum (Lat) - maximum (Tele)	Decalare verticală lentilă De jos în sus
49"	108x61	230 până la 374	-76 până la +15
50"	111x62	235 până la 382	-78 până la +16
60"	133x75	284 până la 460	-94 până la +19
80"	177x100	381 până la 616	-125 până la +25
100"	221x125	478 până la 772	-156 până la +31
120"	266x149	575 până la 928	-187 până la +38
150"	332x187	721 până la 1162	-234 până la +47
200"	443x249	964 până la 1552	-312 până la +63
250"	553x311	1207 până la 1942	-390 până la +78
300"	664x374	1450 până la 2332	-468 până la +94
500"	1107x623	2423 până la 3893	-779 până la +157
800"	1771x996	3881 până la 6233	-1247 până la +251

Unități: cm

Dimensiunea ecranului 16:10		①	②
		Minimum (Lat) - maximum (Tele)	Decalare verticală lentilă De jos în sus
50"	108x67	229 până la 372	-79 până la +12
60"	130x81	276 până la 447	-95 până la +14
80"	172x108	370 până la 599	-127 până la +19
100"	215x135	465 până la 751	-158 până la +24
120"	258x162	560 până la 903	-190 până la +29
150"	323x202	702 până la 1131	-238 până la +36
200"	431x269	938 până la 1510	-317 până la +48
250"	538x337	1175 până la 1890	-396 până la +59
300"	646x404	1411 până la 2269	-475 până la +71
500"	1077x673	2357 până la 3787	-792 până la +119
800"	1723x1077	3776 până la 6064	-1267 până la +190
1000"	2154x1346	4722 până la 7582	-1584 până la +238

## ELPLM10/ELPLM06

Unități: cm

Dimensiunea ecranului 4:3		①	②
		Minimum (Lat) - maximum (Tele)	Decalare verticală lentilă De jos în sus
45"	100x75	359 până la 549	-81 până la +12
50"	102x76	400 până la 611	-90 până la +13
60"	122x91	483 până la 736	-108 până la +16
80"	163x122	648 până la 986	-143 până la +22
100"	203x152	813 până la 1236	-179 până la +27

Dimensiunea ecranului 4:3		①	②
		Minimum (Lat) - maximum (Tele)	Decalare verticală lentilă De jos în sus
120"	244x183	979 până la 1485	-215 până la +32
150"	305x229	1227 până la 1860	-269 până la +40
200"	406x305	1640 până la 2484	-359 până la +54
250"	508x381	2053 până la 3109	-448 până la +67
300"	610x457	2466 până la 3733	-538 până la +81
500"	1016x762	4119 până la 6230	-896 până la +134
800"	1626x1219	6598 până la 9976	-1434 până la +215

Unități: cm

Dimensiunea ecranului 16:9		①	②
		Minimum (Lat) - maximum (Tele)	Decalare verticală lentilă De jos în sus
49"	108x61	355 până la 542	-76 până la +15
50"	111x62	362 până la 554	-78 până la +16
60"	133x75	437 până la 667	-94 până la +19
80"	177x100	587 până la 894	-125 până la +25
100"	221x125	737 până la 1121	-156 până la +31
120"	266x149	887 până la 1347	-187 până la +38
150"	332x187	1112 până la 1687	-234 până la +47
200"	443x249	1488 până la 2254	-312 până la +63
250"	553x311	1863 până la 2821	-390 până la +78
300"	664x374	2238 până la 3388	-468 până la +94
500"	1107x623	3738 până la 5655	-779 până la +157
800"	1771x996	5989 până la 9056	-1247 până la +251

Unități: cm

Dimensiunea ecranului 16:10		①	②
		Minimum (Lat) - maximum (Tele)	Decalare verticală lentilă De jos în sus
50"	108x67	352 până la 538	-79 până la +12
60"	130x81	425 până la 649	-95 până la +14
80"	172x108	571 până la 869	-127 până la +19
100"	215x135	717 până la 1090	-158 până la +24
120"	258x162	863 până la 1311	-190 până la +29
150"	323x202	1082 până la 1641	-238 până la +36
200"	431x269	1447 până la 2193	-317 până la +48
250"	538x337	1812 până la 2744	-396 până la +59
300"	646x404	2177 până la 3296	-475 până la +71
500"	1077x673	3637 până la 5502	-792 până la +119
800"	1723x1077	5827 până la 8811	-1267 până la +190
1000"	2154x1346	7287 până la 11017	-1584 până la +238

## ELPLM11/ELPLM07

Unități: cm

Dimensiunea ecranului 4:3		①	②
		Minimum (Lat) - maximum (Tele)	Decalare verticală lentilă De jos în sus
45"	100x75	521 până la 799	-81 până la +12
50"	102x76	582 până la 890	-90 până la +13
60"	122x91	703 până la 1073	-108 până la +16
80"	163x122	945 până la 1438	-143 până la +22
100"	203x152	1188 până la 1804	-179 până la +27

Dimensiunea ecranului 4:3		①	②
		Minimum (Lat) - maximum (Tele)	Decalare verticală lentilă De jos în sus
120"	244x183	1430 până la 2169	-215 până la +32
150"	305x229	1793 până la 2717	-269 până la +40
200"	406x305	2399 până la 3631	-359 până la +54
250"	508x381	3005 până la 4544	-448 până la +67
300"	610x457	3610 până la 5458	-538 până la +81
500"	1016x762	6033 până la 9112	-896 până la +134
800"	1626x1219	9667 până la 14594	-1434 până la +215

Unități: cm

Dimensiunea ecranului 16:9		①	②
		Minimum (Lat) - maximum (Tele)	Decalare verticală lentilă De jos în sus
49"	108x61	515 până la 789	-76 până la +15
50"	111x62	526 până la 806	-78 până la +16
60"	133x75	636 până la 972	-94 până la +19
80"	177x100	856 până la 1304	-125 până la +25
100"	221x125	1076 până la 1635	-156 până la +31
120"	266x149	1296 până la 1967	-187 până la +38
150"	332x187	1626 până la 2465	-234 până la +47
200"	443x249	2176 până la 3294	-312 până la +63
250"	553x311	2726 până la 4124	-390 până la +78
300"	664x374	3276 până la 4953	-468 până la +94
500"	1107x623	5475 până la 8271	-779 până la +157
800"	1771x996	8774 până la 13248	-1247 până la +251

Unități: cm

Dimensiunea ecranului 16:10		①	②
		Minimum (Lat) - maximum (Tele)	Decalare verticală lentilă De jos în sus
50"	108x67	511 până la 784	-79 până la +12
60"	130x81	618 până la 945	-95 până la +14
80"	172x108	832 până la 1268	-127 până la +19
100"	215x135	1046 până la 1591	-158 până la +24
120"	258x162	1260 până la 1913	-190 până la +29
150"	323x202	1581 până la 2398	-238 până la +36
200"	431x269	2116 până la 3205	-317 până la +48
250"	538x337	2651 până la 4012	-396 până la +59
300"	646x404	3186 până la 4819	-475 până la +71
500"	1077x673	5326 până la 8047	-792 până la +119
800"	1723x1077	8536 până la 12889	-1267 până la +190
1000"	2154x1346	10676 până la 16117	-1584 până la +238

## ELPLL08/ELPLL07

Unități: cm

Dimensiunea ecranului 4:3		①	②
		Minimum (Lat) - maximum (Tele)	Decalare verticală lentilă De jos în sus
45"	100x75	776 până la 1095	-81 până la +12
50"	102x76	866 până la 1220	-90 până la +13
60"	122x91	1046 până la 1470	-108 până la +16
80"	163x122	1405 până la 1971	-143 până la +22
100"	203x152	1764 până la 2472	-179 până la +27

Dimensiunea ecranului 4:3		①	②
		Minimum (Lat) - maximum (Tele)	Decalare verticală lentilă De jos în sus
120"	244x183	2124 până la 2972	-215 până la +32
150"	305x229	2662 până la 3724	-269 până la +40
200"	406x305	3561 până la 4975	-359 până la +54
250"	508x381	4459 până la 6227	-448 până la +67
300"	610x457	5357 până la 7479	-538 până la +81
500"	1016x762	8949 până la 12485	-896 până la +134
800"	1626x1219	14338 până la 19996	-1434 până la +215

Unități: cm

Dimensiunea ecranului 16:9		①	②
		Minimum (Lat) - maximum (Tele)	Decalare verticală lentilă De jos în sus
49"	108x61	767 până la 1082	-76 până la +15
50"	111x62	784 până la 1105	-78 până la +16
60"	133x75	947 până la 1332	-94 până la +19
80"	177x100	1273 până la 1787	-125 până la +25
100"	221x125	1599 până la 2241	-156 până la +31
120"	266x149	1925 până la 2696	-187 până la +38
150"	332x187	2414 până la 3378	-234 până la +47
200"	443x249	3230 până la 4514	-312 până la +63
250"	553x311	4045 până la 5650	-390 până la +78
300"	664x374	4860 până la 6787	-468 până la +94
500"	1107x623	8122 până la 11333	-779 până la +157
800"	1771x996	13014 până la 18151	-1247 până la +251

Unități: cm

Dimensiunea ecranului 16:10		①	②
		Minimum (Lat) - maximum (Tele)	Decalare verticală lentilă De jos în sus
50"	108x67	761 până la 1074	-79 până la +12
60"	130x81	920 până la 1295	-95 până la +14
80"	172x108	1237 până la 1737	-127 până la +19
100"	215x135	1555 până la 2180	-158 până la +24
120"	258x162	1872 până la 2622	-190 până la +29
150"	323x202	2348 până la 3285	-238 până la +36
200"	431x269	3141 până la 4391	-317 până la +48
250"	538x337	3935 până la 5497	-396 până la +59
300"	646x404	4728 până la 6602	-475 până la +71
500"	1077x673	7901 până la 11025	-792 până la +119
800"	1723x1077	12661 până la 17659	-1267 până la +190
1000"	2154x1346	15834 până la 22082	-1584 până la +238

## ELPLR04

Zoom și deplasarea obiectivului nu sunt acceptate.

Unități: cm

Dimensiunea ecranului 4:3		①	②
45"	91x69	102	-34
50"	102x76	114	-38
60"	122x91	138	-46
80"	163x122	186	-61
100"	203x152	234	-76

Dimensiunea ecranului 4:3		①	②
120"	244x183	282	-91
150"	305x229	354	-114
200"	406x305	473	-152
250"	508x381	593	-191
300"	610x457	713	-229
500"	1016x762	1193	-381
800"	1626x1219	1912	-610

Unități: cm

Dimensiunea ecranului 16:9		①	②
49"	108x61	101	-30
50"	111x62	103	-31
60"	133x75	124	-37
80"	177x100	168	-50
100"	221x125	212	-62
120"	266x149	255	-75
150"	332x187	320	-93
200"	443x249	429	-125
250"	553x311	538	-156
300"	664x374	647	-187
500"	1107x623	1082	-311
800"	1771x996	1735	-498

Unități: cm

Dimensiunea ecranului 16:10		①	②
50"	108x67	100	-34
60"	130x81	121	-40
80"	172x108	163	-54
100"	215x135	206	-67
120"	258x162	248	-81
150"	323x202	312	-101
200"	431x269	417	-135
250"	538x337	523	-168
300"	646x404	629	-202
500"	1077x673	1053	-337
800"	1723x1077	1688	-538
1000"	2154x1346	2112	-673

## Distanțe de proiecție pentru EB-L1070

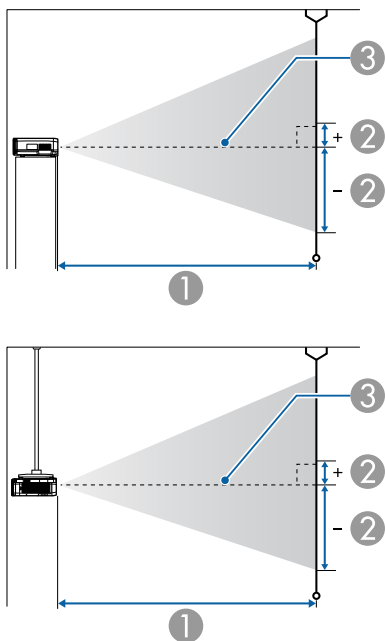

- ① Distanță proiecție
- ② este distanța de la centrul lentilei la baza ecranului. Acest parametru se va modifica în funcție de setările pentru poziționarea verticală a lentilei.
- ③ Centrul lentilei



Când dimensiunea ecranului este peste 300 de inchi, este posibil ca textul și imaginile mici să nu fie afișate clar.

### ELPLM08

În această secțiune sunt prezentate distanțele de proiecție pentru modelele echipate cu lentile standard.

Unități: cm

Dimensiunea ecranului 4:3		①	②
		Minimum (Lat) - maximum (Tele)	Decalare verticală lentilă De jos în sus
50"	102x76	147 până la 239	-82 până la +6
60"	122x91	178 până la 288	-98 până la +7
80"	163x122	239 până la 385	-131 până la +9
100"	203x152	299 până la 482	-164 până la +12
120"	244x183	360 până la 580	-197 până la +14
150"	305x229	452 până la 726	-246 până la +17
200"	406x305	604 până la 969	-328 până la +23
250"	508x381	756 până la 1213	-410 până la +29
300"	610x457	908 până la 1456	-492 până la +35
500"	1016x762	1517 până la 2430	-820 până la +58
800"	1626x1219	2431 până la 3891	-1312 până la +93
1000"	2032x1524	3040 până la 4865	-1640 până la +116

Unități: cm

Dimensiunea ecranului 16:9		①	②
		Minimum (Lat) - maximum (Tele)	Decalare verticală lentilă De jos în sus
46"	102x57	148 până la 240	-73 până la +15
50"	111x62	161 până la 261	-79 până la +17
60"	133x75	194 până la 314	-95 până la +20
80"	177x100	260 până la 420	-126 până la +27
100"	221x125	327 până la 526	-158 până la +33
120"	266x149	393 până la 632	-189 până la +40

Dimensiunea ecranului 16:9		①	②
		Minimum (Lat) - maximum (Tele)	Decalare verticală lentilă De jos în sus
150"	332x187	493 până la 791	-237 până la +50
200"	443x249	658 până la 1057	-316 până la +67
250"	553x311	824 până la 1322	-395 până la +83
300"	664x374	990 până la 1587	-474 până la +100
500"	1107x623	1654 până la 2648	-789 până la +167
800"	1771x996	2649 până la 4240	-1263 până la +267
1000"	2214x1245	3312 până la 5301	-1579 până la +334

Dimensiunea ecranului 16:10		①	②
		Minimum (Lat) - maximum (Tele)	Decalare verticală lentilă De jos în sus
1000"	2154x1346	3223 până la 5157	-1603 până la +257

## ELPLX01/ELPLX01W

Zoom nu este acceptat.

Unități: cm

Dimensiunea ecranului 16:10		①	②
		Minimum (Lat) - maximum (Tele)	Decalare verticală lentilă De jos în sus
48"	103x65	150 până la 243	-77 până la +12
50"	108x67	156 până la 254	-80 până la +13
60"	130x81	189 până la 305	-96 până la +15
80"	172x108	253 până la 408	-128 până la +21
100"	215x135	318 până la 512	-160 până la +26
120"	258x162	382 până la 615	-192 până la +31
150"	323x202	479 până la 770	-241 până la +39
200"	431x269	640 până la 1028	-321 până la +51
250"	538x337	802 până la 1286	-401 până la +64
300"	646x404	963 până la 1544	-481 până la +77
500"	1077x673	1609 până la 2576	-802 până la +129
800"	1723x1077	2577 până la 4125	-1283 până la +206

Dimensiunea ecranului 4:3		①	②
			Decalare verticală lentilă De jos în sus
100"	203x152	71	0 până la +12
120"	244x183	86	0 până la +14
150"	305x229	109	0 până la +17
200"	406x305	147	0 până la +23
250"	508x381	185	0 până la +29
300"	610x457	223	0 până la +35
350"	711x533	261	0 până la +40
400"	813x610	299	0 până la +46
500"	1016x762	375	0 până la +58
800"	1626x1219	603	0 până la +93
1000"	2032x1524	755	0 până la +116

Unități: cm

Dimensiunea ecranului 16:9		①	②
			Decalare verticală lentilă De jos în sus
92"	204x115	71	+19 până la +31
100"	221x125	77	+21 până la +33
120"	266x149	94	+25 până la +40
150"	332x187	119	+31 până la +50
200"	443x249	160	+42 până la +67
250"	553x311	202	+52 până la +83
300"	664x374	243	+62 până la +100
350"	775x436	285	+73 până la +117
500"	1107x623	409	+104 până la +167
800"	1771x996	657	+166 până la +267

Unități: cm

Dimensiunea ecranului 16:10		①	②
			Decalare verticală lentilă De jos în sus
95"	205x128	71	+13 până la +24
100"	215x135	75	+13 până la +26
120"	258x162	91	+16 până la +31
150"	323x202	116	+20 până la +39
200"	431x269	156	+27 până la +51
250"	538x337	196	+34 până la +64
300"	646x404	236	+40 până la +77
350"	754x471	277	+47 până la +90

Dimensiunea ecranului 16:10		①	②
			Decalare verticală lentilă De jos în sus
500"	1077x673	398	+67 până la +129
800"	1723x1077	639	+108 până la +206

## ELPLU03

Unități: cm

Dimensiunea ecranului 4:3		①	②
		Minimum (Lat) - maximum (Tele)	Decalare verticală lentilă De jos în sus
80"	163x122	107 până la 129	-131 până la +9
100"	203x152	134 până la 162	-164 până la +12
120"	244x183	162 până la 196	-197 până la +14
150"	305x229	204 până la 245	-246 până la +17
200"	406x305	273 până la 328	-328 până la +23
250"	508x381	342 până la 411	-410 până la +29
300"	610x457	411 până la 494	-492 până la +35
500"	1016x762	687 până la 826	-820 până la +58
800"	1626x1219	1101 până la 1323	-1312 până la +93
1000"	2032x1524	1377 până la 1655	-1640 până la +116

Unități: cm

Dimensiunea ecranului 16:9		①	②
		Minimum (Lat) - maximum (Tele)	Decalare verticală lentilă De jos în sus
74"	164x92	108 până la 130	-117 până la +25
80"	177x100	117 până la 141	-126 până la +27
100"	221x125	147 până la 177	-158 până la +33
120"	266x149	177 până la 213	-189 până la +40
150"	332x187	222 până la 268	-237 până la +50
200"	443x249	297 până la 358	-316 până la +67
250"	553x311	373 până la 448	-395 până la +83
300"	664x374	448 până la 539	-474 până la +100
500"	1107x623	749 până la 900	-789 până la +167
800"	1771x996	1200 până la 1442	-1263 până la +267

Unități: cm

Dimensiunea ecranului 16:10		①	②
		Minimum (Lat) - maximum (Tele)	Decalare verticală lentilă De jos în sus
76"	164x102	108 până la 130	-122 până la +20
80"	172x108	113 până la 137	-128 până la +21
100"	215x135	143 până la 172	-160 până la +26
120"	258x162	172 până la 208	-192 până la +31
150"	323x202	216 până la 260	-241 până la +39
200"	431x269	289 până la 348	-321 până la +51
250"	538x337	362 până la 436	-401 până la +64
300"	646x404	436 până la 524	-481 până la +77

Dimensiunea ecranului 16:10		①	②
		Minimum (Lat) - maximum (Tele)	Decalare verticală lentilă De jos în sus
500"	1077x673	728 până la 876	-802 până la +129
800"	1723x1077	1168 până la 1403	-1283 până la +206

## ELPLU04/ELPLU02

Unități: cm

Dimensiunea ecranului 4:3		①	②
		Minimum (Lat) - maximum (Tele)	Decalare verticală lentilă De jos în sus
50"	102x76	88 până la 107	-82 până la +6
60"	122x91	107 până la 129	-98 până la +7
80"	163x122	144 până la 174	-131 până la +9
100"	203x152	181 până la 219	-164 până la +12
120"	244x183	219 până la 264	-197 până la +14
150"	305x229	275 până la 332	-246 până la +17
200"	406x305	368 până la 444	-328 până la +23
250"	508x381	462 până la 557	-410 până la +29
300"	610x457	555 până la 669	-492 până la +35
500"	1016x762	929 până la 1119	-820 până la +58
800"	1626x1219	1490 până la 1794	-1312 până la +93
1000"	2032x1524	1864 până la 2244	-1640 până la +116

Unități: cm

Dimensiunea ecranului 16:9		①	②
		Minimum (Lat) - maximum (Tele)	Decalare verticală lentilă De jos în sus
46"	102x57	88 până la 107	-73 până la +15
50"	111x62	96 până la 117	-79 până la +17
60"	133x75	117 până la 141	-95 până la +20
80"	177x100	157 până la 191	-126 până la +27
100"	221x125	198 până la 240	-158 până la +33
120"	266x149	239 până la 289	-189 până la +40
150"	332x187	300 până la 362	-237 până la +50
200"	443x249	402 până la 485	-316 până la +67
250"	553x311	504 până la 607	-395 până la +83
300"	664x374	606 până la 730	-474 până la +100
500"	1107x623	1013 până la 1220	-789 până la +167
800"	1771x996	1624 până la 1955	-1263 până la +267

Unități: cm

Dimensiunea ecranului 16:10		①	②
		Minimum (Lat) - maximum (Tele)	Decalare verticală lentilă De jos în sus
48"	103x65	90 până la 109	-77 până la +12
50"	108x67	93 până la 114	-80 până la +13
60"	130x81	113 până la 138	-96 până la +15
80"	172x108	153 până la 185	-128 până la +21
100"	215x135	193 până la 233	-160 până la +26
120"	258x162	232 până la 281	-192 până la +31

Dimensiunea ecranului 16:10		①	②
		Minimum (Lat) - maximum (Tele)	Decalare verticală lentilă De jos în sus
150"	323x202	292 până la 352	-241 până la +39
200"	431x269	391 până la 471	-321 până la +51
250"	538x337	490 până la 591	-401 până la +64
300"	646x404	589 până la 710	-481 până la +77
500"	1077x673	985 până la 1187	-802 până la +129
800"	1723x1077	1580 până la 1902	-1283 până la +206

## ELPLW05

Unități: cm

Dimensiunea ecranului 4:3		①	②
		Minimum (Lat) - maximum (Tele)	Decalare verticală lentilă De jos în sus
50"	102x76	104 până la 149	-82 până la +6
60"	122x91	127 până la 180	-98 până la +7
80"	163x122	171 până la 242	-131 până la +9
100"	203x152	216 până la 303	-164 până la +12
120"	244x183	261 până la 365	-197 până la +14
150"	305x229	328 până la 458	-246 până la +17
200"	406x305	440 până la 612	-328 până la +23
250"	508x381	552 până la 767	-410 până la +29
300"	610x457	664 până la 922	-492 până la +35
500"	1016x762	1112 până la 1540	-820 până la +58
800"	1626x1219	1784 până la 2467	-1312 până la +93

Dimensiunea ecranului 4:3		①	②
		Minimum (Lat) - maximum (Tele)	Decalare verticală lentilă De jos în sus
1000"	2032x1524	2232 până la 3086	-1640 până la +116

Unități: cm

Dimensiunea ecranului 16:9		①	②
		Minimum (Lat) - maximum (Tele)	Decalare verticală lentilă De jos în sus
46"	102x57	104 până la 149	-73 până la +15
50"	111x62	114 până la 163	-79 până la +17
60"	133x75	139 până la 196	-95 până la +20
80"	177x100	187 până la 264	-126 până la +27
100"	221x125	236 până la 331	-158 până la +33
120"	266x149	285 până la 398	-189 până la +40
150"	332x187	358 până la 499	-237 până la +50
200"	443x249	480 până la 668	-316 până la +67
250"	553x311	602 până la 836	-395 până la +83
300"	664x374	724 până la 1005	-474 până la +100
500"	1107x623	1212 până la 1678	-789 până la +167
800"	1771x996	1944 până la 2689	-1263 până la +267

Unități: cm

Dimensiunea ecranului 16:10		①	②
		Minimum (Lat) - maximum (Tele)	Decalare verticală lentilă De jos în sus
48"	103x65	106 până la 151	-77 până la +12

Dimensiunea ecranului 16:10		①	②
		Minimum (Lat) - maximum (Tele)	Decalare verticală lentilă De jos în sus
50"	108x67	111 până la 158	-80 până la +13
60"	130x81	135 până la 191	-96 până la +15
80"	172x108	182 până la 256	-128 până la +21
100"	215x135	230 până la 322	-160 până la +26
120"	258x162	277 până la 387	-192 până la +31
150"	323x202	348 până la 486	-241 până la +39
200"	431x269	467 până la 650	-321 până la +51
250"	538x337	586 până la 813	-401 până la +64
300"	646x404	704 până la 977	-481 până la +77
500"	1077x673	1179 până la 1633	-802 până la +129
800"	1723x1077	1891 până la 2616	-1283 până la +206

## ELPLW06/ELPLW04

Unități: cm

Dimensiunea ecranului 4:3		①	②
		Minimum (Lat) - maximum (Tele)	Decalare verticală lentilă De jos în sus
50"	102x76	165 până la 227	-82 până la +6
60"	122x91	199 până la 274	-98 până la +7
80"	163x122	268 până la 368	-131 până la +9
100"	203x152	337 până la 461	-164 până la +12
120"	244x183	406 până la 555	-197 până la +14
150"	305x229	509 până la 696	-246 până la +17

Dimensiunea ecranului 4:3		①	②
		Minimum (Lat) - maximum (Tele)	Decalare verticală lentilă De jos în sus
200"	406x305	682 până la 930	-328 până la +23
250"	508x381	854 până la 1164	-410 până la +29
300"	610x457	1026 până la 1398	-492 până la +35
500"	1016x762	1715 până la 2336	-820 până la +58
800"	1626x1219	2749 până la 3741	-1312 până la +93
1000"	2032x1524	3438 până la 4678	-1640 până la +116

Unități: cm

Dimensiunea ecranului 16:9		①	②
		Minimum (Lat) - maximum (Tele)	Decalare verticală lentilă De jos în sus
46"	102x57	165 până la 228	-73 până la +15
50"	111x62	180 până la 248	-79 până la +17
60"	133x75	218 până la 299	-95 până la +20
80"	177x100	293 până la 401	-126 până la +27
100"	221x125	368 până la 503	-158 până la +33
120"	266x149	443 până la 605	-189 până la +40
150"	332x187	556 până la 759	-237 până la +50
200"	443x249	743 până la 1014	-316 până la +67
250"	553x311	931 până la 1269	-395 până la +83
300"	664x374	1119 până la 1524	-474 până la +100
500"	1107x623	1869 până la 2545	-789 până la +167
800"	1771x996	2995 până la 4076	-1263 până la +267

Unități: cm

Dimensiunea ecranului 16:10		①	②
		Minimum (Lat) - maximum (Tele)	Decalare verticală lentilă De jos în sus
48"	98x73	168 până la 231	-77 până la +12
50"	108x67	175 până la 241	-80 până la +13
60"	130x81	212 până la 291	-96 până la +15
80"	172x108	285 până la 390	-128 până la +21
100"	215x135	358 până la 489	-160 până la +26
120"	258x162	431 până la 589	-192 până la +31
150"	323x202	540 până la 738	-241 până la +39
200"	431x269	723 până la 986	-321 până la +51
250"	538x337	906 până la 1234	-401 până la +64
300"	646x404	1088 până la 1483	-481 până la +77
500"	1077x673	1818 până la 2476	-802 până la +129
800"	1723x1077	2914 până la 3966	-1283 până la +206

## ELPLW08

Unități: cm

Dimensiunea ecranului 4:3		①	②
		Minimum (Lat) - maximum (Tele)	Decalare verticală lentilă De jos în sus
50"	102x76	120 până la 169	-82 până la +6
60"	122x91	145 până la 204	-98 până la +7
80"	163x122	194 până la 273	-131 până la +9
100"	203x152	244 până la 343	-164 până la +12
120"	244x183	294 până la 413	-197 până la +14

Dimensiunea ecranului 4:3		①	②
		Minimum (Lat) - maximum (Tele)	Decalare verticală lentilă De jos în sus
150"	305x229	368 până la 517	-246 până la +17
200"	406x305	493 până la 692	-328 până la +23
250"	508x381	617 până la 866	-410 până la +29
300"	610x457	741 până la 1040	-492 până la +35
500"	1016x762	1238 până la 1737	-820 până la +58
800"	1626x1219	1984 până la 2782	-1312 până la +93
1000"	2032x1524	2481 până la 3479	-1640 până la +116

Unități: cm

Dimensiunea ecranului 16:9		①	②
		Minimum (Lat) - maximum (Tele)	Decalare verticală lentilă De jos în sus
46"	102x57	120 până la 169	-73 până la +15
60"	133x75	158 până la 222	-95 până la +20
80"	177x100	212 până la 298	-126 până la +27
100"	221x125	266 până la 374	-158 până la +33
120"	266x149	320 până la 450	-189 până la +40
150"	332x187	402 până la 564	-237 până la +50
200"	443x249	537 până la 754	-316 până la +67
250"	553x311	672 până la 944	-395 până la +83
300"	664x374	808 până la 1134	-474 până la +100
500"	1107x623	1349 până la 1893	-789 până la +167
800"	1771x996	2162 până la 3032	-1263 până la +267

Unități: cm

Dimensiunea ecranului 16:10		①	②
		Minimum (Lat) - maximum (Tele)	Decalare verticală lentilă De jos în sus
48"	103x65	122 până la 172	-77 până la +12
60"	130x81	154 până la 216	-96 până la +15
80"	172x108	206 până la 290	-128 până la +21
100"	215x135	259 până la 364	-160 până la +26
120"	258x162	312 până la 438	-192 până la +31
150"	323x202	391 până la 549	-241 până la +39
200"	431x269	522 până la 733	-321 până la +51
250"	538x337	654 până la 918	-401 până la +64
300"	646x404	786 până la 1103	-481 până la +77
500"	1077x673	1313 până la 1842	-802 până la +129
800"	1723x1077	2103 până la 2950	-1283 până la +206

## ELPLM15/ELPLM09/ELPLS04

Unități: cm

Dimensiunea ecranului 4:3		①	②
		Minimum (Lat) - maximum (Tele)	Decalare verticală lentilă De jos în sus
50"	102x76	219 până la 358	-82 până la +6
60"	122x91	265 până la 431	-98 până la +7
80"	163x122	356 până la 578	-131 până la +9
100"	203x152	447 până la 724	-164 până la +12
120"	244x183	538 până la 870	-197 până la +14
150"	305x229	674 până la 1090	-246 până la +17

Dimensiunea ecranului 4:3		①	②
		Minimum (Lat) - maximum (Tele)	Decalare verticală lentilă De jos în sus
200"	406x305	902 până la 1456	-328 până la +23
250"	508x381	1129 până la 1822	-410 până la +29
300"	610x457	1357 până la 2188	-492 până la +35
500"	1016x762	2267 până la 3652	-820 până la +58
800"	1626x1219	3632 până la 5848	-1312 până la +93
1000"	2032x1524	4542 până la 7312	-1640 până la +116

Unități: cm

Dimensiunea ecranului 16:9		①	②
		Minimum (Lat) - maximum (Tele)	Decalare verticală lentilă De jos în sus
46"	102x57	220 până la 359	-73 până la +15
50"	111x62	240 până la 391	-79 până la +17
60"	133x75	289 până la 471	-95 până la +20
80"	177x100	389 până la 630	-126 până la +27
100"	221x125	488 până la 790	-158 până la +33
120"	266x149	587 până la 949	-189 până la +40
150"	332x187	736 până la 1188	-237 până la +50
200"	443x249	983 până la 1587	-316 până la +67
250"	553x311	1231 până la 1986	-395 până la +83
300"	664x374	1479 până la 2385	-474 până la +100
500"	1107x623	2471 până la 3980	-789 până la +167
800"	1771x996	3958 până la 6372	-1263 până la +267

Unități: cm

Dimensiunea ecranului 16:10		①	②
		Minimum (Lat) - maximum (Tele)	Decalare verticală lentilă De jos în sus
48"	103x65	223 până la 364	-77 până la +12
50"	108x67	233 până la 380	-80 până la +13
60"	130x81	281 până la 458	-96 până la +15
80"	172x108	378 până la 613	-128 până la +21
100"	215x135	474 până la 768	-160 până la +26
120"	258x162	571 până la 923	-192 până la +31
150"	323x202	715 până la 1156	-241 până la +39
200"	431x269	957 până la 1544	-321 până la +51
250"	538x337	1198 până la 1932	-401 până la +64
300"	646x404	1439 până la 2320	-481 până la +77
500"	1077x673	2403 până la 3872	-802 până la +129
800"	1723x1077	3850 până la 6199	-1283 până la +206

## ELPLM10/ELPLM06

Unități: cm

Dimensiunea ecranului 4:3		①	②
		Minimum (Lat) - maximum (Tele)	Decalare verticală lentilă De jos în sus
50"	102x76	338 până la 519	-82 până la +6
60"	122x91	409 până la 625	-98 până la +7
80"	163x122	549 până la 838	-131 până la +9
100"	203x152	690 până la 1051	-164 până la +12
120"	244x183	831 până la 1264	-197 până la +14

Dimensiunea ecranului 4:3		①	②
		Minimum (Lat) - maximum (Tele)	Decalare verticală lentilă De jos în sus
150"	305x229	1041 până la 1583	-246 până la +17
200"	406x305	1393 până la 2115	-328 până la +23
250"	508x381	1744 până la 2647	-410 până la +29
300"	610x457	2096 până la 3179	-492 până la +35
500"	1016x762	3502 până la 5307	-820 până la +58
800"	1626x1219	5611 până la 8499	-1312 până la +93
1000"	2032x1524	7017 până la 10627	-1640 până la +116

Unități: cm

Dimensiunea ecranului 16:9		①	②
		Minimum (Lat) - maximum (Tele)	Decalare verticală lentilă De jos în sus
46"	102x57	339 până la 520	-73 până la +15
50"	111x62	370 până la 567	-79 până la +17
60"	133x75	446 până la 682	-95 până la +20
80"	177x100	600 până la 914	-126 până la +27
100"	221x125	753 până la 1146	-158 până la +33
120"	266x149	906 până la 1378	-189 până la +40
150"	332x187	1136 până la 1726	-237 până la +50
200"	443x249	1519 până la 2305	-316 până la +67
250"	553x311	1902 până la 2885	-395 până la +83
300"	664x374	2285 până la 3465	-474 până la +100
500"	1107x623	3816 până la 5783	-789 până la +167
800"	1771x996	6114 până la 9261	-1263 până la +267

Unități: cm

Dimensiunea ecranului 16:10		①	②
		Minimum (Lat) - maximum (Tele)	Decalare verticală lentilă De jos în sus
48"	103x65	345 până la 528	-77 până la +12
50"	108x67	360 până la 551	-80 până la +13
60"	130x81	434 până la 664	-96 până la +15
80"	172x108	583 până la 889	-128 până la +21
100"	215x135	732 până la 1115	-160 până la +26
120"	258x162	881 până la 1340	-192 până la +31
150"	323x202	1105 până la 1679	-241 până la +39
200"	431x269	1477 până la 2243	-321 până la +51
250"	538x337	1850 până la 2807	-401 până la +64
300"	646x404	2222 până la 3370	-481 până la +77
500"	1077x673	3713 până la 5626	-802 până la +129
800"	1723x1077	5948 până la 9010	-1283 până la +206

## ELPLM11/ELPLM07

Unități: cm

Dimensiunea ecranului 4:3		①	②
		Minimum (Lat) - maximum (Tele)	Decalare verticală lentilă De jos în sus
50"	102x76	492 până la 755	-82 până la +6
60"	122x91	595 până la 910	-98 până la +7
80"	163x122	801 până la 1221	-131 până la +9
100"	203x152	1007 până la 1533	-164 până la +12
120"	244x183	1213 până la 1844	-197 până la +14

Dimensiunea ecranului 4:3		①	②
		Minimum (Lat) - maximum (Tele)	Decalare verticală lentilă De jos în sus
150"	305x229	1523 până la 2311	-246 până la +17
200"	406x305	2038 până la 3089	-328 până la +23
250"	508x381	2554 până la 3867	-410 până la +29
300"	610x457	3069 până la 4645	-492 până la +35
500"	1016x762	5131 până la 7757	-820 până la +58
800"	1626x1219	8224 până la 12425	-1312 până la +93
1000"	2032x1524	10286 până la 15537	-1640 până la +116

Unități: cm

Dimensiunea ecranului 16:9		①	②
		Minimum (Lat) - maximum (Tele)	Decalare verticală lentilă De jos în sus
46"	102x57	493 până la 756	-73 până la +15
50"	111x62	538 până la 824	-79 până la +17
60"	133x75	650 până la 994	-95 până la +20
80"	177x100	875 până la 1333	-126 până la +27
100"	221x125	1100 până la 1672	-158 până la +33
120"	266x149	1324 până la 2011	-189 până la +40
150"	332x187	1661 până la 2519	-237 până la +50
200"	443x249	2223 până la 3367	-316 până la +67
250"	553x311	2784 până la 4215	-395 până la +83
300"	664x374	3346 până la 5062	-474 până la +100
500"	1107x623	5592 până la 8453	-789 până la +167
800"	1771x996	8962 până la 13538	-1263 până la +267

Unități: cm

Dimensiunea ecranului 16:10		①	②
		Minimum (Lat) - maximum (Tele)	Decalare verticală lentilă De jos în sus
48"	103x65	501 până la 768	-77 până la +12
50"	108x67	523 până la 801	-80 până la +13
60"	130x81	632 până la 966	-96 până la +15
80"	172x108	851 până la 1296	-128 până la +21
100"	215x135	1069 până la 1626	-160 până la +26
120"	258x162	1288 până la 1956	-192 până la +31
150"	323x202	1616 până la 2451	-241 până la +39
200"	431x269	2162 până la 3275	-321 până la +51
250"	538x337	2708 până la 4100	-401 până la +64
300"	646x404	3255 până la 4925	-481 până la +77
500"	1077x673	5441 până la 8223	-802 până la +129
800"	1723x1077	8719 până la 13171	-1283 până la +206

## ELPLL08/ELPLL07

Unități: cm

Dimensiunea ecranului 4:3		①	②
		Minimum (Lat) - maximum (Tele)	Decalare verticală lentilă De jos în sus
50"	102x76	732 până la 1034	-82 până la +6
60"	122x91	885 până la 1247	-98 până la +7
80"	163x122	1191 până la 1674	-131 până la +9
100"	203x152	1497 până la 2100	-164 până la +12
120"	244x183	1802 până la 2527	-197 până la +14

Dimensiunea ecranului 4:3		①	②
		Minimum (Lat) - maximum (Tele)	Decalare verticală lentilă De jos în sus
150"	305x229	2261 până la 3166	-246 până la +17
200"	406x305	3025 până la 4232	-328 până la +23
250"	508x381	3790 până la 5298	-410 până la +29
300"	610x457	4554 până la 6364	-492 până la +35
500"	1016x762	7611 până la 10627	-820 până la +58
800"	1626x1219	12197 până la 17023	-1312 până la +93
1000"	2032x1524	15255 până la 21287	-1640 până la +116

Unități: cm

Dimensiunea ecranului 16:9		①	②
		Minimum (Lat) - maximum (Tele)	Decalare verticală lentilă De jos în sus
46"	102x57	734 până la 1037	-73 până la +15
50"	111x62	801 până la 1130	-79 până la +17
60"	133x75	967 până la 1362	-95 până la +20
80"	177x100	1300 până la 1826	-126 până la +27
100"	221x125	1633 până la 2291	-158 până la +33
120"	266x149	1967 până la 2755	-189 până la +40
150"	332x187	2466 până la 3452	-237 până la +50
200"	443x249	3299 până la 4613	-316 până la +67
250"	553x311	4132 până la 5775	-395 până la +83
300"	664x374	4964 până la 6939	-474 până la +100
500"	1107x623	8295 până la 11581	-789 până la +167
800"	1771x996	13292 până la 18549	-1263 până la +267

Unități: cm

Dimensiunea ecranului 16:10		①	②
		Minimum (Lat) - maximum (Tele)	Decalare verticală lentilă De jos în sus
48"	103x65	746 până la 1053	-77 până la +12
50"	108x67	778 până la 1098	-80 până la +13
60"	130x81	940 până la 1324	-96 până la +15
80"	172x108	1264 până la 1776	-128 până la +21
100"	215x135	1588 până la 2228	-160 până la +26
120"	258x162	1913 până la 2680	-192 până la +31
150"	323x202	2399 până la 3358	-241 până la +39
200"	431x269	3209 până la 4488	-321 până la +51
250"	538x337	4019 până la 5618	-401 până la +64
300"	646x404	4829 până la 6748	-481 până la +77
500"	1077x673	8070 până la 11267	-802 până la +129
800"	1723x1077	12931 până la 18046	-1283 până la +206

## ELPLR04

Zoom și deplasarea obiectivului nu sunt acceptate.

Unități: cm

Dimensiunea ecranului 4:3		①	②
50"	102x76	96	-38
60"	122x91	116	-46
80"	163x122	157	-61
100"	203x152	198	-76
120"	244x183	239	-91

Dimensiunea ecranului 4:3		①	②
150"	305x229	300	-114
200"	406x305	402	-152
250"	508x381	504	-191
300"	610x457	606	-229
500"	1016x762	1015	-381
800"	1626x1219	1627	-610
1000"	2032x1524	2035	-762

Unități: cm

Dimensiunea ecranului 16:9		①	②
46"	102x57	96	-29
50"	111x62	105	-31
60"	133x75	127	-37
80"	177x100	172	-50
100"	221x125	216	-62
120"	266x149	261	-75
150"	332x187	327	-93
200"	443x249	439	-125
250"	553x311	550	-156
300"	664x374	661	-187
500"	1107x623	1106	-311
800"	1771x996	1773	-498

Unități: cm

Dimensiunea ecranului 16:10		①	②
48"	103x65	98	-32
50"	108x67	102	-34
60"	130x81	124	-40
80"	172x108	167	-54
100"	215x135	210	-67
120"	258x162	254	-81
150"	323x202	318	-101
200"	431x269	427	-135
250"	538x337	535	-168
300"	646x404	643	-202
500"	1077x673	1076	-337
800"	1723x1077	1725	-538

## Distanță de instalare polarizator (ELPPL01)

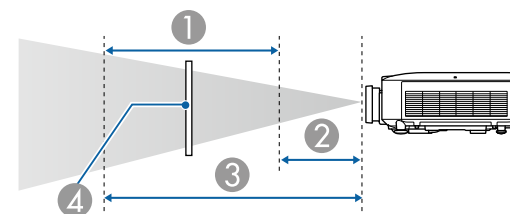

- ① Interval potențial de instalare a polarizatorului
- ② Cea mai scurtă distanță de la lentila de proiecție la polarizator
- ③ Cea mai lungă distanță de la lentila de proiecție la polarizator
- ④ Polarizator (ELPPL01)

## EB-L1075U/EB-L1070U/EB-L1065U/EB-L1060U/EB-L1050U

Unități: mm

Tip lentilă	①	
	②	③
ELPLM08	140	170
ELPLW06/ELPLW04	120	170
ELPLW08	100	130
ELPLM15/ELPLM09/ ELPLS04	180	240
ELPLM10/ELPLM06	260	340

Tip lentilă	①	
	②	③
ELPLW08	100	130
ELPLM15/ELPLM09/ ELPLS04	170	240
ELPLM10/ELPLM06	230	340

## EB-L1070W/EB-L1060W

Unități: mm

Tip lentilă	①	
	②	③
ELPLM08	150	170
ELPLW06/ELPLW04	120	170
ELPLW08	100	130
ELPLM15/ELPLM09/ ELPLS04	200	240
ELPLM10/ELPLM06	300	340

## EB-L1070

Unități: mm

Tip lentilă	①	
	②	③
ELPLM08	130	170
ELPLW06/ELPLW04	120	170

## Corecție T-H/V

☛ "Corecție T-H/V" p.67

Tip lentilă	Pe verticală	Pe orizontală
ELPLM08	-45° - 45°	-30° - 30°
ELPLX01/ELPLX01W	-16° - 16°	-16° - 16°
ELPLU03	-28° - 28°	-28° - 28°
ELPLU04/ELPLU02	-35° - 35°	-30° - 30°
ELPLR04	-34° - 34°	-30° - 30°
ELPLW05	-40° - 40°	-30° - 30°
ELPLW06/ELPLW04	-45° - 45°	-30° - 30°
ELPLW08	-40° - 40°	-30° - 30°
ELPLM15/ELPLM09/ ELPLS04	-45° - 45°	-30° - 30°
ELPLM10/ELPLM06	-45° - 45°	-30° - 30°
ELPLM11/ELPLM07	-45° - 45°	-30° - 30°
ELPLL08/ELPLL07	-45° - 45°	-30° - 30°

## Suprafață curbată

☛ "Suprafață curbată" p.69

Valorile din tabel reprezintă valorile minime pentru R/L în ilustrație.  
(Valoare aproximativă atunci când se proiectează cu zoom maxim. ELPLR04 nu acceptă deplasarea lentilei.)

EB-L1075U/EB-L1070U/EB-L1065U/EB-L1060U/EB-L1050U/EB-L1070W/  
EB-L1060W

Suprafață curbată pe orizontală (concavă)

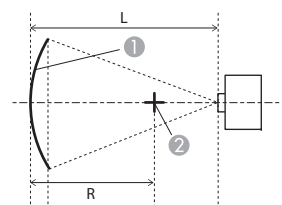

- ① Ecran
- ② Centrul cercului pentru care suprafața curbată reprezintă un arc
- L Distanță proiecție
- R Raza cercului pentru care suprafața curbată reprezintă un arc

Vedere din partea superioară

Tip lentilă	Deplasare pe verticală a lentilei: Poziție de pornire	Deplasare pe verticală a lentilei: Sus
	Vedere laterală	Vedere laterală
ELPLM08	0,29	0,30
ELPLX01/ELPLX01W	-	2,74
ELPLU03	0,45	0,56
ELPLU04/ELPLU02	0,39	0,40
ELPLR04	0,37	-
ELPLW05	0,35	0,37
ELPLW06/ELPLW04	0,26	0,27
ELPLW08	0,33	0,34

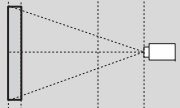
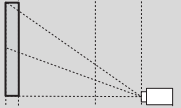
Tip lentilă	Deplasare pe verticală a lentilei: Poziție de pornire	Deplasare pe verticală a lentilei: Sus
		
	Vedere laterală	Vedere laterală
ELPLM15/ELPLM09/ ELPLS04	0,21	0,22
ELPLM10/ELPLM06	0,15	0,15
ELPLM11/ELPLM07	0,11	0,11
ELPLL08/ELPLL07	0,08	0,08

Suprafață curbată pe orizontală (convexă)

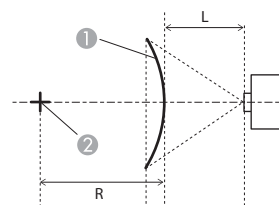

- ① Ecran
  - ② Centrul cercului pentru care suprafața curbată reprezintă un arc
- L Distanță proiecție  
R Raza cercului pentru care suprafața curbată reprezintă un arc

Vedere din partea superioară

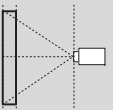
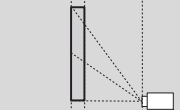
Tip lentilă	Deplasare pe verticală a lentilei: Poziție de pornire	Deplasare pe verticală a lentilei: Sus
		
	Vedere laterală	Vedere laterală
ELPLM08	0,58	0,62
ELPLX01/ELPLX01W	-	8,2
ELPLU03	2,13	2,31
ELPLU04/ELPLU02	1,27	1,37
ELPLR04	1,10	-
ELPLW05	0,95	1,01
ELPLW06/ELPLW04	0,49	0,52
ELPLW08	0,79	0,84
ELPLM15/ELPLM09/ ELPLS04	0,33	0,35
ELPLM10/ELPLM06	0,20	0,20

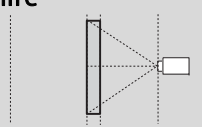
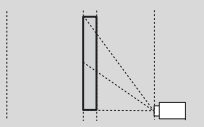
Tip lentilă	Deplasare pe verticală a lentilei: Poziție de pornire  Vedere laterală	Deplasare pe verticală a lentilei: Sus  Vedere laterală
ELPLM11/ELPLM07	0,13	0,13
ELPLL08/ELPLL07	0,09	0,09

Suprafață curbată pe verticală (concavă)

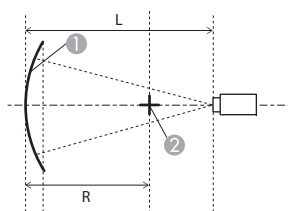

- ① Ecran
- ② Centrul cercului pentru care suprafața curbată reprezintă un arc
- L Distanță proiecție
- R Raza cercului pentru care suprafața curbată reprezintă un arc

Vedere laterală

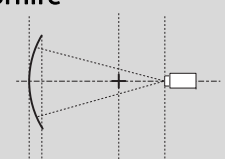
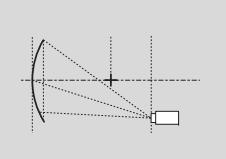
Tip lentilă	Deplasare pe verticală a lentilei: Poziție de pornire  Vedere laterală	Deplasare pe verticală a lentilei: Sus  Vedere laterală
ELPLM08	0,21	0,25
ELPLX01/ELPLX01W	-	1,98
ELPLU03	0,37	0,67
ELPLU04/ELPLU02	0,31	0,43
ELPLR04	0,29	-
ELPLW05	0,27	0,35
ELPLW06/ELPLW04	0,19	0,22
ELPLW08	0,25	0,31
ELPLM15/ELPLM09/ ELPLS04	0,15	0,17
ELPLM10/ELPLM06	0,11	0,11
ELPLM11/ELPLM07	0,08	0,08
ELPLL08/ELPLL07	0,06	0,06

Suprafață curbată pe verticală (convexă)

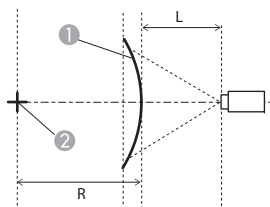

- ① Ecran
  - ② Centrul cercului pentru care suprafața curbată reprezintă un arc
- L Distanță proiectie  
R Raza cercului pentru care suprafața curbată reprezintă un arc

Vedere laterală

Tip lentilă	Deplasare pe verticală a lentilei: Poziție de pornire	Deplasare pe verticală a lentilei: Sus
	Vedere laterală	Vedere laterală
ELPLM08	0,31	0,37
ELPLX01/ELPLX01W	-	4,22
ELPLU03	1,07	1,29
ELPLU04/ELPLU02	0,65	0,79
ELPLR04	0,57	-
ELPLW05	0,49	0,59
ELPLW06/ELPLW04	0,26	0,32
ELPLW08	0,42	0,50
ELPLM15/ELPLM09/ ELPLS04	0,18	0,22

Tip lentilă	Deplasare pe verticală a lentilei: Poziție de pornire	Deplasare pe verticală a lentilei: Sus
	Vedere laterală	Vedere laterală
ELPLM10/ELPLM06	0,12	0,13
ELPLM11/ELPLM07	0,08	0,09
ELPLL08/ELPLL07	0,06	0,06

## EB-L1070

Suprafață curbată pe orizontală (concavă)

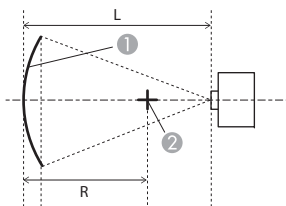

- ① Ecran
  - ② Centrul cercului pentru care suprafața curbată reprezintă un arc
- L Distanță proiecție
- R Raza cercului pentru care suprafața curbată reprezintă un arc

Vedere din partea superioară

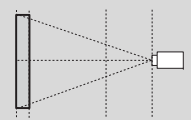
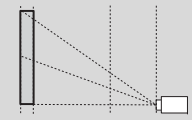
Tip lentilă	Deplasare pe verticală a lentilei: Poziție de pornire	Deplasare pe verticală a lentilei: Sus
	 Vedere laterală	 Vedere laterală
ELPLM08	0,27	0,27
ELPLX01/ELPLX01W	-	1,66
ELPLU03	0,44	0,60
ELPLU04/ELPLU02	0,37	0,40
ELPLR04	0,35	-
ELPLW05	0,33	0,34
ELPLW06/ELPLW04	0,25	0,25
ELPLW08	0,31	0,32
ELPLM15/ELPLM09/ ELPLS04	0,20	0,20

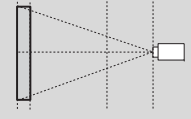
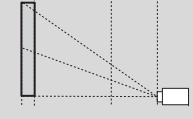
Tip lentilă	Deplasare pe verticală a lentilei: Poziție de pornire	Deplasare pe verticală a lentilei: Sus
	 Vedere laterală	 Vedere laterală
ELPLM10/ELPLM06	0,14	0,14
ELPLM11/ELPLM07	0,11	0,11
ELPLL08/ELPLL07	0,08	0,08

Suprafață curbată pe orizontală (convexă)

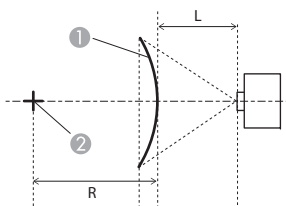

- ① Ecran
  - ② Centrul cercului pentru care suprafața curbată reprezintă un arc
- L Distanță proiectie  
R Raza cercului pentru care suprafața curbată reprezintă un arc

Vedere din partea superioară

Tip lentilă	Deplasare pe verticală a lentilei: Poziție de pornire	Deplasare pe verticală a lentilei: Sus
	Vedere laterală	Vedere laterală
ELPLM08	0,52	0,54
ELPLX01/ELPLX01W	-	6,48
ELPLU03	1,81	1,88
ELPLU04/ELPLU02	1,10	1,14
ELPLR04	0,95	-
ELPLW05	0,83	0,86
ELPLW06/ELPLW04	0,44	0,45
ELPLW08	0,70	0,72
ELPLM15/ELPLM09/ ELPLS04	0,31	0,31
ELPLM10/ELPLM06	0,19	0,19

Tip lentilă	Deplasare pe verticală a lentilei: Poziție de pornire	Deplasare pe verticală a lentilei: Sus
	Vedere laterală	Vedere laterală
ELPLM11/ELPLM07	0,13	0,13
ELPLL08/ELPLL07	0,09	0,09

Suprafață curbată pe verticală (concavă)

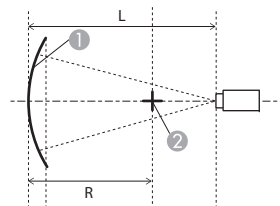

- ① Ecran
  - ② Centrul cercului pentru care suprafața curbată reprezintă un arc
- L Distanță proiectie  
R Raza cercului pentru care suprafața curbată reprezintă un arc

Vedere laterală

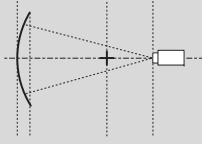
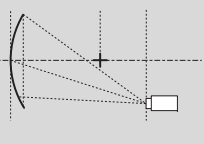
Tip lentilă	Deplasare pe verticală a lentilei: Poziție de pornire	Deplasare pe verticală a lentilei: Sus
		
	Vedere laterală	Vedere laterală
ELPLM08	0,22	0,28
ELPLX01/ELPLX01W	-	1,73
ELPLU03	0,37	0,65
ELPLU04/ELPLU02	0,32	0,46
ELPLR04	-	0,30
ELPLW05	0,28	0,38
ELPLW06/ELPLW04	0,20	0,25
ELPLW08	0,26	0,34
ELPLM15/ELPLM09/ ELPLS04	0,16	0,19
ELPLM10/ELPLM06	0,11	0,13
ELPLM11/ELPLM07	0,08	0,09
ELPLL08/ELPLL07	0,06	0,07

Suprafață curbată pe verticală (convexă)

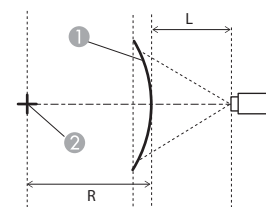

- ① Ecran
- ② Centrul cercului pentru care suprafața curbată reprezintă un arc
- L Distanță proiectie
- R Raza cercului pentru care suprafața curbată reprezintă un arc

Vedere laterală

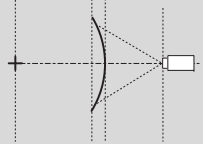
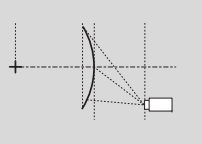
Tip lentilă	Deplasare pe verticală a lentilei: Poziție de pornire	Deplasare pe verticală a lentilei: Sus
		
	Vedere laterală	Vedere laterală
ELPLM08	0,34	0,44
ELPLX01/ELPLX01W	-	5,36
ELPLU03	1,08	1,57
ELPLU04/ELPLU02	0,66	0,94
ELPLR04	0,57	-
ELPLW05	0,50	0,71
ELPLW06/ELPLW04	0,29	0,37
ELPLW08	0,43	0,59
ELPLM15/ELPLM09/ ELPLS04	0,21	0,26

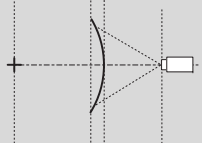
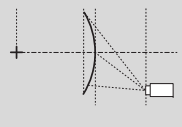
Tip lentilă	Deplasare pe verticală a lentilei: Poziție de pornire	Deplasare pe verticală a lentilei: Sus
		
	Vedere laterală	Vedere laterală
ELPLM10/ELPLM06	0,14	0,15
ELPLM11/ELPLM07	0,10	0,10
ELPLL08/ELPLL07	0,07	0,07

EB-L1075U/EB-L1070U/EB-L1065U/EB-L1060U/EB-L1050U/EB-L1070W/  
EB-L1060W

Corectare colț orizontal concav (corectare a simetriei bilaterale prin utilizarea colțurilor drept linie de centru)

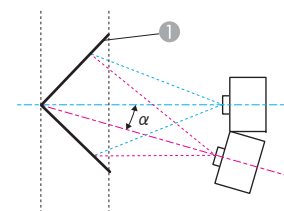

- ① Ecran
- $\alpha$  Unghi al mișcării potențiale a proiectorului

Vedere din partea superioară

## Colț perete

☛ "Colț perete" p.74

Simbolul  $\alpha$  din figură reprezintă unghiul maxim în care se poate deplasa proiectorul. Consultați tabelul de mai jos pentru valorile detaliate. (Valoare aproximativă atunci când se proiectează cu zoom maxim. ELPLR04 nu acceptă deplasarea lentilei.)

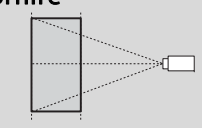
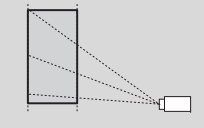
Tip lentilă	Deplasare pe verticală a lentilei: Poziție de pornire	Deplasare pe verticală a lentilei: Sus
		
	Vedere laterală	Vedere laterală
ELPLM08	31°	23°
ELPLX01/ELPLX01W	-	-
ELPLU03	29°	9°
ELPLU04/ELPLU02	31°	14°
ELPLR04	32°	-
ELPLW05	33°	18°
ELPLW06/ELPLW04	31°	25°
ELPLW08	32°	20°
ELPLM15/ELPLM09/ ELPLS04	30°	29°

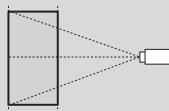
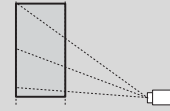
Tip lentilă	Deplasare pe verticală a lentilei: Poziție de pornire	Deplasare pe verticală a lentilei: Sus
		
	Vedere laterală	Vedere laterală
ELPLM10/ELPLM06	29°	29°
ELPLM11/ELPLM07	29°	28°
ELPLL08/ELPLL07	28°	28°

Corectare colț orizontal convex (corectare a simetriei bilaterale prin utilizarea colțurilor drept linie de centru)

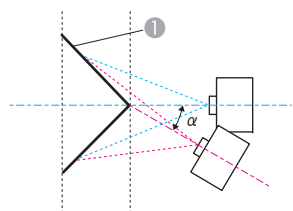

- ① Ecran
- $\alpha$  Unghi al mișcării potențiale a proiecteurului

Vedere din partea superioară

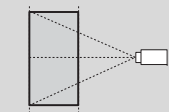
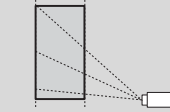
Tip lentilă	Deplasare pe verticală a lentilei: Poziție de pornire	Deplasare pe verticală a lentilei: Sus
		
	Vedere laterală	Vedere laterală
ELPLM08	14°	13°
ELPLX01/ELPLX01W	-	-

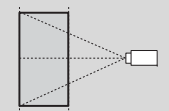
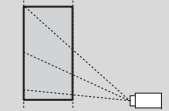
Tip lentilă	Deplasare pe verticală a lentilei: Poziție de pornire	Deplasare pe verticală a lentilei: Sus
		
	Vedere laterală	Vedere laterală
ELPLU03	0°	*
ELPLU04/ELPLU02	6°	4°
ELPLR04	8°	-
ELPLW05	9°	8°
ELPLW06/ELPLW04	16°	15°
ELPLW08	11°	10°
ELPLM15/ELPLM09/ ELPLS04	18°	18°
ELPLM10/ELPLM06	22°	21°
ELPLM11/ELPLM07	23°	23°
ELPLL08/ELPLL07	24°	24°

\*Imposibil de corectat cu precizie. Mutați poziția lentilei la poziția de pornire.

Corectare colț vertical concav (corectare a simetriei orizontale prin utilizarea colțurilor drept linie de centru)

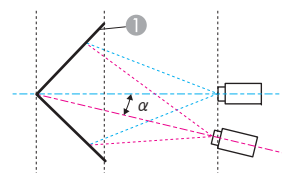

- ① Ecran
- $\alpha$  Unghi al mișcării potențiale a proiecteurului

Vedere laterală

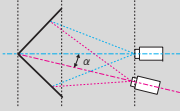
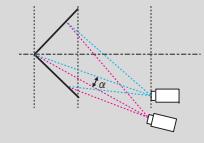
Tip lentilă	Deplasare pe verticală a lentilei: Poziție de pornire	Deplasare pe verticală a lentilei: Sus
		
	Vedere laterală	Vedere laterală
ELPLM08	30°	12°
ELPLX01/ELPLX01W	-	-
ELPLU03	33°	*
ELPLU04/ELPLU02	31°	6°
ELPLR04	31°	-
ELPLW05	31°	10°
ELPLW06/ELPLW04	28°	13°
ELPLW08	31°	11°
ELPLM15/ELPLM09/ ELPLS04	26°	14°
ELPLM10/ELPLM06	24°	16°
ELPLM11/ELPLM07	23°	18°
ELPLL08/ELPLL07	23°	19°

\*Imposibil de corectat cu precizie. Mutați poziția lentilei la poziția de pornire.

Corectare colț vertical convex (corectare a simetriei orizontale prin utilizarea colțurilor drept linie de centru)

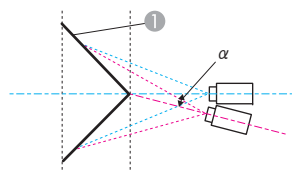

① Ecran

$\alpha$  Unghi al mișcării potențiale a proiectorului

Vedere laterală

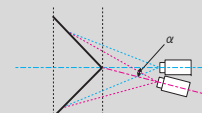
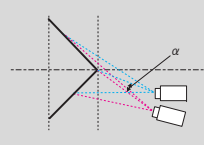
Tip lentilă	Deplasare pe verticală a lentilei: Poziție de pornire	Deplasare pe verticală a lentilei: Sus
		
	Vedere laterală	Vedere laterală
ELPLM08	19°	5°
ELPLX01/ELPLX01W	-	-
ELPLU03	9°	*
ELPLU04/ELPLU02	14°	*
ELPLR04	15°	-
ELPLW05	16°	*
ELPLW06/ELPLW04	20°	7°
ELPLW08	17°	1°
ELPLM15/ELPLM09/ ELPLS04	22°	12°
ELPLM10/ELPLM06	22°	15°
ELPLM11/ELPLM07	22°	17°
ELPLL08/ELPLL07	22°	18°

\*Imposibil de corectat cu precizie. Mutați poziția lentilei la poziția de pornire.

## EB-L1070

Corectare colț orizontal concav (corectare a simetriei bilaterale prin utilizarea colțurilor drept linie de centru)

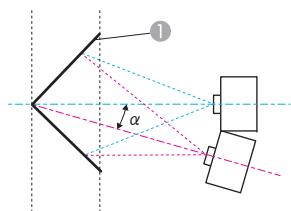

- ① Ecran
- $\alpha$  Unghi al mișcării potențiale a proiectorului

Vedere din partea superioară

Tip lentilă	Deplasare pe verticală a lentilei: Poziție de pornire	Deplasare pe verticală a lentilei: Sus
	Vedere laterală	Vedere laterală
ELPLM08	31°	21°
ELPLX01/ELPLX01W	-	-
ELPLU03	26°	7°
ELPLU04/ELPLU02	29°	13°
ELPLR04	30°	-
ELPLW05	31°	16°
ELPLW06/ELPLW04	31°	23°
ELPLW08	32°	18°
ELPLM15/ELPLM09/ ELPLS04	30°	27°
ELPLM10/ELPLM06	29°	29°

Tip lentilă	Deplasare pe verticală a lentilei: Poziție de pornire	Deplasare pe verticală a lentilei: Sus
	Vedere laterală	Vedere laterală
ELPLM11/ELPLM07	29°	29°
ELPLL08/ELPLL07	28°	28°

Corectare colț orizontal convex (corectare a simetriei bilaterale prin utilizarea colțurilor drept linie de centru)

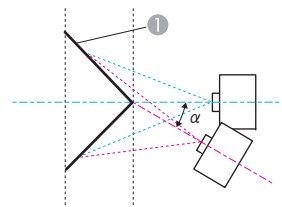

- ① Ecran
- $\alpha$  Unghi al mișcării potențiale a proiectorului

Vedere din partea superioară

Tip lentilă	Deplasare pe verticală a lentilei: Poziție de pornire	Deplasare pe verticală a lentilei: Sus
	Vedere laterală	Vedere laterală
ELPLM08	14°	14°
ELPLX01/ELPLX01W	-	-
ELPLU03	0°	*

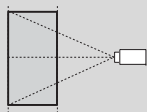
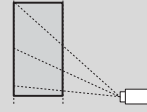
Tip lentilă	Deplasare pe verticală a lentilei: Poziție de pornire  Vedere laterală	Deplasare pe verticală a lentilei: Sus  Vedere laterală
ELPLU04/ELPLU02	6°	2°
ELPLR04	8°	-
ELPLW05	10°	7°
ELPLW06/ELPLW04	16°	16°
ELPLW08	12°	10°
ELPLM15/ELPLM09/ ELPLS04	19°	18°
ELPLM10/ELPLM06	22°	21°
ELPLM11/ELPLM07	23°	23°
ELPLL08/ELPLL07	24°	24°

\*Imposibil de corectat cu precizie. Mutați poziția lentilei la poziția de pornire.

Corectare colț vertical concav (corectare a simetriei orizontale prin utilizarea colțurilor drept linie de centru)

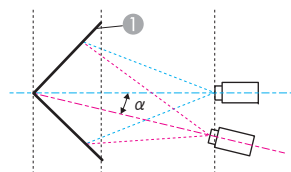

Vedere laterală

① Ecran

$\alpha$  Unghi al mișcării potențiale a proiectorului

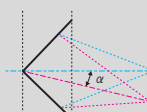
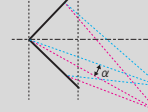
Tip lentilă	Deplasare pe verticală a lentilei: Poziție de pornire  Vedere laterală	Deplasare pe verticală a lentilei: Sus  Vedere laterală
ELPLM08	31°	14°
ELPLX01/ELPLX01W	-	-
ELPLU03	33°	*
ELPLU04/ELPLU02	32°	7°
ELPLR04	32°	-
ELPLW05	31°	10°
ELPLW06/ELPLW04	30°	16°
ELPLW08	31°	12°
ELPLM15/ELPLM09/ ELPLS04	29°	17°
ELPLM10/ELPLM06	27°	19°
ELPLM11/ELPLM07	26°	21°
ELPLL08/ELPLL07	26°	22°

\*Imposibil de corectat cu precizie. Mutați poziția lentilei la poziția de pornire.

Corectare colț vertical convex (corectare a simetriei orizontale prin utilizarea colțurilor drept linie de centru)

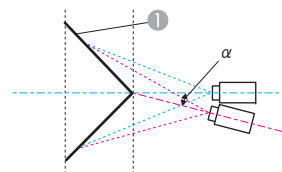

① Ecran

$\alpha$  Unghi al mișcării potențiale a proiectorului

Vedere laterală

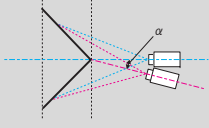
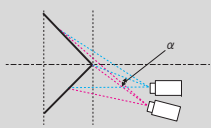
Tip lentilă	Deplasare pe verticală a lentilei: Poziție de pornire  Vedere laterală	Deplasare pe verticală a lentilei: Sus  Vedere laterală
ELPLM08	18°	4°
ELPLX01/ELPLX01W	-	-
ELPLU03	6°	*
ELPLU04/ELPLU02	12°	*
ELPLR04	13°	-
ELPLW05	14°	*
ELPLW06/ELPLW04	19°	6°
ELPLW08	16°	0°
ELPLM15/ELPLM09/ ELPLS04	21°	11°
ELPLM10/ELPLM06	23°	16°
ELPLM11/ELPLM07	24°	19°
ELPLL08/ELPLL07	25°	21°

\*Imposibil de corectat cu precizie. Mutați poziția lentilei la poziția de pornire.

## Ecrane monitor acceptate

Când rezoluția semnalelor de intrare este mai mare decât rezoluția panoului proiectorului, calitatea imaginii poate fi alterată.

Semnalele marcate cu o bifă sunt acceptate.

### PC

Semnal Format	Rezoluție (Punct)		Sincro- nizare verti- cală (Hz)	Calculator/BNC		HDMI/HDBaseT												DVI-D				
				RGB	YCbCr	RGB			YCbCr									RGB	YCbCr			
						8	10	12	4:4:4			4:2:2			4:2:0				4:4:4	4:2:2		
									8	10	12	8	10	12	8	10	12				8	8
VGA	640	480	60	✓		✓												✓				
			72	✓																		
			75	✓																		
			85	✓																		
SVGA	800	600	60	✓		✓												✓				
			72	✓																		
			75	✓																		
			85	✓																		
XGA	1024	768	60	✓		✓												✓				
			70	✓																		
			75	✓																		
			85	✓																		
WXGA	1280	768	60	✓																		
			60	✓		✓													✓			
	800	800	75	✓																		
			85	✓																		
	1366	768	60	✓		✓												✓				





Semnal Format	Rezoluție (Punct)		Sincronizare verticală (Hz)	Calculator/BNC		HDMI/HDBaseT												DVI-D				
				RGB	YCbCr	RGB			YCbCr									RGB	YCbCr			
						8	10	12	4:4:4			4:2:2			4:2:0				8	8	8	
									8	10	12	8	10	12	8	10	12					
HDTV (1080i)	1920	1080	59,94	✓	✓	✓	✓	✓	✓	✓	✓	✓	✓	✓	✓	✓	✓	✓	✓	✓		
			60	✓	✓	✓	✓	✓	✓	✓	✓	✓	✓	✓	✓	✓	✓	✓	✓	✓	✓	
			50		✓	✓	✓	✓	✓	✓	✓	✓	✓	✓	✓	✓	✓	✓	✓	✓	✓	✓
			59,94		✓	✓	✓	✓	✓	✓	✓	✓	✓	✓	✓	✓	✓	✓	✓	✓	✓	✓
			60		✓	✓	✓	✓	✓	✓	✓	✓	✓	✓	✓	✓	✓	✓	✓	✓	✓	✓
HDTV (1080p)	1920	1080	23,98			✓	✓	✓	✓	✓	✓	✓	✓	✓	✓	✓	✓	✓	✓	✓		
			24			✓	✓	✓	✓	✓	✓	✓	✓	✓	✓	✓	✓	✓	✓	✓	✓	
			25																			
			29,97			✓	✓	✓	✓	✓	✓	✓	✓	✓	✓	✓	✓	✓	✓	✓	✓	
			30			✓	✓	✓	✓	✓	✓	✓	✓	✓	✓	✓	✓	✓	✓	✓	✓	
			50	✓		✓	✓	✓	✓	✓	✓	✓	✓	✓	✓	✓	✓	✓	✓	✓	✓	
			59,94	✓		✓	✓	✓	✓	✓	✓	✓	✓	✓	✓	✓	✓	✓	✓	✓	✓	
			60	✓		✓	✓	✓	✓	✓	✓	✓	✓	✓	✓	✓	✓	✓	✓	✓	✓	

## 4K (numai EB-L1075U/EB-L1070U/EB-L1065U/EB-L1060U/EB-L1050U)

Semnal Format	Rezoluție (Punct)		Sincronizare verticală (Hz)	Calculator/BNC		HDMI/HDBaseT												DVI-D			
				RGB	YCbCr	RGB			YCbCr									RGB	YCbCr		
						8	10	12	4:4:4			4:2:2			4:2:0				8	8	8
									8	10	12	8	10	12	8	10	12				
3840x2160	3840	2160	23,98			✓			✓			✓	✓	✓							
			24			✓			✓			✓	✓	✓							
			25			✓			✓			✓	✓	✓							
			29,97			✓			✓			✓	✓	✓							

Semnal Format	Rezoluție (Punct)		Sincronizare verticală (Hz)	Calculator/BNC		HDMI/HDBaseT												DVI-D			
				RGB	YCbCr	RGB			YCbCr									RGB	YCbCr		
						8	10	12	4:4:4			4:2:2			4:2:0				8	4:4:4	4:2:2
									8	10	12	8	10	12	8	10	12				
4096x2160 SMPTE	4096	2160	30			✓			✓			✓	✓	✓							
			50												✓						
			59,94													✓					
			60													✓					
			23,98			✓			✓			✓	✓	✓							
			24			✓			✓			✓	✓	✓							
			25																		
			29,97																		
			30																		
			50														✓				
59,94														✓							
60														✓							

## Specificații generale ale proiectorului

Denumirea produsului	EB-L1075U EB-L1070U	EB-L1065U EB-L1060U	EB-L1050U	EB-L1070W	EB-L1060W	EB-L1070
Dimensiuni	545 (L) x 164 (Î) x 436 (A) mm (nu include secțiunea ridicată)					
Dimensiune panou LCD	Lățime de 0,76"					0.79"
Metodă de afișare	Polisilicon TFT cu matrice activă					
Rezoluție	2.304.000 WUXGA (1920 (L) x 1200 (Î) puncte) x 3			1.024.000 WXGA (1280 (L) x 800 (Î) puncte) x 3		786.432 XGA (1024 (L) x 768 (Î) puncte) x 3
Reglare focalizare	Automat					
Reglare zoom*1	Automat (1-1,6)					
Comutare lentilă*2	Automat (direcție verticală maximă aprox. 67 %, direcție orizontală maximă aprox. 30 %)*3					Automat (direcție verticală maximă aprox. 57 %, direcție orizontală maximă aprox. 30 %)*4
Sursă de lumină	Diodă laser					
Putere de ieșire sursă de lumină	125W	104,5W	104,5W	125W	104,5W	125W
Lungime de undă	449 - 461 nm					
Durata de viață a sursei de lumină*5	Aproximativ 20.000 de ore (Mod iluminare: Normal, Mediu, Silențios) Aproximativ 30.000 de ore (Mod iluminare: Extins)					
Sursă de alimentare	100-240V c.a.±10% 50/60Hz 4,4-2,0A	100-240V c.a.±10% 50/60Hz 3,7-1,7A	100-240V c.a.±10% 50/60Hz 3,7-1,7A	100-240V c.a.±10% 50/60Hz 4,4-2,0A	100-240V c.a.±10% 50/60Hz 3,7-1,7A	100-240V c.a.±10% 50/60Hz 4,4-2,0A

<b>Putere consumată</b>	<b>circa 100 până la 120 V</b>	Consum de energie nominal: 439 W Consum de energie în standby (Comunicare act.): 2,0 W Consum de energie în standby (Comunicare dez.): 0,5 W	Consum de energie nominal: 361 W Consum de energie în standby (Comunicare act.): 2,0 W Consum de energie în standby (Comunicare dez.): 0,5 W	Consum de energie nominal: 361 W Consum de energie în standby (Comunicare act.): 2,0 W Consum de energie în standby (Comunicare dez.): 0,5 W	Consum de energie nominal: 439 W Consum de energie în standby (Comunicare act.): 2,0 W Consum de energie în standby (Comunicare dez.): 0,5 W	Consum de energie nominal: 361 W Consum de energie în standby (Comunicare act.): 2,0 W Consum de energie în standby (Comunicare dez.): 0,5 W	Consum de energie nominal: 439 W Consum de energie în standby (Comunicare act.): 2,0 W Consum de energie în standby (Comunicare dez.): 0,5 W
	<b>circa 220 până la 240 V</b>	Consum de energie nominal: 416 W Consum de energie în standby (Comunicare act.): 2,0 W Consum de energie în standby (Comunicare dez.): 0,5 W	Consum de energie nominal: 345 W Consum de energie în standby (Comunicare act.): 2,0 W Consum de energie în standby (Comunicare dez.): 0,5 W	Consum de energie nominal: 345 W Consum de energie în standby (Comunicare act.): 2,0 W Consum de energie în standby (Comunicare dez.): 0,5 W	Consum de energie nominal: 416 W Consum de energie în standby (Comunicare act.): 2,0 W Consum de energie în standby (Comunicare dez.): 0,5 W	Consum de energie nominal: 345 W Consum de energie în standby (Comunicare act.): 2,0 W Consum de energie în standby (Comunicare dez.): 0,5 W	Consum de energie nominal: 345 W Consum de energie în standby (Comunicare act.): 2,0 W Consum de energie în standby (Comunicare dez.): 0,5 W
<b>Altitudinea de funcționare</b>	Altitudine de la 0 la 3.048 m						
<b>Interval de temperatură în stare de funcționare</b>	0 - +45°C*6 (altitudine de 0 până la 2.286 m, fără condens) 0 - +40°C*6 (Altitudine între 2.287 și 3.048 m, fără condensare)						
<b>Temperatura de depozitare</b>	-10 - +60°C (fără condensare)						
<b>Masă*1</b>	Aprox. 16,9kg						

\*1 Specificațiile sunt cele de mai sus atunci când este atașat modelul ELPLM08.

\*2 ELPLR04 nu acceptă deplasarea lentilei.

\*3 ELPLX01/ELPLX01W are o direcție verticală maximă de aproximativ 17% și o direcție orizontală maximă de aprox. 10%.

\*4 ELPLX01/ELPLX01W are o direcție verticală maximă de aproximativ 7% și o direcție orizontală maximă de aprox. 8%.

\*5 Durata aproximativă până când strălucirea sursei de lumină este redusă la jumătate.

(Presupunând că proiectorul este utilizat într-un mediu care conține particule din aer de 0,04 până la 0,2 mg/m<sup>3</sup>. Acesta este numai un ghid aproximativ și se poate modifica în funcție de utilizarea proiectorului și de împrejurimile acestuia.)

\*6 Dacă temperatura ambiantă crește prea mult, strălucirea este atenuată în mod automat.

(Aproximativ 40°C la o altitudine de 0 - 2.286 m și aproximativ 35°C la o altitudine de 2.287 - 3.048 m; totuși, valorile pot varia în funcție de împrejurimi etc.)

Denumirea produsului			EB-L1075U EB-L1070U	EB-L1065U EB-L1060U	EB-L1050U	EB-L1070W	EB-L1060W	EB-L1070
Conectori	Portul Computer	1	Mini D-Sub15-pin (mamă) albastru					
	Port Audio1	1	Jack mini stereo (3,5Φ)					
	Portul BNC	1	5BNC (mamă)					
	Port Audio2	1	Jack mini stereo (3,5Φ)					
	Port DVI-D	1	DVI-D 24 pini Single link compatibil HDCP					
	Portul HDMI	1	HDMI HDCP2.2 acceptat (Sunetul este acceptat doar de PCM)			HDMI HDCP acceptat (Sunetul este acceptat doar de PCM)		
	Portul Audio3	1	Jack mini stereo (3,5Φ)					
	Portul Audio Out	1	Jack mini stereo (3,5Φ)					
	Portul Monitor Out	1	Mini D-Sub15-pini (mamă) negru					
	Portul HDBaseT	1	RJ-45 (compatibil HDCP2.2)			RJ-45 (HDCP acceptat)		
	Portul LAN	1	RJ-45					
	Portul Service*	1	Conector USB (Tip B)					
	Portul RS-232C	1	Mini D-Sub 9-pini (tată)					
	Portul Remote	1	Jack mini stereo (3,5Φ)					
Port USB *	1	Conector USB (Tip A)						

\* Acceptă USB 2.0. Totuși, porturile USB nu sunt garantate să funcționeze pentru toate dispozitivele cu suport USB.

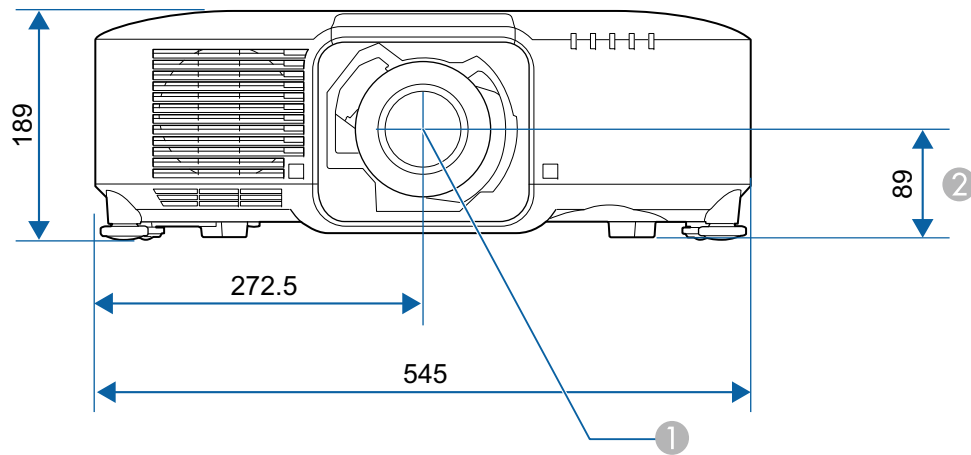

- ① Centrul lentilei
- ② Distanța de la centrul lentilelor la punctul de fixare a consolei de suspendare

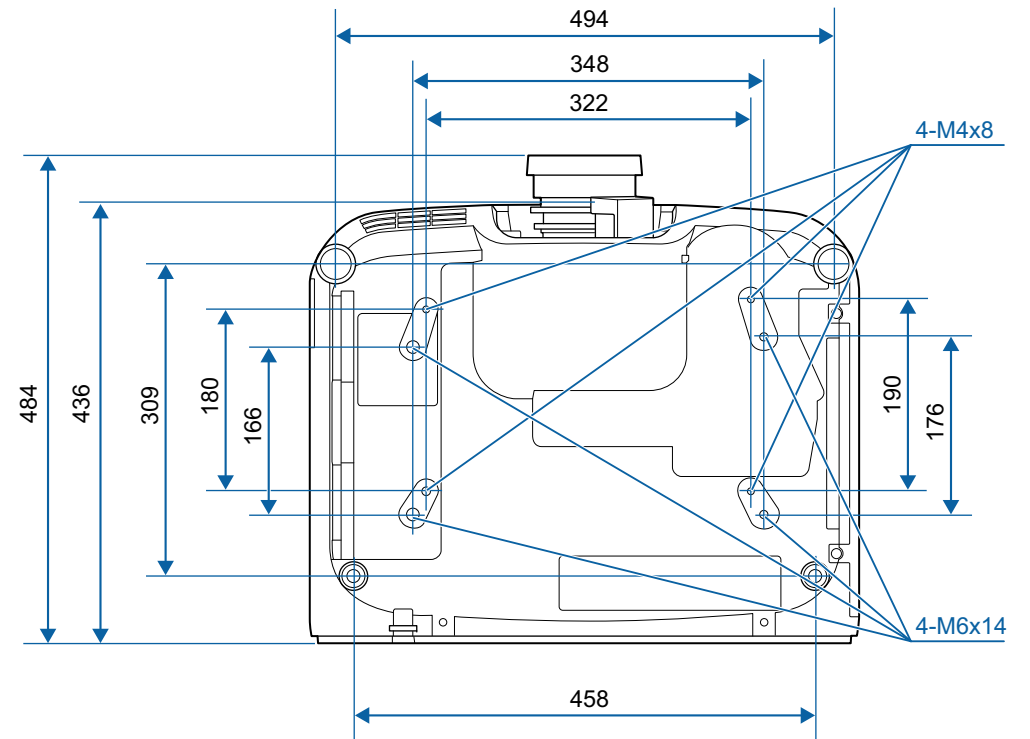

Unități: mm

Toate drepturile rezervate. Nicio parte a acestei publicații nu poate fi reprodusă, salvată într-un sistem de stocare sau transmisă sub nicio formă și prin niciun mijloc, electronic, mecanic, prin fotocopiere, înregistrare sau în alt mod, fără acordul scris prealabil al Seiko Epson Corporation. Nu ne asumăm nicio răspundere pentru drepturile de autor care provin din utilizarea informațiilor din acest document. De asemenea, nu ne asumăm răspunderea pentru daunele rezultate din utilizarea informațiilor din acest document.

Nici Seiko Epson Corporation, nici filialele acesteia nu sunt responsabile față de cumpărătorul acestui produs sau față de terți pentru daunele, pierderile, costurile sau cheltuielile suportate de cumpărător sau de terți în cazul unui accident, a folosirii necorespunzătoare sau abuzive a acestui produs sau în cazul unor modificări, reparații sau schimbări neautorizate aduse produsului sau (cu excepția SUA) în cazul nerespectării cu strictețe a instrucțiunilor de funcționare și întreținere oferite de Seiko Epson Corporation.

Seiko Epson Corporation nu este responsabilă pentru daunele sau problemele produse datorită folosirii altor componente opționale sau a altor consumabile decât cele indicate de Seiko Epson Corporation ca fiind produse originale Epson sau produse aprobate de Epson.

Conținutul acestui ghid poate fi modificat sau actualizat fără notificare prealabilă.

Ilustrațiile din acest ghid pot diferi față de proiecteur.

## Restricție de utilizare

Când acest produs este utilizat pentru aplicații care necesită un grad ridicat de fiabilitate/siguranță, precum: a) dispozitive de transport pentru aviație, căi ferate, marină, auto; b) dispozitive de prevenire a dezastrelor; c) diferite dispozitive de siguranță etc. sau d) dispozitive funcționale/de precizie, produsul se va utiliza numai după luarea în considerare, la proiectare, a unor măsuri de prevenire și redundanțe, pentru menținerea siguranței și a unei fiabilități complete a sistemului. Deoarece acest produs nu a fost conceput pentru utilizarea în aplicații care necesită fiabilitate/siguranță extremă, precum echipamente aerospațiale, echipamente principale de comunicații, echipamente de control al energiei nucleare sau echipamente medicale pentru asistență medicală directă etc., vă rugăm să efectuați o estimare personală a caracterului adecvat al acestui produs, după o evaluare completă.

## Despre notații

Sistemul de operare Microsoft® Windows Vista®

Sistemul de operare Microsoft® Windows® 7

Sistemul de operare Microsoft® Windows® 8

Sistemul de operare Microsoft® Windows® 8.1

Sistemul de operare Microsoft® Windows® 10

În acest ghid, sistemele de operare menționate mai sus sunt denumite „Windows Vista”, „Windows 7”, „Windows 8”, „Windows 8.1” și „Windows 10”. În plus, acestea pot fi denumite prin termenul colectiv Windows, iar versiunile Windows multiple pot fi denumite, de exemplu, Windows Vista/7/8/8.1/10, omițând notația Windows.

OS X 10.7.x

OS X 10.8.x

OS X 10.9.x

OS X 10.10.x

OS X 10.11.x

macOS 10.12.x

În acest ghid, sistemele de operare menționate mai sus sunt prezentate drept „OS X 10.7.x”, „OS X 10.8.x”, „OS X 10.9.x”, „OS X 10.10.x” și „OS X 10.11.x” și „macOS 10.12.x”. În plus, termenul comun "Mac" este folosit pentru a face referiri la toate aceste sisteme de operare.

## Mărci comerciale și drepturi de autor

„EPSON” este o marcă comercială înregistrată a Seiko Epson Corporation. „EXCEED YOUR VISION” este marcă înregistrată sau marcă comercială înregistrată a Seiko Epson Corporation.

Mac, Mac OS, OS X și iOS sunt mărci comerciale ale Apple Inc.

Microsoft, Windows, Windows Vista, Microsoft Edge, Windows Media, PowerPoint și sigla Windows sunt mărci comerciale sau mărci comerciale înregistrate ale Microsoft Corporation în Statele Unite și/sau în alte țări.

App Store este marcă de serviciu a Apple Inc.

Android, Chrome, Chromebook și Google Play sunt mărci comerciale ale Google LLC.

HDMI, sigla HDMI și High-Definition Multimedia Interface sunt mărci comerciale sau mărci comerciale înregistrate ale HDMI Licensing Administrator, Inc.



Marca PLink este o marcă în curs de înregistrare sau deja înregistrată în Japonia, Statele Unite ale Americii și în alte țări și zone.

WPA™ și WPA2™ sunt mărci comerciale înregistrate ale Wi-Fi Alliance.

„QR Code” este o marcă comercială înregistrată a DENSO WAVE INCORPORATED.

Crestron, Crestron Connected, Crestron RoomView și Crestron Fusion sunt mărci comerciale înregistrate ale Crestron Electronics, Inc.

Extron® and XTP® are registered trademarks of Extron Electronics.

HDBaseT™ și sigla HDBaseT Alliance sunt mărci comerciale ale HDBaseT Alliance.

De asemenea, alte nume de produse utilizate în acest document sunt folosite numai pentru exemplificare și pot fi mărci comerciale ale proprietarilor lor. Epson nu revendică niciun drept asupra acestor mărci.

©SEIKO EPSON CORPORATION 2019. All rights reserved.

## Indication of the manufacturer and the importer in accordance with requirements of directive 2011/65/EU (RoHS)

Manufacturer: SEIKO EPSON CORPORATION

Address: 3-5, Owa 3-chome, Suwa-shi, Nagano-ken 392-8502 Japan

Telephone: 81-266-52-3131

<https://epson.com/>







Importer: EPSON EUROPE B.V.







Address: Atlas Arena, Asia Building, Hoogoorddreef 5, 1101 BA Amsterdam  
Zuidoost The Netherlands









Telephone: 31-20-314-5000









<https://www.epson.eu/>

În următorul tabel sunt prezentate semnificațiile simbolurilor de siguranță care apar pe etichetele echipamentului.

Nr.	Marcajul simbolului	Standarde aprobate	Semnificație
1		IEC60417 Nr. 5007	„Pornit” (alimentare) Pentru indicarea conexiunii la rețeaua de alimentare.
2		IEC60417 Nr. 5008	„Oprit” (alimentare) Pentru indicarea întreruperii conexiunii la rețeaua de alimentare.
3		IEC60417 Nr. 5009	Standby Pentru identificarea comutatorului sau poziției comutatorului prin care o parte a echipamentului este activată în vederea aducerii echipamentului în starea de stand-by.
4		ISO7000 Nr.0434B IEC3864-B3.1	Atenție Pentru identificarea situațiilor generice în care trebuie să acordați atenție atunci când utilizați produsul.
5		IEC60417 Nr. 5041	Atenție, suprafață fierbinte Pentru a indica faptul că elementul marcat poate fi fierbinte și nu trebuie atins fără a se avea grijă.
6		IEC60417 Nr.6042 ISO3864-B3.6	Atenție, risc de electrocutare Pentru a identifica faptul că echipamentul prezintă risc de electrocutare.
7		IEC60417 Nr. 5957	A se utiliza exclusiv în interior Pentru a identifica echipamentele electrice destinate în principal uzului în interior.

Nr.	Marcajul simbolului	Standarde aprobate	Semnificație
8		IEC60417 Nr. 5926	Polaritate pentru conectorul de alimentare cu c.c. Pentru identificarea conexiunilor pozitivă și negativă (polarităților) ale unui echipament la care se poate conecta o sursă de alimentare cu c.c.
9		-	La fel ca și nr. 8
10		IEC60417 Nr. 5001B	Baterie, general Echipament alimentat de la baterie. Pentru identificarea unei componente, de exemplu un capac al compartimentului pentru baterii sau bornele unui conector.
11		IEC60417 Nr. 5002	Poziție pentru celulă Pentru identificarea suportului pentru baterii și pentru identificarea poziționării celulelor în interiorul suportului pentru baterii.
12		-	La fel ca și nr. 11
13		IEC60417 Nr. 5019	Împământare de protecție Pentru identificarea oricărei borne care are rolul de conectare la un conductor extern în vederea asigurării protecției împotriva electrocutării în cazul unei defecțiuni sau borna unui electrod cu rol de împământare de protecție.
14		IEC60417 Nr. 5017	Împământare Pentru identificarea unei borne de împământare (legare la pământ) în cazurile în care simbolul de la nr. 13 nu este obligatoriu în mod explicit.

Nr.	Marcajul simbolului	Standarde aprobate	Semnificație
15		IEC60417 Nr. 5032	Curent alternativ Pentru indicarea pe placa de valori nominale faptul că echipamentul poate fi alimentat numai cu curent alternativ; pentru identificarea bornelor relevante.
16		IEC60417 Nr. 5031	Curent direct Pentru indicarea pe placa de valori nominale faptul că echipamentul poate fi alimentat numai cu curent direct; pentru identificarea bornelor relevante.
17		IEC60417 Nr. 5172	Echipament din Clasa II Pentru identificarea echipamentelor care întrunesc cerințele de siguranță specificate pentru echipamentele din Clasa II, în conformitate cu IEC 61140.
18		ISO 3864	Interdicție generală Pentru identificarea acțiunilor sau operațiilor care sunt interzise.
19		ISO 3864	Interdicție de contact Pentru a indica faptul că se pot produce răniri ca urmare a atingerii unei anumite părți a echipamentului.
20		---	Nu priviți niciodată spre lentila de proiecție atunci când proiectorul este pornit.
21		---	Pentru a indica faptul că este interzis să așezați obiecte pe proiector.
22		ISO3864 IEC60825-1	Atenție, radiație laser Pentru a indica faptul că echipamentul are o componentă care emite radiații laser.

Nr.	Marcajul simbolului	Standarde aprobate	Semnificație
23		ISO 3864	Interdicție de dezasamblare Pentru a indica un risc de rănire, de exemplu prin electrocutare, în cazul dezasamblării echipamentului.
24		IEC60417 Nr. 5266	Standby, standby parțial Pentru indicarea faptului că o parte a echipamentului se află în starea pregătit.
25		ISO3864 IEC60417 Nr.5057	Atenție, componente mobile Pentru indicarea faptului că trebuie să vă feriți de componentele mobile, în conformitate cu standardele de protecție.
26		IEC 60417-6056	Atenție (lame ale ventilatoarelor în mișcare) Ca măsură de siguranță, stați departe de lamelele ventilatorului în mișcare.
27		IEC 60417-6043	Atenție (colțuri ascuțite) Pentru a indica colțuri ascuțite care nu trebuie atinse.
28		--	Pentru a indica faptul că este interzisă privirea în obiectiv în timpul proiectării.
29		ISO7010 Nr. W027 ISO 3864	Avertisment, emisie de lumină (UV, lumină vizibilă, IR, etc.) Când sunteți aproape de emisiile de lumină, aveți grijă să nu vă răniți ochii sau pielea.
30		IEC60417 Nr. 5109	Interzicerea utilizării în zonele rezidențiale Pentru a indica faptul că acesta este un dispozitiv electric sau un dispozitiv care nu este potrivit pentru utilizarea în zone rezidențiale.

**A**

A/V Mute ..... 20, 106  
 acceptate ..... 283  
 Accesorii opționale ..... 242  
 Adresă e-mail de notificare 1/2/3 ..... 165  
 Adresă Gateway ..... 162, 164  
 Adresă IP ..... 162, 164  
 Ajustare culori ..... 147  
 Aliniere panou ..... 153  
 AMX Device Discovery ..... 166  
 Aspect ..... 83, 148

**B**

Balanță de alb ..... 146  
 Baleiaj în exces ..... 148  
 Bip ..... 154  
 Blocare buton telecomandă ..... 123  
 Blocare fct. obiectiv ..... 123  
 Blocare totală ..... 122  
 Browser web ..... 224  
 BT.709 ..... 79  
 Buton utilizator ..... 151

**C**

Calibrare sursă lumină ..... 7, 117  
 Calit. semnal HDBaseT ..... 168  
 Cameră pentru documente ..... 242  
 Capacul pentru schimbarea lentilei ..... 28  
 Către Config. Rețea ..... 158  
 Căutare punct de acces ..... 163  
 Căutare sursă ..... 63  
 Cerințe de instalare ..... 32

Cinema ..... 79  
 Citirea mesajelor primite prin poșta electronică  
 ..... 234  
 Claritate ..... 146  
 Colț perete ..... 74  
 Combinare margini ..... 94, 156  
 Config. automată ..... 148  
 Config. Split Screen ..... 104  
 Configurarea ecranului ..... 32  
 Consumabile ..... 242  
 Contrast ..... 146  
 Corectare geometrică ..... 150  
 Corecție T. distorsiune ..... 150  
 Crestron Connected ..... 166, 237  
 Crucea ..... 108  
 Curățare ..... 213  
 Curățarea filtrului de aer și a gurii de ventilare  
 ..... 213  
 Curățarea proiectorului ..... 213  
 Cuvânt cheie proiector ..... 160

**D**

Data & oră ..... 155  
 Denumirea și funcțiile componentelor ..... 16  
 Deplasare obiectiv ..... 35  
 DHCP ..... 162, 164  
 DICOM SIM ..... 79  
 Dimensiune ecran ..... 105, 243  
 Dinamic ..... 79  
 Distanță proiecție ..... 243

**E**

Ecran ..... 153

Ecran pornire ..... 153  
 Ecran principal ..... 61  
 EDID ..... 149  
 Epson Projector Management ..... 224  
 Epson Web Control ..... 224  
 Esc ..... 20  
 ESC/VP21 ..... 235  
 Event ID ..... 168  
 Extron XTP ..... 156  
 E-Zoom ..... 108

**F**

Față ..... 153  
 Focus ..... 39  
 Funcția ajutor ..... 180  
 Funcția de configurare multiplă ..... 170  
 Funcția Proiecție multiplă ..... 93  
 Funcționare ..... 154  
 Fundal Ecran ..... 153

**G**

Gateway prioritar ..... 166  
 Gură de evacuare a aerului ..... 17

**H**

HDBaseT ..... 156

**I**

ID Proiector ..... 43  
 ID telecomandă ..... 44  
 Indicator ..... 182  
 Indicator filtru ..... 182

- Indicatori de stare ..... 16  
 Info Sincro ..... 168  
 Informații rețea ..... 158
- Î**
- Îngheț ..... 108  
 Înlocuirea bateriilor ..... 24  
 Înlocuirea filtrului de aer ..... 217
- L**
- Lentilă de proiecție ..... 28  
 Limbă ..... 157  
 Logo utilizator ..... 109
- M**
- Mască subrețea ..... 162, 164  
 Memorie ..... 151  
 Meniu ..... 142  
 Meniul ajustare imagine ..... 146  
 Meniul de configurare ..... 142  
 Meniul Extins ..... 152  
 Meniul Informații ..... 167  
 Meniul LAN fără fir ..... 160  
 Meniul LAN prin cablu ..... 164  
 Meniul principal ..... 159  
 Meniul Reset ..... 169  
 Meniul Rețea ..... 157  
 Meniul Semnal ..... 148  
 Meniul Setări ..... 149  
 Menu ..... 20  
 Mesaje ..... 153  
 Message broadcasting ..... 166  
 Mod altitudine mare ..... 154
- Mod culoare ..... 79, 146  
 Mod standby ..... 155  
 Montare pe tavan ..... 153  
 Mufă de alimentare ..... 17
- N**
- Natural ..... 79  
 Nivel de negru ..... 156  
 Notă C. Filtru Aer ..... 153  
 Notificare poștă ..... 165, 234  
 Număr de serie ..... 168  
 Număr port ..... 165  
 Nume proiector ..... 159
- P**
- Panou de control ..... 19  
 Parolă control web ..... 160  
 Parolă PJLink ..... 159  
 Perioada de înlocuire a filtrului de aer ..... 217  
 Picioare din față ..... 19  
 Picioare din spate ..... 19  
 PJLink ..... 236  
 Pornire directă ..... 154  
 Port HDMI ..... 18  
 Portul BNC ..... 18  
 Portul DVI-D ..... 18  
 Portul HDBaseT ..... 18  
 Portul ieșirii audio ..... 18  
 Portul intrării Audio1 ..... 18  
 Portul intrării Audio2 ..... 18  
 Portul intrării Audio3 ..... 18  
 Portul Monitor Out ..... 18
- Portul pentru calculator ..... 18  
 Portul RS-232C ..... 18  
 Portul telecomandă ..... 18  
 Power on protection ..... 120  
 Poziție ..... 148  
 Prezentare ..... 79  
 Program ..... 117  
 Proiecție ..... 153  
 Proiecție multiplă ..... 79, 156  
 Projector ..... 60, 62  
 Protej.logo utilizator ..... 120  
 Protejat de parolă ..... 120  
 Puncte de fixare a suportului pe tavan ..... 19
- Q**
- Quick Corner ..... 150
- R**
- Rată refresh ..... 167  
 Receptor la distanță ..... 16  
 Reset toate ..... 169  
 Resetați memoria ..... 169  
 Rezoluție ..... 148, 167  
 Rezoluții acceptate ..... 283
- S**
- Saturare culoare ..... 146  
 Scalare ..... 149, 156  
 Schimbare ecrane ..... 105  
 Semnal intrare ..... 167  
 Server SMTP ..... 165  
 Setări A/V ..... 155  
 Setări agendă ..... 157

Setări de instalare .....	32
Setări ecran .....	153
Sincro. ....	148
SNMP .....	235
Source Search .....	20
Spate .....	153
Specificații .....	288
Split screen .....	150
Stare .....	168
Strălucire .....	146
Supraîncălzirea .....	186
Sursă .....	104, 167

**Ș**

Șablon de test .....	34, 151
----------------------	---------

**T**

Tastatură virtuală .....	158
Telecomandă .....	21
Temperatura de depozitare .....	289
Temperatură de funcționare .....	289
Tentă .....	146
Trap IP Adresă 1/2 .....	165

**U**

Uniformitate culori .....	153
Urmărire .....	148

**V**

Volum .....	150
-------------	-----

**W**

WEB API .....	241
---------------	-----