

# SC-S80600 Series SC-S60600 Series SC-S40600 Series

SK Inštalačná príručka

RO Ghid de instalare

BG Ръководство за инсталация

LV Uzstādīšanas instrukcija

LT Parengties vadovas

ET Seadistusjuhend





 9	SK	Montáž	LT	Surinkimas
	RO	Asamblare	ET	Kokkupanek
	BG	Монтаж		
	LV	Montāža		

 25	SK	Úvodné nastavenie	LT	Pradinė sąranka
	RO	Setări inițiale	ET	Algseadistamine
	BG	Първоначална инсталация		
	LV	Sākotnējā iestatīšana		





 31	SK	Inštalácia softvéru	LT	Programinės įrangos diegimas
	RO	Instalarea software-ului	ET	Tarkvara installimine
	BG	Инсталиране на софтуера		
	LV	Programatūras instalēšana		

 37	SK	Používanie tlačiarne	LT	Spausdintuvo naudojimas
	RO	Utilizarea imprimantei	ET	Printeri kasutamine
	BG	Използване на принтера		
	LV	Printera lietošana		





V tejto príručke sú uvedené nasledovné symboly, ktoré označujú nebezpečné postupy pri prevádzke alebo manipulácii, aby sa zabránilo poraneniu používateľov alebo iných osôb alebo poškodeniu majetku. Pred čítaním obsahu tejto príručky sa uistite, že všetkým týmto varováním rozumiete.

 <b>Varovanie</b>	Varovania musia byť dodržané, aby ste predišli vážnym poraneniam.
 <b>Upozornenie</b>	Upozornenie musí byť dodržané, aby ste predišli poraneniam.
	Dôležité: Aby ste predišli škodám na tomto výrobku, mali by ste dodržiavať tieto opatrenia.
	Poznámka: Poznámky obsahujú užitočné alebo doplnkové informácie týkajúce sa fungovania tohto výrobku.





Acest manual utilizează următoarele simboluri pentru a indica operațiuni sau proceduri de manipulare periculoase, astfel încât să se prevină accidentarea utilizatorilor sau a altor persoane sau daunele cauzate proprietății. Asigurați-vă că înțelegeți aceste avertismente înainte de a citi conținutul acestui manual.

 <b>Avertisment</b>	Avertismentele trebuie respectate pentru a se evita răniurile.
 <b>Atenție</b>	Atenționările trebuie respectate pentru a se evita răniurile.
	Important: respectați paragrafele marcate ca importante pentru a evita deteriorarea produsului.
	Notă: notele conțin informații utile sau adiționale despre operarea acestui produs.

Това ръководство използва следните символи, индикиращи опасни действия или процедури, за да се предотвратят вреди на потребителите или други хора, или материални щети. Уверете се, че разбирате тези предупреждения преди да прочетете съдържанието на ръководството.





 <b>Предупреждение</b>	Предупрежденията трябва да се спазват, за да се избегнат сериозни телесни наранявания.
 <b>Внимание</b>	Указанията, обозначени с "Внимание" трябва да се спазват, за да се избегнат телесни наранявания.
	Важно: Указанията, обозначени с "Важно", трябва да се спазват, за да се избегне повреда на продукта.
	Забележка: Забележките съдържат полезна или допълнителна информация за работата на този продукт.

Lai nepieļautu kaitējuma nodarīšanu lietotājam un citām personām vai īpašuma bojājumus, šajā rokasgrāmatā tiek izmantoti tālāk redzamie simboli, kas norāda uz bīstamām darbībām vai procedūrām. Iekams lasīt šīs rokasgrāmatas saturu, pārliecinieties, ka saprotat šos brīdinājumus.

 <b>Brīdinājums</b>	Ievērojiet brīdinājumus, lai izvairītos no nopietnām ķermeņa traumām.
 <b>Uzmanību!</b>	Esiet piesardzīgi, lai izvairītos no nopietniem ķermeņa savainojumiem.
	Svarīgi: šie norādījumi jāievēro, lai izvairītos no šī izstrādājuma sabojāšanas.
	Piezīme: piezīmes satur noderīgu papildu informāciju par šī izstrādājuma darbību un ekspluatēšanu.





## LT Šioje instrukcijoje naudojami simboliai

Šiame vadove naudojami toliau nurodyti ženklai, kuriais indikuojami pavojingi veiksmai arba tvarkymo procedūros, kad būtų išvengta pavojaus naudotojams arba kitiems asmenims arba turto žalos. Įsitikinkite, kad suprantate šios įspėjimus prieš pradėdami skaityti šio vadovo turinį.

 <b>Įspėjimas</b>	Įspėjimų reikia paisyti, kad būtų išvengta sunkių kūno sužalojimų.
 <b>Atsargiai</b>	Atsargumo reikalaujančių pranešimų reikia paisyti, kad būtų išvengta kūno sužalojimų.
	Svarbu: reikia laikytis svarbių nurodymų, kad išvengtumėte gaminio sugadinimo.
	Pastaba: pastabose rasite reikalingos bei papildomos informacijos apie šio gaminio veikimą.

## ET Käesolevas juhendis kasutatud sümbolid

Selles juhendis kasutatakse järgmisi sümboleid, et näidata ohtlikke toiminguid või käitlemisprotseduure, et vältida kasutajatele või teistele inimestele kahju tekitamist või vara kahjustamist. Enne kasutusjuhendi sisu lugemist veenduge, et olete nendest hoiatustest aru saanud.

 <b>Hoiatus</b>	Ettevaatusabinõusid tuleb järgida, et vältida tõsiseid kehavigastusi.
 <b>Ettevaatust</b>	Ettevaatusabinõusid tuleb järgida, et vältida kehavigastusi.
	Oluline! Tuleb järgida olulist teavet, et vältida toote kahjustamist.
	Märkus. Märkused sisaldavad kasulikku või täiendavat teavet selle seadme kasutamise kohta.

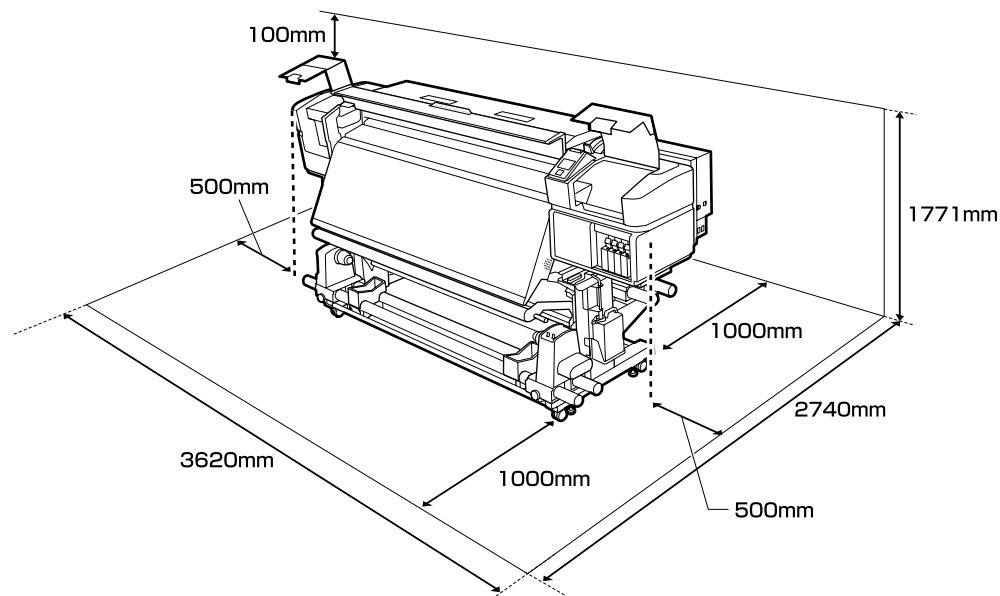

#### Pokyny k umiestneniu tlačiarne

- Na nastavenie tlačiarne nechajte adekvátny priestor, ako je to uvedené v tabuľke.
- Zvoľte rovné a stabilné miesto, ktoré udrží hmotnosť tlačiarne.  
Séria SC-S40600: asi 279 kg  
Séria SC-S60600: asi 291 kg  
Séria SC-S80600: asi 284 kg
- Počet napájacích káblov a celkový prúd sú nasledovné:  
Séria SC-S40600/Séria SC-S80600: 2 napájacie káble, celkový prúd 20 A pri 100 V alebo 10 A pri 240 V  
Séria SC-S60600: 3 napájacie káble, celkový prúd 21 A pri 100 V alebo 10,5 A pri 240 V  
Ak kombinovanú kapacitu nemožno dodať z jednej zásuvky, pripojte káble k rôznym zásuvkám s nezávislými zdrojmi napájania.
- Tlačiareň prevádzkujte za týchto podmienok:  
Teplota: 15 – 35 °C  
Vlhkosť: 20 – 80 % bez kondenzácie
- Dokonca aj keď sú dodržané vyššie uvedené podmienky, nemusíte tlačiť správne, ak nie sú podmienky prostredia vhodné pre papier. Viac informácií nájdete v časti týkajúcej sa pokynov pre papier.
- Aby ste zaistili vhodnú vlhkosť, nedávajte tlačiareň na vysušujúce priame slnečné svetlo ani na zdroje tepla.
- Vyhybajte sa miestam, ktoré sú vystavené účinkom prachu a piesku.

#### Instrucțiuni pentru așezarea imprimantei

- Lăsați spațiu adecvat așa cum este prevăzut în tabela pentru instalarea imprimantei.
- Alegeți un loc plan și stabil, care poate susține greutatea imprimantei.  
Seria SC-S40600: aproximativ 279 kg  
Seria SC-S60600: aproximativ 291 kg  
Seria SC-S80600: aproximativ 284 kg
- Mai jos puteți vedea numărul cablurilor de alimentare și amperajul total:  
Seria SC-S40600/Seria SC-S80600: 2 cabluri de alimentare, amperaj total 20 A la 100 V sau 10 A la 240 V  
Seria SC-S60600: 3 cabluri de alimentare, amperaj total 21 A la 100 V sau 10,5 A la 240 V  
În cazul în care capacitatea combinată nu poate fi asigurată de la o singură priză, conectați cablurile la prize diferite, cu surse independente de alimentare.
- Folosiți imprimanta în următoarele condiții:  
Temperatură: 15 - 35°C (59 - 95°F)  
Umiditate: 20 - 80% fără condensare
- Chiar dacă condițiile de mai sus sunt îndeplinite, este posibil să nu puteți tipări corespunzător, dacă condițiile de mediu nu sunt potrivite hârtiei. Pentru mai multe informații consultați instrucțiunile pentru hârtie.
- Pentru a menține umiditatea necesară, nu lăsați imprimanta să se usuce, sub acțiunea directă a luminii solare sau a unor surse de căldură.
- Evitați locurile în care există praf și nisip.

**Указания за разполагане на принтера**

- Оставете достатъчно място за настройка на принтера, както е посочено в таблицата.
- Изберете равно и стабилно място, което може да издържи тежестта на принтера.  
Серия SC-S40600: около 279 кг  
Серия SC-S60600: около 291 кг  
Серия SC-S80600: около 284 кг
- Броят на захранващите кабели и общият ампераж са както следва:  
Серия SC-S40600/Серия SC-S80600: 2 захранващи кабели, общ ампераж 20 A при 100 V или 10 A при 240 V  
Серия SC-S60600: 3 захранващи кабели, общ ампераж 21 A при 100 V или 10,5 A при 240 V  
Ако общият капацитет не може да бъде предоставен от един контакт, свържете кабелите към различни контакти с независими източници на енергия.
- Използвайте принтера при следните условия:  
Температура: от 15 до 35°C (от 59 до 95°F)  
Влажност: от 20 до 80% без кондензация
- Дори и горните изисквания да са спазени, възможно е при неподходящи за дадената хартия околни условия печатът да не е добър. За по-подробна информация вижте инструкциите за хартията.
- Да се избягват изсушаване на принтера, пряка слънчева светлина или източници на топлина, за да се поддържа нужната влажност.
- Да се избягват места, изложени на прах и пясък.

**Instrukcijas par printera novietošanu**

- Atstājiet ap printeri pietiekami daudz brīvas vietas, kā parādīts printera uzstādīšanas shēmā.
- Izvēlieties līdzenu un stabilu vietu, kas spēj noturēt printera svaru.  
SC-S40600 sērija: aptuveni 279 kg  
SC-S60600 sērija: aptuveni 291 kg  
SC-S80600 sērija: aptuveni 284 kg
- Barošanas kabeļu skaits un kopējais strāvas stiprums ir šāds:  
SC-S40600 sērija/SC-S80600 sērija: 2 barošanas kabeli, kopējais strāvas stiprums 20 A pie 100 V vai 10 A pie 240 V  
SC-S60600 sērija: 3 barošanas kabeli, kopējais strāvas stiprums 21 A pie 100 V vai 10,5 A pie 240 V  
Ja kopējo jaudu nav iespējams nodrošināt tikai ar vienu kontaktligzdu, pievienojiet kabelus dažādām ligzdām ar neatkarīgiem strāvas avotiem.
- Printeri drīkst darbināt tālāk norādītajos apstākļos.  
Temperatūra: no 15 līdz 35 °C (no 59 līdz 95 °F)  
Mitruma: no 20 līdz 80% bez kondensācijas
- Arī tad, ja ir izpildītas iepriekš norādītās prasības, ir iespējams, ka nevarēsiet kvalitatīvi veikt drukas darbus, ja vides apstākļi nav piemēroti izmantotajam papīram. Sīkāku informāciju skatiet instrukcijās par papīru.
- Lai nodrošinātu pareizu relatīvu mitruma līmeni, sargiet printeri no žāvējošiem, tiešiem saules stariem un siltuma avotiem.
- Izvairieties no vietām, kas pakļautas putekļiem un smilšu ietekmei.

**Spausdintuvo pastatymo instrukcijos**

- Palikite pakankamai vietos, kaip parodyta spausdintuvo parengties schemeje.
- Pasirinkite lygų ir stabilų paviršių, tinkamą išlaikyti spausdintuvo svorį.  
SC-S40600 serija: maždaug 279 kg  
SC-S60600 serija: maždaug 291 kg  
SC-S80600 serija: maždaug 284 kg
- Maitinimo laidų skaičius ir srovės stiprumo amperais duomenys:  
SC-S40600 serija/SC-S80600 serija: 2 maitinimo laidai, bendras srovės stiprumas amperais 20 A esant 100 V arba 10 A esant 240 V  
SC-S60600 serija: 3 maitinimo laidai, bendras srovės stiprumas amperais 21 A esant 100 V arba 10,5 A esant 240 V  
Jeigu vienas lizdas negali tiekti bendro pajėgumo, prijunkite laidus į skirtingus lizdus su atskirais maitinimo šaltiniais.
- Spausdintuvą eksploatuokite tokioje aplinkoje:  
Temperatūra: nuo 15 iki 35 °C (nuo 59 iki 95 °F)  
Drėgmė: nuo 20 iki 80 % be kondensacijos
- Net patenkinus pirmiau paminėtas sąlygas, gali nepavykti kokybiškai spausdinti tam tikram popieriaus tipui netinkamomis aplinkos sąlygomis. Daugiau informacijos rasite naudojamo popieriaus instrukcijose.
- Kad būtų palaikomas reikiamas drėgnumas, spausdintuvą laikykite atokiau nuo džiovavimo įrenginių, tiesioginės saulės šviesos ar karščio šaltinių.
- Venkite dulketų ir smėlėtų vietų.

**Printeri kasutuskohale asetamise juhised**

- Printeri kasutuskohale seadmisel jätke piisavalt ruumi, nagu on näidatud tabelis.
- Valige ühetasane ja stabiilne alus, mis suudab kanda printeri raskust.  
SC-S40600 seeria: ligikaudu 279 kg  
SC-S60600 seeria: ligikaudu 291 kg  
SC-S80600 seeria: ligikaudu 284 kg
- Toitekaablite arv ja summaarne voolutugevus:  
SC-S40600 seeria/SC-S80600 seeria: 2 toitekaablit, summaarne voolutugevus 20 A pingel 100 V või 10 A pingel 240 V  
SC-S60600 seeria: 3 toitekaablit, summaarne voolutugevus 21 A pingel 100 V või 10,5 A pingel 240 V  
Kui üks pistikupesa ei suuda anda kogu võimsust, ühendage kaablid eraldi pistikupesadega ja kasutage sõltumatuid toiteallikaid.
- Kasutage printerit järgmistes tingimustes:  
Temperatuur: 15 kuni 35°C  
Niiskus: 20 kuni 80% ilma kondenseerumiseta
- Isegi kui ülaltoodud tingimused on täidetud, ei pruugi printimine toimuda korralikult, kui keskkonningimused pole paberi jaoks sobivad. Täpsema informatsiooni saamiseks vaadake paberi juhiseid.
- Ärge hoidke printerit päikese käes või soojusallika läheduses, et säilitada vajalik niiskus.
- Vältige liivast ja tolmust keskkonda.

SK Rozbalenie

LV Izpakošana

RO Despachetarea

LT Išpakavimas

BG Разопаковане

ET Lahtipakkimine

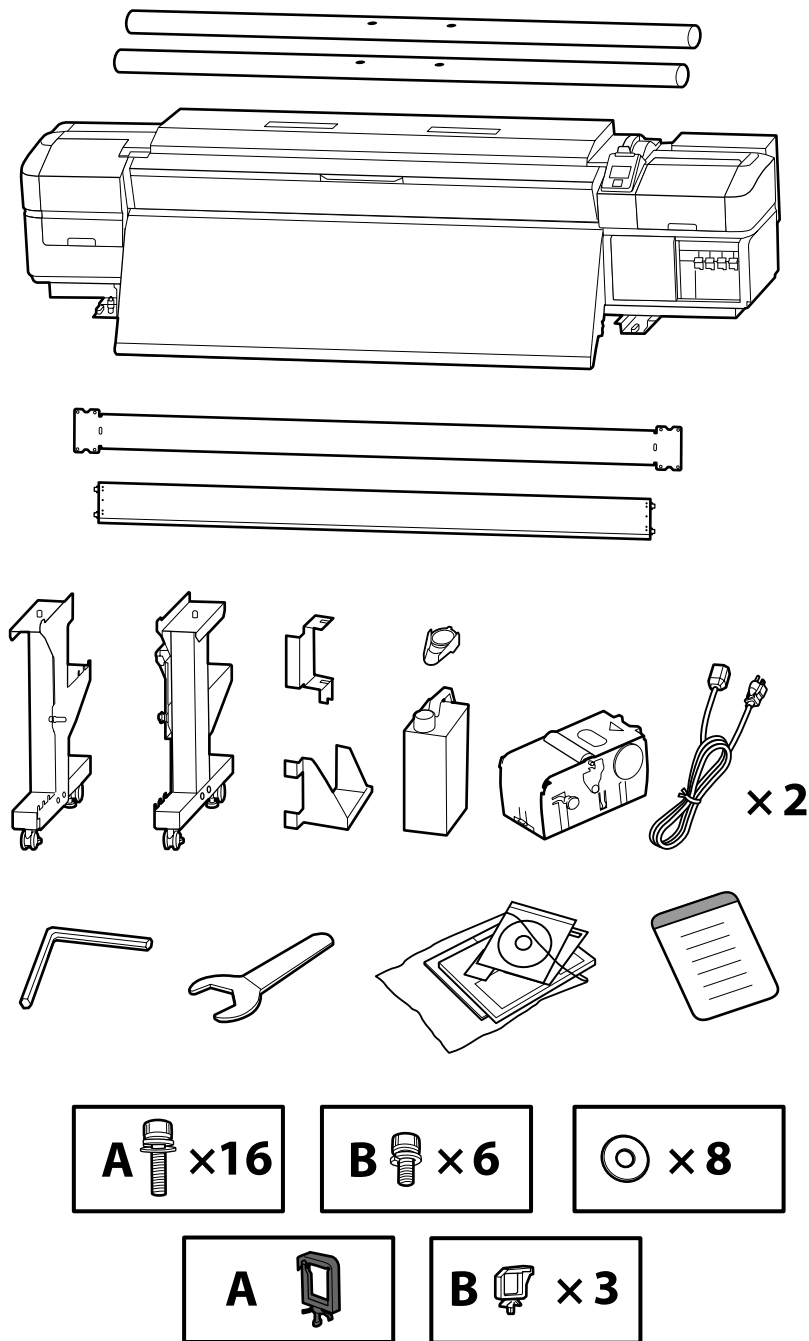

1 až 6 sa počas inštalácie nepoužívajú. Informácie o používaní tlačiarne a ďalšie podrobnosti nájdete v „Operator's Guide“ (brožúra) alebo v „Používateľská príručka“ (online návod).

Položky v 4 sú zabalené oddelene od tlačiarne.

Articolele de la 1 la 6 nu se utilizează în timpul configurării. Pentru mai multe detalii și pentru informații cu privire la utilizarea imprimantei, consultați „Operator's Guide“ (broșură) sau „Ghidul utilizatorului“ (manual online).

Articolele din 4 sunt ambalate separat de imprimantă.

1 до 6 не се използват по време на инсталацията. За информация относно използването на принтера и повече подробности, вижте "Operator's Guide" (брошура) или "Ръководство на потребителя" (онлайн ръководство).



Елементите в 4 са опаковани отделно от принтера.

1 līdz 6 neizmanto iestatīšanas laikā. Informāciju par printeru lietošanu un sīkāku informāciju skatiet Operator's Guide (bukletā) vai "Lietotāja rokasgrāmata" (tiešsaistes rokasgrāmata).

Vienumi sadaļā 4 tiek iepakoti atsevišķi no printeru.

Punktai nuo 1 iki 6 nenaudojami instaliacijos metu. Informacijos apie spausdintuvo naudojimą ir papildomos informacijos ieškokite dokumentuose „Operator's Guide“ (lankstinuke) arba „Vartotojo vadovas“ (internetiniame vadove).

4 nurodyti elementai supakuoti atskirai nuo spausdintuvo.

Üksusi 1 kuni 6 seadistuse ajal ei kasutata. Teavet printeri kasutamise kohta ja muud andmed leiate "Operator's Guide" (brošüür) või "Kasutusjuhendist" (võrgujuhend).

Üksuse 4 komponendid on printerist eraldi pakitud.

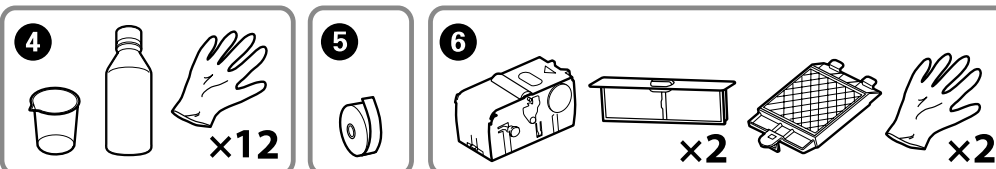
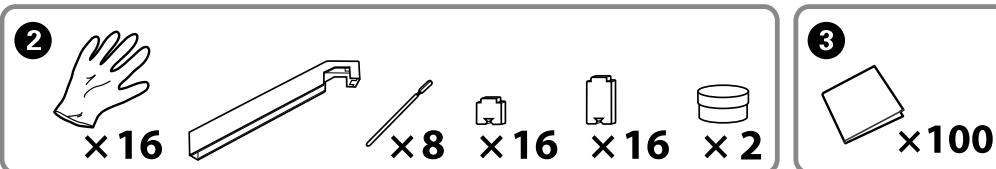
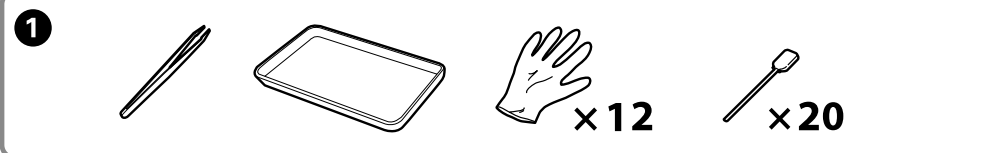

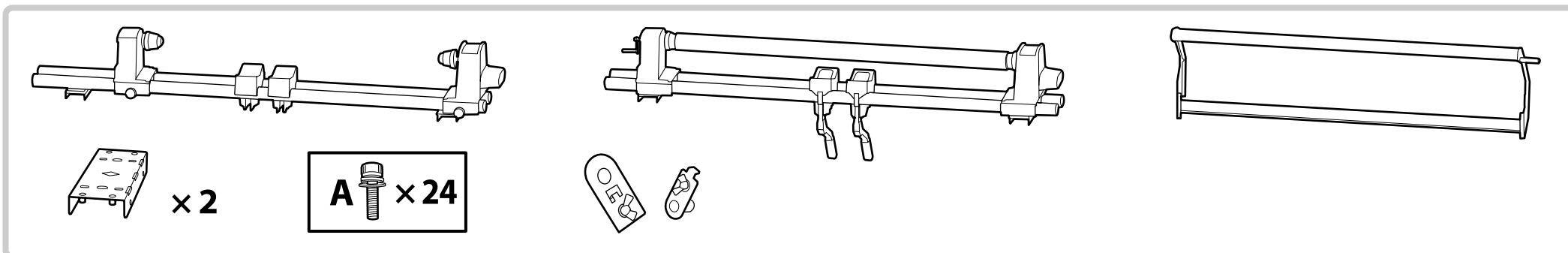

Tlačiarne série SC-S60600 sú dodávané so systémom dodatočného sušenia tlače.  
Informácie o inštalácii a obsahu balenia nájdete v príručke systému dodatočného sušenia tlače.

Imprimantele din seria SC-S60600 au un sistem suplimentar de uscare a materialelor tipărite.  
Consultați manualul sistemului suplimentar de uscare a materialelor tipărite pentru a găsi informații referitoare la instalare și la conținutul pachetului.



Принтерите от серия SC-S60600 са оборудвани с допълнителна система за изсушаване на печата.  
Вижте Наръчник на допълнителна система за изсушаване на печата за информация относно инсталацията и съдържанието на пакета.

SC-S60600 sērijas printeri tiek piegādāti ar papildu drukas žāvēšanas sistēmu.  
Informāciju par uzstādīšanu un iepakojuma saturu skatiet papildu drukas žāvēšanas sistēmas rokasgrāmatā.

SC-S60600 serijos spausdintuvai yra su papildoma spaudinių džiovavimo sistema.  
Informacijos apie įrengimą ir pakuotės turinį ieškokite leidinyje papildomos spaudinių džiovavimo sistemos vadovas.

SC-S60600 seeria printerid on varustatud täiendava tindikuivatussüsteemiga.  
Vaadake täiendava tindikuivatussüsteemi juhendist teavet paigaldamise ja pakendi sisu kohta.

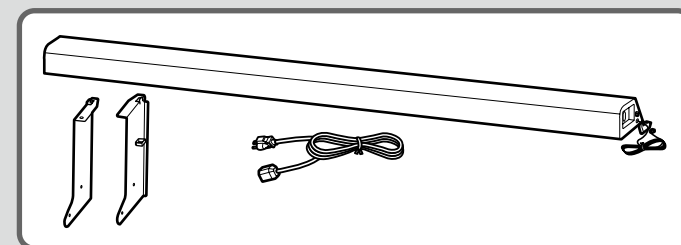

**⚠ Upozornenie:** Pred montážou tlačiarne vyčistite pracovnú plochu – dajte preč odstránený baliaci materiál a zbalené veci.

**⚠ Atenție:** Înainte de asamblarea imprimantei, curățați zona de lucru, punând deoparte materialele de ambalare îndepărtate și articolele incluse.

**⚠ Внимание:** Преди монтажа на принтера почистете работната зона от отстранените опаковъчни материали и включените в комплекти елементи.

**⚠ Uzmanību!** Pirms printera montāžas sākšanas attīriet darbu zonu, aizvācot visus noņemtos iepakojuma materiālus un iesaiņotās daļas.

**⚠ Atsargiai:** Prieš surinkdami spausdintuvą, sutvarkykite darbo vietą, patraukdami įpakavimo medžiagas ir suvyniotas dalis.

**⚠ Ettevaatust:** Enne printeri kokkupanekut tehke tööala puhtaks, pannes kõrvale eemaldatud pakkematerjalid ja komplekti kuuluvad esemed.



SK Montáž

LV Montāža

RO Asamblare

LT Surinkimas

BG Монтаж

ET Kokkupanek

Podstavec

Stativ

Подставка

Statnis

Stovas

Alus

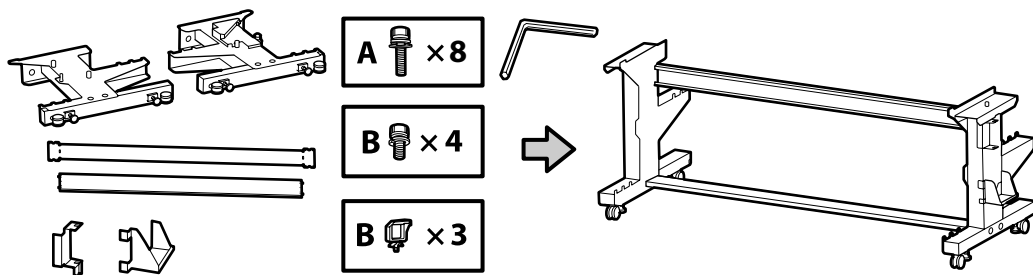

Odporúčame, aby podstavec montovali traja ľudia.

Este recomandat ca stativul să fie asamblat de un grup de trei persoane.



Препоръчва се монтажът на подставката да се извършва от трима души.

Statni ieteicams montēt trijātā.

Rekomenduojama stovą surinkti trise.

Soovitame panna aluse kokku kolmekesi.

[1]

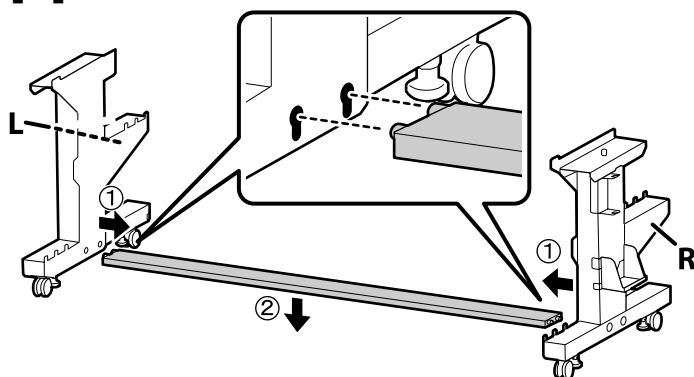

[2]

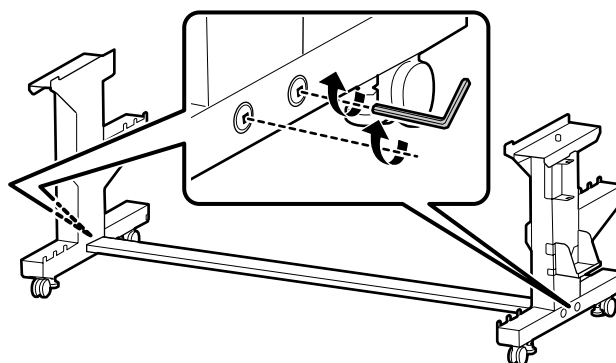

[3]

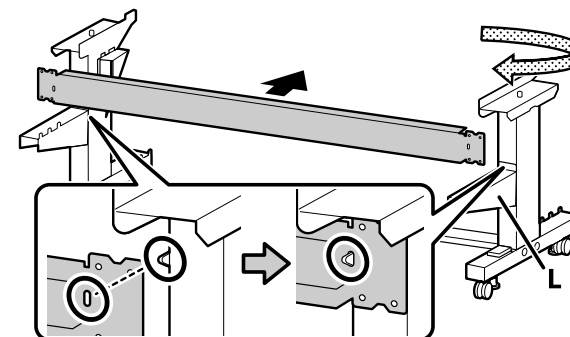

[4]

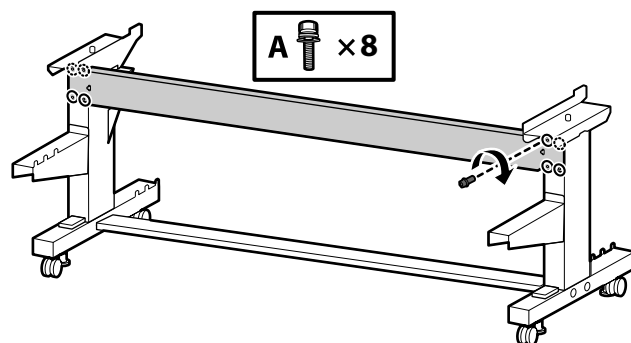

[5]

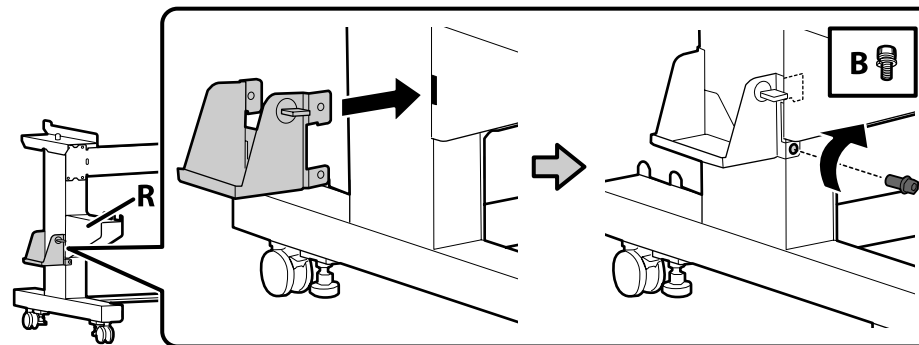

[6]

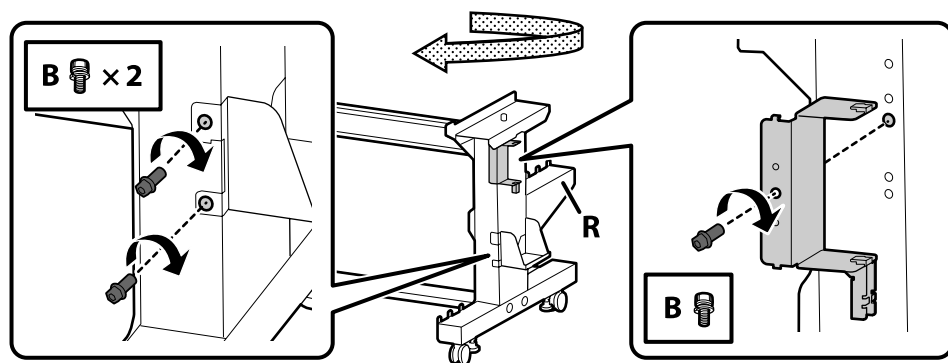

[7]

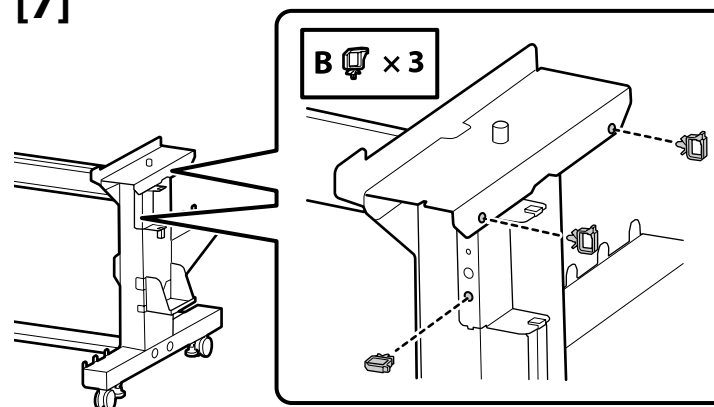

Inštalācija tlačiarnē

Instalarea imprimantei

Инсталация на принтера

Printera uzstādīšana

Spausdintuvu ierīgimas

Printeri paigaldamine

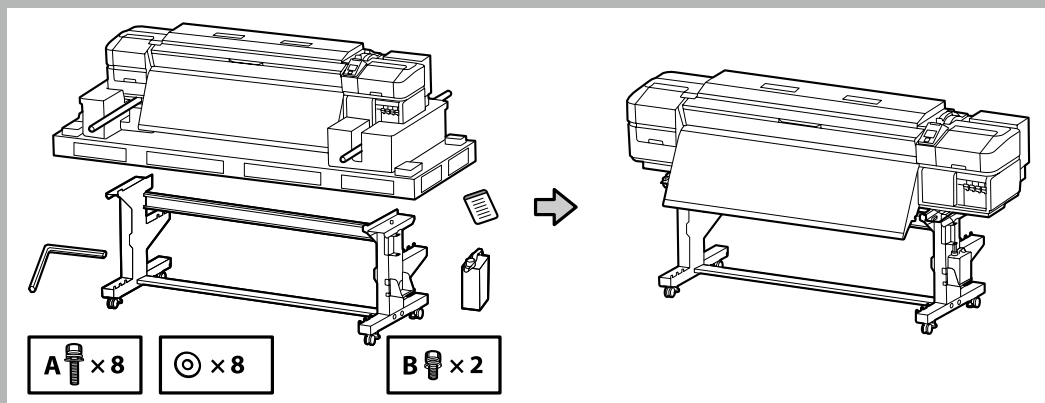

[1]

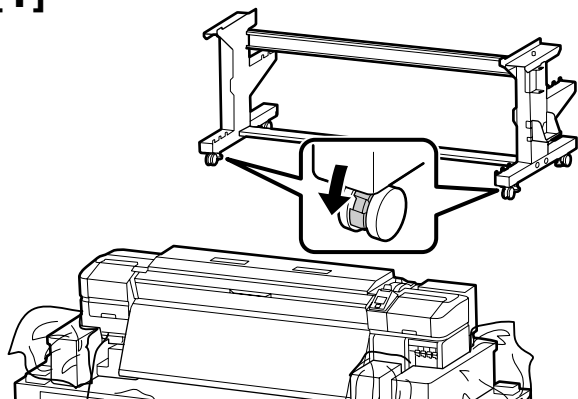

Pred používaním tlačiarnē sa uistite, že podstavec je pripevnený na miesto. Pri premiestňovaní tlačiarnē odblokujte kolieska.

Înainte de folosirea imprimantei, asigurați-vă că stativul este fixat în loc. În cazul mișcării imprimantei, deblocați rolele.

Преци използване на принтера се убедете, че подставката е закрепена на място. При местене на принтера, разблокирайте колелата.



Pirms printeru ekspluatācijas pārļiecinieties, ka statnis ir nostiprināts vietā. Pārvietojot printeri, atbloķējiet skrituļus.

Prieš naudodami spausdintuvu uztikrinkite, kad stovas būtū tinkamai użfiksuotas vietoje. Norēdami perstumti spausdintuvu, atrakinkite ratukus.

Enne printeri kasutamist veenduge, et alus on fikseeritult. Printeri teisaldamiseks vabastage rattad.

[2]

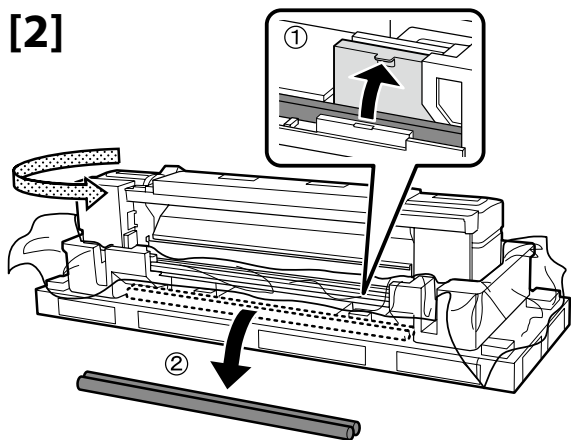

[3]

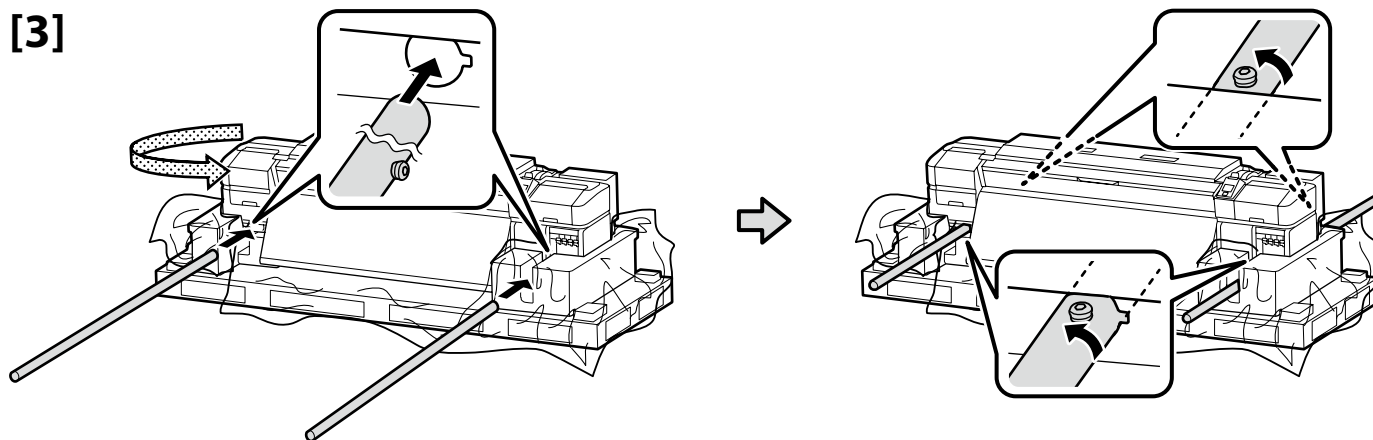

[4]

<b>⚠ Upozornenie:</b>	Tlačiareň musí prenášať minimálne osem osôb.
<b>⚠ Atenție:</b>	Pentru transportul imprimantei sunt necesare cel puțin opt persoane.
<b>⚠ Внимание:</b>	За пренасяне на принтера са необходими най-малко 8 души.
<b>⚠ Uzmanību!</b>	Ja ir jāpārnes printeris, tas jādara vismaz četriem cilvēkiem.
<b>⚠ Atsargiai:</b>	Spausdintuvui nešti reikalingi mažiausiai aštuoni žmonės.
<b>⚠ Ettevaatust:</b>	Printeri kandmiseks on vaja vähemalt kaheksat inimest.

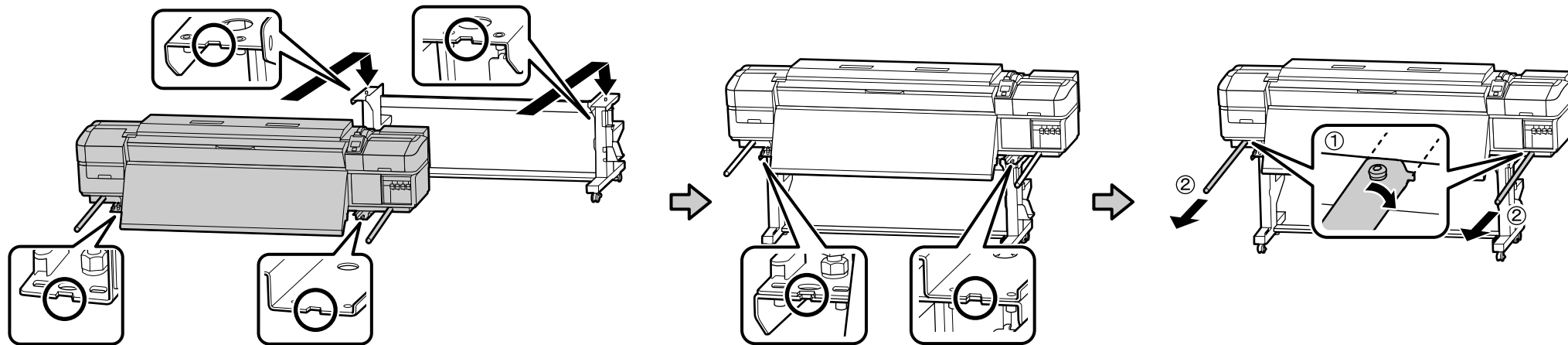
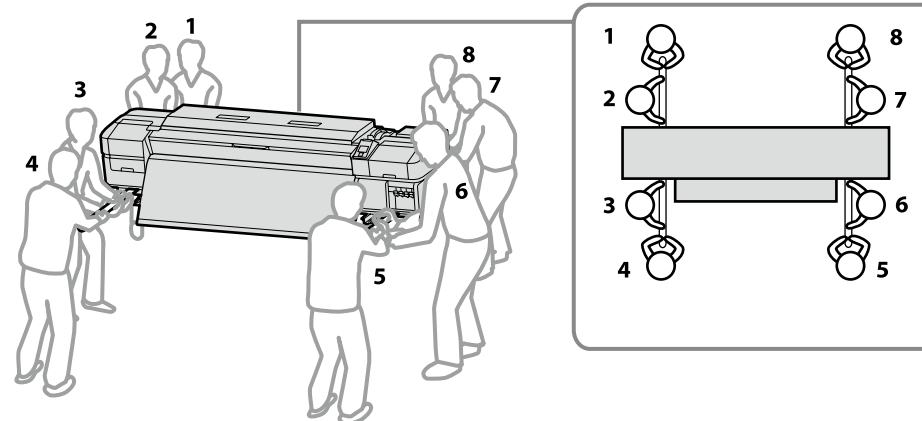

[5]

A × 8

⊙ × 8

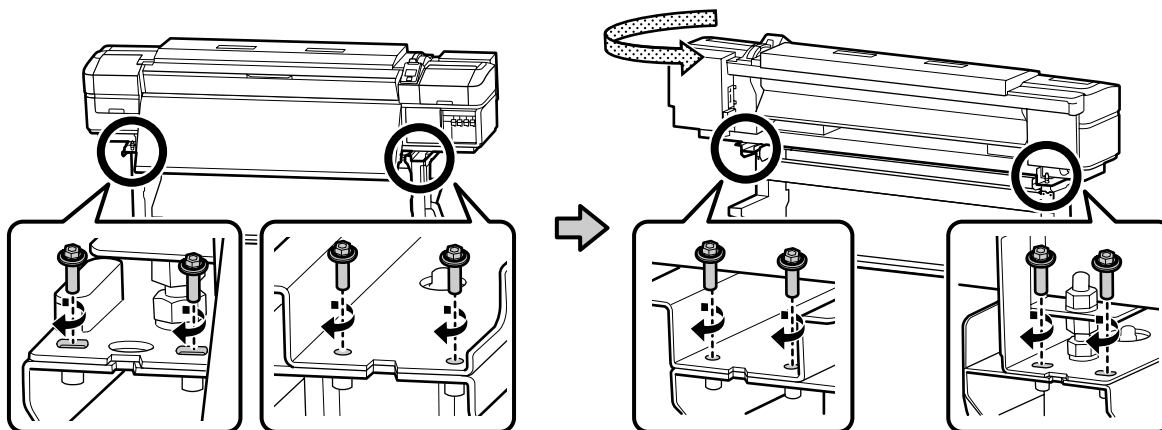
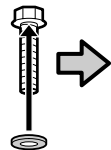

[6]

B × 2

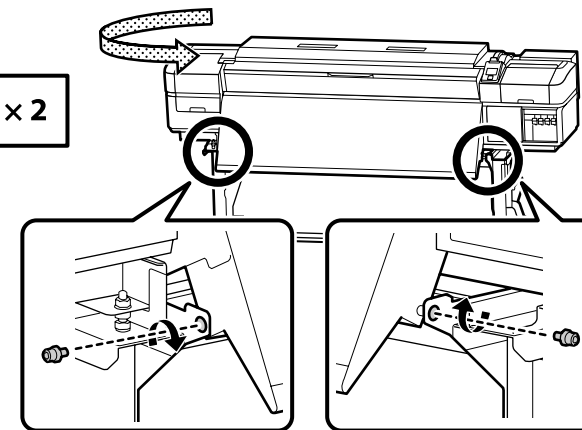

[7]

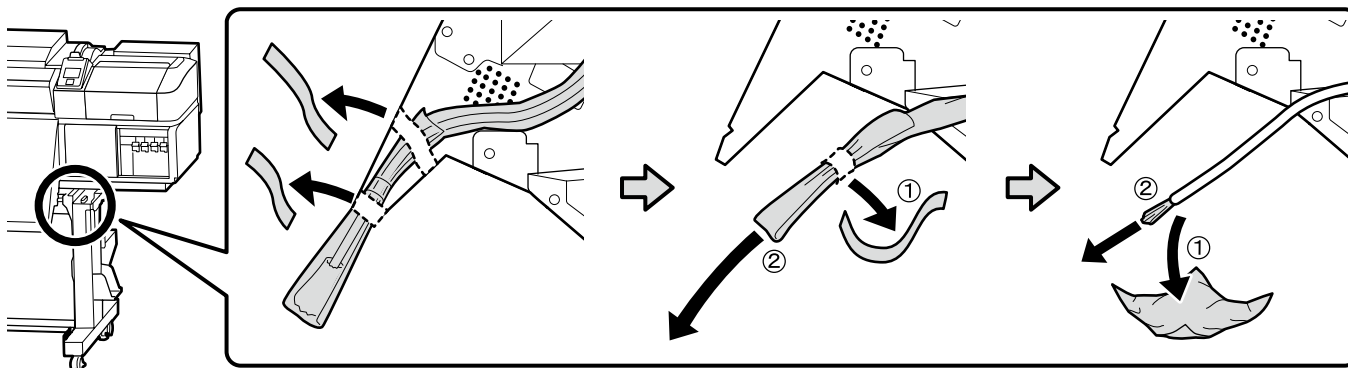

[8]

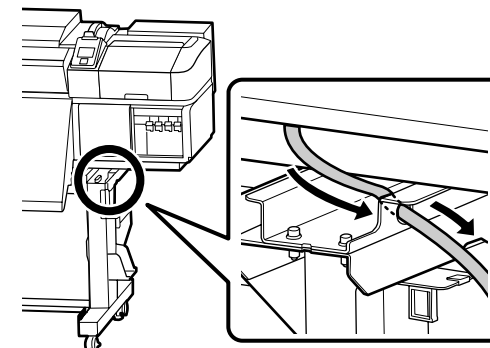

[9]

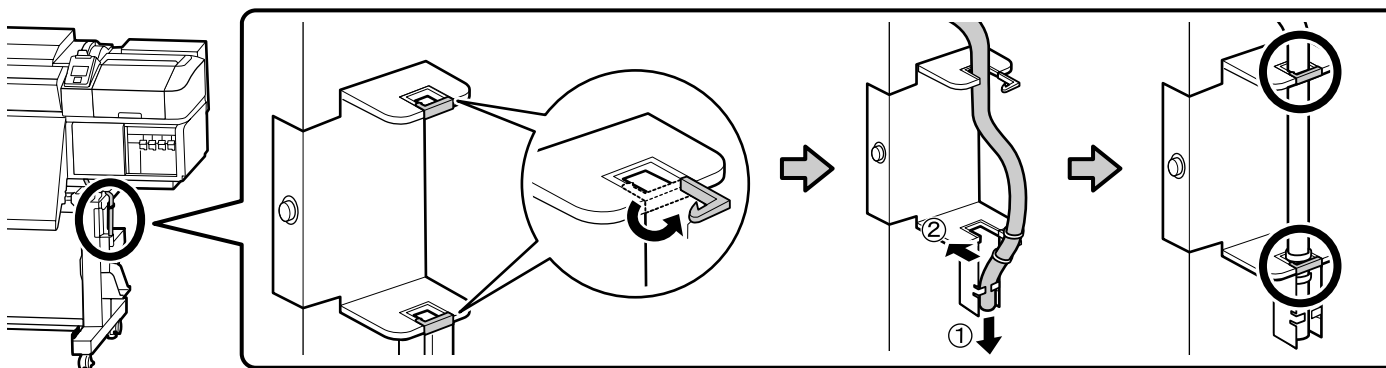

[10]

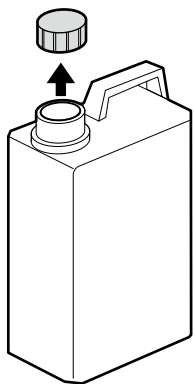

Vrchnák Nádobý na odpadový atrament je potrebný vtedy, keď sa likviduje odpadový atrament. Vrchnák si nechajte. Nevyhadzujte ho.

Capacul Recipientului pentru colectarea cernelii reziduale este necesară pentru aruncarea cernelii reziduale. Păstrați capacul. Nu-l aruncați.



Капачето на бутилката с отпадъчно мастило е необходимо при изхвърлянето на отпадъчно мастило. Запазете капачето. Не го изхвърляйте.

Izlietotās tintes tvertne vāks ir nepieciešams, utilizējot izlietoto tinti. Saglabājiet vāku. Neizmetiet to.

Panaudoto rašalo indas dangtelis reikalingas, kai išpilamas panaudotas rašalas. Pasilikite dangtelį. Neišmeskite jo.

Hoolduskonteineri kaant on vaja tindijäätmete kõrvaldamisel. Hoidke kaas alles. Ärge visake seda ära.

[11]

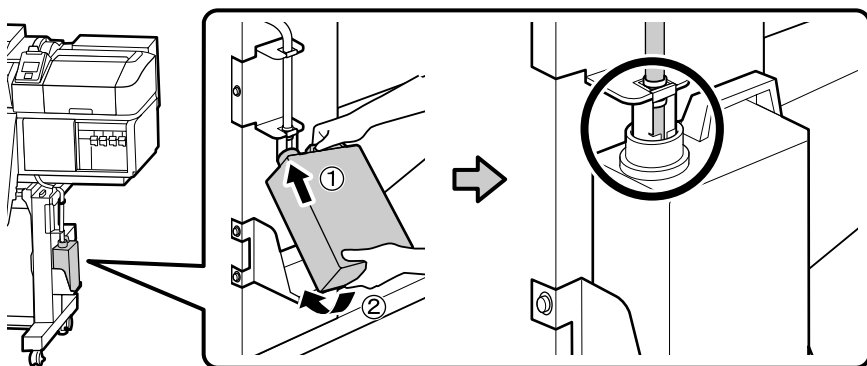

[12]

Na štítok s upozornením v anglickom jazyku nalepte štítok s upozornením vo vašom jazyku.

Amplasați eticheta de atenționare în limba dvs. peste eticheta în limba engleză.



Поставете табелката за внимание на Вашия език върху табелката на английски език.

Uzlimējiet etiķeti "Uzmanību" savā valodā virs etiķetes angļu valodā.

Užklijuokite įspėjamąjį lipduką savo gimtąja kalba ant lipduko anglų kalba.

Kleepige eestikeelne hoiatussilt ingliskeelse sildi peale.

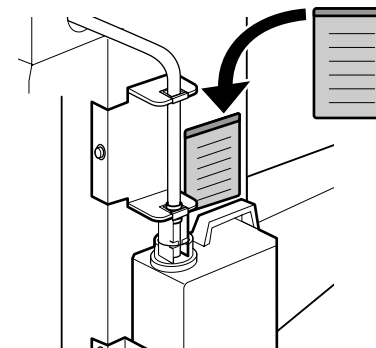

Potom z balenia vyberte nasledujúce položky a nainštalujte ich v poradí: automatická navíjacia jednotka ① > napínacia tyč ② > jednotka na podávanie papiera ③.

Apoi, scoateți următoarele articole din ambalaj și instalați-le în această ordine: unitate de preluare automată a mediei de tipărire ① > bară de tensionare ② > unitate de alimentare cu medie de tipărire ③.

След това извадете следните елементи от опаковката и ги инсталирайте в тази последователност: Място за захващане на страници ① > Лост за опъване ② > Място за захранване ③.



Pēc tam izņemiet no iepakojuma tālāk norādītās lietas, un uzstādiet tās šādā kārtībā: Automatiskais nospriegojuma rullis ① > nospriegojuma stienis ② > materiāla padeves sistēma ③.

Tada iš pakuotės išimkite šiuos elementus ir įrenkite juos šia tvarka: automatinis popieriaus priėmimo elementas ① > įtempimo strypas ② > popieriaus padavimo elementas ③.

Seejärel eemaldage pakendist järgmised esemed ja paigaldage need järjekorras: auto pinguti ① > pingutuslatt ② > paberi sōötja ③.

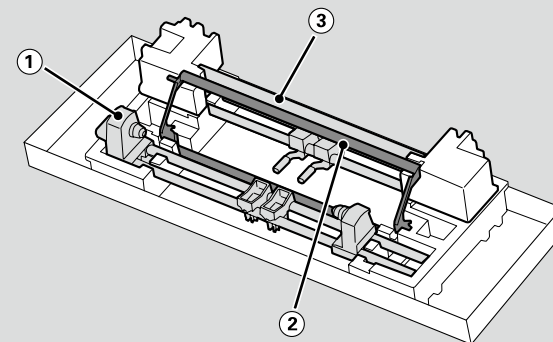

**Automatická navíjacia jednotka**

**Unitate de preluare automată a mediei de tipărire**

**Място за захващане на страници**

**Automatiskais nospriegojuma rullis**

**Automatinis popieriaus priėmimo elementas**

**Auto pinguti**

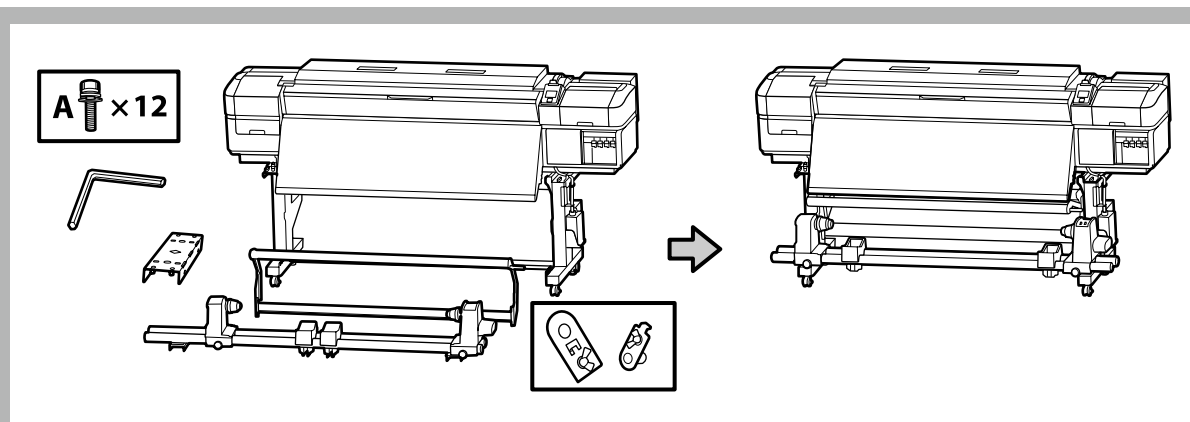

Automatická navíjacia jednotka musia prenášať dve osoby, pričom každá drží dve tyče, ako je to znázornené na obrázku vpravo.

Mutați Unitate de preluare automată a mediei de tipărire cu ajutorul a două persoane, fiecare ținând cele două bare conform indicațiilor din figura din dreapta.



Пренасяйте Място за захващане на страници с помощта на двама души, като всеки от тях държи двата лоста по показания на фигурата вдясно начин.

Automatiskais nospriegojuma rullis jānes diviem cilvēkiem, katram turot divus stieņus, kā parādīts attēlā labajā pusē.

Automatinis popieriaus priēmimo elements turi būti nešamas dviese, kiekvienas turi laikyti už abiejų strypų, kaip parodyta paveikslėlyje dešinėje.

Kandke Auto pinguti kahekese, nii et kumbki hoiab kinni kahest latist, nagu on näidatud paremal asuval joonisel.

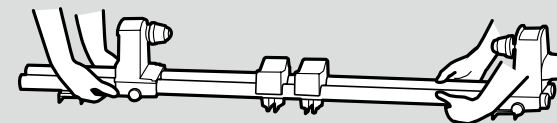

[1]

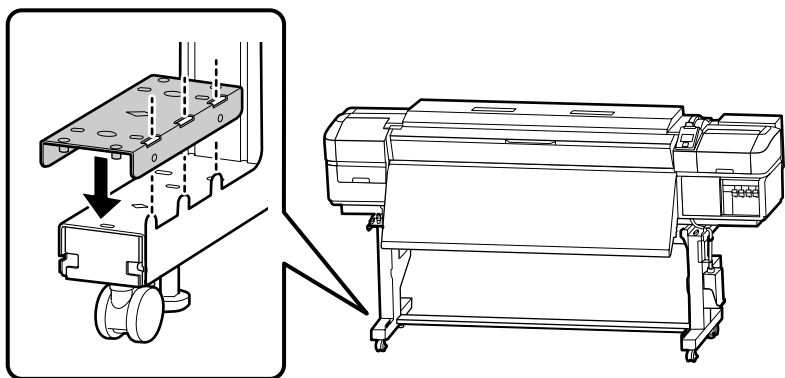

[2]

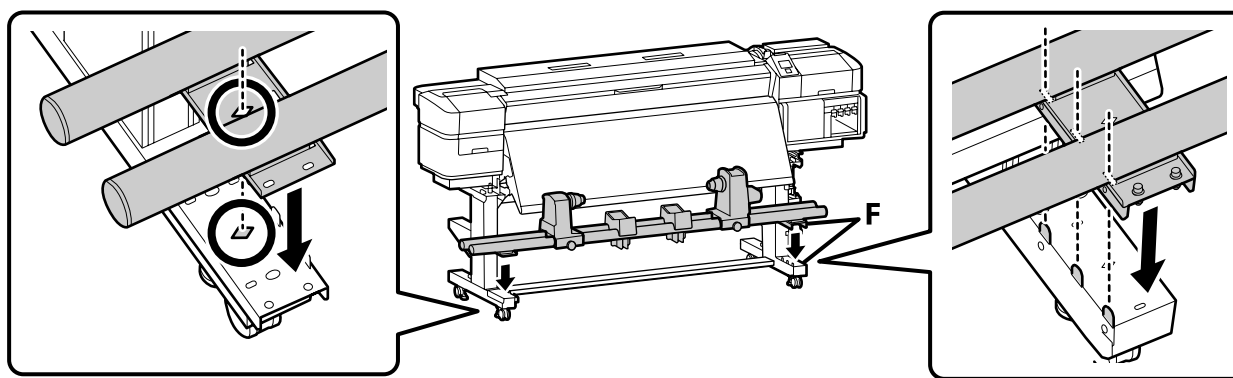

[3]

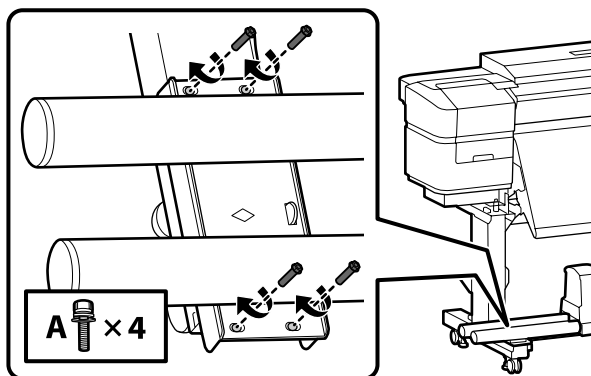

[4]

Zatiahnite skrutky na strane **A**, držte pritom rúrky pritlačené tak, ako to vidíte na obrázku, a potom zatiahnite skrutky na strane **B**.

Strângeți șuruburile pe partea **A**, ținând țevile apăsatate ca în figură, după care strângeți șuruburile pe partea **B**.

Закрепете винтовете върху страна **A** като държите тръбите натиснати както е показано, след което закрепете винтовете върху страна **B**.

Turot caurules nospiestas, kā parādīts attēlā, nostipriniet skrūves malā **A** un pēc tam nostipriniet skrūves malā **B**.

Vamzdžius laikdami prispaustus, kaip parodyta, priveržkite sraigtus **A** pusėje, o po to – **B** pusėje.

Kinnitage **A** poole kruvid, surudes torusid, nagu näidatud, ja seejärel kinnitage **B** poole kruvid.

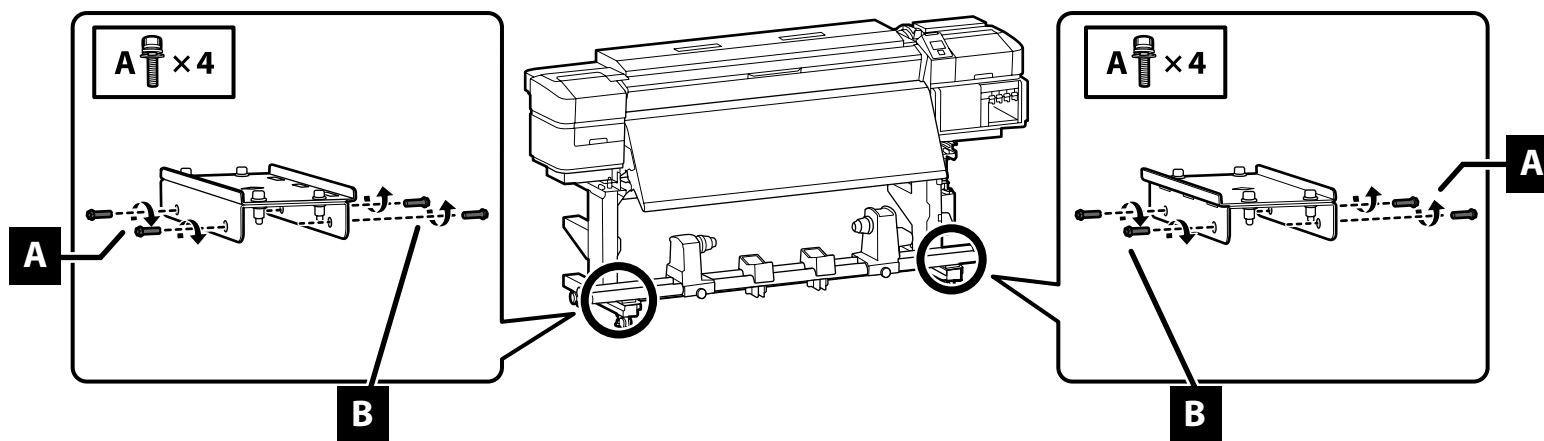

[5]

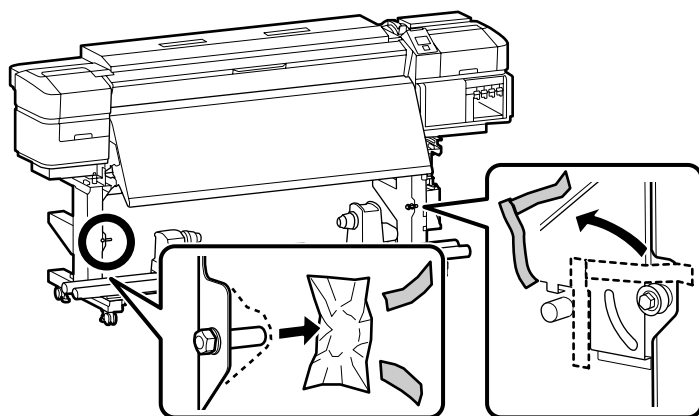

[6]

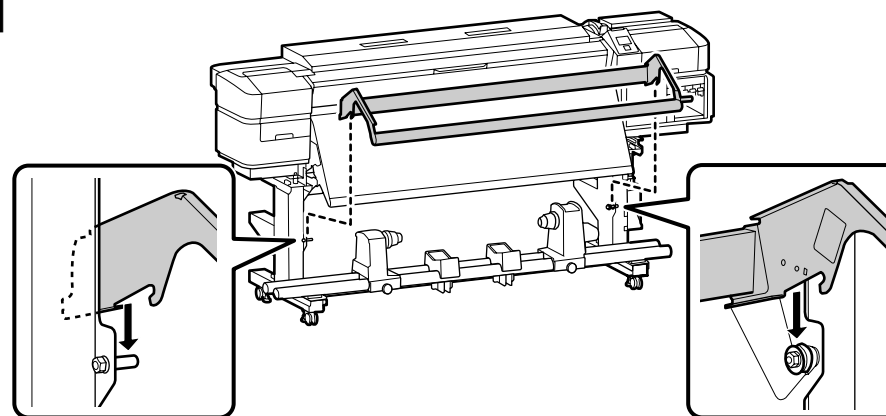

[7]

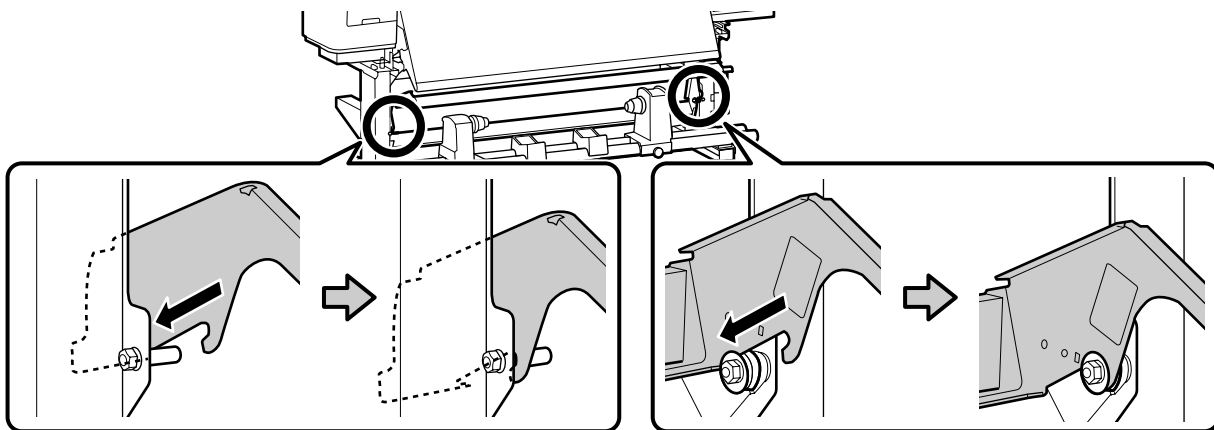

[8]

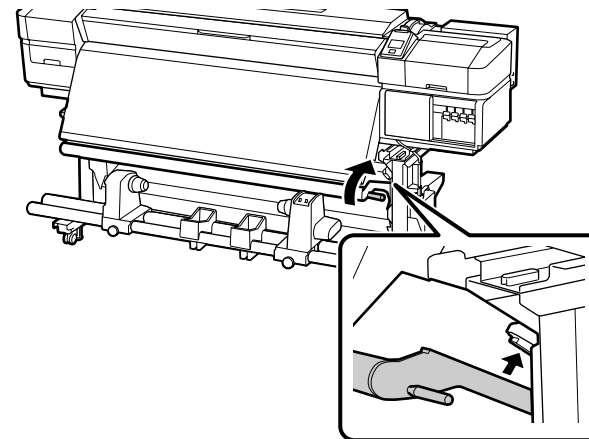

[9]

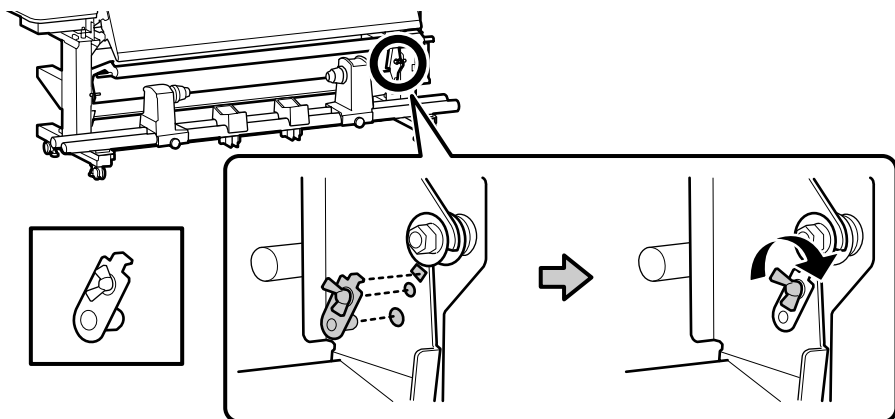

[10]

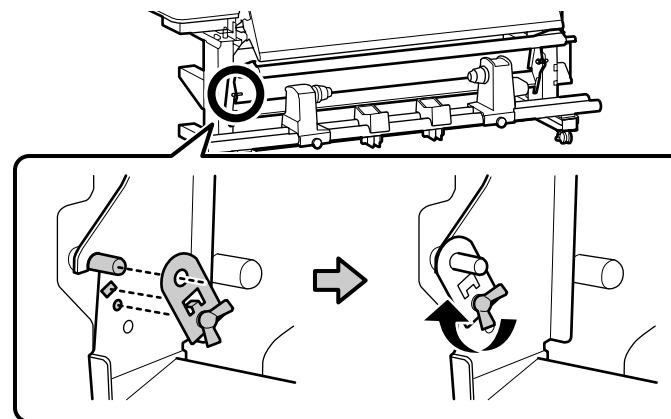

Jednotka na podávanie papiera

Unitate de alimentare cu medie de tipărire

Място за хранване

Materiāla padeves sistēma

Popieriaus padavimo elementas

Paberi sōōtja

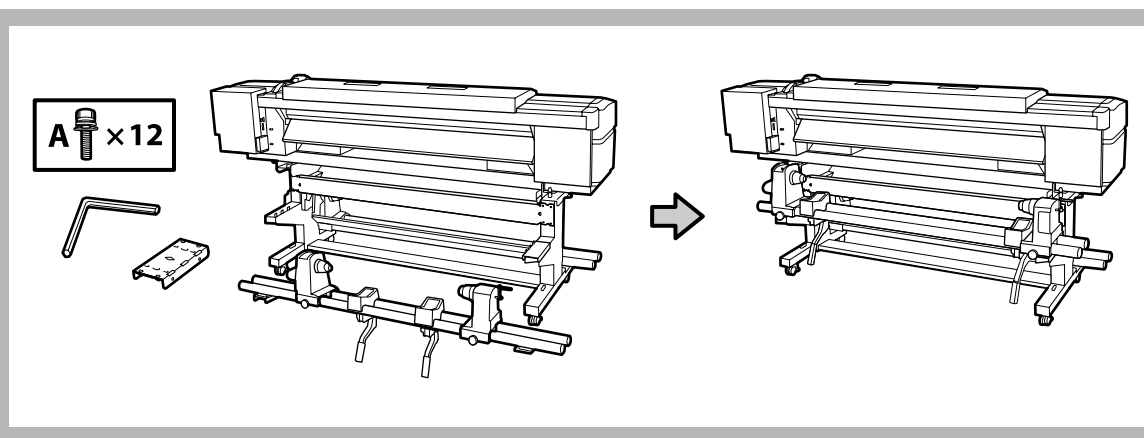

- Jednotka na podávanie papiera musia prenášať dve osoby držiac za dve tyče.
- Pred inštaláciou Jednotka na podávanie papiera vyberte jadro zvitku. Neodhadzujte ho, pretože ho budete ako jadro zvitku potrebovať pre nový papier.
- Două persoane trebuie să țină cele două bare atunci când transportă Unitate de alimentare cu medie de tipărire.
- Înainte de instalare, îndepărtați rola din Unitate de alimentare cu medie de tipărire. Nu aruncați rola, deoarece aceasta va fi utilizată pentru media nouă.
- Два души трябва да държат двата лоста, когато пренасят Място за захранване.
- Отстранете сърцевината на ролката от Място за захранване преди да инсталирате. Не изхвърляйте това, тъй като то ще се използва като сърцевина на ролката за новия носител.
- Pārņēšot Materiāla padeves sistēma, diviem cilvēkiem katram jātur divi stieņi.
- Pirms uzstādīšanas izņemiet ruļļa serdi no Materiāla padeves sistēma. Neizmetiet to, jo to izmantos par ruļļa serdi jaunai videi.
- Popieriaus padavimo elementas turi būti nešamas dviem žmonėms laikant už dviejų strypų.
- Popieriaus padavimo elementas prieš įrengiant turi būti be ritinio šerdies, nuimkite nuo jo ritinio šerdį. Neišmeskite jos, nes šerdį bus galima naudoti su nauju popieriaus ritiniu.
- Paberi sōōtja tuleb seda kinni hoida kahekesi kahest latist.
- Enne Paberi sōōtja paigaldamist eemaldage rulli sūdamik. Ärge visake seda ära, kuna seda kasutatakse uue rullpaberi sūdamikuna.

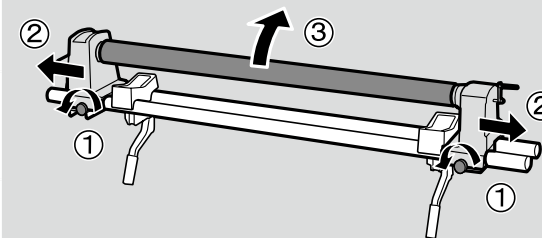
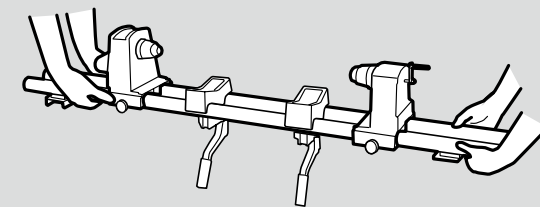

[1]

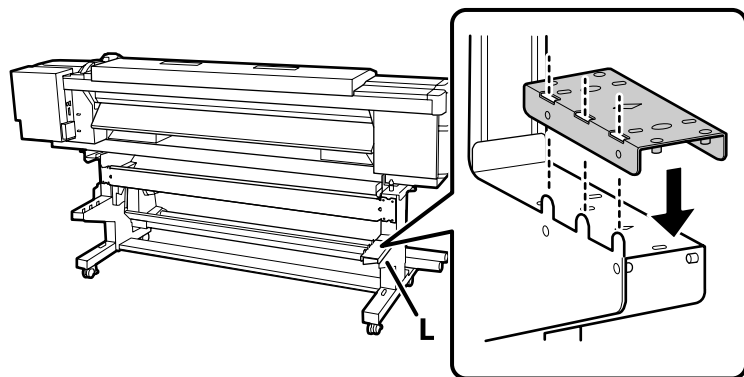

[2]

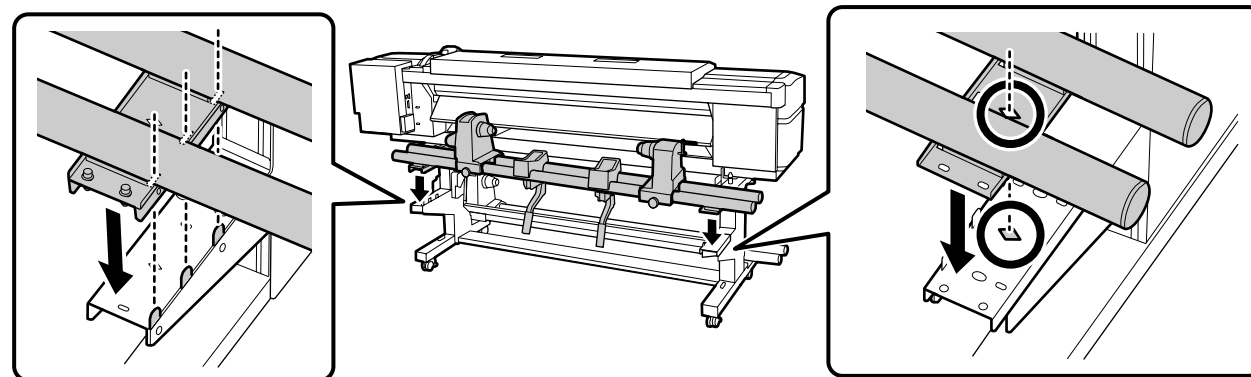

[3]

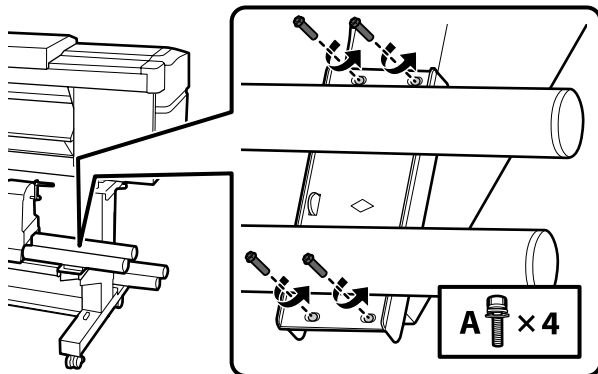

[4]

Zatiahnite skrutky na strane **A**, držte pritom rúrky pritlačené tak, ako to vidíte na obrázku, a potom zatiahnite skrutky na strane **B**.

Strángeți șuruburile pe partea **A**, ținând țevile apăstate ca în figură, după care strângeți șuruburile pe partea **B**.



Закрепете винтовете върху страна **A**, като държите тръбите натиснати както е показано, след което закрепете винтовете върху страна **B**.

Turot caurules nospiestas, kā parādīts attēlā, nostipriniet skrūves malā **A** un pēc tam nostipriniet skrūves malā **B**.

Vamzdžius laikdami prispaustus, kaip parodyta, priveržkite sraigtus **A** pusėje, o po to – **B** pusėje.

Kinnitage **A** poole kruvid, surudes torusid, nagu näidatud, ja seejärel kinnitage **B** poole kruvid.

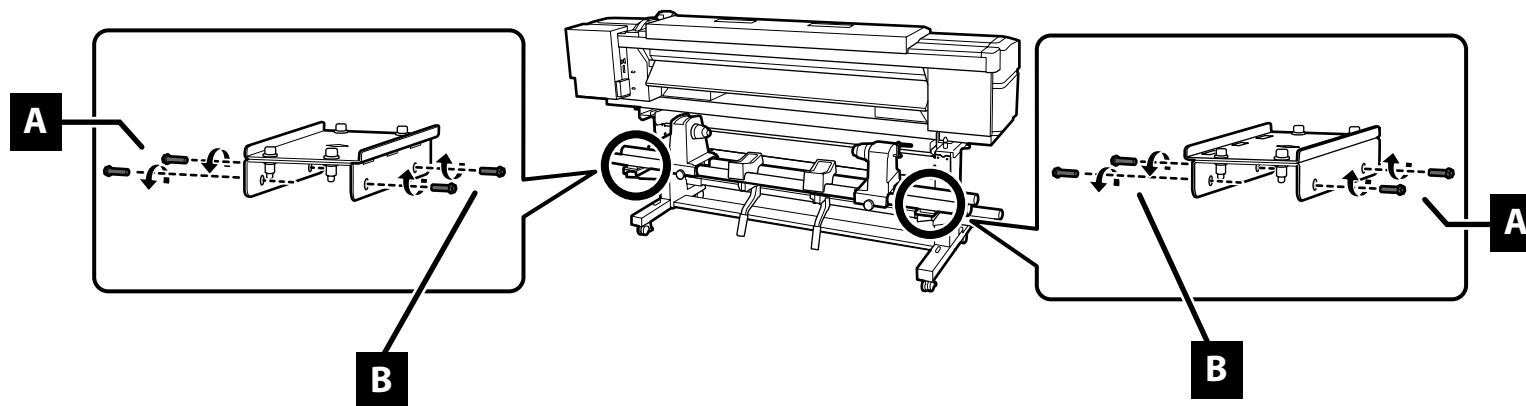
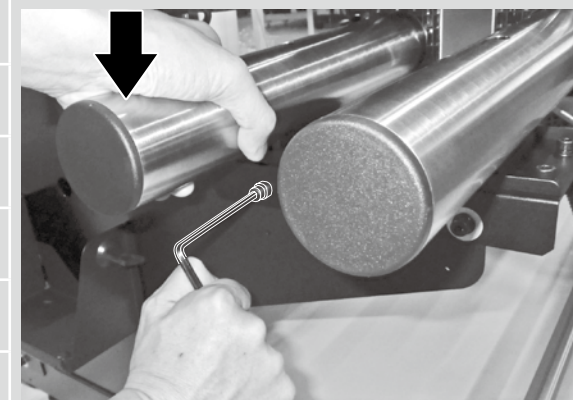

Pripojenie káblov  
 Conectarea cablurilor  
 Свързване на кабелите  
 Savienojosie kabeli  
 Laidų sujungimas  
 Kaablite ühendamine

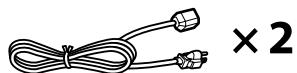

[1]

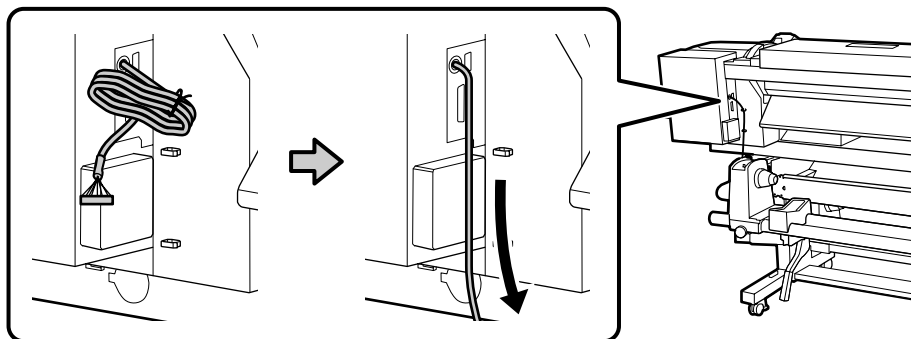

[2]

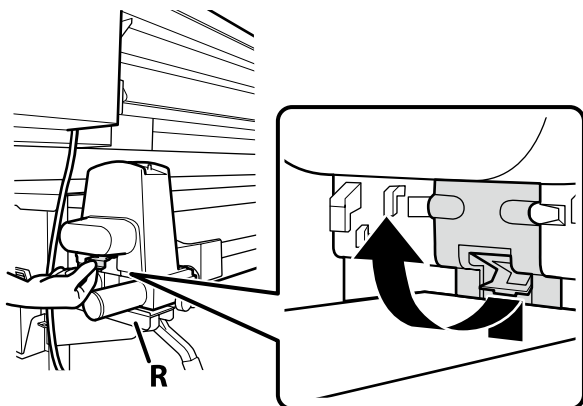

[3]

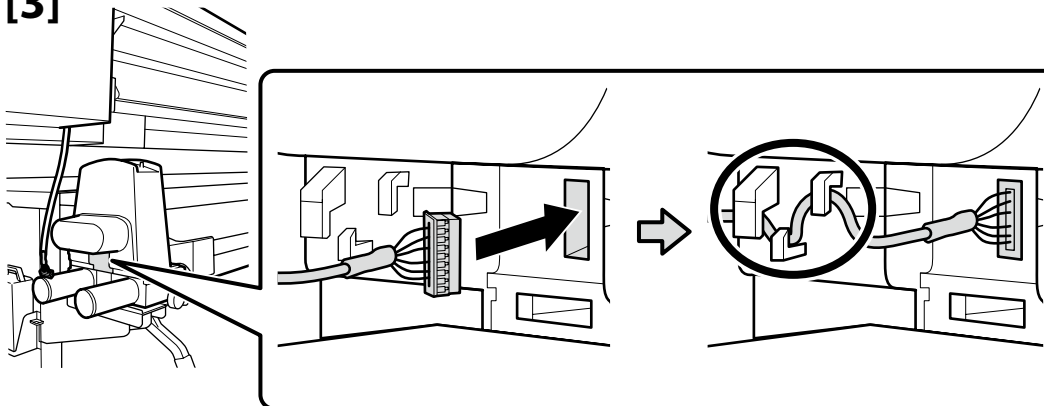

[4]

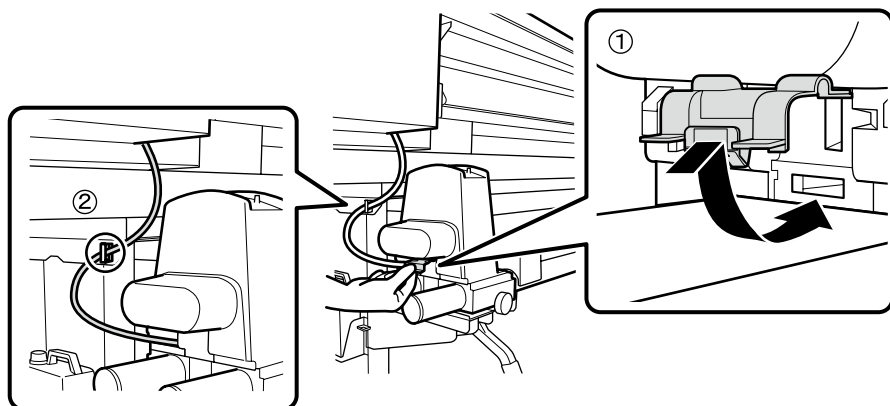

[5]

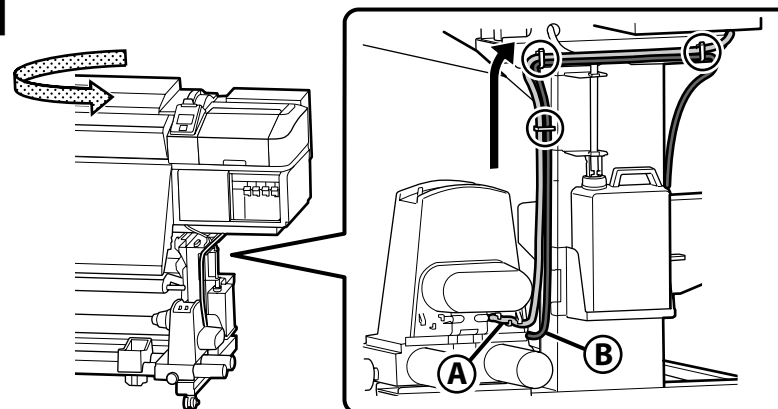

[6]

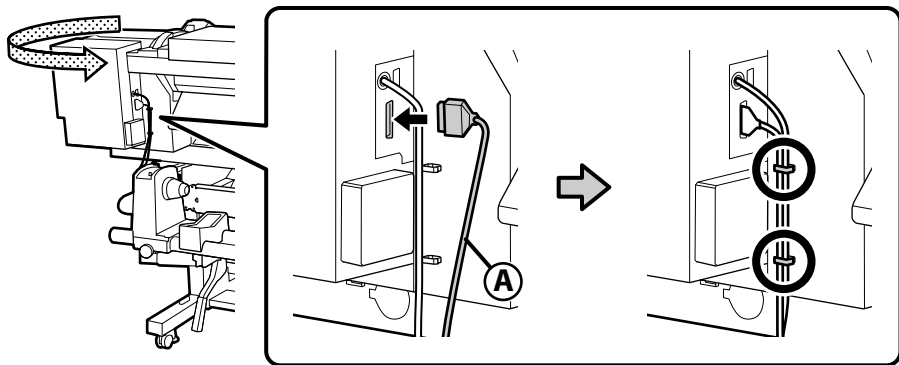

[7]

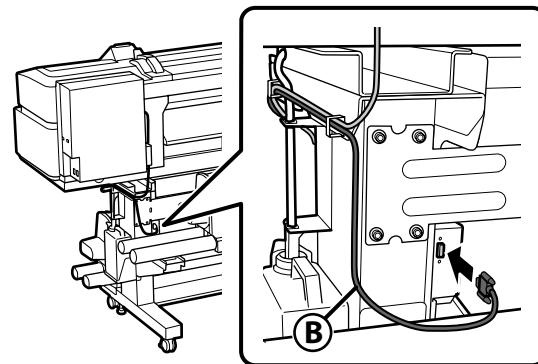

[8]

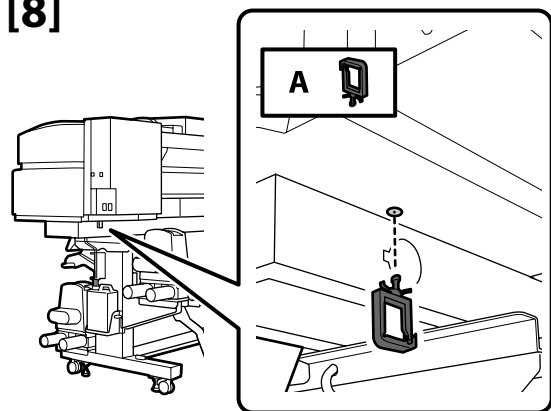

[9]

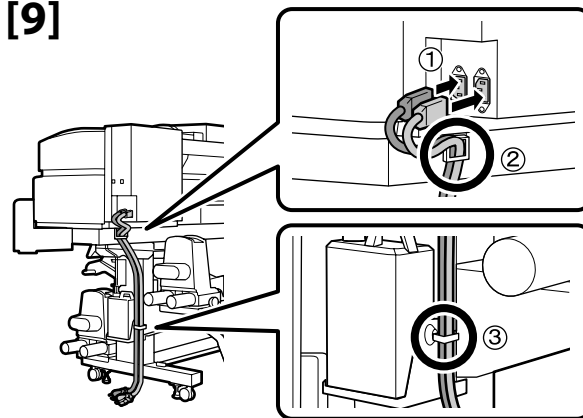

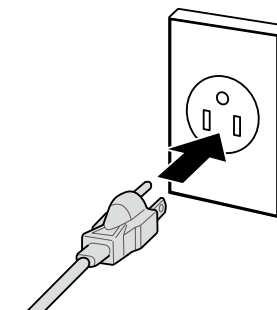

## [10]

<b>⚠ Varovanie:</b>	<ul style="list-style-type: none"> <li><input type="checkbox"/> Použite len typ zdroja napájania, ktorý je uvedený na kábli tlačiarne.</li> <li><input type="checkbox"/> Aby ste zabránili nehodám spôsobeným zvodovým prúdom, zariadenie pripojte k uzemnenej zásuvke.</li> </ul>
<b>⚠ Avertisment:</b>	<ul style="list-style-type: none"> <li><input type="checkbox"/> Folosiți doar tipul de sursă de curent indicat pe eticheta imprimantei.</li> <li><input type="checkbox"/> Pentru a preveni accidentările prin scurgere la pământ, conectați la o priză cu împământare.</li> </ul>
<b>⚠ Предупреждение:</b>	<ul style="list-style-type: none"> <li><input type="checkbox"/> Да се използва само източникът на електрическо захранване, посочен върху табелката на принтера.</li> <li><input type="checkbox"/> За да предотвратите злополуки, свързани със заземяване, свързвайте към заземен контакт.</li> </ul>
<b>⚠ Brīdinājums:</b>	<ul style="list-style-type: none"> <li><input type="checkbox"/> Izmantojiet tikai printera datu plāksnē norādīto strāvas avotu.</li> <li><input type="checkbox"/> Lai nepieļautu zemējuma strāvas noplūdes negadījumus, pievienojiet iezemētai kontaktligzdai.</li> </ul>
<b>⚠ Įspėjimas:</b>	<ul style="list-style-type: none"> <li><input type="checkbox"/> Naudokite tik spausdintuvo etiketėje nurodytą maitinimo šaltinio tipą.</li> <li><input type="checkbox"/> Norėdami išvengti elektros energijos nuotėkio, prijunkite įžemintą elektros lizdą.</li> </ul>
<b>⚠ Hoiatus:</b>	<ul style="list-style-type: none"> <li><input type="checkbox"/> Kasutage ainult printeri sildil märgitud toiteallikatüüpi.</li> <li><input type="checkbox"/> Voolu lekkimise vältimiseks ühendage seade maandatud (lisamaandusega) pistikupesaga.</li> </ul>



<b>!</b>	Tvar zástrčky sa líši v závislosti od regiónu alebo krajiny predaja. Používajte len dodaný napájací kábel.
	Forma ștecherului variază în funcție de regiunea sau țara de vânzare. Utilizați numai cablul de alimentare furnizat.
	Формата на щепсела се различава в зависимост от региона или държавата на продажба. Използвайте само предоставения захранващ кабел.
	Kontaktakšas forma mainās atkarībā no pārdošanas reģiona vai valsts. Izmantojiet tikai piegādes komplektā iekļauto strāvas kabeli.
	Kištuko forma priklauso nuo regiono arba šalies, kurioje jis parduodamas. Naudokite tik pridedamą maitinimo kabelį.
	Pistmiku kuju erineb olemevalt müümise regioonile või riigile. Kasutage ainult kaasasolevat toitekaablit.

Pred vykonaním ďalšieho kroku skontrolujte, že stav hladín je OK, ako je to znázornené na obrázku. Symbol  znamená, že tlačiareň nie je vodorovne. Vodorovnosť tlačiarne môžete upraviť pomocou nastavovacích prvkov. Po nastavení nastavovacích prvkov odporúčame skontrolovať, že kolieska sú z podlahy zdvihnuté.

Verificați ca starea dispozitivelor de reglare a planeității să fie OK, conform indicațiilor din ilustrație, înainte de a continua cu pasul următor. Simbolul  indică faptul că imprimanta nu este plană. Puteți regla planeitatea imprimantei folosind dispozitivele de reglare. După reglarea acestor dispozitive, vă recomandăm să verificați dacă rolele sunt ridicate de pe podea.

Уверете се, че състоянието на нивата е ОК, както е показано на илюстрацията, преди да преминете към следващата стъпка.  показва, че принтерът не е нивелиран. Можете да нивелирате принтера като използвате регулиращите механизми. След коригиране с регулиращите механизми, препоръчваме да проверите дали колелата са повдигнати от пода.



Pārliecinieties, ka līmeņrāžu statuss ir OK, kā parādīts attēlā, pirms pārejat pie nākamās darbības. Ikona  norāda, ka printeris nav horizontāls. Jūs varat pielāgot printera līmeni, izmantojot pielāgotājus. Pēc pielāgotāju izmantošanas iesakām pārliecinieties, ka skrītņi ir pacelti no grīdas.

Prieš pereidami prie kito veiksmo patikrinkite, ar gulsčiukų lygis yra OK, kaip parodyta paveikslėlyje.  parodo, kad spausdintuvą stovi nelygiai. Spausdintuvą galite išlygiuoti naudodami reguliatorius. Atlikus reguliavimą rekomenduojame patikrinti, ar rateliai pakelti nuo grindų.

Enne järgmise sammu juurde siirdumist veenduge, et loodisolek on OK. Icoon  näitab, et printer ei ole loodis. Saate printerit loodida, kasutades regulaatoreid. Pärast regulaatorite seadmist on soovitatav kontrollida, kas rattad on põrandalt kergitatud.

OK

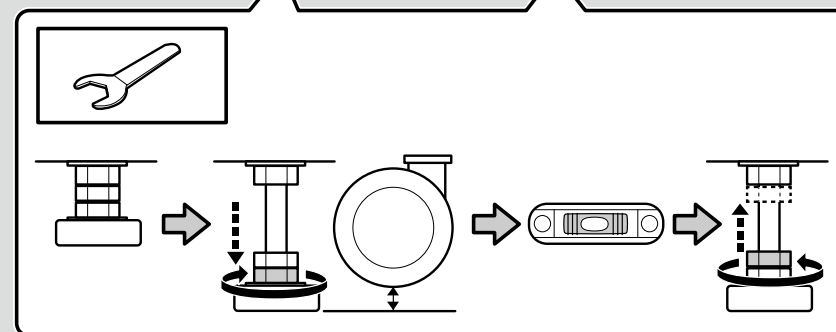
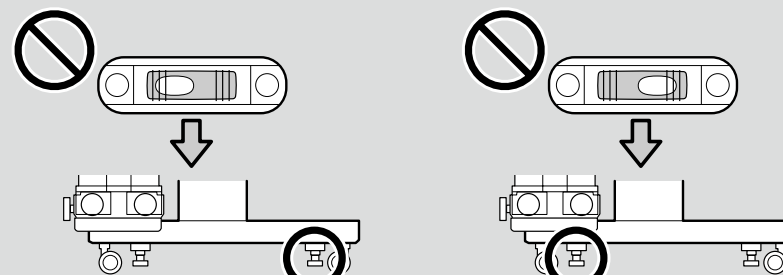
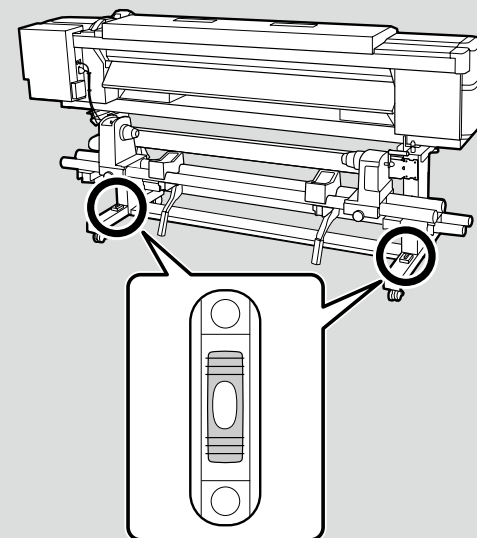

**Systém dodatočného sušenia tlače (len séria SC-S60600)**

**Sistem suplimentar de uscare a materialelor tipărite (numai seria SC-S60600)**

**Допълнителна система за изсушаване на печата (само за серия SC-S60600)**

**Papildu drukas žāvēšanas sistēma (tikai SC-S60600 sērijai)**

**Papildoma spaudinių džiovavimo sistema (tik SC-S60600 serijos modeliuose)**

**Täiendav tindikuivatussüsteem (ainult SC-S60600 seeria)**

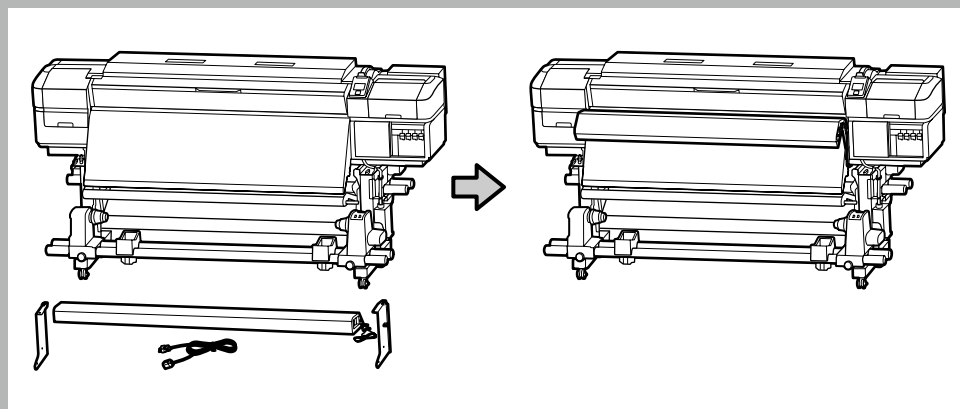

Správnu inštaláciu vykonajte podľa príručky dodanej so systémom dodatočného sušenia tlače.

Consultați manualul furnizat împreună cu sistem suplimentar de uscare a materialelor tipărite pentru a vă asigura că instalați corect acest sistem.

**!** Вижте ръководството, предоставено с допълнителна система за изсушаване на печата за правилно инсталиране.

Lai uzzinātu, kā to pareizi uzstādīt, skatiet rokasgrāmatu, kas piegādāta kopā ar papildu drukas žāvēšanas sistēmu.

Žr. vadovą, pateikiamą su papildoma spaudinių džiovavimo sistema, kad įrengtumėte ją tinkamai.

Selle õigesti paigaldamiseks lugege täiendava tindikuivatussüsteemiga juhendit.

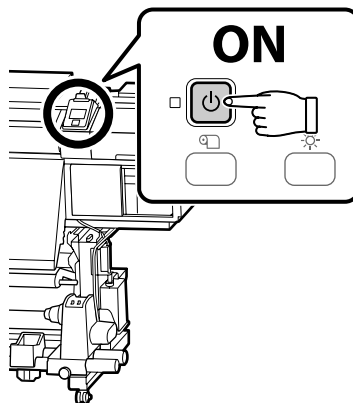
**SK** Úvodné nastavenie**LV** Sākotnējā iestatīšana**RO** Setări inițiale**LT** Pradinė sąranka**BG** Първоначална инсталация**ET** Algseadistamine**Nastavenia displeja****Setări afișaj****Настройки на дисплея****Displeja iestatījumi****Ekrano nustatymai****Kuvasätted**

Úvodné nastavenie začína vtedy, keď sa tlačiareň zapne po prvýkrát. Zvoľte jazyk a pomocou pokynov na obrazovke nastavte čas a vyberte merné jednotky. Používatelia série SC-S80600 budú potom vyzvaní, aby si vybrali režim farby. Režim farby je možné zmeniť kedykoľvek, keď je už úvodné nastavenie dokončené; viac informácií nájdete v *Používateľská príručka* (PDF).

Setările inițiale încep când imprimanta este pornită pentru prima oară. Alegeți o limbă și urmați instrucțiunile de pe ecran pentru a seta ceasul și să alegeți unitățile de măsură. Utilizatorilor seriei SC-S80600 li se va cere să aleagă un mod de culoare. Modul de culoare se poate schimba oricând, odată ce setările inițiale sunt complete; pentru mai multe informații vezi *Ghidul utilizatorului* (PDF).

Първоначалната инсталация започва, когато принтерът бъде включен за първи път. Изберете език и следвайте инструкциите върху екрана, за да настроите часовника и изберете единици за измерване. Потребителите на серия SC-S80600 ще получат подкана да изберат цветен режим. Цветният режим може да бъде сменен по всяко време, след приключването на първоначалната инсталация; за допълнителна информация, вижте *Ръководство на потребителя* (PDF).

Sākotnējā iestatīšana sākas, pirmo reizi ieslēdzot printeri. Izvēlieties valodu un izpildiet ekrānā redzamos norādījumus, lai iestatītu pulksteni un izvēlētos mērvienības. Sērijas SC-S80600 lietotājiem pēc tam tiks parādīta uzvedne ar norādi izvēlēties krāsu režīmu. Krāsu režīmu var mainīt jebkurā brīdī pēc sākotnējās iestatīšanas pabeigšanas. Papildinformāciju skatiet dokumentā ar nosaukumu *Lietotāja rokasgrāmata* (PDF).

Pradinė sąranka pradeda, kai spausdintuvas įjungiamas pirmą kartą. Pasirinkite kalbą ir vadovaukitės ekrane pateikiamomis instrukcijomis, kad nustatytumėte laikrodį ir pasirinktumėte matavimo vienetus. Serijos SC-S80600 gaminių naudotojai bus paraginti pasirinkti spalvų režimą. Spalvų režimą galima pakeisti bet kada, kai pradinė sąranka bus baigta. Norėdami gauti daugiau informacijos, žr. *Vartotojo vadovas* (PDF).

Kui printer lülitatakse esimest korda sisse, algab algseadistamine. Valige keel ja järgige ekraanil kuvatavaid juhiseid, et seadistada kell ja valida mõõtühikud. SC-S80600 seeria kasutajatel palutakse valida värvirežiim. Värvirežiimi saab igal ajal pärast algseadistamist muuta; lisainfot vaadake *Kasutusjuhend* (PDF).

**Dopĺňanie atramentu**

**Încărcarea cu cerneală**

**Зареждане на мастило**

**Tintes uzpildīšana**

**Rašalo pripildymas**

**Tindiga täitmine**

Na doplnenie atramentu je potrebná ěistiaca kazeta a atramentov kazeta (predvan zvlšť).  
Majte ich pred vykonanm nasledujcch krokov pripraven.

Cartușele de curățare și cartușele de cerneală (vndute separat) sunt necesare pentru ncrcarea cu cerneal.  
Țineți-le pregătite nainte de a efectua urmtorii pași.

За зареждане с мастило са необходими почистващи касети и касети с мастило (продавани отделно).  
Подгответе ги, преди да изпълните следните стъпки.



Lai uzpildītu tintes, ir jveic tīrīšana un jnodrošina tintes kasetnes (iegdjamas atsevišķi).  
Izpildiet šīs darbības, pirms rīkoties, k nordīts tlk.

Tam, kad bt pripildyta rašalo, reikalingos valymo ir rašalo kasets (parduodamos atskirai).  
Pasiruoškite jas, prieš atlikdami tolesnius veiksmus.

Tindi lisamiseks on vajalik puhastus- ja tindikassetid (muakse eraldi).  
Hankige need enne jrgmiste sammude tegemist.

Pred doplnenm atramentu vyěistite hlavu (naplňte a vypustite ěistiacu tekutinu). Pri inštalcii dielu wiper unit (stieracia jednotka) a vložen a vybere ěistiacej kazety a atramentovej kazety postupujte podl pokynov na ovldacom paneli; informcie o zaobchdzan s jednotlivmi ěastami njdete na nasledujcch stranch. Keď je doplnenie atramentu dokoněen, zobraz sa **Load Media (Doplte papier)**.

Curățți capul (ncrcați și descrcați lichidul de curățare) nainte de a-l ncrca cu cerneal. Urmați instrucțiunile de pe panoul de control pentru a instala ștergtor și a introduce și scoate cartușele de curățare și cerneal. Cnd ncrcarea cu cerneal este gata, se afișeaz **Load Media (ncrcați media)**.

Почистете главата (заредете и източете течността за почистване), преди да я заредите с мастило. Следвайте инструкциите върху контролния панел, когато инсталирате Wiper Unit (почистващото устройство) и вкарвате или изваждате почистващата касета и касетата с мастило; за информация относно работата с всеки от компонентите вижте следващите страници. **Load Media (Заредете носител)** се показва, когато зареждането с мастило е приключено.

Notīriet galviņu (uzpildiet un iztukšojiet tīrīšanas šķidrumu), pirms uzpildīsiet to ar tinti. Ievērojiet vadības panelī sniegtās norādes wiper unit (tīrīšanas bloka) uzstādīšanai un tīrīšanas un tintes kasetnes ievietošanai un izņemšanai; skatiet nkamajs lappuss informciju, k rīkoties ar katru detaļu. Kad tintes uzpilde ir pabeigta, tiek pardita norāde **Load Media (Ievietot apdrukjamo materilu)**.

Nuvalykite galvutę (pripildykite ir išleiskite valymo skystį), prieš pripildydami j rašalo. Vadovaukitės instrukcijomis valdymo skydelyje, kaip sumontuoti valytuvus bei įdėti ir išimti valymo bei rašalo kasetes. Informacij, kaip įdėti ir išimti kasetes, žr. tolesniuose puslapiuose. Kai pripildymas rašalu bus baigtas, bus parodytas pranešimas **Load Media (įdėkite laikmen)**.

Enne tindi lisamist puhastage pead (lisage ja eemaldage puhastusvedelik). Puhasti paigaldamiseks ja puhastus- ja tindikassetide sisestamiseks ja eemaldamiseks jrgige juhtpaneelil olevaid juhiseid; iga detaili ksitsemise kohta leiate teavet jrgnevatelt leheklgedelt. Kui tindi lisamine on lõppenud, kuvatakse **Load Media (Lisa paberit)**.



Pri čistení hlavy a dopĺňaní atramentu dodržiavajte nasledujúce opatrenia, inak možno budete musieť tento krok opakovať, čím sa zvýši množstvo spotrebovaného atramentu.

- Napájací kábel neodpájajte zo zásuvky ani napájanie nevypínajte.
- Nevykonávajte činnosti, ktoré nie sú uvádzané na obrazovke.

Observați următoarele avertizări la curățarea capului și la încărcarea cu cerneală, deoarece altfel acest pas va trebui repetat, crescând cantitatea de cerneală consumată.

- Nu deconectați cablul de alimentare de la priză și nu opriți alimentarea cu energie.
- Nu efectuați alte operații în afara celor specificate pe ecran.

Спазвайте следните предпазни мерки при почистването на главата и зареждането ѝ с мастило, защото в противен случай може да се наложи повтаряне на тази стъпка, което ще увеличи консумацията на мастило.

- Не изключвайте захранващия кабел от контакта и не изключете захранването.
- Не изпълнявайте операции, различни от посочените на екрана.

Tīrot galviņu un uzpildot to ar tinti, ievērojiet tālāk aprakstītos piesardzības pasākumus. Pretējā gadījumā šī darbība būs jāatkārto, un tintes patēriņš palielināsies.

- Neatvienojiet strāvas kabeli no ligzdas vai neatslēdziet barošanu.
- Neveiciet darbības, kas nav norādītas ekrānā.

Valydami galvutę ir pripildydami ją rašalo, laikykites toliau nurodytų įspėjimų, antraip šį etapą gali tekti pakartoti, o dėl to bus sunaudota daugiau rašalo.

- Neatjunkite maitinimo laidu nuo lizdo, neišjunkite maitinimo.
- Neatlikite jokių kitų veiksmų, išskyrus nurodytus ekrane.

Järgige pea puhastamisel ja tindi lisamisel järgmisi ettevaatusabinõusid, sest vastasel juhul võib olla vajalik sammu korrata ja kasvat ka kulunud tindi hulk.

- Ärge eemaldage toitekaablit pistikupesast ega lülitage toidet välja.
- Ärge tehke muid toimingud peale ekraanil nimetatute.



- Po otvorení potraсте atramentovou kazetou, ako to vidíte na obrázku. Kazety OR, WH a MS pre sériu SC-S80600 musíte triasť viac ako kazety pre iné farby. Čistiace kazety nie je potrebné potriať.
  - IC čipu na kazete sa nedotýkajte. V opačnom prípade môže dôjsť k nesprávnej činnosti tlačiarne.
- 
- După deschiderea agitați cartușele de cerneală așa cum se arată. Cartușele OR, WH și MS pentru seria SC-S80600 trebuie agitate mai mult decât cartușele pentru alte culori. Cartușele de curățare nu necesită agitare.
  - Nu atingeți cipul IC de pe cartuș. Acest lucru poate duce la o funcționare sau o tipărire incorectă.
- 
- След отваряне на касети с мастило, не забравяйте да ги разклащате, както е показано на фигурата. Касетите OR, WH и MS за серия SC-S80600 изискват повече разклащане, отколкото касетите за другите цветове. Почистващите касети не изискват разклащане.
  - Не пипайте IC чипа на касетата. Това може да предизвика неправилно действие или отпечатване.
- 
- Pēc atvēršanas sakratiet tintes kasetnes, kā redzams attēlā. Sērijai SC-S80600 paredzētās OR, WH un MS kasetnes jāsakrata vairāk nekā citu krāsu kasetnes. Tīrīšanas kasetnes nav jāsakrata.
  - Neaizskariet integrēto shēmu, kas atrodas uz kasetnes. Aizskaršana var izraisīt kļūdas darbībā vai drukā.
- 
- Atidarę rašalo kasetes, pakratykite jas, kaip parodyta. OR, WH ir MS kasetes, skirtas serijai SC-S80600, reikia pakratyti smarkiau, nei kitų spalvų kasetes. Valymo kasečių kratyti nereikia.
  - Nelieskite IC čipo ant kasetės. Priešingu atveju spausdintuvus gali veikti ar spausdinti netinkamai.
- 
- Pārast avamist raputage tindikasette nagu näidatud. SC-S80600 seeria kasette OR, WH ja MS tuleb teiste värvide kassetidest rohkem raputada. Puhastuskassetid ei vaja raputamist.
  - Ārge puudutage IC-kiipi kasetil. Seda tehes võite mõjutada seadme toimivust või printimisjõudlust.

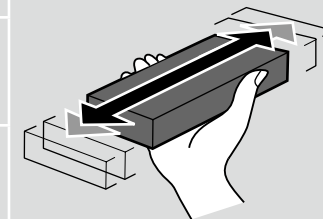

×15 (5 sec.)

OR/WH/MS  
×50 (15 sec.)

#### Inštalácia kaziet

#### Instalarea cartușelor

#### Поставяне на касети

#### Kasetņu uzstādīšana

#### Kasečių įdėjimas

#### Kassetide paigaldamine

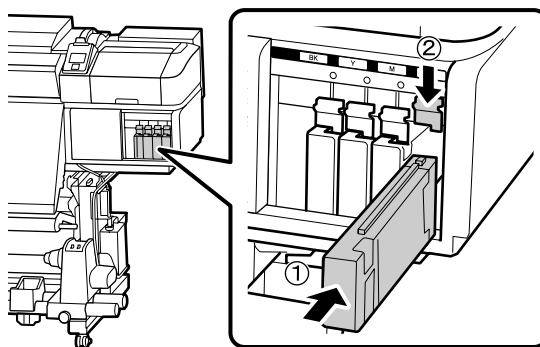

Porovnajte farbu na tlačiarňi so štítkom na atramentovej kazete a do každej štrbiny nainštalujte atramentovú kazetu.

Potriviți culoarea de pe imprimantă cu cea a etichetei de pe cartușul de cerneală și instalați câte un cartuș de cerneală în fiecare slot.

Цветът на принтера трябва да отговаря на етикета на касетата с мастило. Поставете касета с мастило в съответното гнездо.

Salāgojiet krāsu uz printera ar etiķeti uz tintes kasetnes, un uzstādiet tintes kasetni visos slotos.

Įdėkite kasetes į spausdintuvo angas, ant kasečių etikečių vaizduojama spalva turi atitikti atitinkamos spausdintuvo angos spalvą.

Sobitage printeril olev värvi kassetil oleva sildiga ja paigaldage igasse pesasse tindikasset.

V prípade série SC-S80600 sa atramentová kazeta vložená do pravého krajného otvoru (otvor označený "WH/MS/CL") mení podľa zvolenej možnosti pre režim farby, ako to vidíte v tabuľke vpravo.

În cazul seriei SC-S80600 cartușul de cerneală introdus în slotul cel mai îndepărtat din dreapta (slotul etichetat "WH/MS/CL") variază cu opțiunea selectată pentru modul de culoare, așa cum se arată în tabelul din dreapta.

За случая на серия SC-S80600 касетата с мастило, която е вкарана в най-дясното гнездо (гнездото с обозначение "WH/MS/CL"), зависи от избраната опция за цветен режим, както е показано в таблицата отдясно.

Ja izmantojat sēriju SC-S80600, tad tintes kasetne, kas ievietota vistālākajā labajā slotā (slotā ar apzīmējumu "WH/MS/CL") atšķiras, ņemot vērā atlasīto krāsu režīma opciju, kā redzams tabulā labajā pusē.

Serijos SC-S80600 atveju rašalo kasetė, dedama į toliausiai dešinėje esantį lizdą (lizdą, pažymėtą „WH/MS/CL“) skiriasi atsižvelgiant į nustatytą spalvų režimo parinktį, kaip parodyta dešinėje esančioje lentelėje.

SC-S80600 seeria korral sõltub parempoolseimasse pilusse (pilu kirjaga "WH/MS/CL") sisestatav tindikassett värvirežiimile valitud suvandist, nagu näidatud parempoolses tabelis.

9 Color (9 farieb) 9 Color (9 culori) 9 Color (9 цвята) 9 Color (9 krāsu) 9 Color (9 spalvos) 9 Color (9-värviline)	Čistiaca kazeta Cartuș de curățare Почистваща глава Tīrišanas kasetne Valymo kasetė Puhastuskassett
10 Color (With WH) (10 farieb (s WH)) 10 Color (With WH) (10 culori (Cu WH)) 10 Color (With WH) (10 цвята (с WH)) 10 Color (With WH) (10 krāsu (ar WH)) 10 Color (With WH) (10 spalvų (su WH)) 10 Color (With WH) (10-värviline (WH-ga))	Atramentová kazeta WH Cartuș de cerneală WH Касета с мастило WH WH tintes kasetne WH rašalo kasetė WH tindikassett
10 Color (With MS) (10 farieb (s MS)) 10 Color (With MS) (10 culori (Cu MS)) 10 Color (With MS) (10 цвята (с MS)) 10 Color (With MS) (10 krāsu (ar MS)) 10 Color (With MS) (10 spalvų (su MS)) 10 Color (With MS) (10-värviline (MS-ga))	Atramentová kazeta MS Cartuș de cerneală MS Касета с мастило MS MS tintes kasetne MS rašalo kasetė MS tindikassett



### Vybratie kaziet

Scoaterea cartușelor

Отстраняване на касети

Kasetņu izņemšana

Kasečių išėmimas

Kassettide eemaldamine

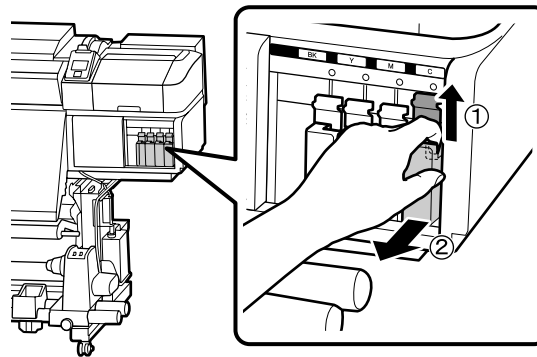

## Inštalácia dielu Wiper Unit (stieracia jednotka)

### Instalarea Ștergător

### Инсталиране на Wiper Unit (почистващото устройство)

### Wiper Unit (Tīrīšanas bloka) uzstādišana

### Valytuvų sumontavimas

### Puhasti paigaldamine

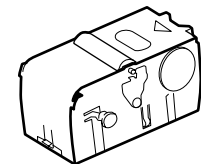

Ak sa na ovládacom paneli zobrazí správa **Wiper Unit Out (Stieracia jednotka je vonku)**, postupujte podľa nižšie uvedených pokynov na inštaláciu dielu wiper unit (stieracia jednotka).

Dacă pe panoul de control se afișează mesajul **Wiper Unit Out (Ștergător afară)**, urmați pașii de mai jos pentru a instala ștergător furnizat.

Ако контролният панел показва съобщението **Wiper Unit Out (почистващото устройство е извадено)**, следвайте стъпките по-долу, за да инсталирате доставеното Wiper Unit (почистващо устройство).

Ja vadības panelī tiek parādīta ziņa **Wiper Unit Out (Nav tīrīšanas bloka)**, veiciet tālāk norādītās darbības komplektācijā iekļautā wiper unit (tīrīšanas bloka) uzstādišanai.

Jei valdymo skydelyje rodomas pranešimas **Wiper Unit Out (Valytuvų išvestis)**, vadovaukitės toliau nurodomais veiksmais, kaip sumontuoti pateiktą valytuvus.

Kui juhtpaneelil kuvatakse teade **Wiper Unit Out (Puhastit pole)**, järgige kaasasoleva puhasti paigaldamiseks allolevaid juhiseid.

[1]

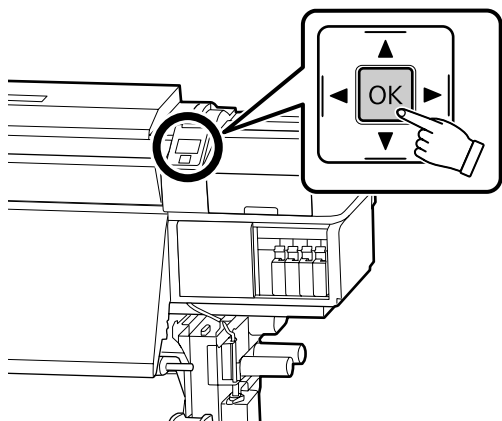

[2]

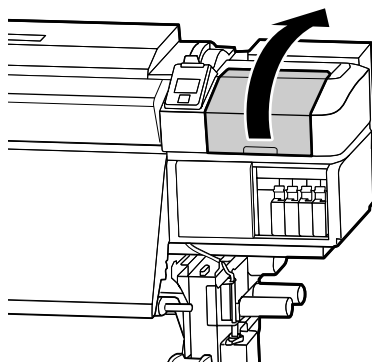

[3]

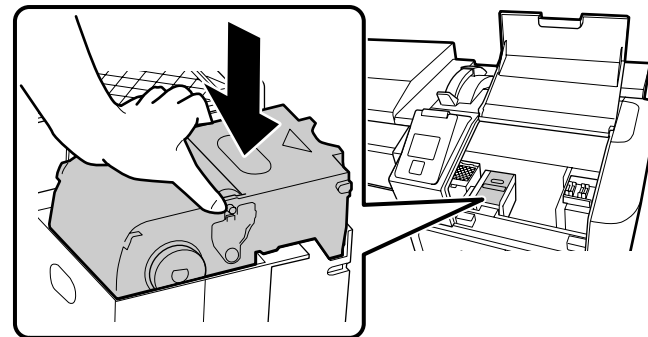

[4]

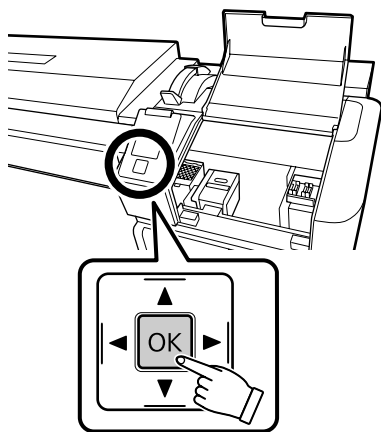

Na dokončenie doplnenia atramentu sa držte pokynov na obrazovke.

Urmați instrucțiunile de pe ecran pentru a finaliza încărcarea cernelei.

Следвайте инструкциите върху екрана, за да приключите зареждането с мастило.

Levērojiet ekrānā sniegtās norādes tintes uzpildes pabeigšanai.

Vadovaukitės ekrane pateikiamais nurodymais, kad užbaigtumėte rašalo papildymą.

Tindi lisamise lõpetamiseks järgige ekraanijuhiseid.

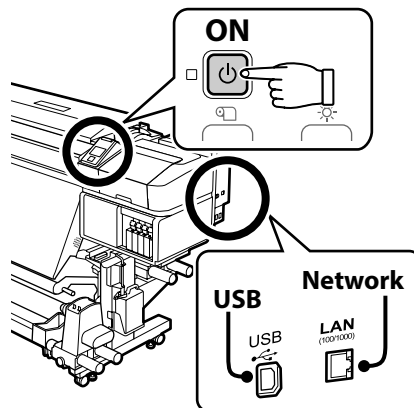
**Inštalácia požadovaného softvéru****Instalarea software-ului necesar****Инсталиране на необходимия софтуер****Vajadzīgās programmatūras instalēšana****Reikiamos programinės įrangos įdiegimas****Nõutud tarkvara installimine****[1]**

Pred pokračovaním pripravte tlačiareň a počítač na pripojenie, káble však nepripájajte, kým vás inštalátor k tomu nevyzve. Požadovaný softvér sa nenainštaluje, ak zariadenia nebudú pripojené podľa pokynov na obrazovke.

Înainte de a continua, pregătiți imprimanta și calculatorul pentru conectare, dar nu conectați cablurile până când instalatorul vă solicită să o faceți. Software-ul necesar nu va fi instalat dacă dispozitivele nu sunt conectate conform instrucțiunilor de pe ecran.

Преди да инсталирате, подгответе принтера и компютъра за свързване, но не свързвайте кабелите, докато не получите подкана да направите това. Необходимият софтуер няма да се инсталира, ако устройствата не са свързани в съответствие с инструкциите върху екрана.

Pirms instalēšanas sākuma sagatavojiet printeri un datoru, tomēr nepievienojiet kabeļus, līdz tas tiek norādīts instalēšanas pamācībā. Vajadzīgā programmatūra netiks uzstādīta, ja ierīces nav savienotas saskaņā ar ekrānā attēlotajām norādēm.

Prieš tęsdami, paruoškite spausdintuvą ir kompiuterį prijungti, tačiau neprijunkite laidų, kol diegimo programa neparagins jūsų tai padaryti. Reikiama programinė įranga nebus įdiegta, jei įrenginiai nebus prijungiami pagal ekrane pateikiamus nurodymus.

Valmistage enne jätkamist printer ja arvuti ühendamiseks ette, kuid ärge ühendage kaableid enne, kui installer seda nõuab. Kui seadmeid ei ühendata vastavalt ekraanijuhistele, ei installita nõutud tarkvara.

[2]

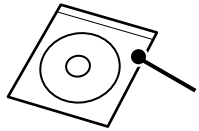

Softvérový disk/  
Discul cu software/  
Диск със софтуер/  
Programatūras disks/  
Programinės įrangos diskas/  
Tarkvaraketas

Proces inštalácie sa líši v závislosti od operačného systému.

- Windows: Použite dodaný softvérový disk. Ak váš počítač nie je vybavený diskovou jednotkou, postupujte podľa pokynov pre Mac OS X.
- Mac OS X: Navštívte stránku Epson Setup Navi (<http://epson.sn/>), uveďte alebo zvolte model tlačiarne a zvolte možnosť **Nastavenie**.

Ak je tlačiareň pripojená k sieti, zvolte počítač, na ktorý chcete nainštalovať požadovaný softvér \*1 a RIP, ktoré sú uvedené na pravej strane.

Procedeu de instalare diferă în funcție de sistemul de operare.

- Windows: Folosiți discul cu software furnizat. În cazul în care calculatorul dumneavoastră nu este echipat cu o unitate de disc urmați instrucțiunile pentru Mac OS X.
- Mac OS X: Vizitați Epson Setup Navi (<http://epson.sn/>), introduceți sau selectați modelul imprimantei și apoi selectați **Configurarea**.

Dacă imprimanta este conectată la o rețea, selectați calculatorul pe care doriți să instalați software-ul necesar \*1 și RIP listat în partea dreaptă.

Процедурата за инсталиране зависи от операционната система.

- Windows: Използвайте доставения диск със софтуер. Ако вашият компютър не е оборудван с дисково устройство, следвайте инструкциите за Mac OS X.
- Mac OS X: Посетете Epson Setup Navi (<http://epson.sn/>), въведете или изберете модела на принтера и изберете **Конфигуриране**.

Ako принтерът е свързан към мрежа, изберете един компютър, на който да инсталирате необходимия софтуер \*1 и RIP, посочен отдясно.

Dažādām operētājsistēmām instalēšanas procedūra atšķiras.

- Windows: izmantojiet komplektācijā iekļauto programatūras disku. Ja dators nav aprīkots ar diskdzini, rīkojieties atbilstoši Mac OS X paredzētajām norādēm.
- Mac OS X: dodieties uz vietni Epson Setup Navi (<http://epson.sn/>), ievadiet vai atlasiet datora modeli un atlasiet **Iestatīšana**.

Ja printeris ir pievienots datortīklam, izvēlieties vienu datoru, kurā instalēt vajadzīgo programatūru \*1, un labajā pusē norādīto RIP.

Diegimo procedūra skiriasi atsižvelgiant į operacinę sistemą.

- „Windows“: naudokite pateiktą programinės įrangos diską. Jei kompiuteryje nėra diskų skaitytuvo, vadovaukitės nurodymais, pateikiamais „Mac OS X“.
- „Mac OS X“: apsilankykite internetinėje svetainėje Epson Setup Navi (<http://epson.sn/>), įveskite arba pasirinkite spausdintuvo modelį ir pasirinkite **Sąranka**.

Jei spausdintuvas yra prijungtas prie tinklo, pasirinkite vieną kompiuterį, į kurį norite įdiegti reikiamą programinę įrangą \*1, ir RIP dešinėje.

Installimisprotseduur sõltub operatsioonisüsteemist.

- Windows: kasutage kaasasolevat tarkvaraketast. Kui teie arvutil puudub kettalugeja, järgige Mac OS X-i juhiseid.
- Mac OS X: minge aadressile Epson Setup Navi (<http://epson.sn/>), sisestage või valige printeri mudel ja valige **Häälestus**.

Kui printer on ühendatud võrku, valige üks arvuti, millesse installida nõutud tarkvara \*1 ja paremal toodud RIP.

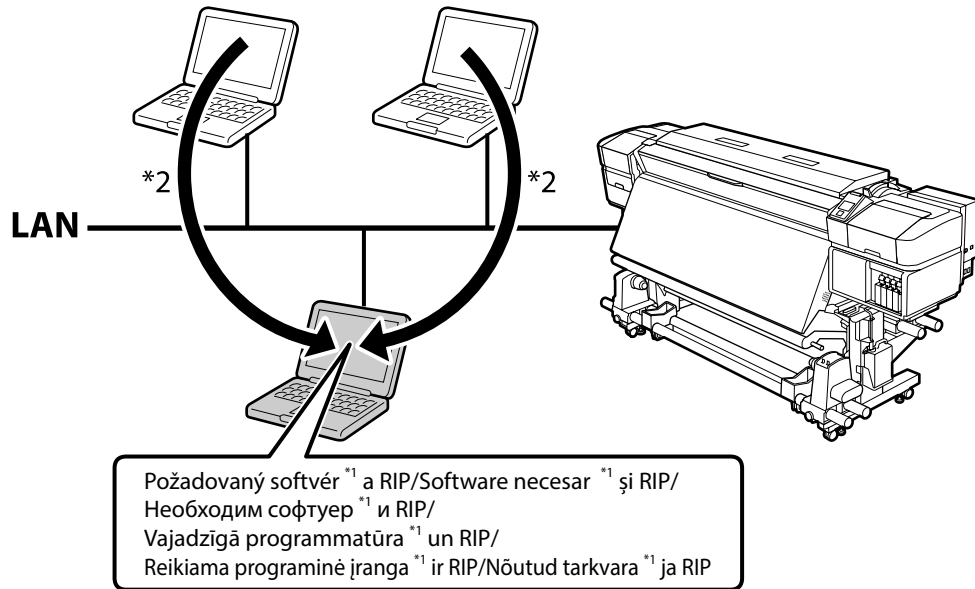

- \*1 Pozostáva z nasledujúcich aplikácií: Epson Edge Dashboard, EPSON Software Updater, EPSON Manuals a Epson Communication Driver.
- \*2 Aplikáciu Epson Edge Dashboard je možné používať prostredníctvom vzdialeného prístupu.
- \*1 Constă din următoarele patru aplicații: Epson Edge Dashboard, EPSON Software Updater, EPSON Manuals, și Epson Communication Driver.
- \*2 Epson Edge Dashboard poate fi folosit prin acces de la distanță.
- \*1 Състои се от следните четири приложения: Epson Edge Dashboard, EPSON Software Updater, EPSON Manuals и Epson Communication Driver.
- \*2 Възможно е Epson Edge Dashboard да се използва чрез отдалечен достъп.
- \*1 Ietilpst četras lietojumprogrammas: Epson Edge Dashboard, EPSON Software Updater, EPSON Manuals un Epson Communication Driver.
- \*2 Epson Edge Dashboard var lietot, izmantojot attālinātu piekļuvi.
- \*1 Sudaro toliau nurodomos keturiuos programas: „Epson Edge Dashboard“, „EPSON Software Updater“, „EPSON Manuals“ ir „Epson Communication Driver“.
- \*2 „Epson Edge Dashboard“ galima naudoti per nuotolinę prieigą.
- \*1 Koosneb järgmistest rakendustest: Epson Edge Dashboard, EPSON Software Updater, EPSON Manuals ja Epson Communication Driver.
- \*2 Rakendust Epson Edge Dashboard saab kasutada kaugpääsu kaudu.

### [3] Windows/Mac OS X

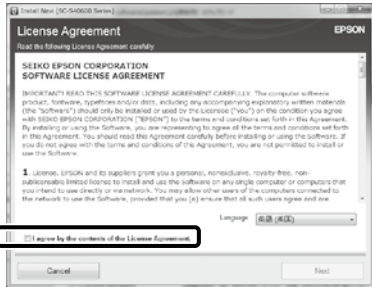

Na dokončenie inštalácie sa držte pokynov na obrazovke.

Urmați instrucțiunile de pe ecran pentru a completa instalarea.

Следвайте инструкциите върху екрана, за да извършите инсталирането на софтуера.

Lai pabeigtu instalēšanu, izpildiet ekrānā redzamos norādījumus.

Laikykites ekrano nurodymų, kad užbaigtumėte diegimą.

Installimise lõpetamiseks järgige ekraanijuhiseid.

#### Windows



Ak sa objaví toto kontextové okno, uistite sa, že vydavateľ je SEIKO EPSON, a potom kliknite na **Unblock (Odblokovať)**.

Dacă apare această fereastră de dialog, asigurați-vă că emitentul este SEIKO EPSON, după care faceți clic pe **Unblock (Deblocare)**.

Ако се появи диалогов прозорец, убедете се, че издателят на софтуера е SEIKO EPSON, след което щракнете върху **Unblock (Разблокирай)**.

Ja parādās šāds dialoglodziņš, pārliecinieties, ka izdevējs ir „SEIKO EPSON”, un pēc tam noklikšķiniet opciju **Unblock (Atbloķēt)**.

Jeį atsiranda toks dialogo langas, patikrinkite, ar autorius iš tikrųjų yra SEIKO EPSON ir spustelėkite **Unblock (atblokuoti)**.

Kui ilmub see dialogiakene, veenduge, et väljaandja on SEIKO EPSON, ning seejärel klõpsake **Unblock**.

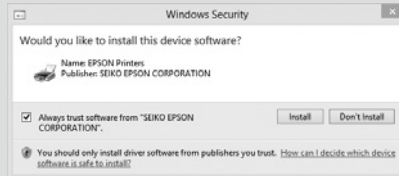

Ak sa zobrazí vyššie uvedené dialógové okno, nezabudnite kliknúť na **Install (Inštalovať)**.

Asigurați-vă că faceți clic pe **Install (Instalare)** dacă se afișează dialogul de mai sus.

Непременно щракнете върху **Install (Инсталиране)**, ако се покаже горният диалог.

Ja tiek parādīts iepriekš redzamais dialogs, noklikšķiniet uz **Install (Instalēt)**.

Jeį bus parodytas pirmiau pateiktas dialogo langas, spustelėkite **Install (įdiegti)**.

Kui kuvatakse ülalolev dialoog, klõpsake **Install (Installi)**.

**Nastavenie hesla (len siete)**

**Setarea unei parola (Doar în rețea)**

**Задаване на парола (само в мрежа)**

**Paroles iestatīšana (tikai tīkliem)**

**Slaptažodžio nustatymas (tik tinklams)**

**Parooli seadmine (ainult võrgud)**



V pripojení k síti pokračujte nastavením hesla pre ochranu sieťových nastavení. Nezabudnite administrátorské heslo. Informácie o postupe pri zabudnutí hesla nájdete v časti „Riešenie problémov“ v Používateľská príručka (online návod).

Într-o conexiune de rețea, continuați cu setarea unei parole pentru protejarea setărilor de rețea. Nu uitați parola de administrator. Pentru informații referitoare la modul de procedare în caz că uitați parola, consultați „Rezolvarea problemelor” din Ghidul utilizatorului (manual online).

В условията на мрежова връзка, продължете със задаване на парола за защита на мрежовите настройки. Не забравяйте паролата на администратора. За информация как да постъпите, в случай че забравите паролата си, вижте "Решаване на проблеми" в "Ръководство на потребителя" (онлайн ръководство).

Tīkla savienojuma sadaļā iestatiet paroli, lai aizsargātu tīkla iestatījumus. Neaizmirstiet administratora paroli. Informāciju par to, kā rīkoties, ja parole ir aizmirsta, skatiet Lietotāja rokasgrāmata (tiešsaistes rokasgrāmata) sadaļā "Problēmu risināšana".

Užmezgę tinklo ryšį, įveskite slaptažodį tinklo nuostatoms apsaugoti. Nepamirškite administratoriaus slaptažodžio. Informacijos apie tai, ką daryti pamiršus slaptažodį, ieškokite skyriuje „Problemų spendimas“, kurį rasite dokumente Vartotojo vadovas (internetiniame vadove).

Kui kasutate võrguühendust, jätkake parooli seadmisega võrgusätete kaitsmiseks. Ärge unustage administraatori parooli. Teavet parooli unustamise korral vajalike toimingute kohta leiate Kasutusjuhendi jaotisest "Probleemilahendaja" i (võrgujuhendis).





## SC-S40600 Series



## SC-S60600 Series



## SC-S80600 Series



Potom vložte papier a začnite tlačiareň používať. Informácie o vkladaní papiera a vykonávaní údržby nájdete v „Operator’s Guide“.

Pre prístup k videám ohľadom naplnenia papierom a vykonania údržby môžete zoskenovať nasledujúce QR kódy.

Apoi, încărcați media și începeți să utilizați imprimanta. Pentru informații despre încărcarea mediei și efectuarea operațiilor de întreținere, consultați „Operator’s Guide“.

Puteți de asemenea să scanați unul din următoarele coduri QR pentru a accesa videoclipuri despre încărcarea mediei și efectuarea întreținerii.

След това заредете носител и започнете да използвате принтера. За информация относно зареждане на носители и извършване на техническо обслужване вижте "Operator’s Guide". Можете също така да сканирате един от следните QR кодове, за да получите достъп до видеоклипове за зареждане на носители и извършване на техническо обслужване.

Pēc tam pievienojiet datu nesēju un sāciet lietot printeri. Informāciju par vides ievietošanu un apkopes veikšanu skatiet "Operator’s Guide".

Turklāt varat skenēt vienu no tālāk norādītajiem QR kodiem, lai piekļūtu videomateriāliem par to, kā ievietot apdrukājamo materiālu un veikt tehnisko apkopi.

Tada įdėkite popierių ir pradėkite naudotis spausdintuvu. Informacijos apie popieriaus įdėjimą ir techninės priežiūros darbus ieškokite „Operator’s Guide“.

Taip pat galite nuskaityti vieną iš toliau pateiktų QR kodų, kad pasiektumėte vaizdo įrašus apie tai, kaip įdėti laikmenas ir atlikti priežiūrą.

Järgmiseks laadige paber ja alustage printeri kasutamist. Teavet paberi laadimise ja hooldustoimingute kohta leiate "Operator’s Guide".

Paberi lisamise ja hoolduse tegemise videote nägemiseks võite skannida ühte järgmistest QR-koodidest.

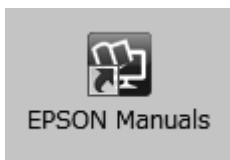

Podrobnosti o obsluhu a vykonávaní údržby tlačiarne a riešenia pre najčastejšie otázky nájdete v online príručkách.

Online príručky môžete otvoriť kliknutím na ikonu **Príručky EPSON** vytvorenej na pracovnej ploche vášho počítača.

Ikona **Príručky EPSON** sa vytvorila pri inštalovaní príručiek podľa odstavca „Inštalácia softvéru“ v predchádzajúcej časti.

#### Žiadna ikona „Príručky EPSON“

Ak sa na pracovnej ploche nenachádza ikona **Príručky EPSON**, navštívte stránku Epson Setup Navi (<http://epson.sn/>) a postupujte podľa nižšie uvedených pokynov na zobrazenie návodov na internete.

1. Uvedte alebo zvolte model tlačiarne.
2. Kliknite na možnosť **Podpora > Návod na internete**.

Pentru detalii referitoare la utilizarea și întreținerea imprimantei, precum și pentru răspunsuri la întrebările frecvente, consultați manualele online.

Puteți să deschideți manualele online făcând clic pe pictograma **Manualele EPSON** care este creată pe desktopul computerului dvs.

Pictograma **Manualele EPSON** este creată atunci când se instalează manuale prin utilizarea opțiunii „Instalarea software-ului” în secțiunea precedentă.

#### Nicio pictogramă „Manualele EPSON”

Dacă pe ecran nu se afișează nicio pictogramă **Manualele EPSON**, vizitați Epson Setup Navi (<http://epson.sn/>) și urmați pașii de mai jos pentru a vizualiza manualele online.

1. Introduceți sau selectați modelul imprimantei.
2. Faceți click pe **Asistență > Manual online**.

За подробности относно експлоатацията и извършването на техническо обслужване на принтера, както и отговори на често задавани въпроси, вижте онлайн ръководствата.

Можете да отворите онлайн ръководствата, като щракнете върху иконата **Ръководства на EPSON**, създадена на работния плот на Вашия компютър.

Иконата **Ръководства на EPSON** се създава, когато ръководствата са инсталирани с помощта на „Инсталиране на софтуера“ в предишния раздел.

#### Няма икона „Ръководства на EPSON”

Ако няма икона **Ръководства на EPSON** върху работния плот, посетете Epson Setup Navi (<http://epson.sn/>) и следвайте стъпките по-долу, за да видите ръководствата онлайн.

1. Въведете или изберете модела на принтера.
2. Щракнете **Поддръжка > Онлайн ръководство**.

Sikāk par printera lietošanu un apkopes veikšanu, kā arī atbildes uz bieži uzdotiem jautājumiem skatiet tiešsaistes rokasgrāmatās.

Lai atvērtu tiešsaistes rokasgrāmatas, noklikšķiniet uz ikonas „**EPSON**” rokasgrāmatas, kas redzama jūsu datora darbvirsnā.

Ikona „**EPSON**” rokasgrāmatas parādās, kad rokasgrāmatas instalē, izmantojot iepriekšējās sadaļas norādi Programmatūras instalēšana.

#### Nav ikonas „EPSON” rokasgrāmatas”

Ja uz darbvirsmas nav ikonas „**EPSON**” rokasgrāmatas, dodieties uz Epson Setup Navi (<http://epson.sn/>) un veiciet tālāk norādītās darbības, lai apskatītu rokasgrāmatas tiešsaistē.

1. Ievadiet vai atlasiet printera modeli.
2. Noklikšķiniet uz **Atbalsts > Tiešsaistes rokasgrāmata**.

Īssmesnēs informācijas apie spausdintuvo techninės priežiūros darbus ir dažnai užduodamų klausimų atsakymus rasite internetiniuose vadovuose.

Internetinius vadovus galite atverti spustelėję piktogramą „**EPSON**” instrukcijos, sukurtą kompiuterio darbalaukyje.

Piktograma „**EPSON**” instrukcijos sukuriama, jei instrukcijos įdiegiamos vadovaujantis nurodymais, pateikiamais ankstesnio skyriaus skirsnyje „Programinės įrangos diegimas”.

#### Jokios piktogramos „EPSON” instrukcijos”

Jei darbalaukyje nėra jokios piktogramos „**EPSON**” instrukcijos, apsilankykite internetinėje svetainėje Epson Setup Navi (<http://epson.sn/>) ir atlikite toliau nurodomus veiksmus, kad galėtumėte peržiūrėti vadovus internetu.

1. Įveskite arba pasirinkite spausdintuvo modelį.
2. Spustelėkite **Pagalba > Internetinis vadovas**.

Üksikasjalikku teavet printeri kasutamise ja hooldustoimingute, samuti korduma kippuvate küsimuste kohta leiate võrgujuhenditest.

Võrgujuhendite avamiseks klõpsake ikooni **Epsoni juhendid** arvuti töölaual.

Ikoon **Epsoni juhendid** luuakse juhendite paigaldamisel, vastavalt eelmise peatüki jaotisele „Tarkvara installimine”.

#### Puudub ikoon „Epsoni juhendid”

Kui töölaual pole ikooni **Epsoni juhendid**, minge aadressile Epson Setup Navi (<http://epson.sn/>) ja järgige veebijuhendite lugemiseks allolevaid juhiseid.

1. Sisestage või valige printeri mudel.
2. Klõpsake **Tugi > Veebijuhend**.