

# SC-S80600 Series SC-S60600 Series SC-S40600 Series

DA Installationsvejledning

FI Asennusopas

NO Installeringshåndbok

SV Installationshandbok

AR

FA

دليل الإعداد

راهنمای تنظیم





 9	DA	Montering	AR	التركيب
	FI	Kokoaminen	FA	مونتاژ کردن
	NO	Montering		
	SV	Hopsättning		

 25	DA	Indledende opsætning	AR	الإعداد الأولي
	FI	Alkuasennus	FA	تنظيم اوليه
	NO	Første oppsett		
	SV	Grundinställningar		





 31	DA	Installation af software	AR	تثبيت البرنامج
	FI	Ohjelmiston asentaminen	FA	نصب نرم افزار
	NO	Installere programvaren		
	SV	Installera programvaran		

 37	DA	Sådan bruger du printeren	AR	استخدام الطابعة
	FI	Tulostimen käyttö	FA	استفاده از چاپگر
	NO	Bruke skriveren		
	SV	Använda skrivaren		

Denne håndbog anvender følgende symboler for at angive farlige handlinger eller håndteringsprocedurer for at forhindre, at der sker skader på brugere, andre mennesker eller ejendom. Sørg for at gøre dig bekendt med disse advarsler, før du læser indholdet i denne håndbog.





 <b>Advarsel</b>	Advarslerne skal følges for at undgå svære kvæstelser.
 <b>Forsigtig</b>	Forholdsreglerne skal følges for at undgå personskade.
	Vigtigt: Vigtigt skal følges for at undgå beskadigelse af dette produkt.
	Bemærkning: Bemærkningerne indeholder nyttig eller ekstra information om betjening af dette produkt.

Käyttäjiin tai muihin ihmisiin kohdistuvien vahinkojen estämiseksi tässä opaskirjassa käytetään seuraavia symboleja, joilla osoitetaan vaaralliset toimenpiteet ja käsittelymenettelyt. Varmista, että ymmärrät nämä varoitukset, ennen kuin luet tämän opaskirjan sisällön.

 <b>Varoitus</b>	Varoituksia on noudatettava vakavien henkilövahinkojen välttämiseksi.
 <b>Varoitus</b>	Varoituksia täytyy noudattaa ruumiinvammojen välttämiseksi.
	Tärkeää: Tärkeää-kohtia täytyy noudattaa tämän tuotteen vahingoittumisen välttämiseksi.
	Huomautus: huomautukset sisältävät tuotteen käyttöön liittyviä hyödyllisiä lisätietoja.





## NO Symboler brukt i denne håndboken

Denne håndboken bruker følgende symboler for å angi farlige operasjoner eller prosedyrer for å forhindre skade på brukeren, andre personer eller eiendom. Vær sikker på at du forstår disse advarslene før du leser informasjonen i denne brukerhåndboken.

 <b>Advarsel</b>	Advarsler må følges for å unngå alvorlig personskade.
 <b>Forsiktig</b>	Forsiktighetsregler må følges for å unngå kroppslige skader.
 <b>Viktig</b>	Viktig: Viktig-regler må følges for å unngå skade på produktet.
 <b>Merknad</b>	Merknader inneholder nyttig eller ytterligere informasjon om bruk av produktet.

## SV Symboler som används i denna handbok

Denna handbok använder följande symboler för att indikera farliga moment eller särskild hantering för att förhindra att användarna eller andra personer skadas samt för att undvika skada på egendom. Se till att du förstår dessa varningar innan du läser handbokens innehåll.

 <b>Varning</b>	Följ alla försiktighetsuppsmaningar för att undvika allvarliga personskador.
 <b>Försiktigt</b>	Följ alla försiktighetsuppsmaningar för att undvika personskador.
 <b>Viktigt</b>	Viktigt: Åtgärder som indikeras som viktiga måste följas för att undvika skada på produkten.
 <b>Obs</b>	Obs: Text som markeras på detta sätt innehåller praktisk eller tilläggsinformation angående produktens användning.

يستخدم هذا الدليل الرموز التالية للإشارة إلى العمليات الخطيرة أو إجراءات التشغيل لمنع إلحاق الأذى بالمستخدمين أو الأشخاص الآخرين. أو تلف الممتلكات. تأكد من فهمك لهذه التحذيرات قبل قراءة محتوى هذا الدليل.

	يجب اتباع التنبيهات لتجنب حدوث إصابات جسيمة.
	ينبغي اتباع التحذيرات لتجنب حدوث إصابة جسيمة.
	هام: ينبغي اتباع الملاحظات الواردة تحت بند "هام" لتجنب إتلاف المنتج.
	ملاحظة: تحتوي الملاحظات على معلومات إضافية أو مفيدة حول تشغيل هذا المنتج.

در این دفترچه راهنما، از نمادهای زیر برای نشان دادن رویه‌های جابه‌جایی یا عملیات‌های خطرناک استفاده شده است تا از آسیب دیدن کاربران یا سایرین و یا صدمه دیدن اموال جلوگیری شود. پیش از مطالعه این دفترچه راهنما، حتماً با این هشدارها و مفهوم آن آشنا شوید.

	باید از هشدارها پیروی کرد تا از آسیب بدنی شدید جلوگیری نمود.
	باید از احتیاط‌ها پیروی کرد تا از آسیب بدنی جلوگیری نمود.
	مهم: برای جلوگیری از آسیب رسیدن به دستگاه، باید نکات مهم را رعایت کنید.
	توجه: توجه‌ها حاوی اطلاعات مفید یا بیشتر درباره عملکرد این محصول هستند.

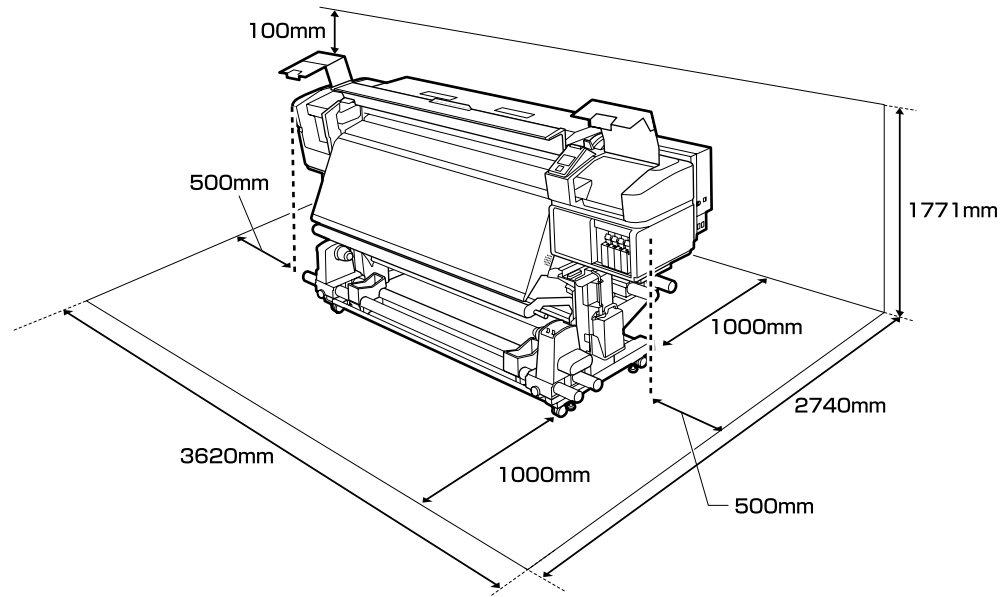

### Vejledning i placering af printeren

- ❑ Sørg for tilstrækkelig god plads som vist i tabellen for installation af printeren.
- ❑ Vælg et fladt og stabilt sted, der kan bære printerens vægt.  
SC-S40600serien: ca. 279 kg  
SC-S60600serien: ca. 291 kg  
SC-S80600serien: ca. 284 kg
- ❑ Antallet af strømledninger og samlet strømbelastning er som følger:  
SC-S40600serien/SC-S80600serien: 2 strømledninger, samlet strømbelastning 20 A ved 100 V eller 10 A ved 240 V  
SC-S60600serien: 3 strømledninger, samlet strømbelastning 21 A ved 100 V eller 10,5 A ved 240 V  
Hvis den kombinerede kapacitet ikke kan opnås fra en enkelt stikkontakt, skal kablerne sluttes til forskellige kontakter med uafhængige strømkilder.
- ❑ Betjen printeren under følgende betingelser:  
Temperatur: 15 til 35 °C (59 til 95 °F)  
Luftfugtighed: 20 til 80 % uden kondensering
- ❑ Selv når ovenstående betingelser er opfyldt, kan du muligvis ikke skrive ordentligt ud, hvis de miljømæssige betingelser ikke er passende for papiret. Se vejledningen til papiret for flere detaljer.
- ❑ Hold printeren væk fra udtørrende, direkte sollys eller varmekilder for at bevare en passende luftfugtighed.
- ❑ Undgå steder med støv eller sand.

### Ohjeet tulostimen sijoittamiseksi

- ❑ Jätä kuvan mukaisesti riittävästi tilaa tulostimen asennusta varten.
- ❑ Valitse tasainen ja vakaa sijainti, joka kantaa tulostimen painon.  
SC-S40600-sarja: noin 279 kg  
SC-S60600-sarja: noin 291 kg  
SC-S80600-sarja: noin 284 kg
- ❑ Virtajohtojen ja kokonaisampeerien määrä on seuraava:  
SC-S40600-sarja/SC-S80600-sarja: 2 virtajohtoa, kokonaisampeerimäärä 20 A jännitteellä 100 V tai 10 A jännitteellä 240 V  
SC-S60600-sarja: 3 virtajohtoa, kokonaisampeerimäärä 21 A jännitteellä 100 V tai 10,5 A jännitteellä 240 V  
Jos yhdistettyä kapasiteettia ei pystytä tukemaan yhdessä pistorasiassa, kytke kaapelit eri pistorasioihin, joilla on erilliset virtalähteet.
- ❑ Käytä tulostinta seuraavissa olosuhteissa:  
Lämpötila: 15–35 °C (59–95 °F)  
Kosteus: 20–80 % ilman kosteuden tiivistymistä
- ❑ Vaikka edellä mainitut ehdot täyttyvät, tulostus ei välttämättä onnistu kunnolla, jos olosuhteet eivät sovi käytettävälle paperille. Katso lisätietoja paperin käyttöohjeesta.
- ❑ Pidä tulostin suojassa kuivattavalta, suoralta auringonpaisteelta tai lämmönlähteistä säilyttääksesi sopivan kosteuden.
- ❑ Vältä ympäristöjä, joissa laite voi altistua pölylle ja hiekalle.

## Instruksjoner for plassering av skriveren

- La det være tilstrekkelig med plass på bordet som vist for å sette opp skriveren.
- Velg en flat og stabil plassering som kan bære skriverens vekt.  
SC-S40600-serien: ca. 279 kg  
SC-S60600-serien: ca. 291 kg  
SC-S80600-serien: ca. 284 kg
- Antallet av strømkabler og total strømstyrke er som følger:  
SC-S40600-serien/SC-S80600-serien: 2 strømkabler, total strømstyrke 20 A ved 100 V eller 10 A ved 240 V  
SC-S60600-serien: 3 strømkabler, total strømstyrke 21 A ved 100 V eller 10,5 A ved 240 V  
Hvis kombinert kapasitet ikke kan leveres fra ett uttak, kobler du kablene til to ulike uttak med uavhengige strømkilder.
- Bruk skriveren under følgende forhold:  
Temperatur: 15 til 35 °C (59 til 95 °F)  
Luftfuktighet: 20 til 80 % uten kondensering
- Selv om de ovenstående betingelsene oppfylles kan det hende at du ikke kan skrive ut ordentlig dersom miljøbetingelsene ikke er egnede for papiret. Se instruksjonene til papiret for mer detaljert informasjon.
- Hold skriveren unna tørking, direkte sollys eller varmekilder for å opprettholde passende luftfuktighet.
- Unngå steder som er utsatt for støv og sand.

## Anvisningar angående placering av skrivaren

- Se till att det finns tillräckligt utrymme för placering av skrivaren enligt måtten på nedanstående bild.
- Välj en jämn och stabil plats som kan stödja skrivarens vikt.  
SC-S40600 serie: ca 279 kg  
SC-S60600 serie: ca 291 kg  
SC-S80600 serie: ca 284 kg
- Antalet strömkablar och den totala strömstyrkan är följande:  
SC-S40600 serie/SC-S80600 serie: 2 elkablar, den totala strömstyrkan 20 A vid 100 V eller 10 A vid 240 V  
SC-S60600 serie: 3 elkablar, den totala strömstyrkan 21 A vid 100 V eller 10,5 A vid 240 V  
Om ett uttag inte kan uppfylla den kombinerade kapaciteten ska kablar anslutas till olika uttag med oberoende strömkällor.
- Skrivaren får endast användas under dessa betingelser:  
Temperatur: 15 till 35°C (59 till 95°F)  
Luftfuktighet: 20 till 80 % utan kondensering
- Fastän ovanstående betingelser uppfylls kan det hända att utskriftsresultatet inte blir bra om miljövillkoren inte passar papperet. Se anvisningarna för papperet för ytterligare information.
- Håll rätt luftfuktighet genom att hålla skrivaren borta från direkt solljus och varmekällor så att den inte torkar.
- Undvik platser som utsätts för damm och sand.

## تعليمات حول وضع الطابعة

- اترك مساحة كافية كما هو موضح في الجدول لإعداد الطابعة.
- اختر مكانًا مستقرًا ومستويًا يمكن أن يتحمل وزن الطابعة.  
السلسلة SC-S40600: حوالي 279 كجم  
السلسلة SC-S60600: حوالي 291 كجم  
السلسلة SC-S80600: حوالي 284 كجم
- في ما يلي عدد كبلات الطاقة وإجمالي القدرة الأمبيرية:  
السلسلة SC-S40600/السلسلة SC-S80600: 2 كبل طاقة، إجمالي القدرة الأمبيرية 20 أمبير عند 100 فولت أو 10 أمبير عند 240 فولت  
السلسلة SC-S60600: 3 كبلات طاقة، إجمالي القدرة الأمبيرية 21 أمبير عند 100 فولت أو 10,5 أمبير عند 240 فولت  
إذا تعذر إمداد الطاقة الكهربائية الإجمالية من خلال مأخذ واحد، فقم بتوصيل الكابلات بمأخذ طاقة مختلفة باستخدام مصادر طاقة مستقلة.
- التزم بالشروط التالية عند تشغيل الطابعة:  
درجة الحرارة: 15 إلى 35 °مئوية (59 إلى 95 °فهرنهايت)  
الرطوبة: 20 إلى 80% دون تكاثف  
وحتى عند توافر الشروط الواردة أعلاه، قد لا تتم الطباعة بصورة ملائمة إذا كانت الظروف البيئية غير مناسبة للورق. راجع التعليمات الخاصة بالورق لمزيد من التفاصيل.
- ابعد الطابعة عن الجفاف أو أشعة الشمس المباشرة أو مصادر الحرارة للحفاظ على درجة الرطوبة المناسبة.
- تجنب الأماكن المعرضة للأتربة والرمال.

## دستورالعمل های قرار دادن چاپگر

- همانطور که در جدول نشان داده شده است، فضای کافی برای نصب چاپگر باقی گذارید.
- یک مکان صاف و ثابت انتخاب کنید که بتواند وزن چاپگر را تحمل کند.  
سری SC-S40600: حدود 279 کیلوگرم  
سری SC-S60600: حدود 291 کیلوگرم  
سری SC-S80600: حدود 284 کیلوگرم
- تعداد کابل‌های برق و کل شدت جریان به شرح زیر است:  
سری SC-S40600/سری SC-S80600: با 2 کابل برق، کل شدت جریان 20 آمپر در 100 ولت یا 10 آمپر در 240 ولت  
سری SC-S60600: با 3 کابل برق، کل شدت جریان 21 آمپر در 100 ولت یا 10,5 آمپر در 240 ولت  
اگر ظرفیت ترکیبی نتواند از یک پریز گرفته شود، کابل‌ها را به پریزهای مختلف با منابع برق جدا بزنید.
- با چاپگر در شرایط زیر کار کنید:  
دما: 15 تا 35 درجه سانتیگراد (59 تا 95 درجه فارنهایت)  
رطوبت: 20 تا 80 درصد بدون تقطیر
- حتی در صورت فراهم بودن شرایط بالا، اگر شرایط محیطی برای کاغذ مناسب نباشد، ممکن است چاپ دچار ایراد شود. برای کسب اطلاعات دقیق تر، به دستورالعمل های کاغذ مراجعه کنید.
- چاپگر را دور از خشک کن، نور مستقیم خورشید یا منابع گرمایی نگهداری کنید تا رطوبت مناسب حفظ شود.
- از مکان‌هایی که در معرض گرد و غبار و شن هستند اجتناب کنید.

DA Pak printeren ud

FI Pakkauksesta purkaminen

NO Utpakking

SV Uppackning

AR إخراج المنتج من العبوة

FA باز کردن بسته بندی

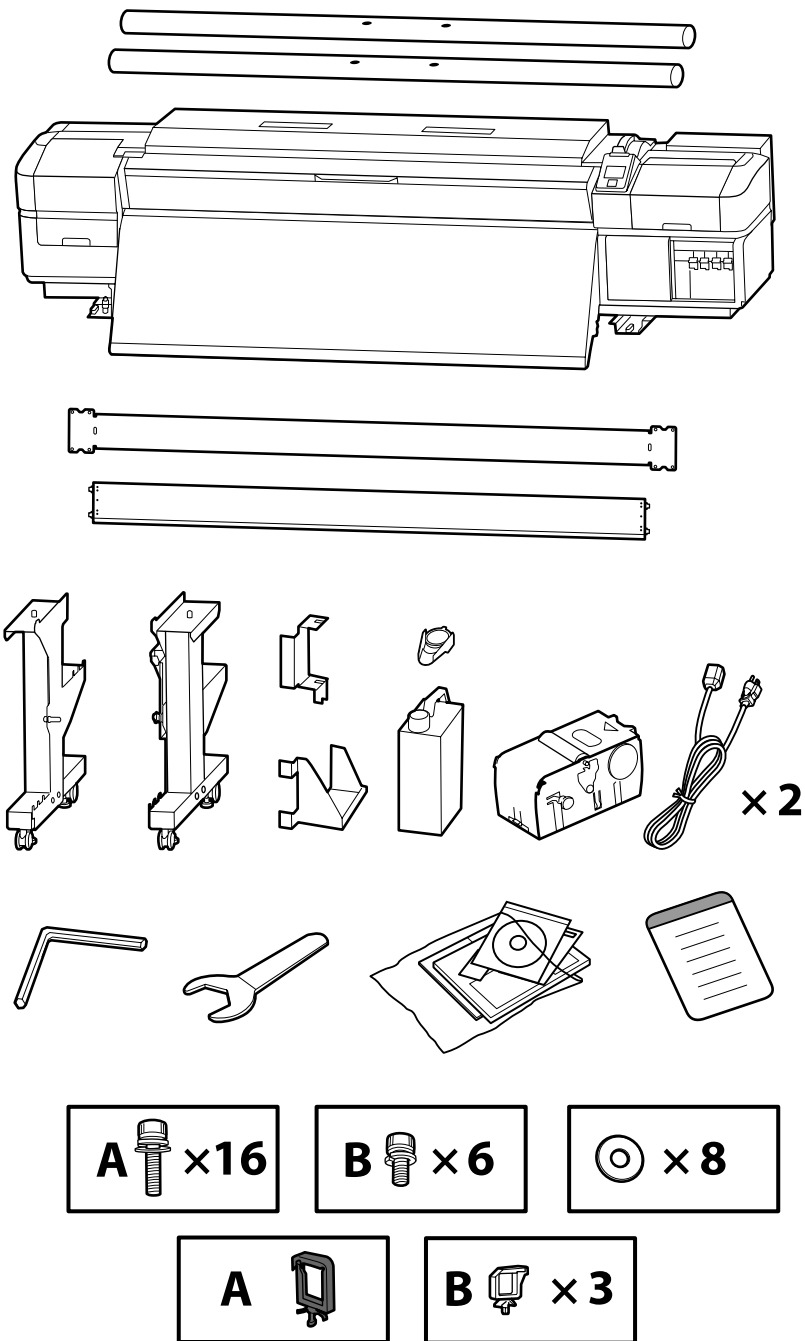

1 til 6 bruges ikke under opsætningen. Der henvises til "Operator's Guide" (folder) eller til "Brugervejledning" (onlinemanual) for yderligere oplysninger om brug af printeren med mere.

Elementerne i 4 er pakket separat fra printeren.

1 - 6 eivät ole käytössä asetuksen aikana. Katso lisätietoja tulostimen käytöstä ja muita tietoja ohjekirjoista "Operator's Guide" (kirjanen) tai "Käyttöopas" (online-käyttöopas). Kohdan 4 tuotteet pakataan erilleen tulostimesta.

1 til 6 brukes ikke under installasjonen. Du finner informasjon informasjon om bruk av skriveren og flere detaljer i «Operator's Guide» (hefte) eller «Brukerhåndbok» (bruksanvisning på nett).



Gjenstandene i 4 er pakket separat fra skriveren.

1 till 6 används inte under installationen. För information om hur du använder skrivaren och för fler detaljer, se "Operator's Guide" (häfte) eller "Användarhandbok" (online-handbok). Artiklarna i 4 är förpackade separat från skrivaren.

1 إلى 6 أثناء الإعداد. للاطلاع على معلومات عن استخدام الطابعة والحصول على مزيد من التفاصيل. راجع "Operator's Guide" (كتيب ورقي) أو "دليل المستخدم" (دليل عبر الإنترنت). العناصر الموجودة في البند 4 معبأة بشكل منفصل عن الطابعة.

1 تا 6 در طول راه اندازی استفاده نمی شوند. برای کسب اطلاعات در مورد استفاده از چاپگر و جزئیات بیشتر، به "Operator's Guide" (کتابچه) یا "راهنمای کاربر" (دفترچه راهنمای آنلاین) مراجعه کنید. اقلام داخل شماره 4 جدا از چاپگر بسته بندی شده است.

1



2

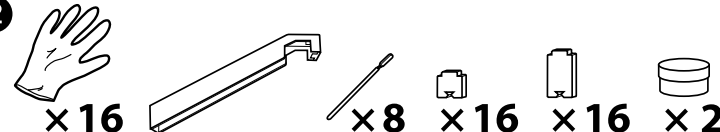

3

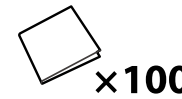

4



5



6

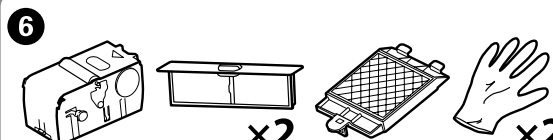

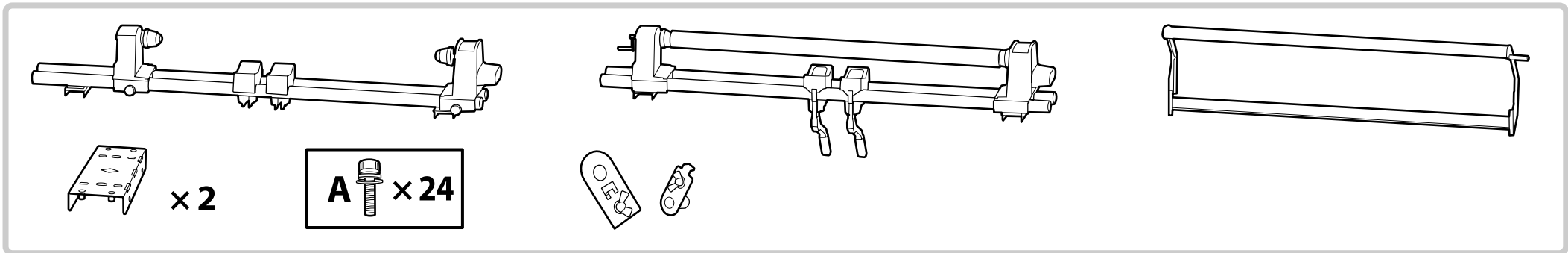

SC-S60600seriens printere er udstyret med et yderligere udskrifts-tørre-system. Der henvises til brugervejledningen til det yderligere udskrifts-tørre-system for oplysninger om installation og pakkens indhold.

SC-S60600-sarjan tulostimien toimitukseen kuuluu lisä-tulosteiden kuivausjärjestelmä. Katso lisä-tulosteiden kuivausjärjestelmän käyttöoppaasta tietoja asennuksesta ja pakkauksen sisällöstä.

✓ Skrivere i SC-S60600-serien leveres med et ekstra utskriftstørkesystem. Se ekstra bruksanvisning for utskriftstørkesystem for informasjon om montering og innholdet i pakken.

Skrivare i SC-S60600-serien levereras med ett kompletterande torksystem för utskrifter. Läs manualen för det kompletterande torksystemet för utskrifter för information om installationen och förpackningens innehåll.

تأني طابعات السلسلة SC-S60600 مع نظام التجفيف الإضافي للمطبوعات. راجع الدليل المرفق مع نظام تجفيف المطبوعات الإضافي للاطلاع على معلومات حول التركيب ومحتويات العبوة.

چاپگرهای سری SC-S60600 دارای یک سیستم خشک کن چاپ اضافی هستند. به دفترچه راهنمای سیستم خشک کن چاپ اضافی مراجعه کنید تا اطلاعات مربوط به نصب و محتویات بسته را کسب نمایید.

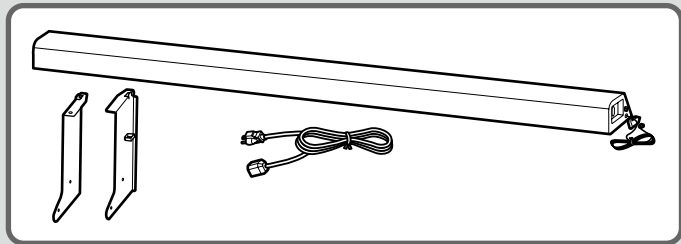

<b>⚠ Forsigtig:</b>	Før montering af printeren skal du rydde området for emballage fra udpakningen og bundtede elementer.
<b>⚠ Vaara:</b>	Tyhjennä työskentelyalue pakkausmateriaaleista ja mukana toimitetuista tuotteista ennen tulostimen kokoamista.
<b>⚠ Forsiktig:</b>	Før du monterer skriveren, rydd arbeidsområdet ved å legge vekk de fjernede pakkematerialene og buntene med ting.
<b>⚠ Försiktigt:</b>	Innan skrivaren sätts ihop ska du städa upp i rummet och ta undan allt förpackningsmaterial och lägga undan medföljande delar.
<b>⚠ تحذیر:</b>	قبل تركيب الطابعة، قم بإخلاء منطقة العمل بإزالة جميع مواد التعبئة والعناصر المصاحبة التي تم نزعها.
<b>⚠ احتیاط:</b>	قبل از مونتاژ چاپگر، با جمع کردن وسایل جدا شده بسته بندی و موارد همراه، ناحیه کار را خالی کنید.

Stativ  
Jalusta  
Stativ  
Ställ

الحامل  
پایه

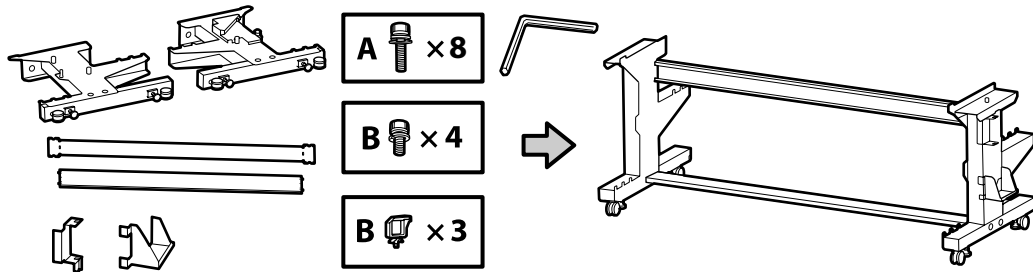

Vi anbefaler, at tre personer hjælper hinanden med at samle stativet.

Jalusta suositellaan koottavaksi kolmen hengen voimin.

Det er anbefalt å være en gruppe på tre personer for å montere stativet.

Hopsättning av stället bör utföras tillsammans av tre personer.

يوصى أن تقوم مجموعة مكونة من ثلاثة أشخاص بتركيب الحامل.

توصیه می شود پایه توسط یک گروه سه نفری سر هم بشود.

[1]

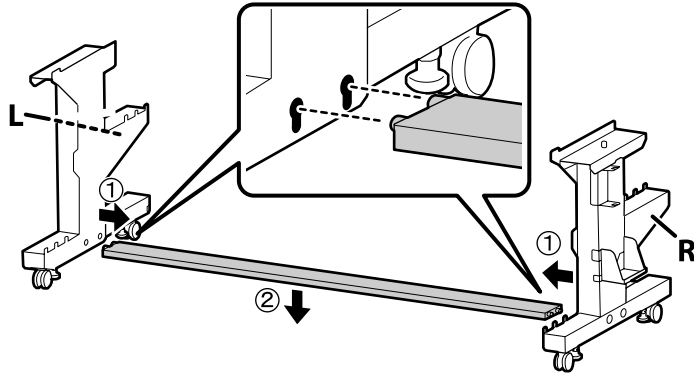

[2]

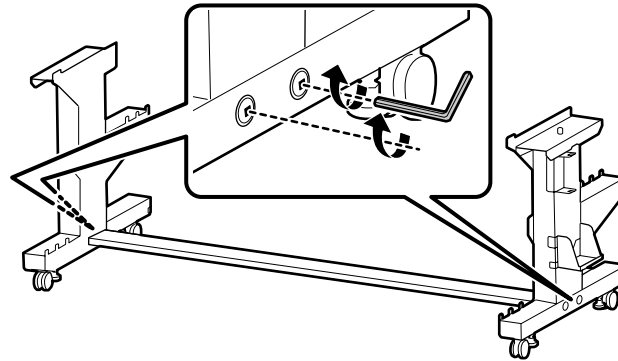

[3]

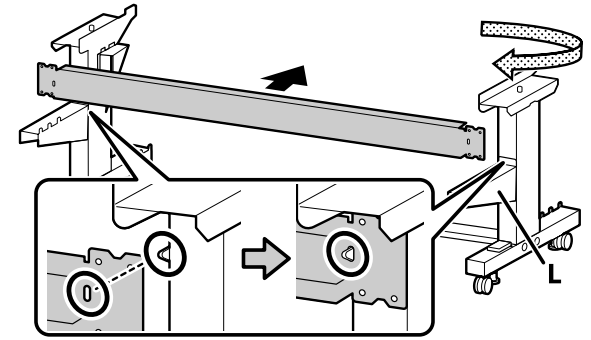

[4]

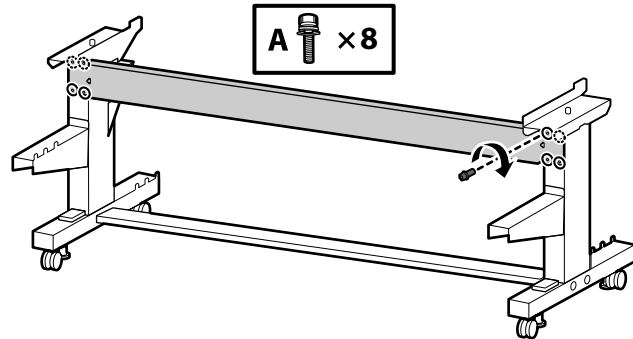

[5]

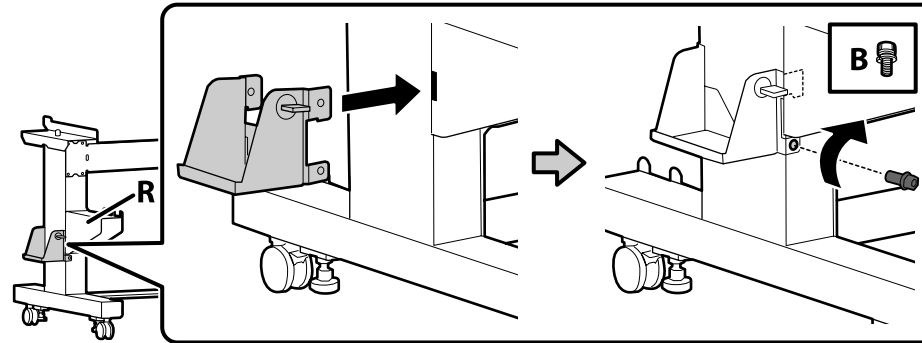

[6]

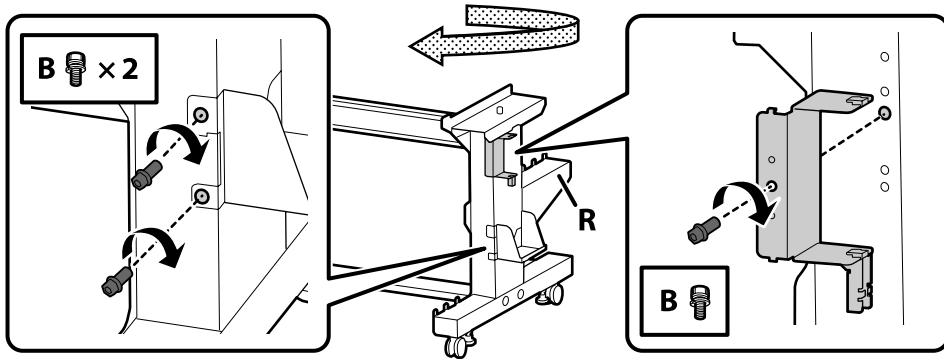

[7]

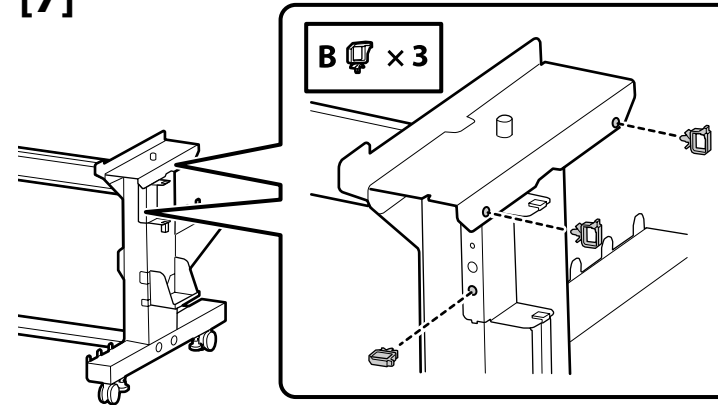

Installation af printer

Tulostimen asentaminen

Installasjon av skriver

Installation av skrivaren

تركيب الطابعة

نصب چاپگر

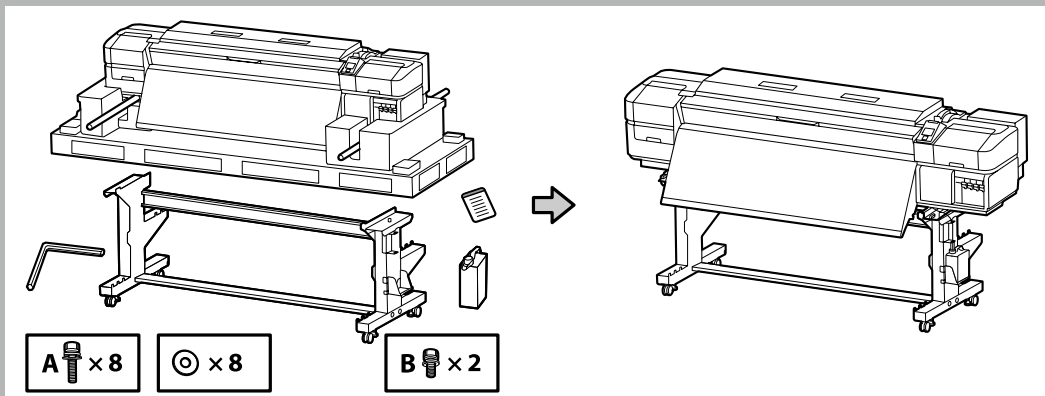

[1]

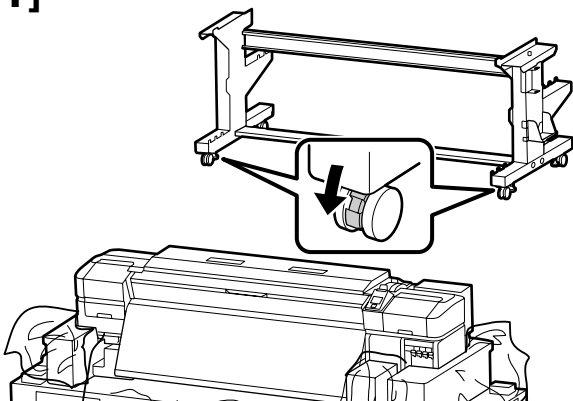

Før anvendelse af printeren skal du sikre dig, at stativet står rigtigt fast. Lås hjulene op, når du flytter printeren.

Ennen tulostimen käyttämistä varmista, että jalusta on kiinnitetty paikalleen. Siirrettäessä tulostinta, avaa rullien lukitus.

Før du bruker skriveren, vær sikker på at stativet er oppsatt som det skal. Når du flytter skriveren, må du låse opp hjulene.

Se till att stället står säkert innan du börjar använda skrivaren. När du flyttar på skrivaren så låser du upp hjulen.

قبل استخدام الطابعة، تأكد من أن الحامل مثبت في مكانه. عند نقل الطابعة، فك قفل العجلات.

قبل از استفاده از چاپگر، مطمئن شوید که پایه آن در جای خودش ثابت شده باشد. هنگام حرکت دادن چاپگر قفل چرخ ها را باز کنید.

[2]

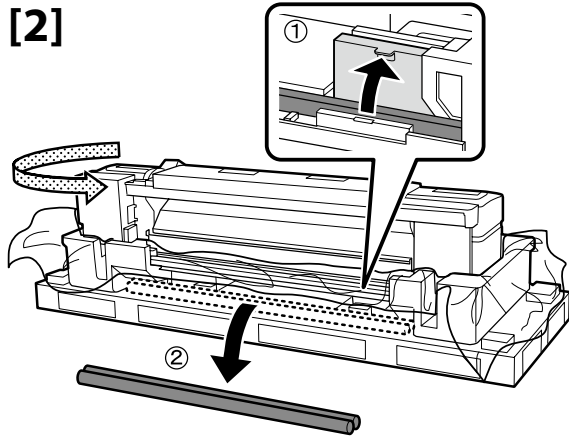

[3]

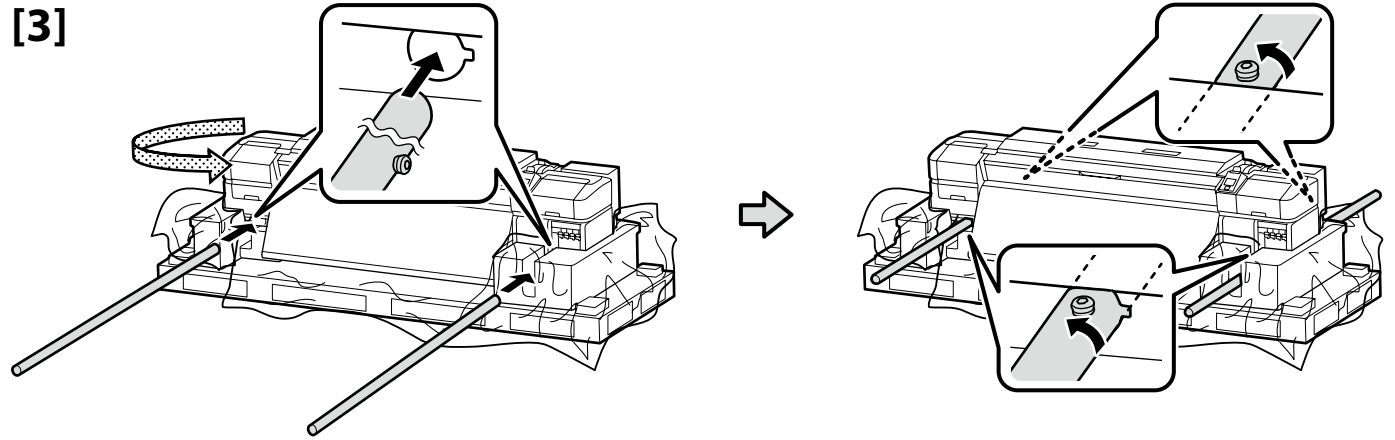

[4]

<b>⚠ Forsigtig:</b>	Printeren skal bæres af mindst 8 personer.
<b>⚠ Vaara:</b>	Tulostimen kantamiseen tarvitaan vähintään kahdeksan henkilöä.
<b>⚠ Forsiktig:</b>	Minst åtte personer må til for å løfte skriveren når den skal transporteres.
<b>⚠ Försiktigt:</b>	Det krävs minst åtta personer för att lyfta skrivaren.
<b>⚠ تحذیر:</b>	عند حمل الطابعة، استعن بثمانية أشخاص على الأقل.
<b>⚠ احتیاط:</b>	هنگام حمل چاپگر، حداقل از هشت نفر استفاده کنید.

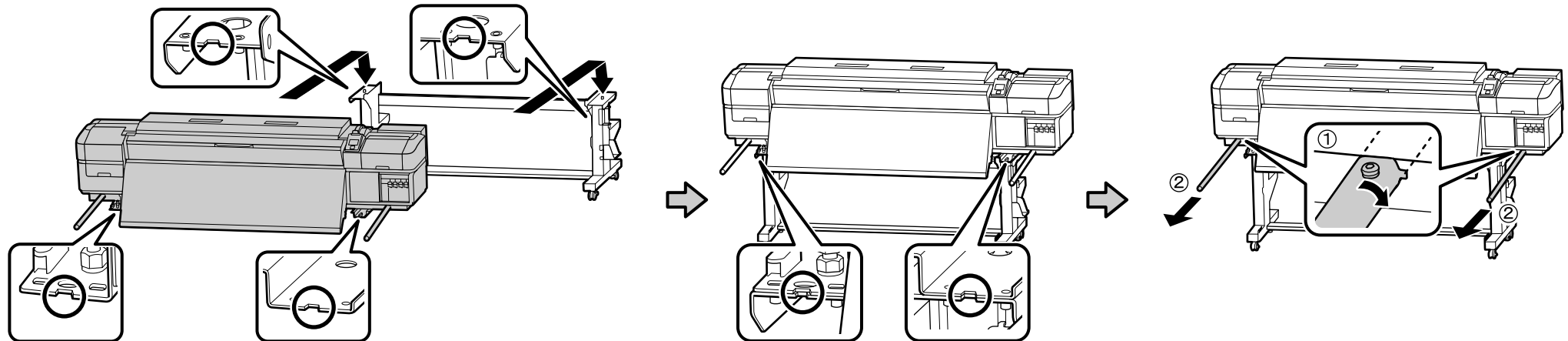
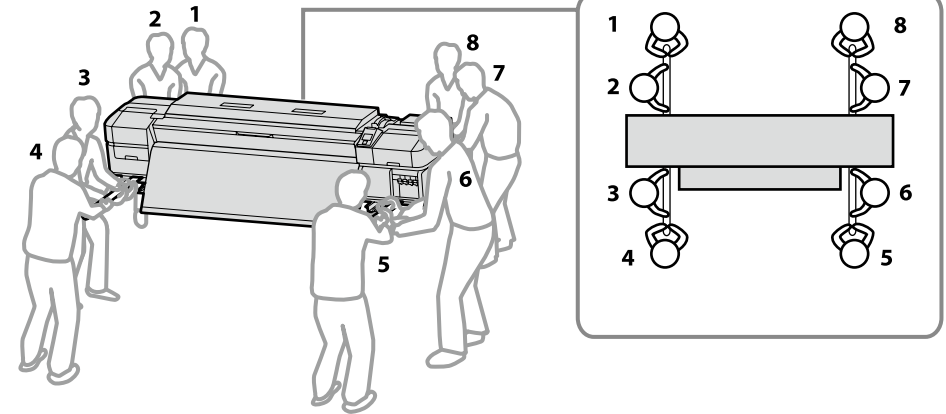

[5]

A  × 8

 × 8

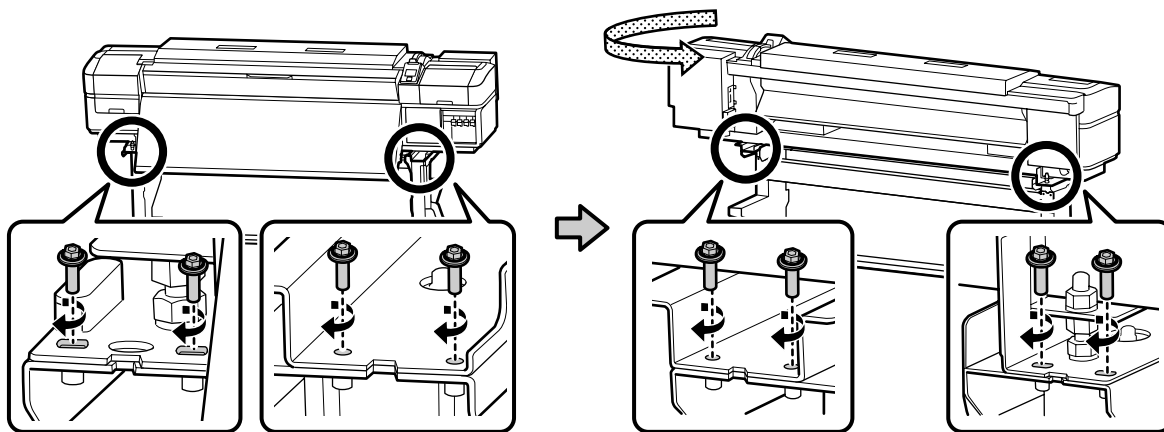
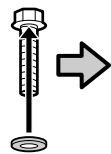

[6]

B  × 2

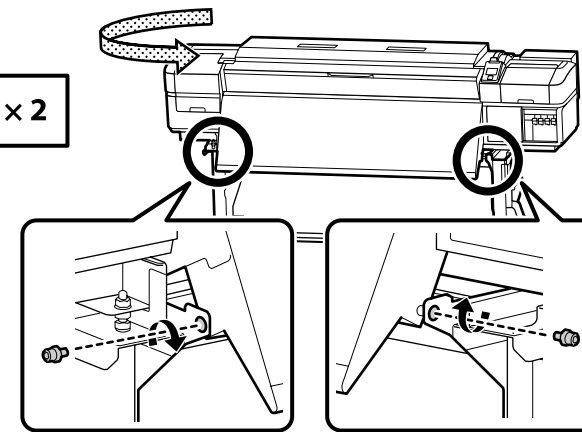

[7]

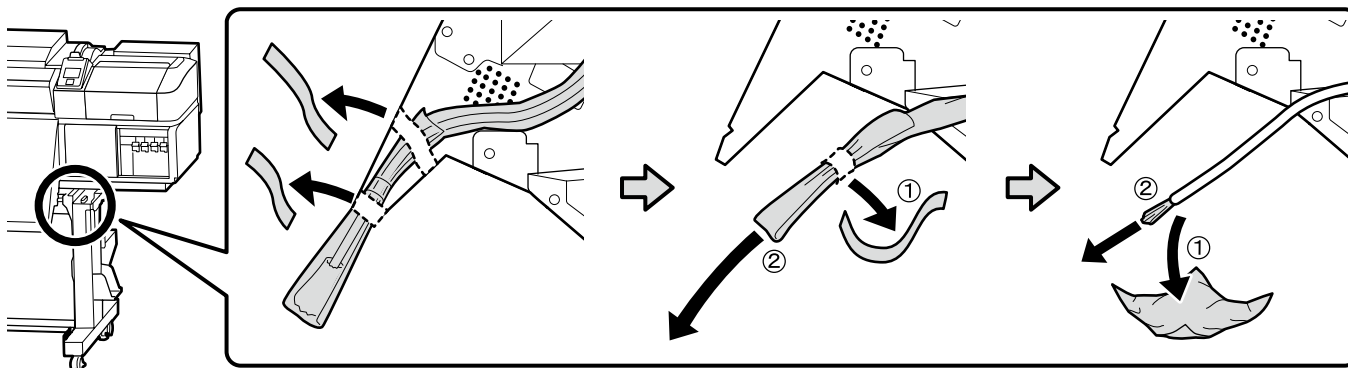

[8]

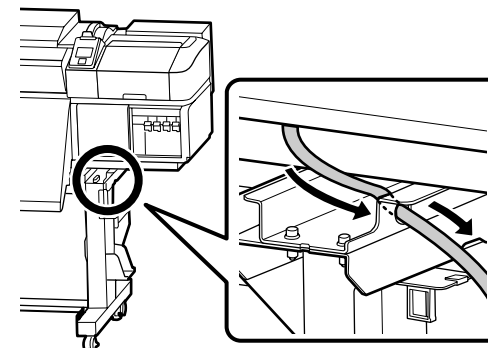

[9]

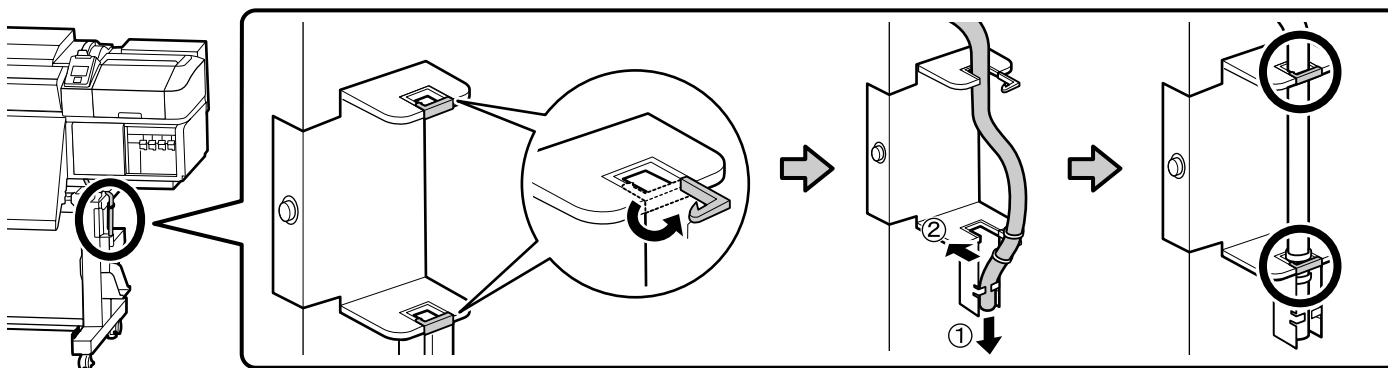

[10]

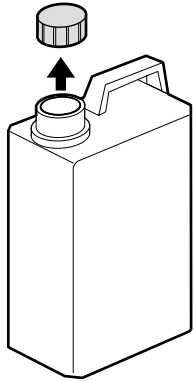

Låget til Waste Ink Bottle (Beholder til affald fra trykfarve) er nødvendigt ved bortskaffelse af affald fra trykfarve. Behold låget. Lad være med at smide det ud.

Jättemustepullon sulkijaa tarvitaan jättemustetta hävittäessä. Sästä sulkija. Älä heitä sitä pois.



Lokket på Avfallsblekkflasken er nødvendig når man skal kaste avfallsblekket. Behold lokket. Ikke kast det.

Sätt på locket på Bläckavfallsbehållaren innan du slänger bort bläckavfall. Behåll locket. Du får inte slänga det.

غطاء زجاجة الحبر الفارغة مطلوب عند التخلص من الزجاجة. احتفظ بهذا الغطاء. ولا تلق به بعيداً.

دربوش Waste Ink Bottle (گالن ضایعات جوهر) هنگام دور انداختن ضایعات جوهر مورد نیاز است. دربوش را نگه دارید. آن را دور نیندازید.

[11]

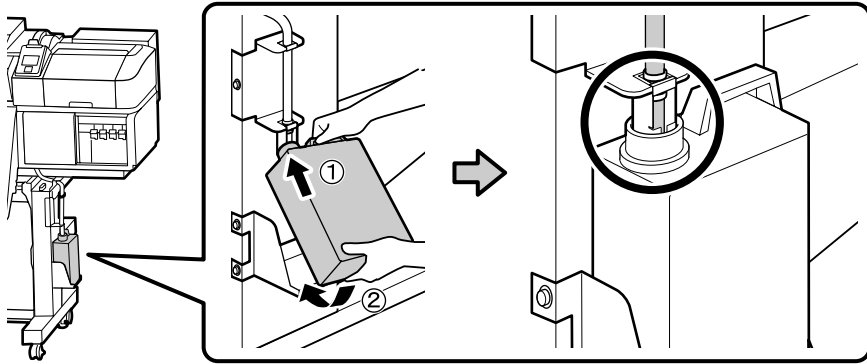

[12]

Påsat advarselmærkatet for dit sprog over det engelske mærkat.

Aseta omankielisesi varoitustarra englanninkielisen tarran päälle.

Plasser varselsetiketten for ditt språk over den engelske etiketten.

Placera varningsetiketten för ditt eget språk över den engelska etiketten.

ضع الملصق التحذيري المكتوب بلغتك فوق الملصق المكتوب باللغة الإنجليزية.

برچسب احتیاط به زبان خود را بر روی برچسب انگلیسی قرار دهید.

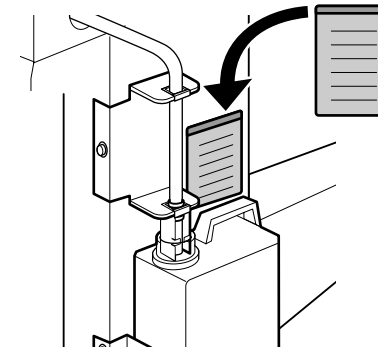

Fjern derefter følgende emner fra pakken og installer dem i følgende rækkefølge: Auto Take-up Reel Unit (Opviklingsspole) ① > Spændestang ② > Media Feeding Unit (Papirfremføringsenhed) ③.

Poista seuraavaksi seuraavat kohteet pakkauksesta ja asenna ne järjestyksessä: Automaattinen kiinniottorullayksikkö ① > vetosauva ② > Tulostusmateriaalin syöttöyksikkö ③.

Deretter tar du følgende ut av pakken og monterer i følgende rekkefølge: automatisk opprullingsspole-enhet ① > spenningsstang ② > medium-materenhet ③.

Ta sedan ur följande artiklar ur förpackningen och installera dem i ordning Automatisk uppspolningsenhet ① > spännskena ② > mediematarn ③.

أخرج بعد ذلك العناصر التالية من العبوة وركبها بالترتيب: Auto Take-up Reel Unit (وحدة بكره الطباعة التلقائية) ① < قضيب الشد ② < Media Feeding Unit (وحدة تغذية الوسط) ③.

سپس، اقلام زیر را از بسته‌بندی خارج کرده و آنها را به ترتیب نصب کنید: Auto Take-up Reel Unit (واحد ریل بردارنده خودکار) ① < tension bar (میله تنش) ② < Media Feeding Unit (واحد تغذیه کننده رسانه) ③.

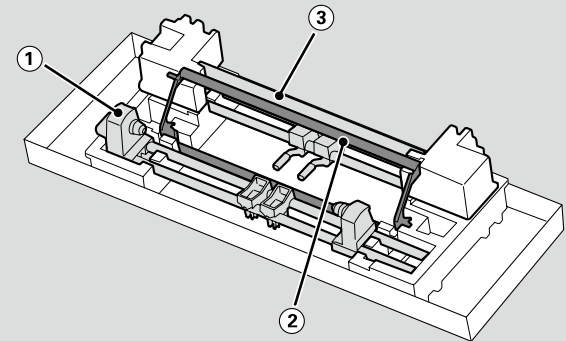

**Auto Take-up Reel Unit (Opviklingsspole)**

**Automaattinen kiinniottorullayksikkö**

**Automatisk opprullingsspole-enhet**

**Automatisk uppspolningsenhet**

(وحدة بكره الطباعة التلقائية) Auto Take-up Reel Unit

(واحد ریل بردارنده خودکار) Auto Take-up Reel Unit

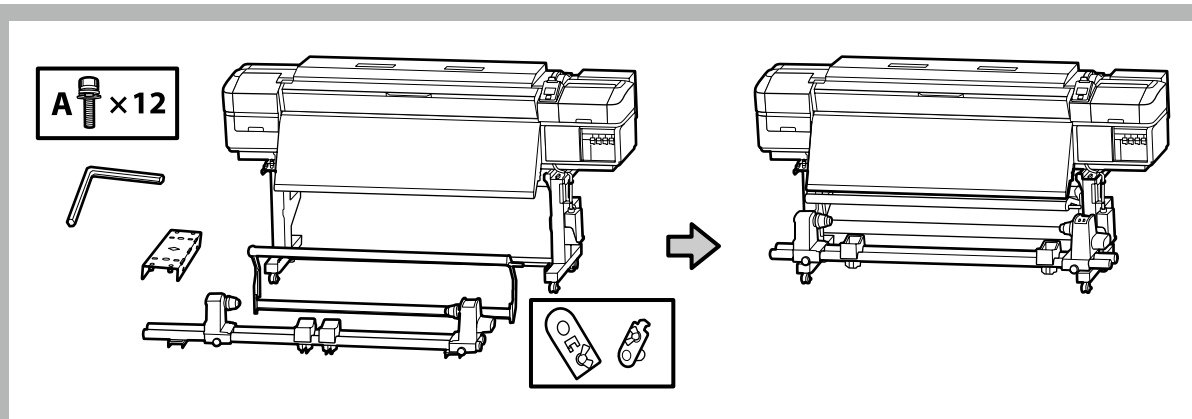

Brug to personer til at bære Auto Take-up Reel Unit (Opviklingsspole) ved at holde fast i de to stænger, som vist på figuren til højre.

Kanna Automaattinen kiinnittorullayksikkö käyttäen kahta henkilöä, kumpikin pitäen kiinni kahdesta palkista, kuten kuvassa oikealla.

Automatisk opprullingsspole-enhet bør bæres av to personer som hver av dem holder de to stengene som vist på figuren til høyre.

Det krävs två personer för att lyfta den Automatisk uppspolningsenhet, där varje person ska hålla i de två skenorna som bilden visar till höger.

أحمل Auto Take-up Reel Unit (وحدة بكرة الطباعة التلقائية) بالاستعانة بشخصين. يُمسك كل منهما بالقضيبين كما هو موضح في الشكل على اليمين.

با استفاده از دو نفر. Auto Take-up Reel Unit (واحد ریل بردارنده خودکار) را حمل کنید. همانطور که در شکل سمت راست نشان داده شده است. هر نفر دو میله را نگه می دارد.

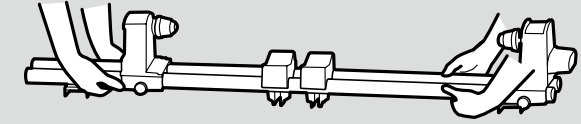

[1]

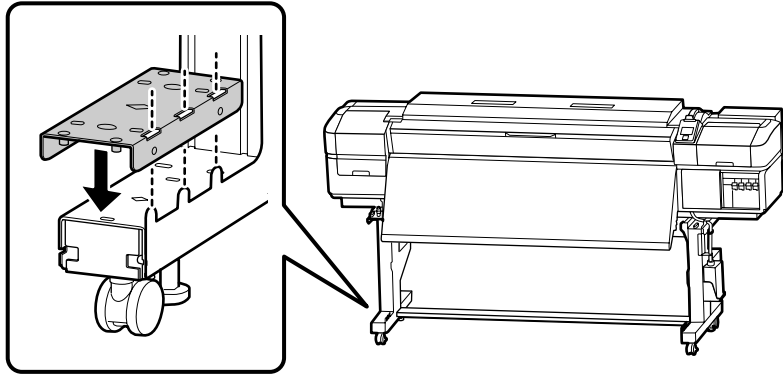

[2]

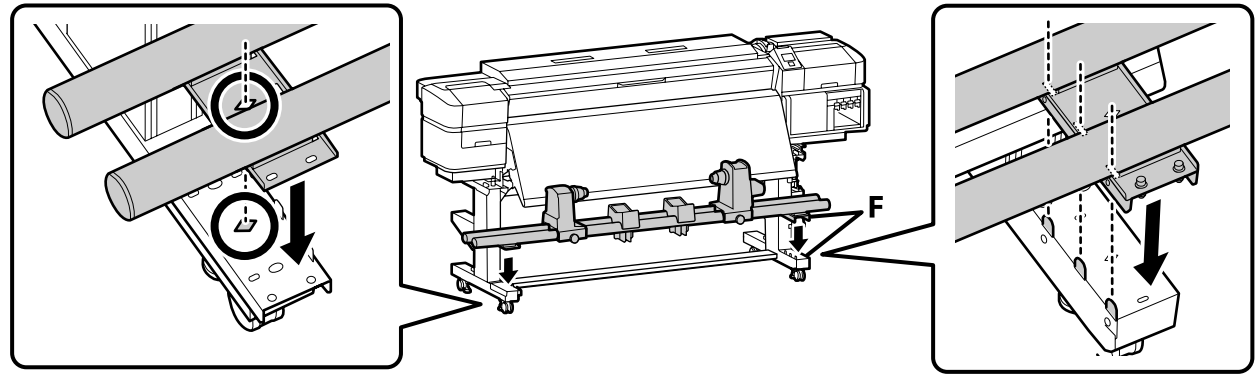

[3]

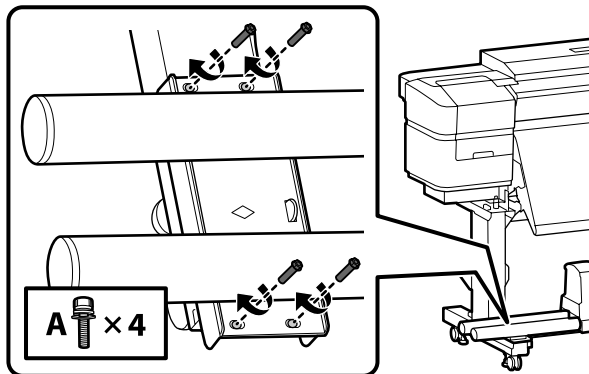

[4]

Fastgør skruerne på **A**-siden, tryk rørene ned som vist, og tilspænd derefter skruerne på **B**-siden.

Kiinnitä **A**-puolen ruuvit, pitäen putket painettuina alas näytetyllä tavalla, ja kiinnitä tämän jälkeen **B**-puolen ruuvit.

Fest skruene på **A**-siden, hold rørene nedtrykket som vist, og fest deretter skruene på **B**-siden.



Skruva fast skruvarna på sidan **A** samtidigt som du håller ner rören som visas på bilden. Skruva sedan fast skruvarna på sidan **B**.

ثم بتثبيت المسامير على الجانب **A** مع إبقاء الأنابيب مضغوطة كما هو موضح. ثم ثبت المسامير على الجانب **B**.

طبق تصویب. لوله‌ها را فشار دهید و پیچ‌های سمت **A** را محکم کنید و سپس پیچ‌های سمت **B** را محکم کنید.

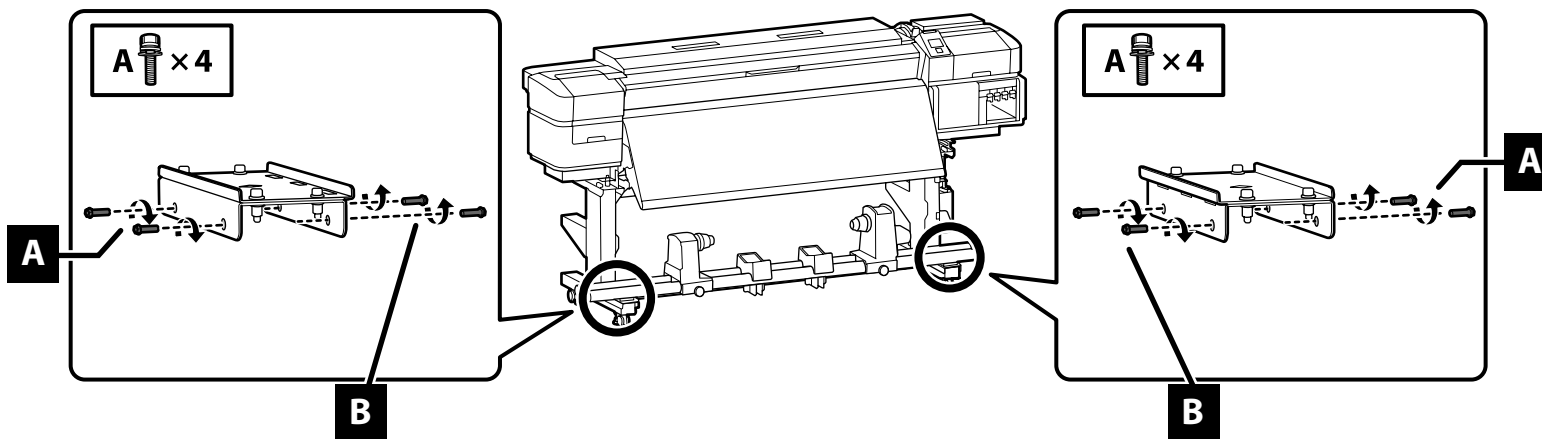

[5]

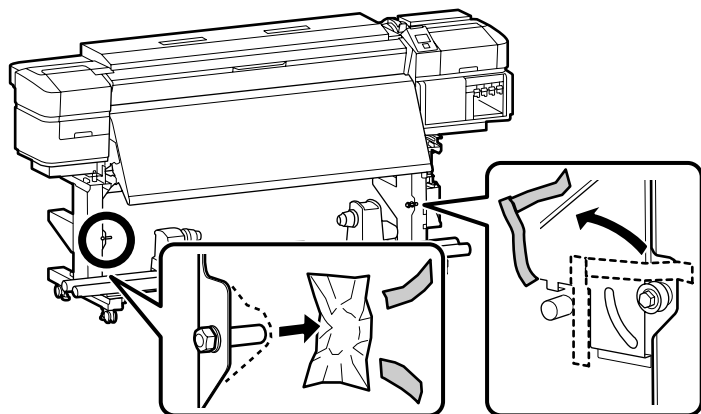

[6]

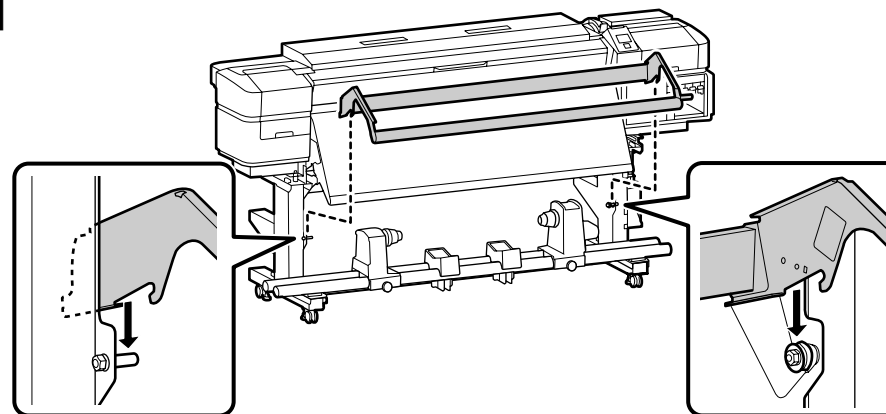

[7]

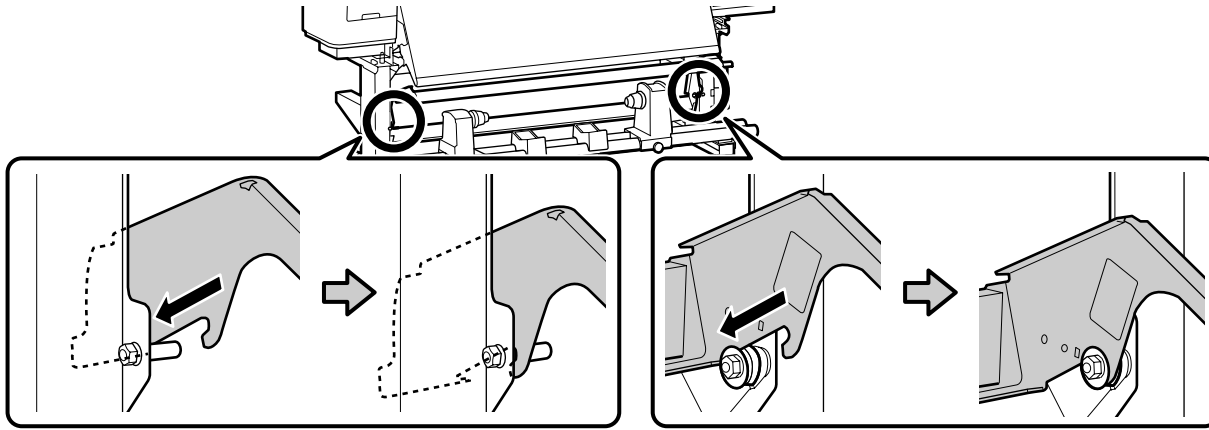

[8]

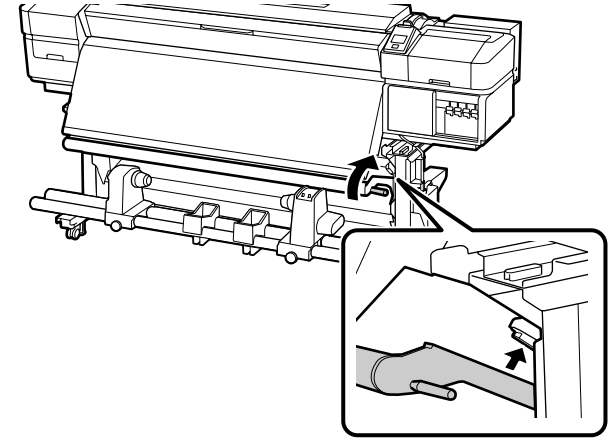

[9]

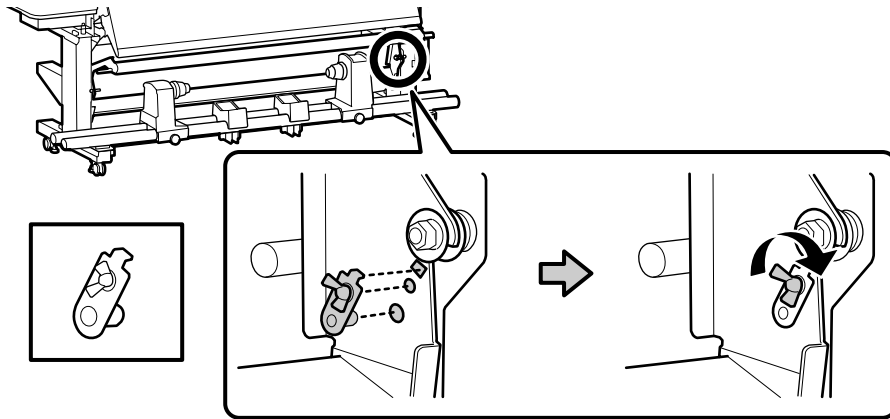

[10]

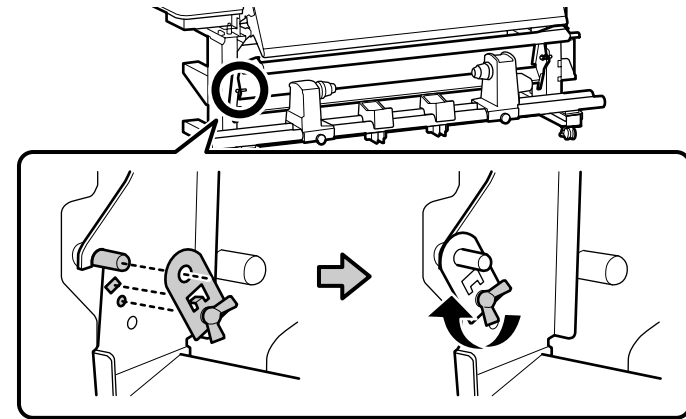

**Media Feeding Unit (Papirfremføringsenhet)**

**Tulostusmateriaalin syöttöyksikkö**

**Medium-materenhet**

**Mediematаре**

(وحدة تغذية الوسط) Media Feeding Unit

(واحد تغذية كمنده رسانه) Media Feeding Unit

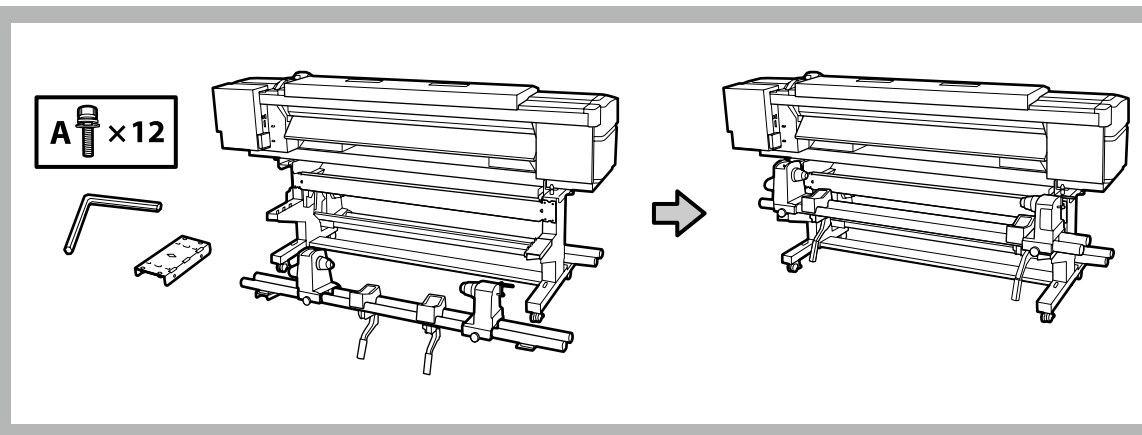

- Brug to personer til at holde fast i de to stænger, når Media Feeding Unit (Papirfremføringsenhet) flyttes.
- Fjern rullekernen fra Media Feeding Unit (Papirfremføringsenhet) inden installation. Smid den ikke væk, da den vil blive brugt som rullekerne for det nye medie.

- Kahden henkilön tulee tarttua kahteen palkkiin kantaessaan Tulostusmateriaalin syöttöyksikkö.
- Poista rullan ydin Tulostusmateriaalin syöttöyksikkö ennen asentamista. Älä heitä sitä pois, sillä sitä käytetään seuraavan tulostusmateriaalin rullaytimenä.

- To personer bør holde stengene når Medium-materenhet skal bæres.
- Ta rullkjernen ut av Medium-materenhet før montering. Ikke kast den, da den vil bli brukt som roll kjerne for nye media.



- Två personer bör hålla de två skenorna när du bär Mediematare.
- Avlägsna rullkärnan från Mediematare innan du påbörjar installationen. Släng inte bort denna då den kommer att användas som rullkärna för de nya medierna.

ينبغي الاستعانة بشخصين لإمسك القضيبين أثناء حمل Media Feeding Unit (وحدة تغذية الوسط).

فك قلب الأسطوانة من Media Feeding Unit (وحدة تغذية الوسط) قبل التركيب. ولا تلقه بعيداً حيث سيستخدم كقلب أسطوانة لوسائط الطباعة الجديدة.

دو نفر باید در حین حمل Media Feeding Unit (واحد تغذیه کننده رسانه) دو میله را نگه دارند.

قبل از نصب. مغزی رول را از Media Feeding Unit (واحد تغذیه کننده رسانه) باز کنید. آن را دور نیندازید چون از آن به عنوان مغزی رول رسانه جدید استفاده می شود.

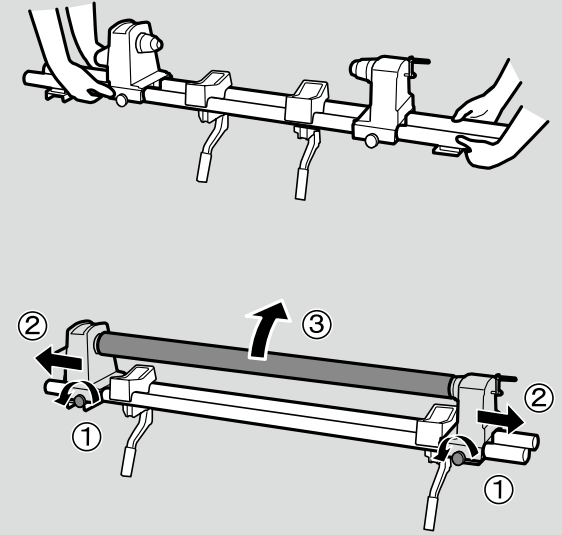

[1]

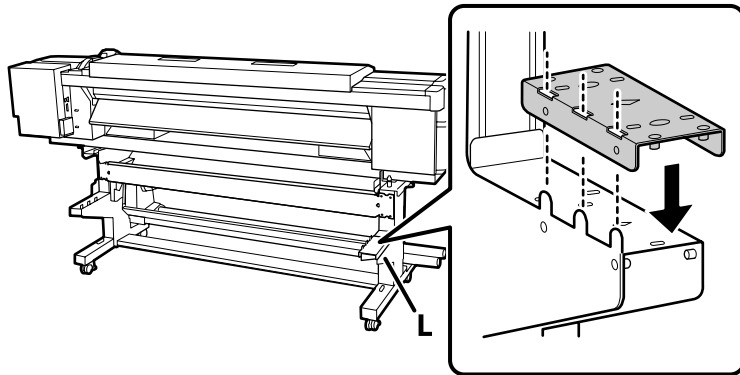

[2]

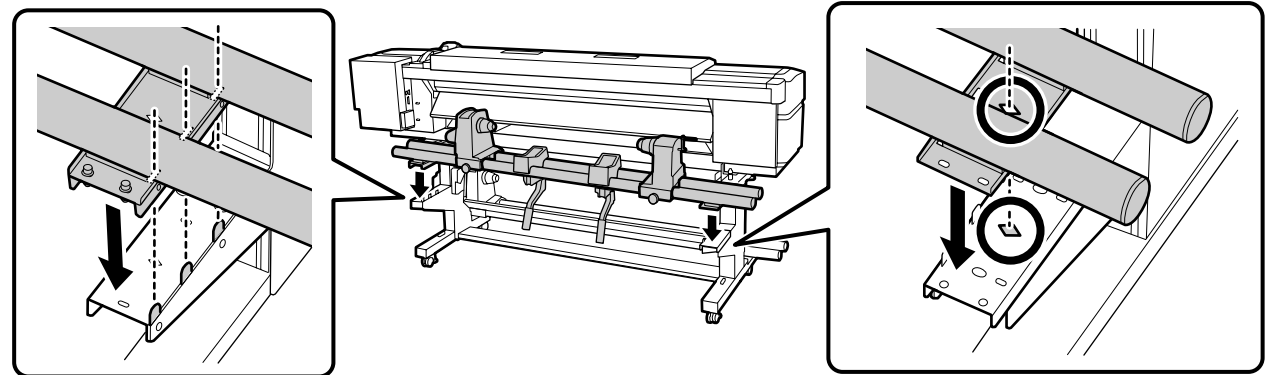

[3]

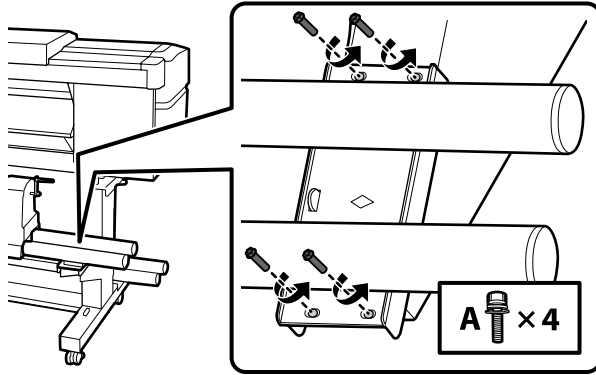

[4]

Fastgør skruerne på **A**-siden, tryk rørene ned som vist, og tilspænd derefter skruerne på **B**-siden.

Kiinnitä **A**-puolen ruuvit, pitäen putket painettuina alas näytetyllä tavalla, ja kiinnitä tämän jälkeen **B**-puolen ruuvit.

Fest skruene på **A**-siden, hold rørene nedtrykket som vist, og fest deretter skruene på **B**-siden.



Skruva fast skruvarna på sidan **A** samtidigt som du håller ner rören som visas på bilden. Skruva sedan fast skruvarna på sidan **B**.

ثم بتثبيت المسامير على الجانب **A** مع إبقاء الأنابيب مضغوطة كما هو موضح. ثم ثبت المسامير على الجانب **B**.

طبق تصویر، لوله‌ها را فشار دهید و سپس پیچ‌های سمت **A** را محکم کنید و سپس پیچ‌های سمت **B** را محکم کنید.

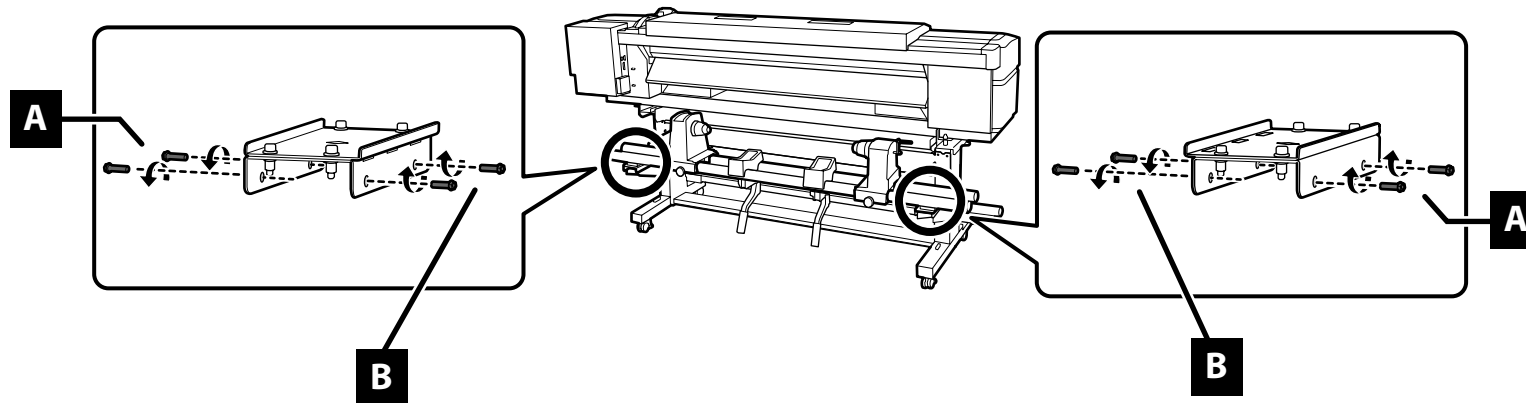
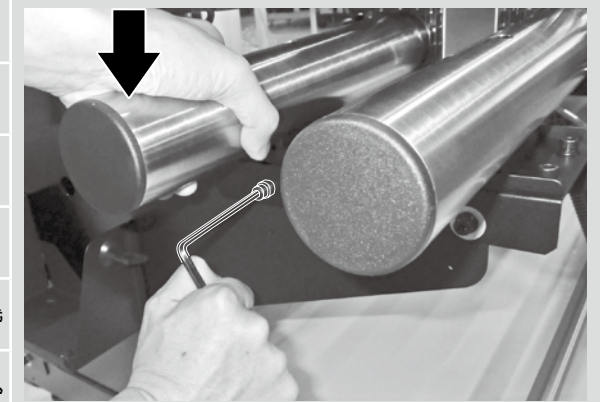

Tilslutning af kabler  
 Kaapelien liittäminen  
 Koble til kabler  
 Anslutningskablar

كبلات التوصيل  
 كابل های اتصال

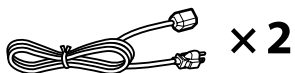

[1]

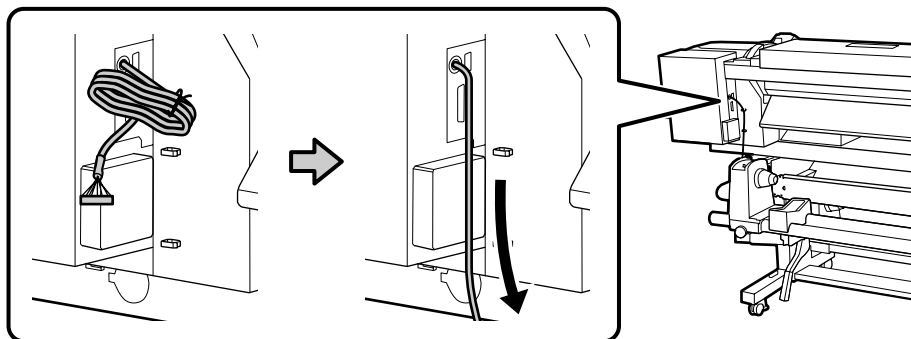

[2]

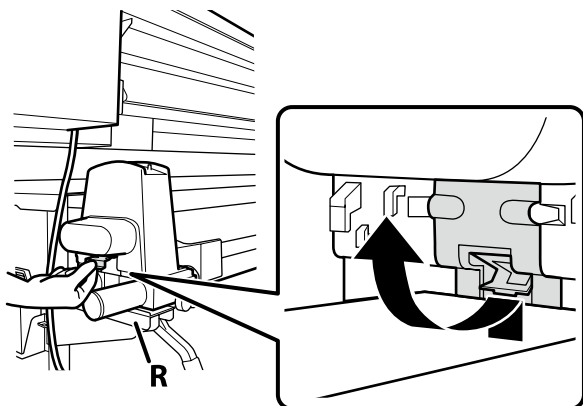

[3]

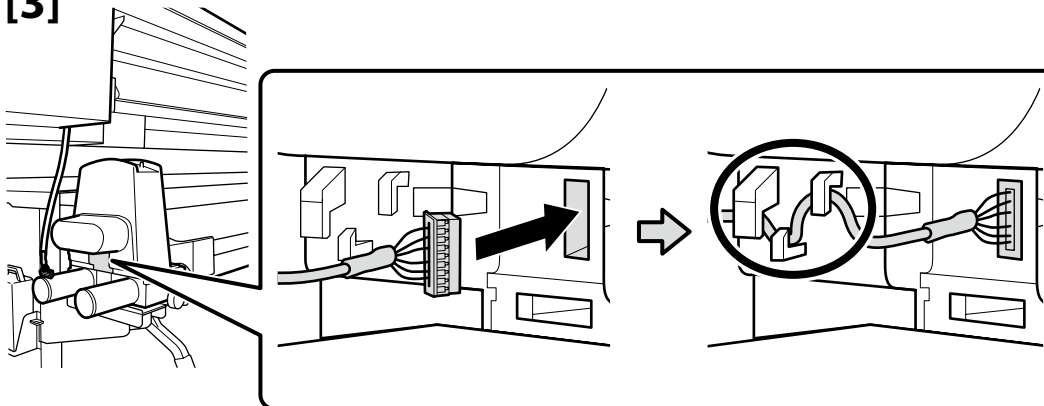

[4]

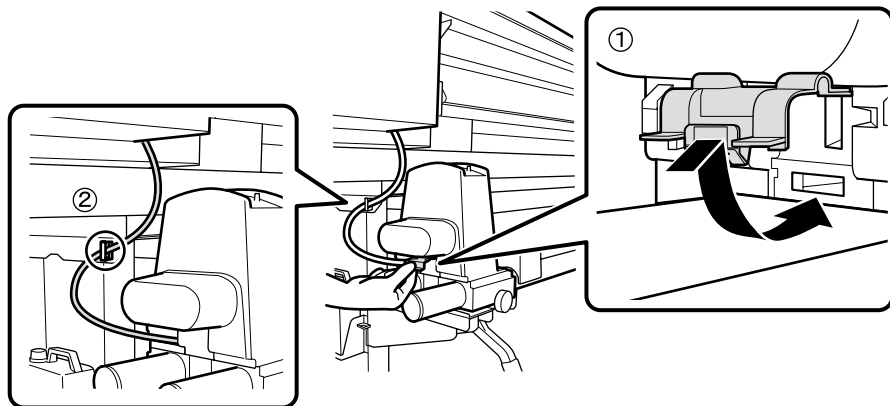

[5]

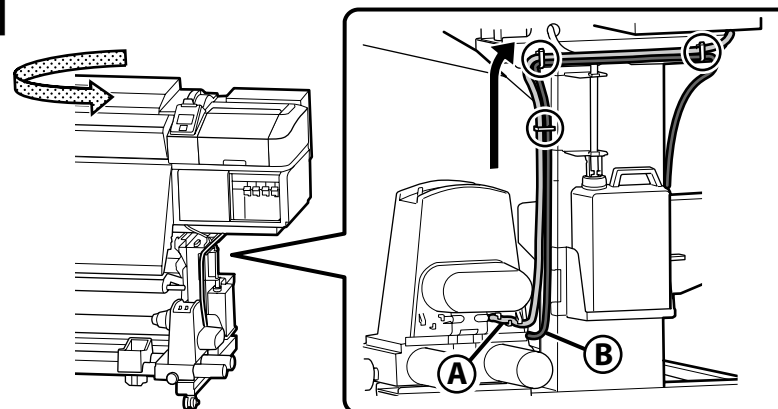

[6]

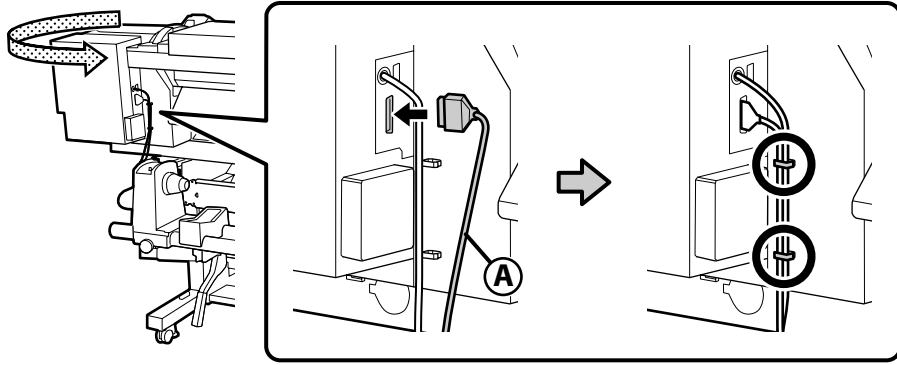

[7]

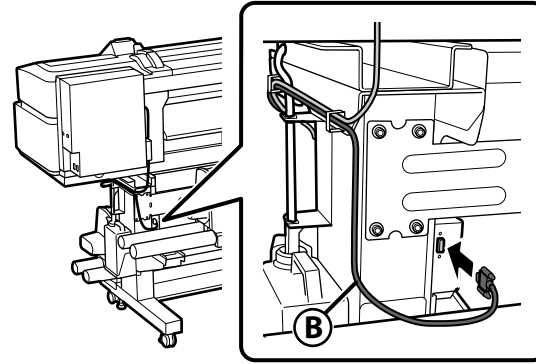

[8]

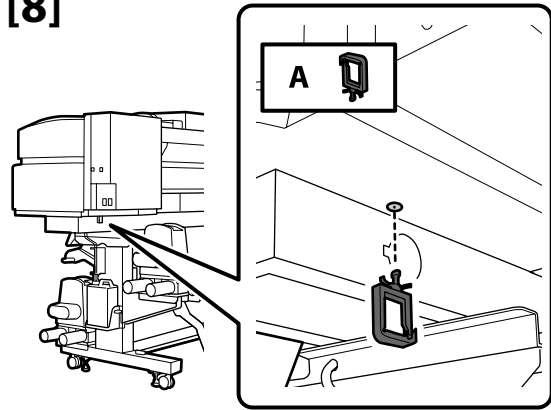

[9]

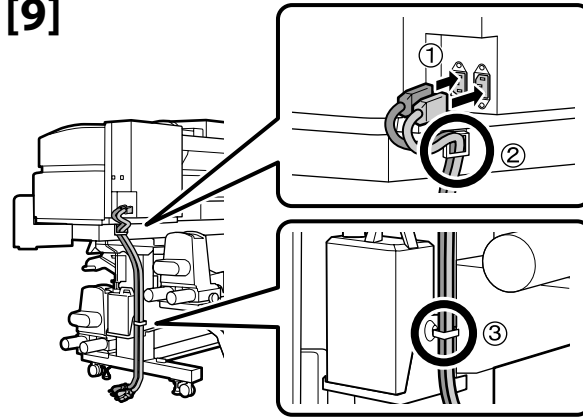

## [10]

<b>⚠️ Advarsel:</b>	<input type="checkbox"/> Anvend kun den strømkilde, der er angivet på printerens mærkat. <input type="checkbox"/> For at undgå ulykker med jordlækage skal du tilslutte til en stikkontakt med jordforbindelse (jordet).
<b>⚠️ Varoitus:</b>	<input type="checkbox"/> Käytä vain tulostimen ohjekilvessä mainittua virtalähdetyyppiä. <input type="checkbox"/> Estä maavuoto-onnettomuudet kytkemällä laite maadoitettuun pistorasiaan.
<b>⚠️ Advarsel:</b>	<input type="checkbox"/> Bruk bare den type strømkilde som er indikert på skriverens etikett. <input type="checkbox"/> Kobles til et jordet uttak for å forhindre jordingsulykker.
<b>⚠️ Varning:</b>	<input type="checkbox"/> Använd endast den strömkälla som anges på skrivarens typplåt. <input type="checkbox"/> Anslut endast till ett jordat eluttag för att undvika jordfel.
<b>⚠️ تنبيه:</b>	<input type="checkbox"/> احرص على استخدام نوع مصدر الطاقة المبين في الملصق التعريفي للطابعة فقط. <input type="checkbox"/> لتجنب حوادث التسرب الأرضية، قم بالتوصيل بمقبس أرضي (مؤرض).
<b>⚠️ هشدار:</b>	<input type="checkbox"/> فقط از نوع منبع نیرویی که روی برجسب چاپگر مشخص شده است استفاده کنید. <input type="checkbox"/> برای پیشگیری از حوادث مرتبط با اتصال به زمین، دستگاه را به پریز دارای اتصال زمین (ارتدار) وصل کنید.

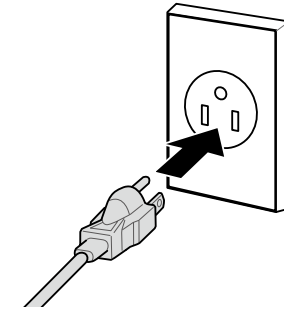

<b>!</b>	Formen på stikket varierer alt efter salgsområde eller -land. Anvend kun det medfølgende strømkabel.
	Pistokkeen muoto vaihtelee alueen tai myyntimaan mukaan. Käytä vain mukana toimitettua virtajohtoa.
	Formen på støpslet varierer med salgslandet eller -regionen. Bruk kun den medfølgende strømkabelen.
	Stikkontaktens form varierar beroende på försäljningslandet eller -regionen. Använd endast den medföljande nätkabeln.
	يختلف شكل القابس حسب منطقة أو بلد البيع. لا تستخدم سوى كابل الطاقة المرفق فقط.
	شکل دوشاخه در منطقه یا کشور محل فروش متفاوت است. فقط از کابل برق همراه دستگاه استفاده کنید.

Kontroller, at status for niveauerne er OK, som vist i illustrationen, inden du går videre til næste trin.  
 ⊗ indikerer, at printeren ikke er justeret i niveau. Du kan justere printerens niveau ved hjælp af justeringsmekanismerne.  
 Efter indstilling af justeringsmekanismerne anbefaler vi, at du kontrollerer, at hjulene ikke berører gulvet.

Varmista, että vaaitukset ovat OK, kuten kuvassa, ennen siirtymistä seuraavaan vaiheeseen.  
 ⊗ -kuvake ilmaisee, että tulostin ei ole vaakasuorassa. Voit säätää tulostimen vaakasuoruutta säätimillä.  
 Säätimien käytön jälkeen on suositeltavaa tarkistaa, etteivät rullat ole koholla lattiasta.

Kontroller at status for nivåene er OK som vist i illustrasjonen før du går videre til neste trinn.  
 ⊗ indikerer at skriveren ikke er i vater. Du kan justere skriverens posisjon med justeringsføttene.  
 Når justeringsføttene er justert, bør du kontrollere at hjulene er hevet fra gulvet.



Kontrollera att statusen för nivåerna är OK som visas på bilden innan du går vidare till nästa steg.  
 ⊗ visar att skrivarens status inte är i nivå. Du kan justera skrivarens nivå med hjälp av justeringsanordningarna.  
 Efter justeringen så rekommenderar vi att du kontrollerar att hjulen är höjda ifrån golvet.

تحقق من أن حالة المستويات OK كما هو مبين في الرسم التوضيحي قبل الانتقال إلى الخطوة التالية.  
 تشير العلامة ⊗ إلى عدم استواء الطابعة. يمكن ضبط استواء الطابعة باستخدام الضوابط.  
 بعد ضبط الضوابط، نوصي بالتحقق من ارتفاع العجلات عن الأرضية.

قبل از رفتن به مرحله بعدی، بررسی کنید که وضعیت ترازها OK باشد. چنانکه در تصویر نشان داده شده است.  
 ⊗ نشان می‌دهد که وضعیت چاپگر تراز نیست. شما می‌توانید تراز بودن چاپگر را با استفاده از تنظیم‌کننده‌ها تنظیم کنید.  
 توصیه می‌کنیم پس از تنظیم کردن تنظیم‌کننده‌ها، بررسی کنید که چرخ‌ها از کف بالا آمده باشند.

OK

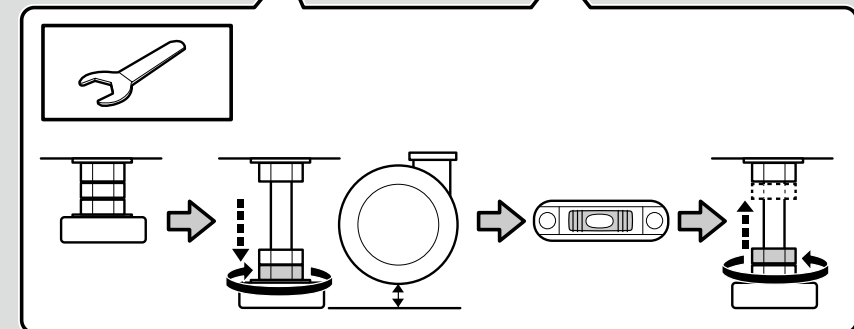
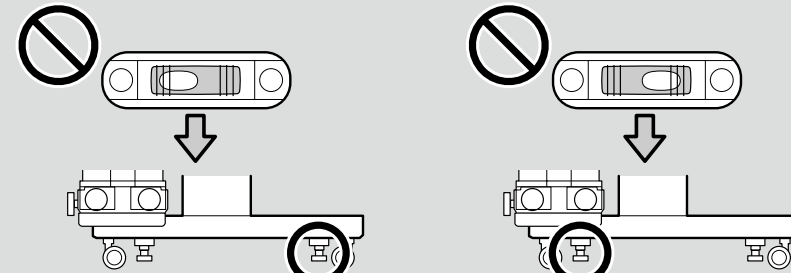
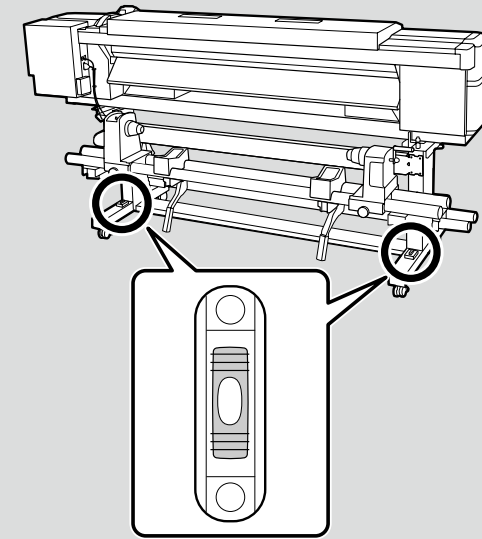

**Yderligere udskrifts-tørre-system (kun SC-S60600 serien)**

**Lisä-tulosteiden kuivausjärjestelmä (vain SC-S60600-sarja)**

**Ekstra utskriftstørkesystem (SC-S60600-serien)**

**Kompletterande torksystem för utskrifter (Endast SC-S60600 Serien)**

نظام التجفيف الإضافي للمطبوعات (السلسلة SC-S60600 فقط)

سیستم خشککن چاپ اضافی (فقط سری SC-S60600)

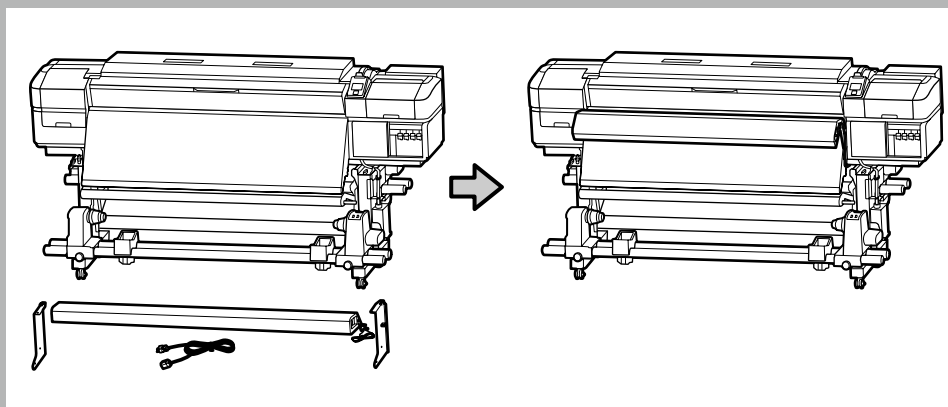

Der henvises til brugervejledningen til det yderligere udskrifts-tørre-system for oplysninger om korrekt installation.

Katso lisä-tulosteiden kuivausjärjestelmän toimitukseen kuuluvasta käyttöoppaasta sen oikea asennus.



Se bruksanvisningen som følger med ekstra utskriftstørkesystem for å montere på riktig måte.

Läs handboken som medföljer kompletterande torksystem för utskrifter för att installera den på rätt sätt.

راجع الدليل المرفق مع نظام التجفيف الإضافي للمطبوعات لتركيبه بشكل صحيح.

برای نصب صحیح سیستم خشککن چاپ اضافی به دفترچه راهنمای ارائه شده مراجعه کنید.

Skærminnstillinger

Näyttöasetukset

Vise innstillinger

Skärminställningar

إعدادات العرض  
تنظیمات نمایشگر

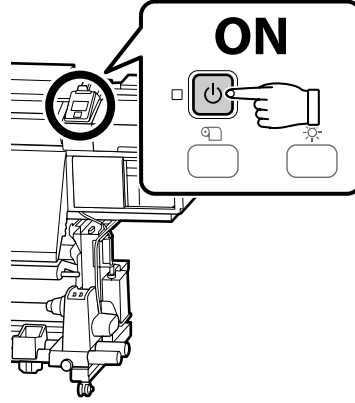

Den indledende opsætning starter, første gang der tændes for printeren. Vælg et sprog, og følg instruktionerne på skærmen for at indstille uret og vælge måleenheder. Brugere af SC-S80600-serien vil derefter blive bedt om at vælge en farvetilstand. Farvetilstanden kan ændres når som helst, når den indledende opsætning er fuldendt. For yderligere oplysninger henvises der *Brugervejledning* (PDF).

Alkuasennus alkaa, kun tulostin kytketään päälle ensimmäistä kertaa. Valitse kieli ja noudata näyttöllä näkyviä ohjeita asettaaksesi kellonajan ja mittayksiköt. SC-S80600-sarjan käyttäjä pyydetään tämän jälkeen valitsemaan väritila. Väritilan voi vaihtaa milloin vain alkuasennuksen jälkeen. Katso lisätietoja: *Käyttöopas* (PDF).

Første oppsett begynner når skriveren slås på for første gang. Velg et språk og følg instruksjonene på skjermen for å stille inn klokke og velge måleenheter. Brukere av SC-S80600-serien vil deretter bli bedt om å velge en farge-modus. Farge-modus kan endres til enhver tid når første oppsett er fullført, for mer informasjon, se *Brukerhåndbok* (PDF).

Grundinställningarna ska justeras när skrivaren slås på för första gången. Välj språk och följ sedan anvisningarna på skärmen för att ställa in klockan och välja måttenheter. Användare av modeller i serien SC-S80600 kommer också att ombudjas välja ett färgläge. Färgläget kan ändras när som helst efter att grundinställningarna har gjorts. För mer information se *Användarhandbok* i PDF.

يبدأ الإعداد الأولي عند تشغيل الطابعة للمرة الأولى. اختر إحدى اللغات واتبع التعليمات التي تظهر على الشاشة لضبط الساعة واختيار وحدات القياس. مستخدمو سلسلة SC-S80600 سيطلب منهم بعد ذلك اختيار وضع ألوان. يمكن تغيير وضع الألوان في أي وقت بمجرد اكتمال الإعداد الأولي؛ لمزيد من المعلومات، انظر دليل المستخدم (PDF).

نخستین باری که چاپگر را روشن می‌کنید، تنظیم اولیه شروع می‌شود. زبان مورد نظر را انتخاب کنید و برای تنظیم ساعت و انتخاب واحدهای اندازه‌گیری، دستورالعمل روی نمایشگر را دنبال کنید. سپس از کاربران سری SC-S80600 درخواست می‌شود حالت رنگ مورد نظر را انتخاب کنند. پس از تکمیل روند تنظیم اولیه، می‌توانید هر زمان که بخواهید حالت رنگ را تغییر دهید؛ جهت کسب اطلاعات بیشتر، به راهنمای کاربر (PDF) نگاه کنید.

## Blækpåfyldning

### Musteen lataus

### Blekkklading

### Fylla på bläck

تحميل الحبر

شارژ جوهر

Rensepatroner og blækpatroner (sælges separat) er nødvendige for blækpåfyldning. Hav dem klar, før følgende trin udføres.

Musteen lataamista varten tarvitaan puhdistus- ja mustekasetit (myydään erikseen). Pidä nämä valmiina ennen kuin ryhdyt seuraaviin toimiin.

Rengjøringspatroner og blekkassetter (selges separat) er nødvendige for blekkfylling. Ha disse klare før du utfører følgende trinn.



Rengöringskassetter och bläckpatroner (säljs separat) krävs för att byta bläck. Se till att ha dessa redo innan du utför följande åtgärder.

خرطوشات التنظيف والحبر (تُباع بشكل منفصل) مطلوب لشحن الحبر. جهز هذه قبل إجراء الخطوات التالية.

برای شارژ جوهر، استفاده از کارتریج تمیزکننده و کارتریج جوهر ضروری است (جدداً گانه به فروش می‌رسد). پیش از انجام مراحل زیر، این اقلام را آماده کنید.

Rengør hovedet (påfyldt og udled rengøringsvæske), før blækket påfyldes. Følg instruktionerne på kontrolpanelet for at installere wiper unit (viskerenhet) og indsætte og fjerne rense- og blækpatronerne. For information om at håndtere hver del henvises der til følgende sider. **Load Media (Indlæs Medier)** vises, når blækpåfyldningen er fuldendt.

Puhdista pää (lataa ja poista puhdistusneste) ennen musteella lataamista. Noudata ohjauspaneelin ohjeita wiper unit (pyyhinyksikkö) asentamiseksi sekä puhdistus- ja mustekasettien syöttämiseksi ja poistamiseksi. Saadaksesi tietoja kunkin osan käsittelystä katso seuraavat sivut. **Load media (Lataa media)** näytetään, kun musteen lataus on valmis.

Rengjør hodet (lade og utlade rensesvæske) før du lader med blekk. Følg instruksjonene i kontrollpanelet for å installere wiper unit (viskerenheten) og blekkassetter; for informasjon om hvordan du håndterer hver del, se følgende sider. **Load Media (Lade media)** vises når lading av blekk er fullført.

Rengör huvudet (fyll på och håll ur rengöringsvätskan) innan du fyller på bläcket. Följ instruktionerna på kontrollpanelen för att installera Wiper Unit (torkarenheten) samt sätta in och ta bort rengöringskassetter och bläckpatroner. Se följande sidor för information om hur du hanterar de olika delarna. När påfyllningen av bläcket är utförd så visas **Load Media (Ladda media)** på skärmen.

نظّف الرأس (أدخل وصوّف سائل التنظيف) قبل شحنه بالحبر. اتبع التعليمات التي في لوحة التحكم لتثبيت wiper unit (وحدة المساحة) وإدخال وإزالة خرطوشات التنظيف والحبر؛ لمعلومات عن كيفية التعامل مع كل جزء، انظر الصفحات التالية. انظر الصفحات التالية. تظهر رسالة **Load Media (تحميل الوسائط)** عند اكتمال خرطوشة الحبر.

پیش از شارژ جوهر هد، آن را تمیز کنید (مایع تمیزکننده را شارژ و دشارژ کنید). طبق دستورالعمل مذکور در پنل کنترل، wiper unit (مجموعه تمیزکننده) را نصب کنید و کارتریج تمیزکننده و کارتریج جوهر را وارد کنید و بیرون آورید؛ جهت اطلاع از نحوه کار با هر قطعه، به صفحات زیر رجوع کنید. پس از تکمیل شارژ جوهر، عبارت **Load media (بارگذاری رسانه)** به نمایش درمی‌آید.



Bemærk følgende forholdsregler, når hovedet rengøres, og det påfyldes med blæk. I modsat fald skal dette trin eventuelt gentages, hvilket øger mængden af forbrugt blæk.

- Fjern ikke strømledningen fra stikkontakten, og sluk ikke for printeren.
- Udfør ikke andre handlinger end de, som angives på skærmen.

Noudata seuraavia varotoimia, kun puhdistat päättää ja lataat sitä musteella. Muutoin saatat joutua toistamaan tämän vaiheen, jolloin kulutetun musteen määrä nousee.

- Älä irrota virtakaapelia pistorasiasta tai kytke virta pois päältä.
- Älä suorita muita kuin näytöllä määritettyjä toimenpiteitä.

Observere følgende forholdsregler ved rengjøring av hodet samt lading av blekk, hvis ikke, er det mulig at dette trinn må gjentas, noe som resulterer i økt blekkforbruk.

- Du må ikke koble strømkabelen fra stikkontakten eller slå av strømmen.
- Ikke utfør andre operasjoner enn de som er angitt på skjermen.

Tänk på följande när du tvättar huvudet och fyller på bläcket eftersom du annars måste återupprepa denna åtgärd vilket leder till att mer bläck förbrukas.

- Koppla inte ur strömkabeln från vägguttaget. Slå inte heller av strömmen.
- Utför inga andra uppgifter än de som anges på skärmen.

قم بمراعاة الاحتياطات التالية عند تنظيف الرأس وشحنها بالحبير. وإلا فقد سيتعين تكرار هذه الخطوة. وزيادة كمية الحبر المستهلكة.

لا تفصل كبل الطاقة عن مأخذ التيار الكهربائي ولا توقف تشغيل الطاقة.

لا تجر أي عمليات أخرى غير تلك المحددة على الشاشة.

هنگام تمیز کردن هد و شارژ جوهر آن، اصول احتیاطی زیر را رعایت کنید: در غیر این صورت، ممکن است مجبور به تکرار این مرحله و مصرف جوهر بیشتری شوید.

کابل برق را از پریز جدا نکنید یا چابگر را خاموش نکنید.

هیچ کار دیگری بجز موارد مشخص شده بر روی صفحه نمایش انجام ندهید.



- ❑ Ryst blækpatronerne som vist efter åbning. OR-, WH- og MS-patronerne for SC-S80600-serien skal rystes mere patronerne for andre farver. Rensepatroner behøver ikke at blive rystet.
- ❑ Rør ikke ved IC-chip'en på blækpatronen. Dette kan give fejlfunktion eller ukorrekt udskrivning.

- ❑ Ravista mustekasetteja kuvaton lailla avaamisen jälkeen. SC-S80600-sarjan OR-, WH- ja MS-kasetteja on ravistettava enemmän kuin muun värisiä kasetteja. Puhdistuskasetteja ei tarvitse ravistaa.
- ❑ Älä kosketa patruunan IC-sirua. Se voi aiheuttaa virheellisen toiminnan tai tulostuksen.

- ❑ Rist blekkassetter som vist etter åpningen. Kassettene OR, WH og MS for SC-S80600-serien må rystes mer enn kassetter med andre farger. Rengjøringspatroner trenger ikke å ristes.
- ❑ Ikke ta på IC-brikken på patronen. Dette kan føre til feiloperasjon og utskrift.



- ❑ Skaka bläckpatronerna, enligt anvisningarna på bilden, efter att du öppnat dem. Patronerna OR, WH och MS för modellerna i SC-S80600-serien måste skakas mer än patronerna för andra färger. Rengöringskassetterna behöver inte skakas.
- ❑ Rör inte vid chipet på patronen. Det kan orsaka felaktig drift eller utskrift.

❑ قم بهز خرطوشات الحبر كما هو موضح بعد الفتح. خرطوشات OR و WH و MS لسلسلة SC-S80600 يجب هزها أكثر من خرطوشات الألوان الأخرى. خرطوشات التنظيف لا تحتاج إلى هز.  
❑ لا تلمس رقاقة IC على الخرطوشة. وإلا فقد يؤدي ذلك إلى التشغيل أو الطباعة بشكل غير صحيح.

❑ طبق تصویر. کارتریج‌های جوهر را پس از باز کردن تکان دهید. کارتریج‌های OR، WH و MS مربوط به سری SC-S80600 باید بیشتر از کارتریج رنگ‌های دیگر تکان داده شود. کارتریج‌های تمیزکننده نیازی به تکان خوردن ندارد.  
❑ تراشه IC روی کارتریج را لمس نکنید. ممکن است انجام این کار باعث عملکرد یا چاپ غیرصحيح شود.

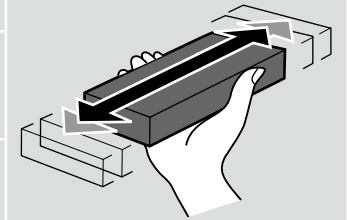

×15 (5 sec.)

OR/WH/MS  
×50 (15 sec.)

## Installation af blækpatroner

### Patruunoiden asentaminen

### Sette inn patroner

### Installera bläckpatroner

ترکیب الخراطيش

نصب کارتریج‌ها

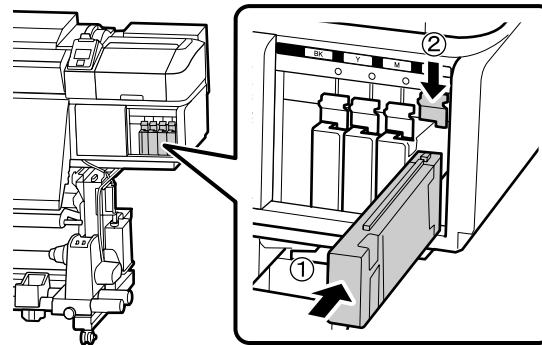

Kontroller farverne på printeren og mærkatet på blækpatronen, og indsæt en blækpatron på hver plads.

Kohdista tulostimen värimerkintä mustepatruunan tarran kanssa ja asenna mustepatruuna kuhunkin paikkaan.

Sørg for at fargen på skriveren tilsvarer etiketten på blekkpatronen, og sett én blekkpatron i hvert spor.

Matcha färgen på skrivaren med etiketten på bläckpatronen, samt installera en bläckpatron i varje lucka.

تأكد من تطابق اللون الموجود على الطباعة مع الملصق الموجود على خرطوشة الحبر. ورتب خرطوشة حبر في كل فتحة.

رنگ روی چاپگر را با برچسب روی کارتریج جوهر مطابقت دهید و هر کارتریج جوهر را در شکاف مربوطه نصب کنید.

I SC-S80600-serien varierer blækpatronen, der sættes i pladsen yderst til højre (mærket "WH/MS/CL"), med muligheden valgt for farvetilstand som vist i tabellen til højre.

Jos käytössä on SC-S80600-sarja, oikeanpuolimmaiseen paikkaan (joka on merkitty "WH/MS/CL") syötetyn mustekasetin tyyppi vaihtelee valitun väritilan mukaan oikealla olevan taulukon mukaisesti.

I tilfelle av SC-S80600-serien, varierer blekkassetten som settes i sporet (sporet merket med "WH/MS/CL") med valgt alternativ for fargemodus, som vist i tabellen til høyre.

I fallet med modellerna i SC-S80600-serien kommer den patron som stoppas in i facket längst till höger (den som är märkt med "WH/MS/CL") att variera beroende på vilket alternativ för färgläge som valts, i enlighet med informationen i tabellen till höger.

في حالة سلسلة SC-S80600. خرطوشة الحبر المدخلة في الفتحة التي في أقصى اليمين (الفتحة التي عليها علامة "WH/MS/CL") تختلف حسب الخيار المختار لوضع الألوان. كما هو موضح في الجدول الذي على اليمين.

در مورد سری SC-S80600، کارتريج جوهری که در اولین شیار سمت راست قرار می‌گیرد (شیاری که برچسب "WH/MS/CL" را دارد) به گزیننه انتخابی برای حالت رنگ بستگی دارد که در جدول سمت راست دیده می‌شود.

9 Color (9 farver) 9 Color (9 väriä) 9 Color (9 farger) 9 Color (9 färg)	Rensepatron Puhdistuskasetti Rengjøringspatron Rengöringspatron
9 Color (9 اللون) 9 Color (9 رنگ)	خرطوشة التنظيف کارتريج تمیزکننده
10 Color (With WH) (10 farver (med WH)) 10 Color (With WH) (10 väriä (WH)) 10 Color (With WH) (10 farger (med WH)) 10 Color (With WH) (10 färg (med WH))	WH-blækpatron WH-mustekasetti WH blekkasset Bläckpatron WH
10 Color (With WH) (10 اللون (مع WH)) 10 Color (With WH) (10 رنگ (با WH))	خرطوشة الحبر WH کارتريج جوهر WH
10 Color (With MS) (10 farver (med MS)) 10 Color (With MS) (10 väriä (MS)) 10 Color (With MS) (10 farger (med MS)) 10 Color (With MS) (10 färg (med MS))	MS-blækpatron MS-mustekasetti MS blekkasset Bläckpatron MS
10 Color (With MS) (10 اللون (مع MS)) 10 Color (With MS) (10 رنگ (با MS))	خرطوشة حبر MS کارتريج جوهر MS



### Fjernelse af blækpatroner

### Patruunoiden poistaminen

### Ta ut patroner

### Ta bort bläckpatroner

فك الخرطيش

باز کردن کارتريجها

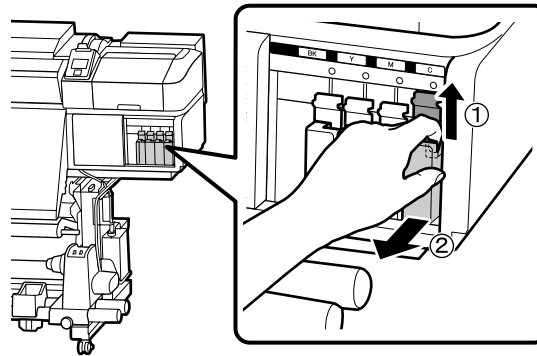

## Installation af Wiper Unit (Viskerenhed)

### Wiper Unit (Pyyhinyksikkö) asentaminen

### Installere Wiper Unit (Viskerenheden)

### Installera Wiper Unit (torkarenheten)

تثبيت Wiper Unit (وحدة الماسحة)

نصب Wiper Unit (مجموعه تمیزکننده)

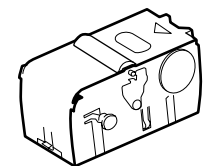

Hvis kontrolpanelet viser beskeden **Wiper Unit Out (Viskerenhed fra)**, skal man følge trinene forneden for at installere den vedlagte wiper unit (viskerenhed).

Jos ohjauspaneelissa näkyy viesti **Wiper Unit Out (Pyyhinyksikkö ulos)**, seuraa alla olevia ohjeita toimitetun wiper unit (pyyhinyksikkö) asentamiseksi.

Hvis kontrollpanelet viser meldingen **Wiper Unit Out (Viskerenhed ut)**, følg trinnene nedenfor for å installere den medfølgende wiper unit (viskerenheden).

Om meddelandet **Wiper Unit Out (Torkarenhet slut)** visas på kontrollpanelen ska du installera den medföljande Wiper Unit (torkarenheten) genom att följa stegen nedan.

إذا ظهرت على لوحة التحكم رسالة **Wiper Unit Out (إخراج وحدة الماسحة)**، فاتباع الخطوات التالية لتثبيت wiper unit (وحدة الماسحة).

در صورت نمایش پیام **Wiper Unit Out (مجموعه تمیزکننده بیرون آمده است)**، مراحل زیر را برای نصب wiper unit (مجموعه تمیزکننده) دنبال کنید.

[1]

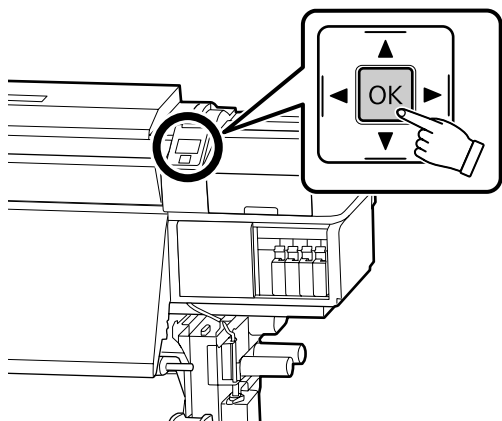

[2]

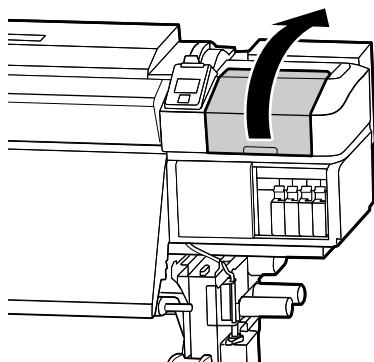

[3]

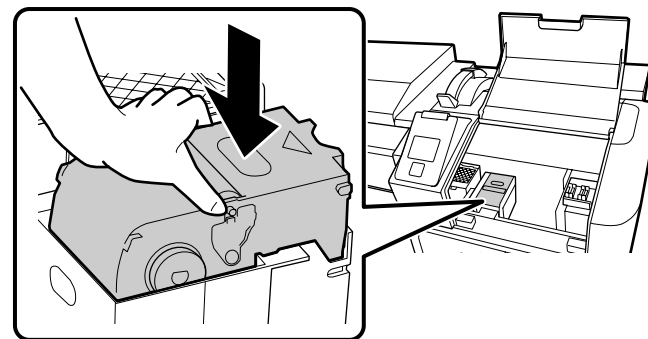

[4]

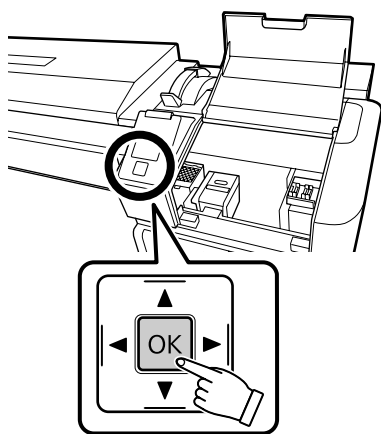

Følg instruktionerne på skærmen for at fuldføre blækkladning.

Seuraa näytön ohjeita musteen täyttämisen loppuun saattamiseksi.

Følg instruksjonene på skjermen for å fullføre blekkfyllingen.

Följ instruktionerna på skärmen för att fylla på bläck.

اتباع التعليمات الواردة على الشاشة لإتمام شحن الحبر.

از دستورالعمل های روی صفحه برای انجام شارژ جوهر پیروی کنید.

**Installation af den nødvendige software****Vaaditun ohjelmiston asentaminen****Installere nødvendig programvare****Installera den nödvändiga programvaran**

تثبيت البرنامج المطلوب

نصب نرم افزار مورد نیاز

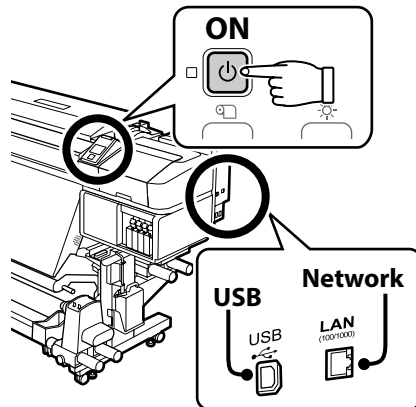
**[1]**

Klargør printeren og computeren til forbindelse før der fortsættes, men forbind ikke kablerne, før installationsguiden beder dig om at gøre det. Den nødvendige software bliver ikke installeret, hvis enhederne ikke er forbundne ifølge instruktionerne på skærmen.

Valmistele tulostin ja tietokone liitääntää varten ennen asentamista, mutta älä liitä kaapeleita ennen kuin asennusohjelma pyytää sinua tekemään niin. Vaadittua ohjelmistoa ei asenneta, jos laitteita ei ole liitetty näytön ohjeiden mukaisesti.

Klargjør skriveren og datamaskinen for tilkobling for du fortsetter, men ikke koble til kablene før installasjonsprogrammet ber deg om å gjøre det. Den nødvendige programvaren vil ikke installeres hvis enhetene ikke er koblet i henhold til instruksjonene på skjermen.

Förbered skrivaren och datorn för anslutning innan du går vidare, men anslut inte kablarna förrän installationsprogrammet uppmanar dig att göra det. Den nödvändiga programvaran installeras bara om enheterna ansluts i enlighet med instruktionerna på skärmen.

جهز الطابعة والكمبيوتر للتوصيل قبل البدء، لكن لا توصل الكابلات حتى يطلب منك المثبت القيام بذلك. لن يتم تثبيت البرنامج المطلوب إذا لم يتم توصيل الأجهزة وفقاً للتعليمات التي تظهر على الشاشة.

پیش از شروع کار، چاپگر و کامپیوتر را برای اتصال آماده کنید اما تا زمانی که برنامه نصب کننده از شما درخواست نکرده است، کابلها را متصل نکنید. اگر دستگاهها طبق دستورالعملهای روی صفحه متصل نشود، نرم افزار مورد نیاز نصب نخواهد شد.

[2]

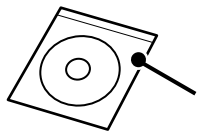

Softwaredisk/  
 Ohjelmistolevy/  
 Programvare-CD/  
 Programvaruskiva/

قرص البرنامج/  
 دیسک نرم افزار

Installationsproduceren afhænger af operativsystemet.

- Windows: brug den vedlagte softwaredisk. Hvis din computer ikke har et cd-drev, skal du følge instruktionerne for Mac OS X.
- Mac OS X: Besøg Epson Setup Navi (<http://epson.sn/>), indtast eller vælg printermodellen og vælg **Opsætning**.

Hvis printeren er forbundet til et netværk, vælges en computer hvorpå man installerer den nødvendige software <sup>\*1</sup> og RIP anført til højre.

Asennusmenetelmä vaihtelee käyttöjärjestelmän mukaan.

- Windows: Käytä mukana toimitettua ohjelmistolevyä. Jos tietokoneessasi ei ole levyasemaa, seuraa Mac OS X:lle tarkoitettuja ohjeita.
- Mac OS X: Mene sivustolle Epson Setup Navi (<http://epson.sn/>), syötä tai valitse tulostinmalli ja valitse **Asetus**.

Jos tulostin on liitetty verkkoon, valitse se tietokone, johon haluat asentaa vaaditun ohjelmiston <sup>\*1</sup> ja oikealla näkyvän RIP:n.

Installasjonsprosedyren varierer med operativsystemet.

- Windows: bruk medfølgende programvare-CD. Hvis datamaskinen din ikke er utstyrt med et CD-rom, følg instruksjonene for Mac OS X.
- Mac OS X: besøk Epson Setup Navi (<http://epson.sn/>), skriv inn eller velg skrivermodell og velg **Oppsett**.

Hvis skrivieren er koblet til et nettverk, velg én datamaskin som du skal installere nødvendig programvare på <sup>\*1</sup> og RIP oppført til høyre.

Installationsproceduren varierar beroende på operativsystemet.

- Windows: Använd den medföljande programvaruskivan. Om datorn inte har en skivenhet ska du följa instruktionerna för Mac OS X.
- Mac OS X: Gå till Epson Setup Navi (<http://epson.sn/>), ange eller välj skrivarmodell och välj **Inställning**.

Om skrivaren är ansluten till ett nätverk ska du välja en dator som den nödvändiga programvaran <sup>\*1</sup> och RIP-programmet som visas till höger ska installeras på.

تختلف إجراءات التثبيت حسب نظام التشغيل.

- Windows: استخدم قرص البرنامج المرفق. إذا لم يكن جهازك مجهزًا بمحرك للأقراص، فاتباع التعليمات الخاصة بـ Mac OS X.
- Mac OS X: زر موقع (<http://epson.sn/>) Epson Setup Navi، أدخل أو اختر طراز الطابعة، واختر الإعداد.

إذا كانت الطابعة متصلة بشبكة، فاختر كمبيوتر واحد يتم عليه تثبيت البرنامج المطلوب <sup>\*1</sup> و RIP الوارد على اليمين.

روش نصب به نوع سیستم عامل بستگی دارد.

- Windows: از دیسک نرم افزار عرضه شده استفاده کنید. اگر کامپیوتر شما مجهز به دیسک درایو نیست، دستورالعمل های مربوط به Mac OS X را دنبال کنید.
- Mac OS X: به نشانی (<http://epson.sn/>) Epson Setup Navi رجوع کنید. مدل چاپگر را وارد یا انتخاب کنید و سپس تنظیم را انتخاب نمایید.

اگر چاپگر به یک شبکه متصل است، کامپیوتر مورد نظر را برای نصب نرم افزار مورد نیاز <sup>\*1</sup> و RIP که در سمت راست مشاهده می شود انتخاب کنید.

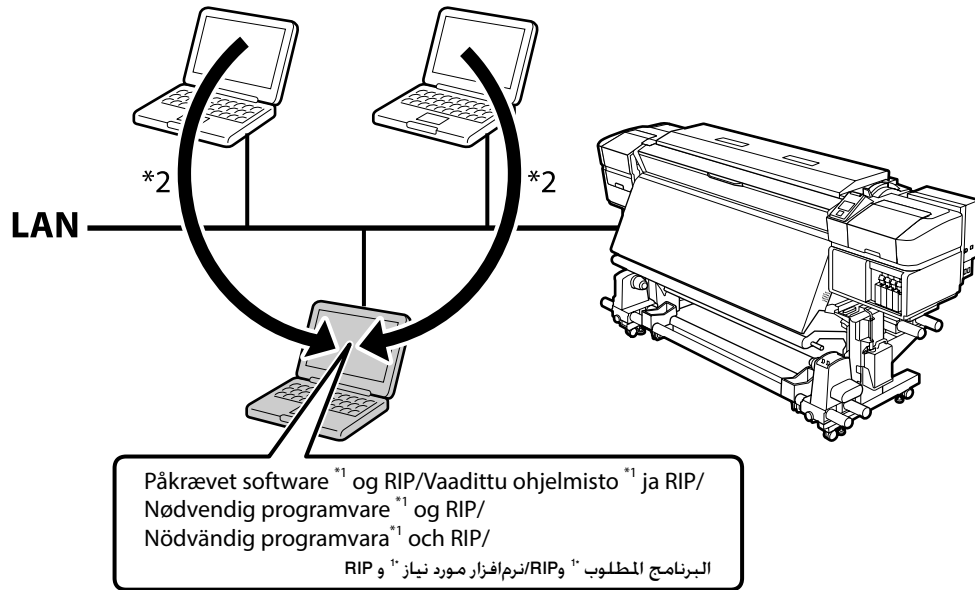

\*1 Består af fire følgende programmer: Epson Edge Dashboard, EPSON Software Updater, EPSON Manuals, og Epson Communication Driver.

\*2 Epson Edge Dashboard kan bruges via fjernadgang.

\*1 Sisältää seuraavat neljä sovellusta: Epson Edge Dashboard, EPSON Software Updater, EPSON Manuals, ja Epson Communication Driver.

\*2 Epson Edge Dashboard on käytettävissä etäisesti.

\*1 Består av følgende fire programmer: Epson Edge Dashboard, EPSON Software Updater, EPSON Manuals og Epson Communication Driver.

\*2 Epson Edge Dashboard kan brukes via ekstern tilgang.

\*1 Består av följande fyra program: Epson Edge Dashboard, EPSON Software Updater, EPSON Manuals och Epson Communication Driver.

\*2 Epson Edge Dashboard kan användas med fjärråtkomst.

1\* يتكون من التطبيقات الأربعة التالية: Epson Edge Dashboard و EPSON Software Updater و EPSON Manuals و Epson Communication Driver.

2\* يمكن استخدام Epson Edge Dashboard عن طريق الوصول عن بعد.

1\* از چهار برنامه زیر تشکیل شده است: Epson Edge Dashboard, EPSON Software Updater, EPSON Manuals و Epson Communication Driver.

2\* Epson Edge Dashboard از طریق دسترسی از راه دور قابل استفاده است. دسترسی.

### [3] Windows/Mac OS X



Følg instruktionerne på skærmen for at fuldføre installationen.

Seuraa näytön ohjeita asennuksen loppuun saattamiseksi.

Følg instruksjonene på skjermen for å fullføre installasjonen.

Följ anvisningarna på skärmen för att fullföra installationen.

اتبع التعليمات الواردة على الشاشة لإتمام عملية التثبيت.

از دستورالعمل های روی صفحه برای انجام نصب پیروی کنید.

#### Windows



Hvis denne dialogboks vises, skal du sikre dig, at udgiveren er SEIKO EPSON og derefter klikke på **Fjern blokering**.

Jos tämä ikkuna avautuu, varmista, että julkaisija on SEIKO EPSON ja napsauta **Unblock (Salli)**.

Dersom denne dialogboksen kommer til syne, vær sikker på at produsenten er SEIKO EPSON, og klikk deretter på **Fjern blokkering**.

Om denna dialog visas, ska du kontrollera att utgivaren är SEIKO EPSON och därefter klicka på **Tillåt**.

إذا ظهر هذا الإطار، فتأكد من أن الناشر هو SEIKO EPSON، ثم انقر على **Unblock** (فتح).

اگر این کادر گفتگو نمایش داده شد، مطمئن شوید انتشار دهنده آن SEIKO EPSON است. و سپس روی **Unblock** (لغو انسداد) کلیک کنید.



Sørg for at klikke på **Install (Installer)**, hvis ovenstående dialog vises.

Napsauta **Install (Asenna)**, jos yllä oleva ikkuna avautuu.

Pass på å klikke på **Install (Installer)** hvis dialogboksen ovenfor vises.

Se till att du klickar på **Install (Installera)** om ovanstående dialogruta visas.

تأكد من النقر على **Install** (تثبيت) إذا ظهر المربع الحواري الموضح بالأعلى.

در صورت نمایش کادر گفتگوی بالا، حتماً روی گزینه **Install** (نصب) کلیک کنید.

**Indstilling af adgangskode (kun netværk)****Salasanan asettaminen (vain verkoille)****Stille inn et passord (gjelder kun for nettverk)****Ställa in ett lösenord (endast i nätverk)**

إعداد كلمة مرور (للشبكات فقط)

تعیین رمز عبور (فقط برای شبکه ها)

I en netværksforbindelse skal du fortsætte ved at indstille en adgangskode som beskyttelse af netværksindstillingerne. Glem ikke administratoradgangskoden. For information om hvad man skal gøre, hvis man glemmer adgangskoden, henvises til "Problemknuser" i Brugervejledning (onlinemanual).

Verkkoyhteyttä käytettäessä jatka asettamalla salasana verkkoasetusten suojaamiseksi. Älä unohda järjestelmänvalvojan salasanaa. Saat tiedot, mitä tehdä, jos unohdat salasanan, osasta "Ongelmanratkaisu" Käyttöopas (online-käyttöopas).

I en nettverkstilkobling, fortsett ved å stille inn et passord for å beskytte nettverksinnstillingene. Ikke glem administratorpassordet. Du finner informasjon om hva du skal gjøre hvis du glemmer passordet under «Problemløser» i Brukerhåndbok (på nett).

Om skrivaren är ansluten till ett nätverk, ska du fortsätta med att ange ett lösenord för att skydda nätverksinställningarna. Glöm inte administratörlösenordet. För information om vad du gör om du har glömt lösenordet, se "Problemlösning" i Användarhandbok (online-handbok).



عند الاتصال بالشبكة، قم بإعداد كلمة مرور لحماية إعدادات الشبكة. لا تنس كلمة مرور المدير. للاطلاع على معلومات حول كيفية التصرف عند نسيان كلمة المرور، راجع "حلال المشكلات" في دليل المستخدم (دليل على الإنترنت).

در اتصال شبکه، با تعیین یک رمز عبور برای محافظت از تنظیمات شبکه ادامه دهید. رمز عبور مدیر را فراموش نکنید. برای کسب اطلاعات بیشتر درباره اقدامات لازم هنگام فراموشی رمز عبور، به بخش «حل مشکل» در راهنمای کاربر (دفترچه راهنمای آنلاین) مراجعه کنید.

[1]



Åbn din web-browser, og indtast printerens IP-adresse i adresselinjen.

Avaa selain ja kirjoita tulostimen IP-osoite osoitekenttään.

Åpne nettleseren din og skriv inn IP-adressen til skriveren i adressefeltet.

Öppna din webbläsare och skriv in IP-adressen i adressfältet.

افتح متصفح الويب الذي تستخدمه. وأدخل عنوان IP الخاص بالطابعة في شريط العنوان.

مرورگر وب خود را باز کنید. و نشانی IP چاپگر را در نوار نشانی وارد کنید.

[2]



I **Valgfri** skal du klikke på **Adgangskode**.

Valitse **Password (Salasana)** kohdasta **Optional (Valinnainen)**.

I **Valgfritt**, klikk **Passord**.

Klicka på **Password (lösenord)** under **Optional (valfritt)**.

في **Optional (اختياري)**. انقر على **Password (كلمة المرور)**.

در **Optional (اختياري)**. روی **Password (رمز عبور)** کلیک کنید.

[3]

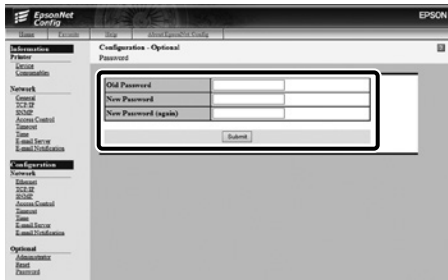

Indstil den ønskede adgangskode, og luk derefter web-browseren.

Aseta haluamasi salasana ja sulje selain.

Still inn ditt ønskede passord, og lukk deretter nettleseren.

Ange önskat lösenord och stäng sedan webbläsaren.

قم بإعداد كلمة المرور التي تريدها ثم أغلق متصفح الويب.

رمز عبور دلخواه خود را تعیین کنید و سپس مرورگر وب را ببندید.



DA Sådan bruger du printeren

SV Använda skrivaren

FI Tulostimen käyttö

AR استخدام الطابعة

NO Bruke skriveren

FA استفاده از چاپگر

SC-S40600 Series



SC-S60600 Series



SC-S80600 Series



Ilæg medier og begynde at bruge printeren. Der henvises til "Operator's Guide" for yderligere oplysninger om ilægning af medier samt vedligeholdelse. Du kan også scanne én af følgende QR-koder for at åbne videoer om ilægning af medier og vedligeholdelse.

Lataa seuraavaksi media ja ala käyttää tulostinta. Katso lisätietoja median lataamisesta ja kunnossapidosta "Operator's Guide"-kirjasesta. Voit myös skannata yhden seuraavista QR-koodeista katsoaksesi videot median lataamisesta ja huollon suorittamisesta.

Deretter kan du laste inn media og begynne å bruke skriveren. Du finner mer informasjon om hvordan du laster inn media og utfører vedlikehold i «Operator's Guide». Du kan også skanne en av følgende QR-koder for å få tilgang til videoer om lading av medier og vedlikehold.

Därefter läser du in median och börja använda skrivaren. För information om hur du läser in media och utför underhåll, se "Operator's Guide". Du kan även skanna in en av följande QR-koder för att gå till videor om hur man laddar medier och utför underhåll.

حقل وسائط الطباعة بعد ذلك وابدأ استخدام الطابعة. للاطلاع على معلومات حول تحميل وسائط الطباعة وإجراء الصيانة. راجع "Operator's Guide".

يمكنك أيضًا عمل مسح ضوئي لأحد رموز الاستجابة السريعة التالية للوصول إلى فيديوهات حول تحميل الوسائط وإجراء الصيانة.

سپس. رسانه را قرار دهید و شروع به استفاده از چاپگر نمایید. برای کسب اطلاعات در مورد قرار دادن رسانه و انجام تعمیر و نگهداری. به "Operator's Guide" مراجعه کنید.

همچنین. برای دسترسی به فیلم‌های آموزشی در خصوص بارگذاری رسانه و انجام سرویس و نگهداری. می‌توانید یکی از کدهای QR زیر را اسکن کنید.

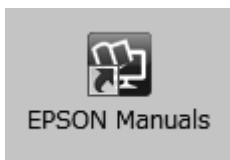

Der henvises til onlinemanualerne for yderligere oplysninger om betjening og vedligeholdelse af printeren, såvel som løsninger på ofte stillede spørgsmål.

Du kan åbne onlinemanualerne ved at klikke på ikonet for **EPSON-manualer**, som er oprettet på computerens skrivebord.

Ikonet for **EPSON-manualer** oprettes, når manualerne installeres vha. "Installation af software" i forrige afsnit.

#### Intet "EPSON-manualer" ikon

Hvis der ikke er noget **EPSON-manualer** ikon på skrivebordet, skal man besøge Epson Setup Navi (<http://epson.sn/>) og følge trinene forneden for at se manualerne online.

1. Indtast eller vælg printermodellen.
2. Klik på **Support > Online manual**.

Katso online-oppaista lisätietoja tulostimen käytöstä ja kunnossapidosta sekä ratkaisuja usein kysytyihin kysymyksiin.

Voit avata online-käyttöoppaat napsauttamalla tietokoneen työpöydälle luotua **EPSON-oppaat**-kuvaketta.

**EPSON-oppaat**-kuvake luodaan, kun käyttöoppaat asennetaan käyttämällä "Ohjelmiston asentaminen"-valintaa edellisessä osassa.

#### Ei "EPSON-oppaat" -kuvaketta

Jos työpöydällä ei ole **EPSON-oppaat** -kuvaketta, mene sivustolle Epson Setup Navi (<http://epson.sn/>) ja seuraa alla olevia ohjeita nähdäksesi verkkokäyttöoppaat.

1. Syötä tai valitse tulostinmalli.
2. Napsauta **Tuki > Verkkokäyttöopas**.

Du finner detaljer om drift og vedlikehold for skriveren samt løsninger på vanlige spørsmål i håndbøkene på nett.

Du kan åpne de håndbøkene på nett ved å klikke ikonet **Håndbøker for EPSON** som blir opprettet på datamaskinens skrivebord.

Ikonet **Håndbøker for EPSON** opprettes når håndbøker installeres i skrittet «Installere programvaren» i forrige avsnitt.

#### Ingen «Håndbøker for EPSON»-ikon

Hvis det ikke er noe **Håndbøker for EPSON**-ikon på skrivebordet, besøk Epson Setup Navi (<http://epson.sn/>) og følg trinnene nedenfor for å vise håndbøkene på nett.

1. Skriv inn eller velg skrivermodell.
2. Klikk på **Kundestøtte > Onlinemanual**.

För mer information om skrivarens drift och underhåll, samt lösningar på vanliga frågor, se online-handböckerna.

Du kan öppna online-handböckerna genom att klicka på ikonen **Epsons handböcker** som skapats på datorns skrivbord.

Ikonen **Epsons handböcker** skapas när manualerna installeras med "Installera programvaran" i föregående avsnitt.

#### Ikonen "Epsons handböcker" saknas

Om ikonen **Epsons handböcker** inte visas på skrivbordet kan du gå till Epson Setup Navi (<http://epson.sn/>) och visa handböckerna online genom att följa stegen nedan.

1. Ange eller välj skrivarmodell.
2. Klicka på **Support > Online-handbok**.

للاطلاع على تفاصيل تشغيل الطابعة وصيانتها وكذلك إجابات للأسئلة الشائعة. راجع الأدلة على الإنترنت. يمكن فتح الأدلة على الإنترنت بالنقر على أيقونة EPSON Manuals (أدلة EPSON) التي يتم إنشاؤها على سطح مكتب الكمبيوتر. يتم إنشاء أيقونة EPSON Manuals (أدلة EPSON) عند تثبيت الأدلة باستخدام «تثبيت البرنامج» في القسم السابق.

#### لا تظهر أيقونة «EPSON Manuals (أدلة EPSON)»

إذا لم تظهر أيقونة EPSON Manuals (أدلة EPSON) على سطح المكتب. فقم بزيارة Epson Setup Navi (<http://epson.sn/>) واتبع الخطوات التالية للاطلاع على الأدلة عبر الإنترنت.

1. أدخل أو اختر طراز الطابعة.
2. انقر على الدعم > دليل الاستخدام عبر الإنترنت.

برای مشاهده جزئیات مربوط به کار کردن با چاپگر و انجام تعمیر و نگهداری. و همچنین راه‌حل‌های سوالات متداول. به دفترچه‌های راهنمای آنلاین مراجعه کنید.

شما می‌توانید دفترچه‌های راهنمای آنلاین را با کلیک کردن بر روی آیکون دفترچه راهنمای EPSON ایجاد شده بر روی دسکتاپ کامپیوتر خود باز کنید.

آیکون دفترچه راهنمای EPSON در هنگام نصب دفترچه‌های راهنما با استفاده از «نصب نرم افزار» در بخش قبلی. ایجاد می‌شود.

#### عدم نمایش نماد «دفترچه راهنمای EPSON»

اگر هیچ نمادی برای دفترچه راهنمای EPSON در دسکتاپ دیده نمی‌شود. به نشانی

Epson Setup Navi (<http://epson.sn/>) رجوع کنید و مراحل زیر را برای مشاهده دفترچه‌های راهنمای آنلاین دنبال نمایید.

1. مدل چاپگر را وارد یا انتخاب کنید.
2. بر روی پشتیبانی > راهنمای آنلاین کلیک کنید.