

EPSON®

사용자 가이드

Multimedia Projector

EB-810E

EB-815E

이 설명서에 사용된 표시법 7

사용 설명서를 사용하여 정보 검색하기 8
 키워드로 검색하기..... 8
 북마크에서 직접 이동하기 8
 필요한 페이지만 인쇄하기 8
 문서 최신 버전 얻기 9

프로젝터 소개 10

프로젝터 기능 11
 높은 현장감과 한 눈에 전달되는 정보를 통해 새로운 비디오 컨퍼런싱 경험을 제공하기..... 11
 공간 절약형 대형 화면 구현하기 11
 빠르고 쉬운 설정..... 12
 유연한 연결성..... 12
 프로젝트의 부품 및 해당 기능 14
 프로젝트 부품 - 전면 14
 프로젝트 부품 - 상단/측면 15
 프로젝트 부품 - 바닥 16
 프로젝트 부품 - 인터페이스 포트 17
 프로젝트 부품 - 제어판 18
 프로젝트 부품 - 리모컨 19

프로젝터 설정하기 21

프로젝터 배치 22
 프로젝트 설정 및 설치 옵션 23
 설치 시 주의사항..... 24
 안전 와이어 설치하기 26
 천장 마운트 ELPMB22를 사용할 경우 26
 천장 마운트 ELPMB30을 사용할 경우 27

고정 플레이트 ELPMB75 사용 시 28
프로젝터 연결 31
 컴퓨터에 연결하기 31
 USB 비디오 및 오디오용 컴퓨터에 연결하기..... 31
 HDMI 비디오 및 오디오용 컴퓨터에 연결하기 32
 비디오 소스에 연결하기 32
 HDMI 비디오 소스에 연결하기 32
 외부 USB 장치에 연결하기 33
 USB 장치 투사 방식 33
 USB 장치에 연결하기 33
 USB 장치 연결 끊기 34
 문서용 카메라 연결하기 34
 HDBaseT 송신기에 연결하기 34
동일한 모델의 복수의 프로젝트 연결하기 36
 데이터 체인 연결에서 동일한 영상 투사하기 36
측면 커버 부착하기/제거하기 37
리모컨에 배터리 설치하기 38
리모컨 조작 39

프로젝터 기본 기능 사용법 40

프로젝터 켜기 41
 홈 화면 42
 프로젝트 끄기 44
 날짜 및 시간 설정하기 45
 프로젝트 메뉴에 사용할 언어 선택하기 47
투사 모드 48
 리모컨을 이용해서 투사 모드 변경하기 48
 메뉴를 이용해서 투사 모드 변경하기 48
화면 유형 설정하기..... 50
 화면 위치 조정 옵션을 사용해서 이미지 위치 조정하기 51

이미지 높이 조정하기 53

테스트 패턴 표시하기 54

초점 레버를 사용하여 이미지 초점 맞추기 56

이미지 모양 57

 마법사를 사용하여 이미지 왜곡 보정하기 57

 Quick Corner를 이용해서 이미지 모양 보정하기 58

 호 보정으로 이미지 모양 보정하기 61

 점 보정으로 이미지 모양 보정하기 63

 메모리에서 이미지 모양 설정 불러오기 65

디지털 줌을 이용해서 이미지 크기 조정하기 66

영상 시프트 옵션을 이용해서 이미지 위치 조정하기 67

이미지 소스 선택하기 69

이미지 화면 비율 71

 이미지 화면 비율 변경하기 71

 제공되는 이미지 화면 비율 71

이미지 품질 조정하기(컬러 모드) 73

 컬러 모드 변경하기 73

 제공되는 컬러 모드 73

 자동 광량 조정 켜기 73

프레임 보간 설정하기 75

이미지 컬러 조정하기 77

 색상, 채도 및 밝기 조정하기 77

 감마 조정하기 78

이미지 입력 해상도 조정하기 80

밝기 조정 82

 라이트 작동 시간 83

음량 버튼으로 음량 조절하기 85

사운드 설정 조정(사운드 모드) 86

 제공되는 사운드 모드 86

오디오 채널 바꾸기 88

프로젝터 기능 조정하기 89

이미지 두 개를 동시에 투사하기 90

 화면 분할 투사 방식에서 지원되지 않는 입력 소스 조합 91

 분할 화면 투사 시의 제한사항 91

PC Free 영화 프리젠테이션 투사하기 92

 지원되는 PC Free 파일 유형 92

 PC Free 투사 시의 주의사항 93

 PC Free 슬라이드쇼 시작하기 93

 PC Free 영화 프리젠테이션 시작하기 95

 PC Free 표시 옵션 96

콘텐츠 재생 모드에서 투사하기 97

 콘텐츠 재생 모드로 전환하기 97

 재생 목록 투사하기 98

 Epson Web Control을 사용하여 재생 목록 만들기 98

 투사 영상에 효과 추가하기 100

 콘텐츠 재생 모드 제한사항 102

이미지와 사운드를 일시적으로 끄기 103

일시적으로 비디오 동작 중지하기 104

이미지 확대/축소하기 105

사용자 로고 이미지 저장하기 106

사용자 패턴 저장하기 108

메모리에 설정 저장하기 및 저장한 설정 사용하기 109

여러 대의 프로젝터 사용하기 110

 다중 프로젝터 제어용 프로젝터 식별 시스템 110

 프로젝터 ID 설정하기 110

 작동하려는 프로젝터 선택하기 111

 컬러 균일성 조정하기 112

 여러 영상을 하나의 영상으로 상하 촬영하기 114

- 상하 촬영 구성하기..... 115
- 이미지 가장자리 블렌딩..... 115
- 이미지 컬러 매칭..... 117
- 검정 레벨 조정하기..... 118
 - 검정 레벨 ;조정 영역 개조..... 119
- RGBCMY 조정하기..... 120
- 이미지 확대/축소하기..... 121
- 프로젝터 보안 기능..... 123**
 - 암호 보안 유형..... 123
 - 암호 설정하기..... 123
 - 암호 보안 유형 선택하기..... 124
 - 프로젝터를 사용할 때 암호 입력하기..... 125
 - 프로젝터 버튼 잠그기..... 125
 - 프로젝터 버튼 잠금 해제하기..... 126
 - 보안 케이블 설치하기..... 126

네트워크에서의 프로젝터 사용법 128

- 유선 네트워크 투사 방식..... 129**
 - 유선 네트워크에 연결하기..... 129
 - 유선 네트워크 설정 선택하기..... 129
- 무선 네트워크 투사 방식..... 132**
 - 내장 무선 LAN 모듈에 대한 안전 지침..... 132
 - 무선 네트워크 투사를 위한 연결 방법..... 132
 - 무선 LAN 모듈 설치하기..... 133
 - 무선 네트워크 설정을 수동으로 선택하기..... 134
 - Windows에서 무선 네트워크 설정 선택하기..... 138
 - Mac에서 무선 네트워크 설정 선택하기..... 138
 - 단순 AP 모드에 대한 무선 네트워크 보안 설정하기..... 138
 - 인프라 모드에 대한 무선 네트워크 보안 설정하기..... 139
 - 지원되는 클라이언트 및 CA 인증..... 141
 - QR 코드를 이용해서 모바일 기기에 연결하기..... 141
 - USB 키를 사용하여 Windows 컴퓨터 연결하기..... 142

- 무선 프리젠테이션 시스템을 사용하여 Windows/Mac 컴퓨터 연결하기..... 142
 - 처음 무선 프리젠테이션 시스템 설정하기..... 143
 - 무선 프리젠테이션 시스템으로 투사..... 144

모바일 장치에서의 무선 네트워크 투사(Screen Mirroring) 145

- Screen Mirroring 설정 선택하기..... 145
- Miracast 기능을 Screen Mirroring을 이용해서 연결하기..... 147
- Windows 10에서 Screen Mirroring을 이용해서 연결하기..... 148
- Windows 11에서 Screen Mirroring을 이용해서 연결하기..... 148

보안 HTTP 150

- 메뉴를 이용해서 웹 서버 인증서 가져오기..... 150
- 지원되는 웹 서버 인증서..... 151

화면 공유..... 152

- 화면 공유하기..... 152
- 화면 공유 끝내기..... 153
- 공유 화면 이미지 수신하기..... 154

프로젝터 모니터링하기 및 제어하기 155

- Epson Projector Management 156**
- 웹 브라우저를 이용해서 네트워크 프로젝터 제어하기..... 157
 - 웹 제어 옵션..... 158
- 웹 브라우저에서 디지털 인증 등록하기..... 166
- 프로젝터 네트워크 이메일 알림 설정하기..... 167
 - 네트워크 프로젝터 이메일 알림 메시지..... 167
- SNMP를 이용해서 모니터링 설정하기..... 168**
- ESC/VP21 명령 사용 방법 169**
 - ESC/VP21 명령 목록..... 169
 - 케이블 레이아웃..... 169
- PJLink 지원..... 170**
- Art-Net 171**

Crestron Connected 지원 172
 Crestron Connected 지원 설정하기..... 172

Web API..... 174
 Web API 활성화..... 174

프로젝터 이벤트 일정 설정하기 175

메뉴 설정 조정하기 178

프로젝터의 메뉴 사용법 179

화상 키보드 사용법..... 180
 화상 키보드를 이용해서 입력할 수 있는 텍스트 180

화질 설정 - 영상 메뉴..... 181

입력 신호 설정 - 신호 I/O 메뉴..... 183

프로젝터 설치 설정 - 설치 메뉴 186

프로젝터 디스플레이 설정 - 화면 표시 메뉴 188

프로젝터 기능 설정 - 동작 설정 메뉴..... 190

프로젝터 관리자 설정 - 관리 메뉴 193
 이벤트 ID 코드 목록..... 195

프로젝터 네트워크 설정 - 네트워크 메뉴..... 197
 네트워크 메뉴 - 네트워크 설정 메뉴 198
 네트워크 메뉴 - 무선 LAN 메뉴 199
 네트워크 메뉴 - 유선 LAN 메뉴 201
 네트워크 메뉴 - 메일 통지 메뉴 202
 네트워크 메뉴 - 프로젝트 설정 메뉴..... 202
 네트워크 메뉴 - 네트워크 프로젝션 메뉴 204

여러 프로젝트 동작 설정 - 다중 투사 방식 메뉴 206

화질 메모리 설정 - 메모리 메뉴 207

프로젝터 설정 - ECO 메뉴 208

프로젝터 초기 설정 및 옵션 초기화 - 초기/모든 설정 메뉴..... 209

메뉴 설정 내용을 프로젝터 간에 복사하기(배치 설정) 211
 설정을 USB 플래시 드라이브에서 이전하기 211
 설정을 컴퓨터에서 이전하기 212
 일괄 처리 설정 오류 알림..... 213

프로젝터 유지보수하기 214

프로젝터 유지보수..... 215

투사 창 닦기 216

장애물 센서 청소하기..... 217

프로젝터 케이스 청소하기 218

에어필터 및 환기구 유지보수 219
 에어필터 청소하기 219
 에어필터 교체하기..... 220
 흡기구 청소 221

컬러 집합점 조정하기(패널 정렬) 223

펌웨어 업데이트하기..... 225
 USB 저장 장치를 사용하여 펌웨어 업데이트 225
 컴퓨터 및 USB 케이블을 통해 펌웨어 업데이트..... 226

문제점 해결 방법 228

투사의 문제점 229

프로젝터 표시등 상태..... 230

이미지와 사운드 문제점 해결 방법..... 233
 이미지가 나타나지 않을 때의 해결책 233
 USB Display 기능을 이용하는 상태에서 이미지가 비정상적으로 표시될 때
 의 해결책..... 233
 "신호 없음" 메시지 표시가 나타날 때의 해결책..... 234
 Windows 랩톱으로부터 화면 표시하기 234
 Mac 랩톱으로부터 화면 표시하기..... 234

"지원되지 않음" 메시지 표시가 나타날 때의 해결책 235

이미지가 일부만 나타날 때의 해결책 235

이미지 모양이 직사각형이 아닐 때의 해결책 235

이미지에 노이즈나 고정된 부분이 있을 때의 해결책 236

화면이 흐릿하거나 일그러져 보일 때의 해결책 236

이미지 밝기나 색상이 비정상적일 때의 해결책 237

투사 영상에 잔상이 남을 때의 해결책 237

사운드 문제점 해결책 237

이미지 파일 이름이 PC Free에서 올바르게 표시되지 않을 때의 해결책 238

PC Free 기능을 사용하여 영상을 투영할 수 없는 경우 해결 방법입니다 238

프로젝터나 리모컨 조작 시의 문제점 해결 방법 239

 프로젝터 전원이나 종료에 이상이 있을 때의 해결책 239

 리모컨에 이상이 발생했을 때의 해결책 239

 비밀번호 문제점 해결책 240

 "시각을 보관 유지하는 전지 잔량이 저하되고 있습니다."라는 메시지가 표시될 때의 해결책 240

콘텐츠 재생 모드에서의 문제점에 대한 해결책 241

네트워크 문제점 해결 방법 242

 액세스 지점을 검색할 수 없을 경우의 해결책 242

 무선 인증이 실패했을 때의 해결책 242

 웹을 통해 프로젝트에 액세스할 수 없을 때의 해결책 242

 네트워크 알림 이메일을 받지 못할 때의 해결책 243

 네트워크 투사 중 이미지에 고정된 부분이 있을 때의 해결책 243

 Screen Mirroring을 사용하여 연결할 수 없을 때의 해결책 243

 Screen Mirroring 소스 2개를 사용할 수 없을 때의 해결책 244

 Screen Mirroring 연결 동안 이미지 또는 사운드에 잡음이 있을 때의 해결책 244

 공유 영상을 수신할 수 없을 경우의 해결책 244

HDMI 링크가 작동하지 않을 때의 해결책 245

부록 246

옵션 액세서리 및 교체 부품 247

 스크린 247

 마운트 247

 외부 장치 247

 교체 부품 247

 무선 연결용 247

 다른 프로젝터에서 호환되는 액세서리 248

화면 크기 및 투사 거리 249

지원되는 모니터 디스플레이 해상도 251

프로젝터 사양 252

 커넥터 사양 252

바깥 둘레 치수 253

USB Display 시스템 요구사항 254

Epson Projector Content Manager에서 지원되는 기능 255

안전 기호 목록과 지침 256

레이저 안전 정보 258

 레이저 경고 라벨 258

용어집 260

참고사항 262

 Indication of the manufacturer and the importer in accordance with requirements of EU directive 262

 Indication of the manufacturer and the importer in accordance with requirements of United Kingdom directive 262

 전자파적합성기준의 사용자 안내문 262

 사용 제한 지침 262

 운영 체제 참조사항 263

 상표 263

 저작권 고지 사항 263



 고객 지원 정보 264

 저작권 특성 264





이 설명서에 사용된 표시법

안전 기호

본 프로젝터와 해당 설명서에는 프로젝터를 안전하게 사용하는 방법을 알려주는 내용을 나타내는 그래픽 기호와 라벨이 사용되고 있습니다. 이러한 기호나 라벨이 표시된 지시사항을 읽고 준수해야 부상이나 제품 손상을 막을 수 있습니다.

 경고	이 기호는 해당 지시사항을 따르지 않을 경우 부상을 입거나 사망에 이를 수 있다는 표시입니다.
 주의	이 기호는 해당 지시사항을 따르지 않을 경우 잘못된 취급으로 인해 부상이나 신체적 손상을 입을 수 있다는 표시입니다.

일반 정보 표시법

 알림	이 라벨은 주의를 충분히 기울이지 않을 경우 제품 손상이나 부상을 일으킬 수 있는 절차를 의미합니다.
	이 라벨은 알고 있으면 유용할 추가 정보를 의미합니다.
【Button name】	리모컨이나 제어판에 있는 버튼의 이름을 의미합니다. 예: 【Esc】 버튼
[메뉴/설정 이름]	프로젝터 메뉴와 설정 이름을 의미합니다. 예: [영상] 메뉴 선택
	이 라벨은 관련 페이지로의 링크를 의미합니다.
	이 라벨은 프로젝터의 현재 메뉴 레벨을 표시합니다.

» 관련 링크

- "사용 설명서를 사용하여 정보 검색하기" [p.8](#)
- "문서 최신 버전 얻기" [p.9](#)

PDF 사용 설명서에서 찾는 정보를 키워드로 검색할 수 있거나 북마크를 사용하여 특정 섹션으로 직접 이동할 수 있습니다. 필요한 페이지만 인쇄할 수 있습니다. 이 섹션에서는 컴퓨터에서 Adobe Reader X에서 열린 PDF 사용 설명서를 사용하는 방법을 설명합니다.

▶ 관련 링크

- "키워드로 검색하기" p.8
- "북마크에서 직접 이동하기" p.8
- "필요한 페이지만 인쇄하기" p.8

키워드로 검색하기

[편집] > [고급 검색]을 클릭합니다. 찾으려는 정보의 키워드(텍스트)를 검색 창에 입력하고 [검색]을 클릭합니다. 일치하는 검색 결과가 목록으로 표시됩니다. 표시된 검색 결과 중 하나를 클릭하면 해당 페이지로 이동합니다.

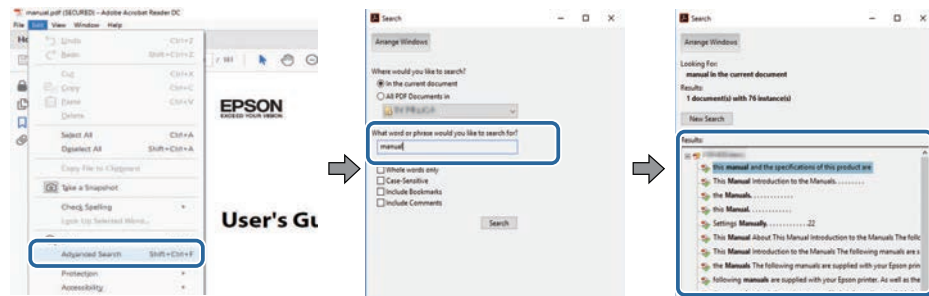

북마크에서 직접 이동하기

제목을 클릭하여 해당 페이지로 이동합니다. [+] 또는 [>]을 클릭하면 해당 섹션의 하위 제목이 표시됩니다. 이전 페이지로 돌아가려면 키보드에서 다음 동작을 수행합니다.

- Windows: [Alt]을 누른 상태에서 [←]을 누릅니다.

- Mac OS: 명령 키를 누른 상태에서 [←]을 누릅니다.

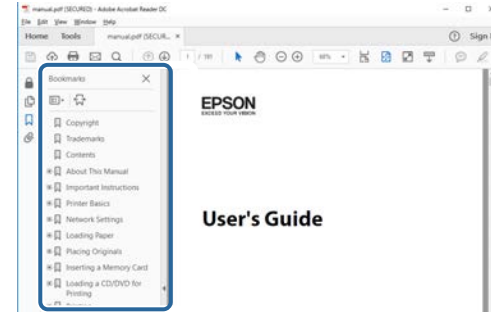

필요한 페이지만 인쇄하기

필요한 페이지만 추출하여 인쇄할 수 있습니다. [파일] 메뉴에서 [인쇄]를 클릭한 다음 [인쇄할 페이지]의 [페이지]에서 인쇄하려는 페이지를 지정합니다.

- 페이지를 연속적으로 지정하려면 시작 페이지와 종료 페이지 사이에 하이픈을 입력합니다.
예: 20-25
- 페이지를 불연속적으로 지정하려면 페이지를 쉼표로 나눕니다.
예: 5, 10, 15

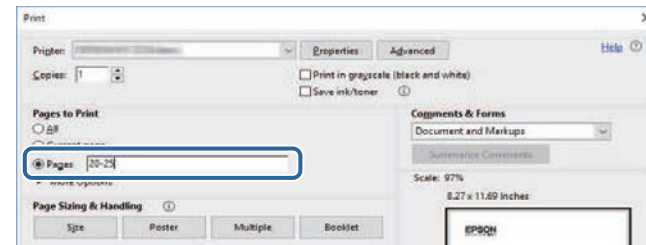

EPSON 웹사이트에서 설명서와 사양 최신 버전을 볼 수 있습니다.
epson.sn을 방문하고 모델명을 입력합니다.

프로젝터 소개

프로젝터의 각종 기능과 부품 이름에 대한 자세한 내용은 이 절을 참조하십시오.

▶ 관련 링크

- "프로젝터 기능" [p.11](#)
- "프로젝터의 부품 및 해당 기능" [p.14](#)

이 프로젝터에는 다음과 같은 특수 기능이 탑재되어 있습니다. 자세한 사항은 이 절들을 참조하십시오.

▶ 관련 링크

- "높은 현장감과 한 눈에 전달되는 정보를 통해 새로운 비디오 컨퍼런싱 경험을 제공하기" p.11
- "공간 절약형 대형 화면 구현하기" p.11
- "빠르고 쉬운 설정" p.12
- "유연한 연결성" p.12

높은 현장감과 한 눈에 전달되는 정보를 통해 새로운 비디오 컨퍼런싱 경험을 제공하기



- 이 프로젝터는 초광각 화면 비율인 21:9를 지원합니다. 수평 와이드 대형 화면 영상으로 비디오 컨퍼런싱을 진행하여 현장감이 높은 원격 커뮤니케이션을 구현할 수 있습니다.
- 프로젝터의 [설치] 메뉴에서 비디오 회의실을 위한 설정을 사용하여 비디오 회의실의 여러 설정 항목을 한 번에 변경할 수도 있습니다.

▶ 관련 링크

- "프로젝터 설치 설정 - 설치 메뉴" p.186
- "화면 유형 설정하기" p.50

공간 절약형 대형 화면 구현하기

작은 공간에서도 손쉽게 인상적인 100인치 화면을 설치할 수 있습니다.

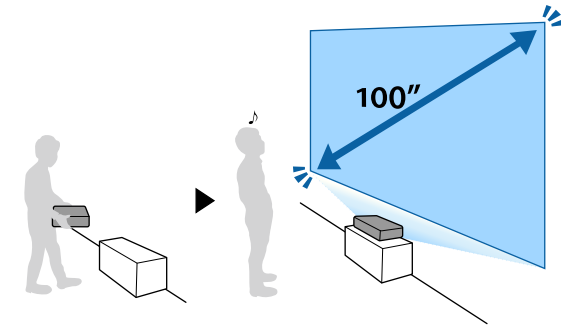

- 5,000lm의 높은 밝기로 밝은 환경에서도 깨끗하고 선명한 이미지를 구현합니다.
- 4K Enhancement 기술의 고해상도 덕분에 WUXGA 또는 Full HD를 사용할 때보다 더 많은 정보를 표시할 수 있습니다.
- 프로젝터는 한 사람이 옮길 수 있고 벽 옆에 두기만 하면 손쉽게 설치할 수 있습니다.
- 벽면에 가까이 설치한 프로젝터로 100인치 화면을 투사할 수 있습니다. 투사 광원이 그림자에 가려지지 않으므로 회의 공간을 효율적으로 사용할 수 있습니다.
- 책상, 벽면 또는 천장 등 다양한 위치에 프로젝터를 설치할 수 있습니다.

빠르고 쉬운 설정

- 왜곡을 보다 손쉽게 보정하려면 카메라 기능이 있는 스마트폰 또는 태블릿에서 Setting Assistant 애플리케이션을 사용하면 됩니다.

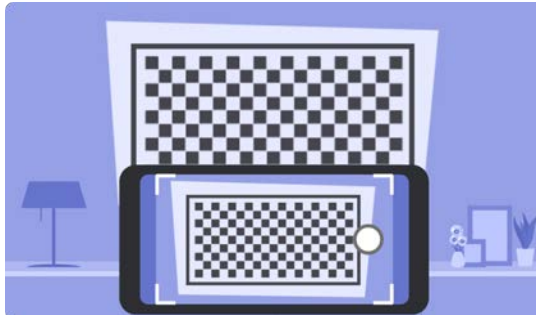

▶ 관련 링크

- "마법사를 사용하여 이미지 왜곡 보정하기" p.57

유연한 연결성

이 프로젝터는 아래 나와 있는 것과 같이 다양한 연결 옵션을 지원합니다.

- HDMI 케이블을 사용하여 컴퓨터나 비디오 소스에서 비디오와 오디오를 출력할 수 있습니다.
- HDMI 또는 RS-232C 신호를 장거리 전송하기 위해 100Base-TX 네트워크 케이블을 사용하여 프로젝터를 HDBaseT 송신기에 연결할 수 있습니다.
- USB 장치 또는 문서용 카메라를 연결할 수 있습니다.

- USB 케이블 한 개를 연결해서 이미지를 투사하고 오디오를 출력할 수 있습니다 (USB Display).

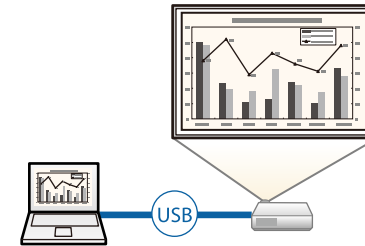

- 투사된 화면을 분할해서 동시에 최대 4개까지 이미지를 투사할 수 있도록 해주는 Epson iProjection (Windows/Mac). 네트워크 상에서 컴퓨터로부터 또는 Epson iProjection이 설치되어 있는 스마트폰이나 태블릿 기기로부터 이미지를 투사할 수 있습니다. 자세한 내용은 "Epson iProjection 사용 설명서 (Windows/Mac)"를 참조하십시오.

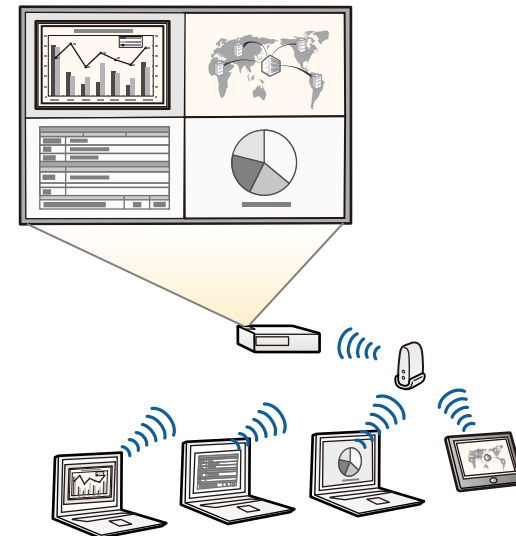



- 다음 웹사이트에서 필요한 소프트웨어와 설명서를 다운로드 하면 됩니다.
epson.sn

- App Store나 Google Play에서 제공되는 앱을 이용해서 프로젝터와 모바일 기기를 무선으로 연결해주는 Epson iProjection (iOS/Android).



App Store나 Google Play와 통신할 때 발생하는 모든 요금은 고객의 책임입니다.

- Google Play에서 제공되는 앱을 이용해서 프로젝터와 Chromebook 기기를 무선으로 연결해주는 Epson iProjection (Chromebook). 자세한 내용은 "Epson iProjection Operation Guide (Chromebook)"를 참조하십시오.



Google Play와 통신할 때 발생하는 모든 요금은 고객이 부담해야 합니다.

- Miracast 기술을 이용해서 프로젝터와 모바일 기기를 무선으로 연결하는 Screen Mirroring.



▶ 관련 링크

- "유선 네트워크 투사 방식" [p.129](#)
- "무선 네트워크 투사 방식" [p.132](#)
- "모바일 장치에서의 무선 네트워크 투사(Screen Mirroring)" [p.145](#)
- "USB 비디오 및 오디오용 컴퓨터에 연결하기" [p.31](#)

다음 절에서는 프로젝터의 부품 및 해당 기능에 대해서 설명합니다.

▶ 관련 링크

- "프로젝터 부품 - 전면" [p.14](#)
- "프로젝터 부품 - 상단/측면" [p.15](#)
- "프로젝터 부품 - 바닥" [p.16](#)
- "프로젝터 부품 - 인터페이스 포트" [p.17](#)
- "프로젝터 부품 - 제어판" [p.18](#)
- "프로젝터 부품 - 리모컨" [p.19](#)

프로젝터 부품 - 전면

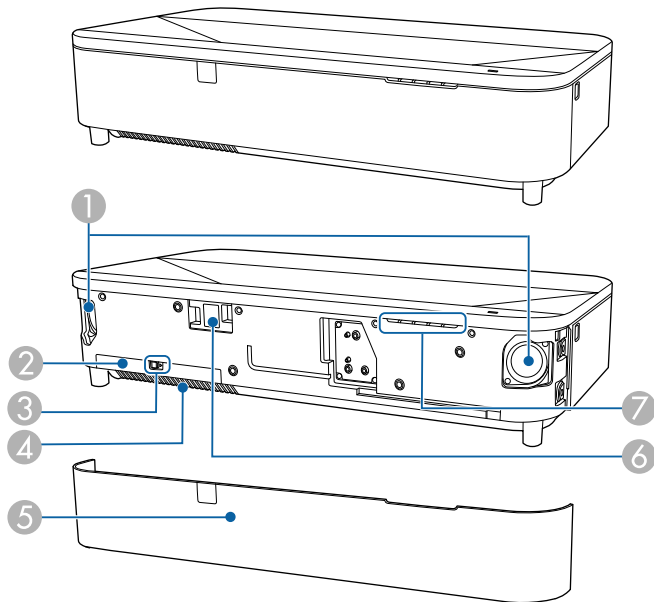

이름	기능
③ 에어필터 커버 래치	에어필터 커버를 밀어서 분리합니다.
④ 흡기구 (에어필터)	프로젝터를 식히기 위해서 내부로 공기를 빨아들입니다.
⑤ 전면 커버	에어필터 커버에 접근하기 위해 엽니다.
⑥ 리모컨 리시버	리모컨으로부터 신호를 받습니다.
⑦ 상태 표시등	프로젝터의 상태가 표시됩니다.

▶ 관련 링크

- "에어필터 및 환기구 유지보수" [p.219](#)
- "리모컨 조작" [p.39](#)
- "프로젝터 표시등 상태" [p.230](#)

이름	기능
① 스피커	오디오를 출력합니다.
② 에어필터 커버	에어필터에 액세스하려면 이 커버를 여십시오.

프로젝터 부품 - 상단/측면

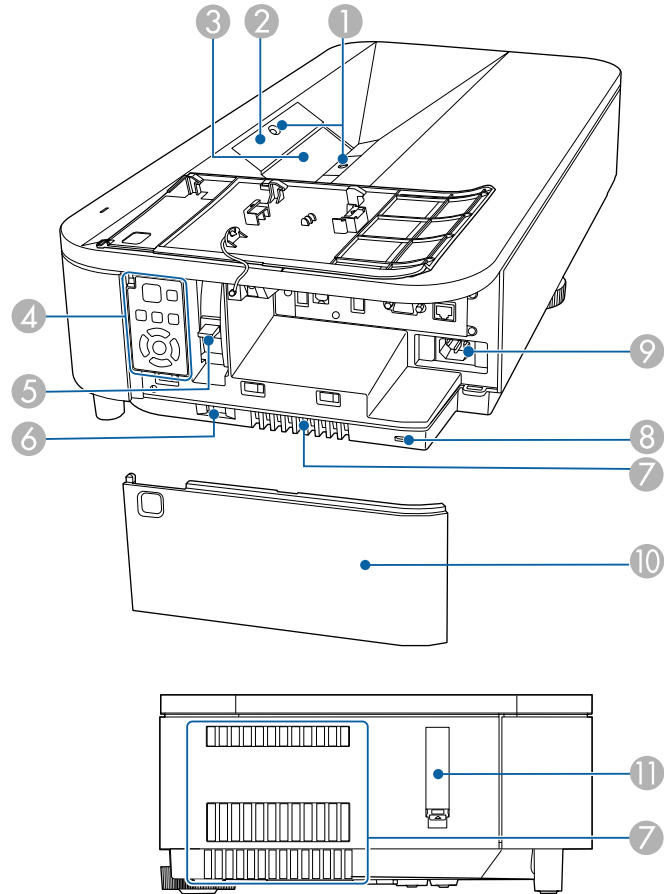

이름	기능
① 장애물 센서	투사 영역을 방해하는 장애물을 감지하고 안전을 위해 광원의 밝기를 줄입니다.
② 리모컨 리시버	리모컨으로부터 신호를 받습니다.

이름	기능
③ 투사 창	이미지가 프로젝터 내부의 렌즈에서 투사됩니다. ⚠ 경고 <ul style="list-style-type: none"> 투사하는 동안 투사 창을 들여다 보지 마십시오. 투사 창 가까이에 물체를 놓거나 손을 놓지 마십시오. 집중적 투사광으로 인해 이 영역이 고온에 도달하기 때문에 화상이나 화재를 유발하거나 물체가 휘어질 수 있습니다.
④ 제어판	프로젝터를 조작하는 데 사용됩니다.
⑤ 초점 레버	이미지 초점을 조정합니다.
⑥ 커버 래치 밀기	밀어서 측면 덮개를 분리합니다.
⑦ 배기구	프로젝터 내부를 식히는 데 사용된 공기를 배출시킵니다. ⚠ 주의 투사하는 동안 얼굴이나 손을 배기구 가까이 가져가거나 환기구 부근의 열로 인해 휘어지거나 손상될 수 있는 물건을 두지 마십시오. 배기구로부터 나오는 뜨거운 공기로 인해 화상을 입거나 물건이 휘어지거나 사고가 발생할 수 있습니다.
⑧ 보안 슬롯	이 보안 슬롯은 Kensington에서 제작한 Microsaver Security System과 호환됩니다.
⑨ 전원 소켓	프로젝터에 전원 코드를 연결합니다.
⑩ 측면 커버	인터페이스 포트, 초점 레버 및 제어판에 액세스할 때 엽니다.
⑪ 보안 케이블 부착점	시중에서 판매되는 와이어 락을 여기로 관통시키면 와이어를 고정시킬 수 있습니다. 보안 케이블 부착점을 사용할 경우 커버를 분리합니다. 보안 케이블 부착점 커버를 잃어버리지 않도록 측면 커버 뒷면에 부착할 수 있습니다.

▶ 관련 링크

- "에어필터 및 환기구 유지보수" p.219
- "프로젝터 부품 - 제어판" p.18
- "리모컨 조작" p.39
- "장애물 센서 청소하기" p.217
- "투사 창 닦기" p.216
- "초점 레버를 사용하여 이미지 초점 맞추기" p.56
- "보안 케이블 설치하기" p.126
- "측면 커버 부착하기/제거하기" p.37

프로젝터 부품 - 바닥

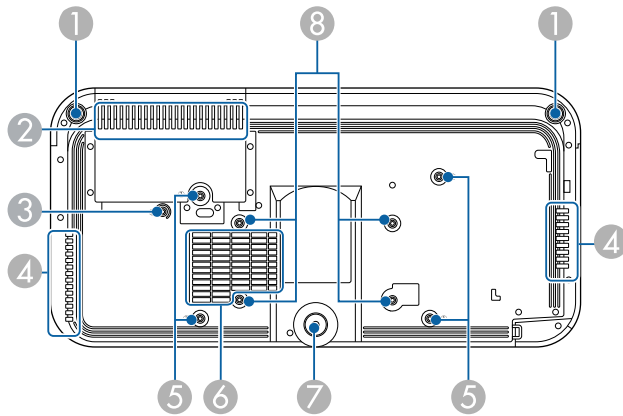

이름	기능
② 흡기구 (에어필터)	프로젝터를 식히기 위해서 내부로 공기를 빨아들입니다.
③ 유선 클램프 고정점	옵션 고정 플레이트 또는 천장 마운트를 사용할 경우 여기에 카라비너를 고정하여 안전 와이어를 연결하고 프로젝트가 천정에서 떨어지지 않게 하십시오. 이 지점은 프로젝트에 ②으로 표시됩니다.
④ 배기구	프로젝터 내부를 식히는 데 사용된 공기를 배출시킵니다. ⚠ 주의 투사하는 동안 얼굴이나 손을 배기구 가까이 가져가거나 환기구 부근의 열로 인해 휘어지거나 손상될 수 있는 물건을 두지 마십시오. 배기구로부터 나오는 뜨거운 공기로 인해 화상을 입거나 물건이 휘어지거나 사고가 발생할 수 있습니다.
⑤ 고정 지점(4개)	이 지점을 사용하여 프로젝터를 벽면에 설치하거나 천장에 프로젝터를 매달 경우 옵션 마운트를 부착합니다. 이 지점은 프로젝트에 ①으로 표시됩니다.
⑥ 흡기구	프로젝터를 식히기 위해서 내부로 공기를 빨아들입니다.
⑦ 뒤쪽 조정 다리	책상 등의 표면에 설치되어 있을 때 이 다리를 늘리면 이미지 위치를 조정할 수 있습니다. ⚠ 주의 벽면에 또는 천정에 매달아 프로젝터를 설치할 때는 모든 다리를 분리합니다.
⑧ VESA 마운트 고정점 (네 곳)	프로젝터를 벽면에 설치하거나 천장에 프로젝터를 매달 경우 VESA 마운팅 인터페이스 표준(100 x 200mm)과 호환되는 시판용 마운트를 이 포인트를 사용해서 부착하십시오.

이름	기능
① 앞쪽 조정 다리	프로젝터가 책상 등의 표면에 설치되어 있을 때 이 다리를 돌려서 이미지 왜곡 현상을 보정할 수 있습니다. ⚠ 주의 벽면에 또는 천정에 매달아 프로젝터를 설치할 때는 모든 다리를 분리합니다.

▶ 관련 링크

- "에어필터 및 환기구 유지보수" p.219
- "보안 케이블 설치하기" p.126

프로젝터 부품 - 인터페이스 포트

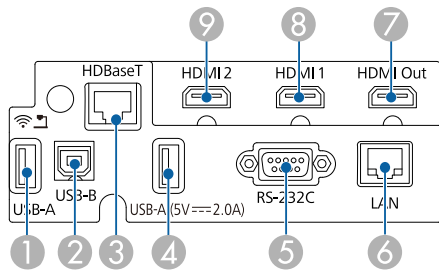

이름	기능
① USB-A 포트(USB-A1)	<p>PC Free 기능을 사용하여, 또는 콘텐츠 재생 모드에서 동영상이나 이미지를 투사하기 위해 USB 메모리 장치 또는 디지털 카메라를 연결할 때 사용됩니다.</p> <p>옵션인 문서용 카메라를 연결하는 데 사용됩니다.</p> <p>USB 메모리 장치를 연결하여 오류 및 동작 로그 파일을 저장하는 데 사용됩니다.</p> <p>무선 LAN 모듈을 연결하는 데 사용됩니다.</p> <div style="border: 1px solid black; padding: 5px; margin-top: 10px;"> 이 설명서에서 USB-A1 및 USB-A2 포트는 모두 USB-A 포트에 칭합니다. </div>
② USB-B 포트	<p>컴퓨터 이미지를 투사하기 위해 USB 케이블을 컴퓨터에 연결하는 데 사용됩니다.</p>

이름	기능
③ HDBaseT 포트 (RJ-45)	<p>LAN 케이블을 HDBaseT 송신기에 연결하는 데 사용됩니다. 최대 100m 길이의 네트워크 케이블을 사용할 수 있습니다. 데이터 전송이 적절하게 이루어지게 하려면 Category 5e STP 이상의 케이블을 사용합니다. 그러나 이러한 데이터 전송이 모든 입력/출력 장치 및 환경에 대해 보장되지는 않습니다.</p> <p>이 포트는 HDCP2.3와 호환됩니다.</p> <p>다음 설정을 확인하십시오.</p> <ul style="list-style-type: none"> • 이더넷과 송신기의 직렬 포트에서 통신을 활성화하려면, 프로젝트의 [신호 I/O] 메뉴에서 [제어 및 통신]을 [On]으로 선택합니다. <ul style="list-style-type: none"> ☛ [신호 I/O] > [HDBaseT] > [제어 및 통신] • Extron XTP 송신기 또는 스위처를 연결한 경우 프로젝트의 [신호 I/O] 메뉴에서 [Extron XTP] 설정을 [On]으로 선택합니다. <ul style="list-style-type: none"> ☛ [신호 I/O] > [HDBaseT] > [Extron XTP]
④ USB-A(5V===2.0A) 포트(USB-A2)	<p>PC Free 기능을 사용하여, 또는 콘텐츠 재생 모드에서 동영상이나 이미지를 투사하기 위해 USB 메모리 장치 또는 디지털 카메라를 연결할 때 사용됩니다.</p> <p>옵션인 문서용 카메라를 연결하는 데 사용됩니다.</p> <p>USB 메모리 장치를 연결하여 오류 및 동작 로그 파일을 저장하는 데 사용됩니다.</p> <p>상용 스트리밍 미디어 플레이어에 연결하면 전원을 공급할 수 있습니다.</p> <div style="border: 1px solid black; padding: 5px; margin-top: 10px;"> <ul style="list-style-type: none"> • 무선 LAN 모듈을 설치할 수 없습니다. • 이 설명서에서 USB-A1 및 USB-A2 포트는 모두 USB-A 포트에 칭합니다. </div>
⑤ RS-232C 포트	<p>컴퓨터에서 프로젝터를 제어하기 위한 RS-232C 케이블을 연결하는 데 사용됩니다. (이 포트는 제어용이므로 평소에는 사용하지 않아야 합니다.)</p>
⑥ LAN 포트	<p>네트워크에 연결할 LAN 케이블을 연결하는 데 사용됩니다.</p>

이름	기능
⑦ HDMI Out 포트	외부 모니터 또는 다른 프로젝터로의 출력 신호입니다. 이 포트에서 다른 프로젝터의 HDMI 포트에 HDMI 케이블을 연결하면 여러 프로젝터에서 동일한 영상을 투사할 수 있습니다. HDMI1이 영상 소스로 선택된 경우에만 HDMI Out 포트에서 영상이 출력됩니다. 이 포트는 HDCP2.3과 호환됩니다.
⑧ HDMI1 포트	HDMI와 호환되는 비디오 장치나 컴퓨터로부터 비디오 신호를 입력합니다. HDCP 2.3과 호환됩니다.
⑨ HDMI2 포트	HDMI와 호환되는 비디오 장치나 컴퓨터로부터 비디오 신호를 입력합니다. HDCP 2.3과 호환됩니다.

이름	기능
① 전원 버튼 [⏻]	프로젝터의 전원을 켜거나 끌 수 있습니다.
② 【Menu】 버튼	프로젝터의 메뉴를 표시하거나 닫을 수 있습니다.
③ 음량 버튼	스피커의 볼륨을 조절할 수 있습니다. 프로젝터의 메뉴가 표시되는 동안 메뉴 항목을 선택할 수 있습니다.
④ 【Enter】 버튼 [↵]	프로젝터의 메뉴가 화면에 표시되는 동안 현재 선택 사항을 확인하고 다음 단계로 이동할 수 있습니다.
⑤ 화살표 버튼	프로젝터의 메뉴가 표시되는 동안 메뉴 항목을 선택할 수 있습니다.
⑥ 【Home】 버튼	홈 화면을 표시하거나 닫을 수 있습니다.
⑦ 【Esc】 버튼	현재 기능을 중지시킬 수 있습니다. 프로젝터의 메뉴가 화면에 표시되는 동안 이전 단계 메뉴로 돌아갈 수 있습니다.
⑧ 【Source】 버튼	다음 입력 소스로 변경할 수 있습니다.

▶ 관련 링크

- "프로젝터 연결" p.31
- "보안 케이블 설치하기" p.126

▶ 관련 링크

- "홈 화면" p.42
- "프로젝터 켜기" p.41
- "이미지 소스 선택하기" p.69
- "메뉴 설정 조정하기" p.178

프로젝터 부품 - 제어판

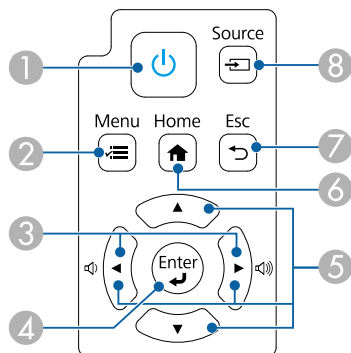

프로젝터 부품 - 리모컨

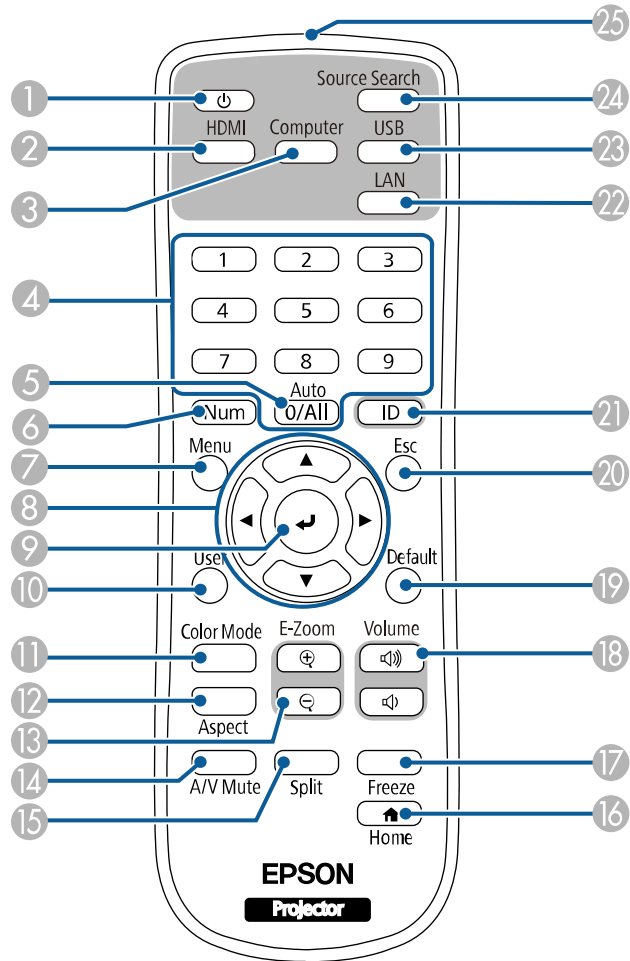

이름	기능
① 전원 버튼 [⏻]	프로젝터의 전원을 켜거나 끌 수 있습니다.

이름	기능
② 【HDMI】 버튼	HDMI 및 HDBaseT 포트 간에 이미지 소스를 전환합니다.
③ 【Computer】 버튼	이 버튼이 사용되지 않습니다.
④ 숫자 버튼	【Num】 버튼을 누른 상태에서 프로젝터의 메뉴에 숫자를 입력할 수 있습니다. 콘텐츠 재생 모드에서 즐겨찾기 재생 목록을 재생하려면 【Num】 버튼을 누른 상태에서 숫자를 입력합니다.
⑤ 【Auto】 버튼	【Auto】 기능은 사용할 수 없습니다.
⑥ 【Num】 버튼	이 버튼을 누른 상태로 숫자 버튼을 이용해서 숫자를 입력할 수 있습니다.
⑦ 【Menu】 버튼	프로젝터의 메뉴를 표시하거나 닫을 수 있습니다.
⑧ 화살표 버튼	프로젝터의 메뉴가 표시되는 동안 메뉴 항목을 선택할 수 있습니다.
⑨ 【Enter】 버튼 [↵]	프로젝터의 메뉴가 화면에 표시되는 동안 현재 선택 사항을 확인하고 다음 단계로 이동할 수 있습니다.
⑩ 【User】 버튼	프로젝터의 [관리] 메뉴에 있는 [사용자 버튼]에 할당되어 있는 설정을 수행할 수 있습니다.
⑪ 【Color Mode】 버튼	컬러 모드를 변경할 수 있습니다.
⑫ 【Aspect】 버튼	화면 비율 모드를 변경할 수 있습니다.
⑬ 【E-Zoom】 +/- 버튼	투사된 이미지의 크기를 조정할 수 있습니다.
⑭ 【A/V Mute】 버튼	일시적으로 비디오와 오디오를 켜거나 끌 수 있습니다.
⑮ 【Split】 버튼	투사된 화면을 분할하는 방식으로 각기 다른 이미지 소스의 이미지를 최대 2개까지 동시에 투사합니다.
⑯ 【Home】 버튼	홈 화면을 표시하거나 닫을 수 있습니다.
⑰ 【Freeze】 버튼	이미지를 일시정지하거나 다시 시작할 수 있습니다.

이름	기능
18 【Volume】 높임/낮춤 버튼	스피커의 볼륨을 조절할 수 있습니다.
19 【Default】 버튼	선택한 설정이 기본 값으로 돌아갑니다.
20 【Esc】 버튼	현재 기능을 중지시킬 수 있습니다. 프로젝터의 메뉴가 화면에 표시되는 동안 이전 단계 메뉴로 돌아갈 수 있습니다.
21 【ID】 버튼	이 버튼을 누른 채로 숫자 버튼을 누르면 리모컨으로 조작하려는 프로젝트의 ID를 선택할 수 있습니다.
22 【LAN】 버튼	네트워크에 연결된 장치 사이에서 이미지 소스를 전환할 수 있습니다.
23 【USB】 버튼	USB Display 포트와 USB-A 포트 간에 이미지 소스를 전환합니다.
24 【Source Search】 버튼	다음 입력 소스로 전환할 수 있습니다.
25 리모컨 불빛이 나오는 부분	리모컨 신호가 출력됩니다.

▶ 관련 링크

- "콘텐츠 재생 모드에서 투사하기" [p.97](#)
- "이미지 품질 조정하기(컬러 모드)" [p.73](#)
- "이미지 화면 비율" [p.71](#)
- "홈 화면" [p.42](#)
- "리모컨 조작" [p.39](#)
- "프로젝터 켜기" [p.41](#)
- "이미지 소스 선택하기" [p.69](#)
- "이미지 확대/축소하기" [p.105](#)
- "이미지와 사운드를 일시적으로 끄기" [p.103](#)
- "이미지 두 개를 동시에 투사하기" [p.90](#)
- "일시적으로 비디오 동작 중지하기" [p.104](#)
- "음량 버튼으로 음량 조절하기" [p.85](#)
- "프로젝터 ID 설정하기" [p.110](#)
- "메뉴 설정 조정하기" [p.178](#)

프로젝터 설정하기

프로젝터 설정은 이 절에 나와 있는 지시사항을 따르십시오.

▶ 관련 링크

- "프로젝터 배치" [p.22](#)
- "안전 와이어 설치하기" [p.26](#)
- "프로젝터 연결" [p.31](#)
- "동일한 모델의 복수의 프로젝터 연결하기" [p.36](#)
- "측면 커버 부착하기/제거하기" [p.37](#)
- "리모컨에 배터리 설치하기" [p.38](#)
- "리모컨 조작" [p.39](#)

프로젝터를 벽 또는 천장에 설치하거나 테이블에 놓고 이미지를 투사할 수 있습니다.

프로젝터를 벽면에 설치하거나 천장에 장착하려면 VESA 장착 인터페이스 표준(100 × 200mm)과 호환되는 시판용 마운트나 옵션 마운트를 사용하여 장착할 수 있습니다.

프로젝터를 여러 각도로 설치할 수 있습니다. 프로젝터를 설치할 수 있는 방법에는 수직 한계 또는 수평 한계가 없습니다.

프로젝터 설치 위치를 선택할 때 다음 사항을 따르십시오.

- 프로젝터를 견고하고 평평한 표면에 놓거나 호환되는 마운트를 이용하여 설치하십시오.
- 환기가 되도록 프로젝터 주변과 밑에 충분한 공간을 남겨두고 환기구를 막을 수 있는 물건을 프로젝터 위나 옆에 놓지 마십시오.
- 프로젝터가 비스듬하지 않고 똑바로 스크린을 향하도록 프로젝터를 배치하십시오.



프로젝터가 똑바로 스크린을 향하도록 배치할 수 없을 경우 프로젝터 컨트롤을 이용해서 키스톤 왜곡을 보정하십시오. 최상의 화질을 얻으려면 영상의 크기와 모양이 정확하도록 프로젝터의 설치 위치를 조정하는 것이 좋습니다.

- 프로젝터를 고정 위치에 설치하는 경우 프로젝터의 [설치] 메뉴에서 [고정 설치] 설정을 켜십시오.



앞쪽 조정 다리와 뒤쪽 조정 다리를 사용하여 투사 영상의 높이와 왜곡 현상을 조정할 수 있습니다.

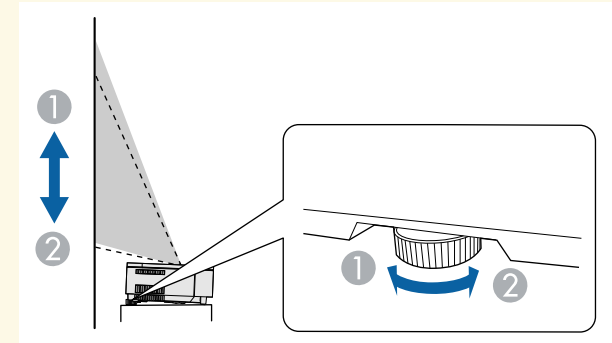
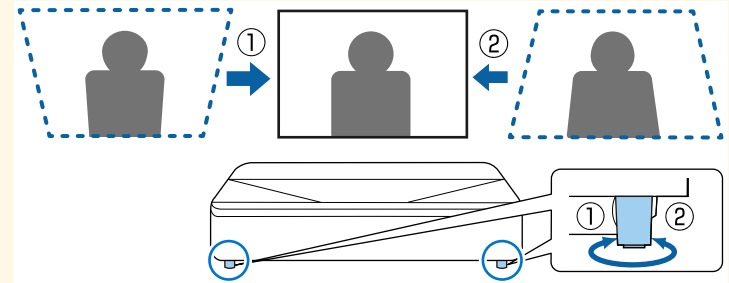

⚠ 경고

- 프로젝터를 벽이나 천장에 매달려면 특수한 설치 방법이 필요합니다. 프로젝터를 제대로 설치하지 않을 경우 떨어져서 기기가 손상되거나 부상을 입을 수 있습니다.
- 고정 플레이트 고정점 또는 다른 마운트 고정점에 나사가 풀리는 것을 막는 접착제를 사용하거나 프로젝터에 윤활제, 오일 또는 기타 유사 물질을 사용하지 마십시오. 프로젝터 케이스에 균열이 생겨서 프로젝터가 마운트에서 떨어질 수 있습니다. 이 경우 마운트 밑에 있는 사람이 중상을 입거나 프로젝터가 손상될 수 있습니다.
- 천장 마운트 설치에 실패하거나 프로젝터가 떨어질 수 있습니다. 프로젝터를 지원하는 특정 Epson 마운트를 설치한 후에 프로젝터의 모든 천장 마운트 고정점에 마운트를 고정하십시오. 또한 프로젝터와 함께 제공된 안전 와이어 또는 옵션 와이어를 사용하여 프로젝터와 마운트를 고정합니다.
- 먼지 또는 습기가 많거나, 연기 또는 증기가 발생할 수 있는 장소에 프로젝터를 설치하지 마십시오. 그럴 경우 화재 또는 감전 사고가 발생할 수 있습니다. 또한 프로젝터 케이스가 약해져 손상되면 프로젝터가 마운트에서 떨어질 수도 있습니다.

케이스 약화로 프로젝트가 떨어질 수 있는 환경의 예

- 공장이나 주방과 같이 연기 나 공기 중 기름 입자가 과도하게 발생할 수 있는 장소
- 공장이나 실험실과 같이 휘발성 용제 또는 화학 물질이 보관된 장소
- 공장이나 주방과 같이 프로젝터가 세제 또는 화학 물질에 노출될 수 있는 장소
- 휴게실과 같이 종종 아로마 오일을 사용하는 장소
- 행사에서 연기, 공기 중 기름 입자 또는 거품을 과도하게 발생시키는 장치의 근처
- 가슴기 주변

⚠ 경고

- 프로젝터의 흡기구와 배기구를 막지 마십시오. 환기구가 막힐 경우 기기 내부 온도가 올라가서 화재가 발생할 수 있습니다.
- 먼지가 많거나 더러운 장소에서 사용하거나 보관하지 마십시오. 그렇지 않으면 투사 영상 품질이 떨어지거나 에어필터가 막혀 오작동이나 화재가 발생할 수 있습니다.
- 불안정한 면이나 프로젝터의 하중을 견디지 못하는 위치에 설치하지 마십시오. 그럴 경우 프로젝터가 떨어지거나 넘어져서 사고나 부상을 유발할 수 있습니다.
- 높은 곳에 설치할 때 지진 등의 비상 상황에서 안전을 보장받고 사고를 방지하려면 와이어를 이용해서 프로젝터가 떨어지지 않도록 조치를 취하십시오. 제대로 설치하지 않을 경우 사고나 부상을 유발할 수 있습니다.
- 염해가 발생할 수 있거나 온천의 황산 가스와 같은 부식성 가스가 있는 장소에 설치하지 마십시오. 그럴 경우 부식으로 프로젝터가 떨어질 수 있습니다. 프로젝터가 오작동할 수도 있습니다.

알림

- 고도가 1,500m를 넘는 장소에서 기기를 사용하려는 경우 프로젝터의 내부 온도가 적절히 조절될 수 있도록 하려면 프로젝터의 [설치] 메뉴에서 [높은 고도 모드] 설정을 [On]으로 설정하십시오.
- 습도가 높고 오염이 심하거나 불이나 담배에서 나오는 연기가 있는 장소에 프로젝터를 설치하지 마십시오.

▶ 관련 링크

- "프로젝터 설정 및 설치 옵션" p.23
- "설치 시 주의사항" p.24

프로젝터 설정 및 설치 옵션

다음과 같은 방법으로 프로젝터를 설정하거나 설치할 수 있습니다.

전면/후면

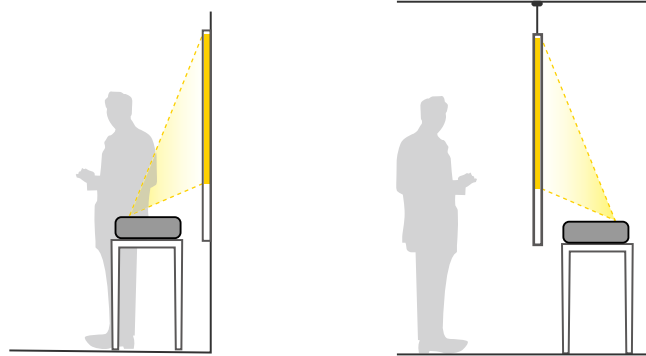

전면 상하반전/후면 상하반전

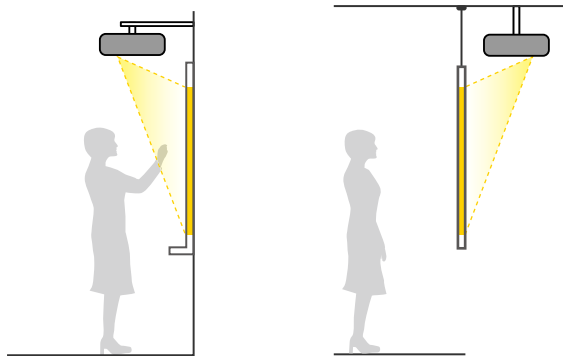

사용하는 설치 방법에 따라 프로젝터의 [설치] 메뉴에서 올바른 [투사 방식] 옵션을 선택하십시오. 필요한 경우 프로젝터의 [동작 설정] 메뉴에서 [방향 반전 단추] 설정을 켜고 프로젝터의 [화면 표시] 메뉴에서 [메뉴 회전] 설정을 선택하십시오.



- 기본 [투사 방식] 설정은 [전면]입니다.
- 리모컨의 **[A/V Mute]** 버튼을 약 5초 동안 눌러 [투사 방식] 설정을 다음과 같이 변경할 수 있습니다.
 - [전면]과 [전면/상하반전] 사이에서 전환
 - [후면]과 [후면/상하반전] 사이에서 전환

▶ 관련 링크

- "투사 모드" p.48

설치 시 주의사항

알림

- 프로젝터를 특정 각도로 설치할 경우, 유자격 기술자가 이 프로젝터와 함께 사용하도록 고안된 고정 장치를 사용하여 설치해야 합니다.
- 프로젝터를 떨어지지 않게 올바르게 설치하십시오.
- M4 나사(최대 깊이 9mm)를 사용하여 프로젝터의 고정점, 또는 VESA 마운트 고정점을 고정한 후 고정 장치를 네 곳의 지점에 장착하십시오.

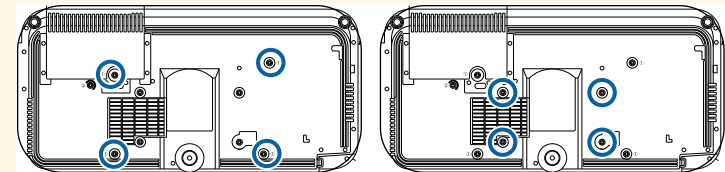

설치 공간

알림

배기구 및 흡기구가 막히지 않도록 프로젝트의 주변에 다음과 같은 여유 공간을 확보해야 합니다.

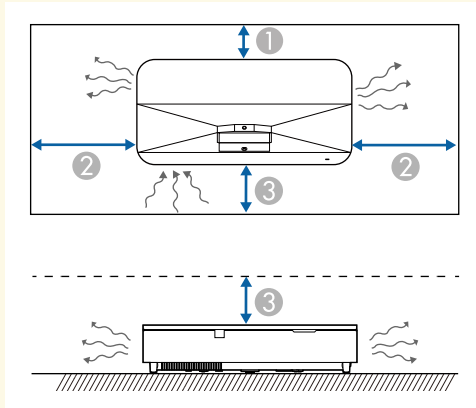

- ① 2.3cm
- ② 20cm
- ③ 10cm

설치 공간(여러 대의 프로젝터를 나란히 배치할 때)

알림

여러 대의 프로젝터를 옆으로 나란히 설치하는 경우 배기구에서 배출된 뜨거운 공기가 다른 프로젝트의 흡기구로 들어가지 않도록 유의해야 합니다.

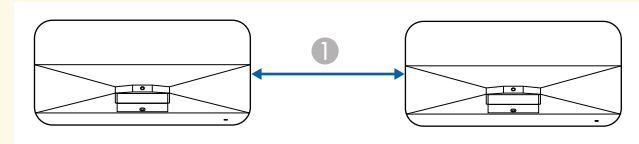

① 75cm 이상

• 파티션을 사용하는 경우 프로젝터 간 공간을 좁혀도 됩니다.

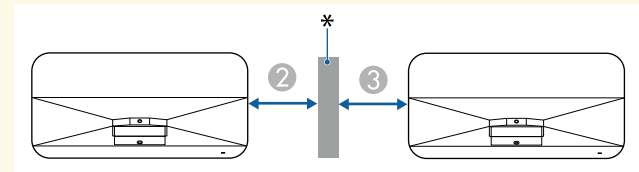

② 10cm 이상

③ 35cm 이상

* 파티션

안전 와이어를 설치해서 프로젝터가 천장에서 떨어지는 것을 방지할 수 있습니다.

⚠ 경고

Epson 천장 마운트와 함께 제공된 안전 와이어를 사용하도록 하십시오. 안전 와이어는 옵션 안전 와이어 설정 ELPWR01로 사용할 수 있습니다.

▶ 관련 링크

- "천장 마운트 ELPMB22를 사용할 경우" p.26
- "천장 마운트 ELPMB30을 사용할 경우" p.27
- "고정 플레이트 ELPMB75 사용 시" p.28

천장 마운트 ELPMB22를 사용할 경우

그림에서처럼 안전 와이어를 프로젝터에 부착하여 안전성을 높일 수 있습니다.

시작하기 전에 앞쪽 조정 다리와 뒤쪽 조정 다리를 프로젝터에서 분리해야 합니다. 또한 프로젝트에 ELPMB22 천장 마운트를 단단히 부착했는지, 안전 와이어 세트에 다음 품목이 포함되었는지 여부를 확인하십시오.

- 안전 와이어 1개
- 카라비너 2개(ELPMB22에는 카라비너 1개만 사용됨.)
- 와이어 클램프 1개
- 연결 나사(M4 × 10mm) 1개



ELPMB22 설치 방법에 대한 자세한 내용은 "Ceiling Mount ELPMB22/ELPMB23 Instruction Manual"을 참조하십시오.

- 1** 와이어 클램프를 다른 카라비너에 부착한 후 나사를 사용하여 와이어 클램프를 프로젝터의 와이어 클램프 고정점(②)에 고정합니다.

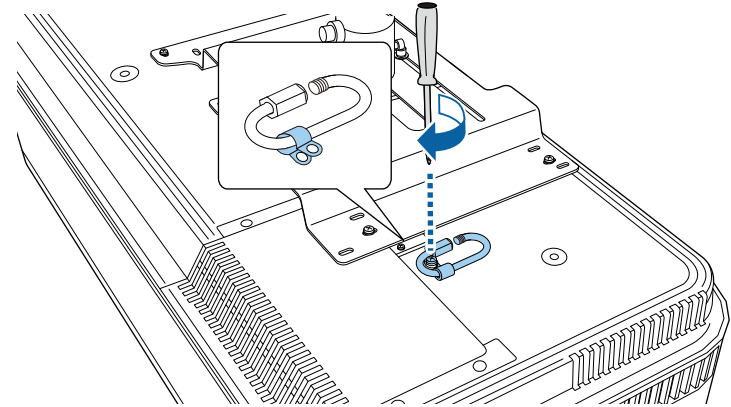

- 2** 안전 와이어를 천장 마운트 지지 샤프트에 동그랗게 두르고 양 끝을 프로젝터에 있는 카라비너에 부착합니다.

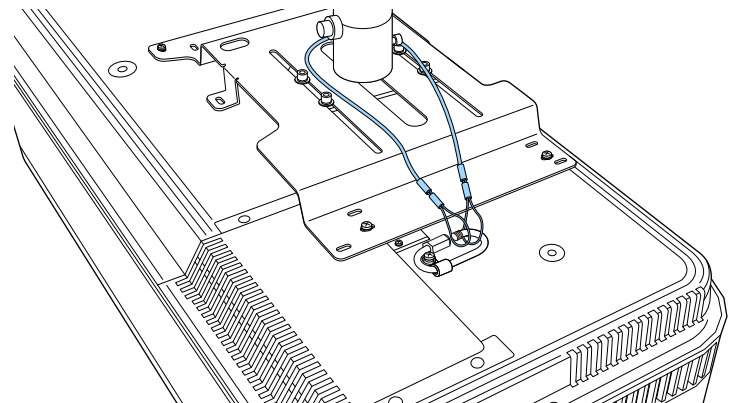

3 카라비너 잠금 장치를 조입니다.

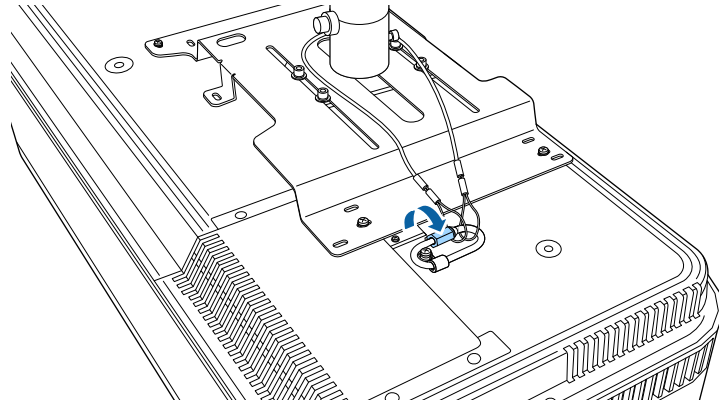

1 와이어 클램프를 카라비너에 부착한 후 나사를 사용하여 와이어 클램프를 나사에, 그리고 프로젝터의 와이어 클램프 고정점(2)에 고정합니다.

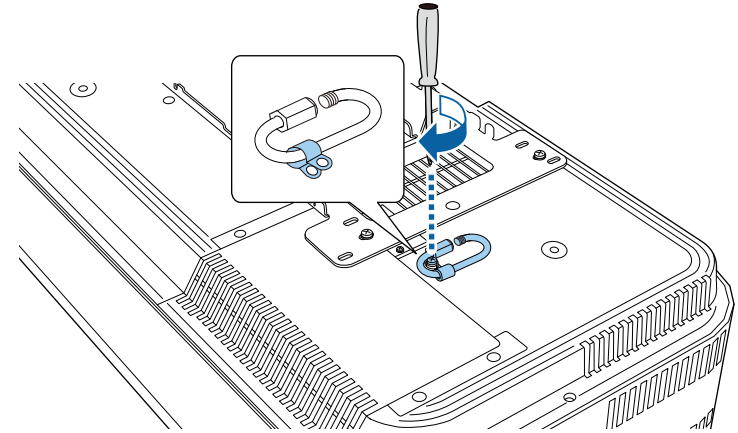

천장 마운트 ELPMB30을 사용할 경우

그림에서처럼 안전 와이어를 프로젝터에 부착하여 안전성을 높일 수 있습니다.

시작하기 전에 앞쪽 조정 다리와 뒤쪽 조정 다리를 프로젝터에서 분리해야 합니다. 또한 프로젝트에 ELPMB30 천장 마운트용 프로젝터 플레이트를 단단히 부착했는지, 안전 와이어 세트에 다음 품목이 포함되었는지 여부를 확인하십시오.

- 안전 와이어 1개
- 카라비너 2개(ELPMB30에는 카라비너 1개만 사용됨.)
- 와이어 클램프 1개
- 연결 나사(M4 × 10mm) 1개

2 안전 와이어를 천장 마운트의 구멍을 통과해 두른 후 양 끝을 카라비너에 부착합니다.

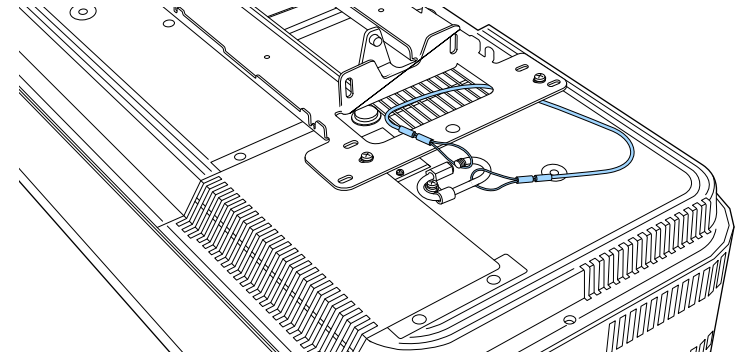

ELPMB30 설치 방법에 대한 자세한 내용은 "ELPMB30 User's Guide"를 참조하십시오.

3 카라비너 잠금 장치를 조입니다.

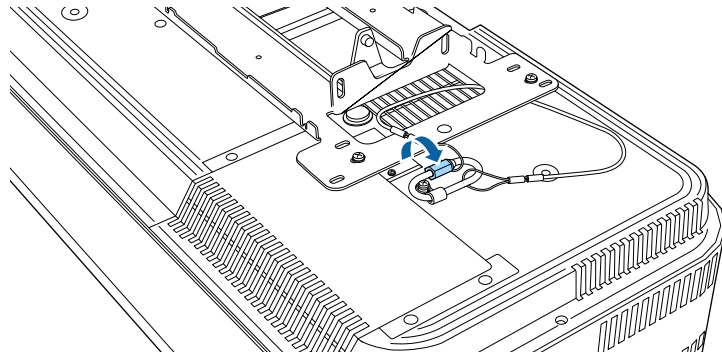

1 와이어 클램프를 카라비너에 부착한 후 나사를 사용하여 와이어 클램프를 나사에, 그리고 프로젝터의 와이어 클램프 고정점(2)에 고정합니다.

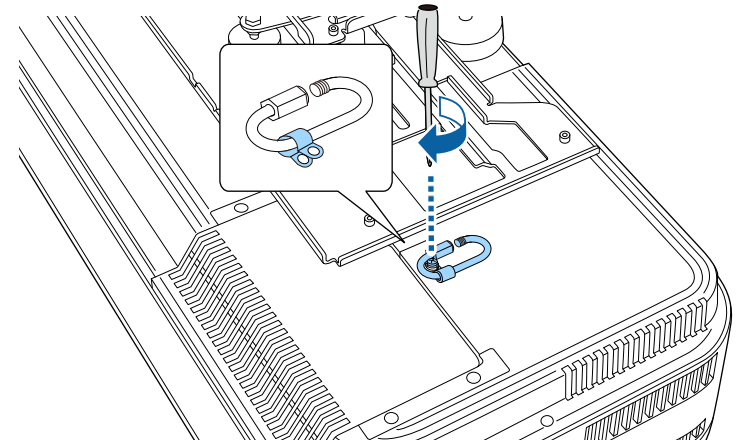

고정 플레이트 ELPMB75 사용 시

그림에서처럼 안전 와이어를 프로젝터에 부착하여 안전성을 높일 수 있습니다.

시작하기 전에 앞쪽 조정 다리와 뒤쪽 조정 다리를 프로젝터에서 분리해야 합니다. 또한 프로젝트에 ELPMB75 고정 플레이트를 단단히 부착했는지, 안전 와이어 세트에 다음 품목이 포함되었는지 여부를 확인하십시오.

- 안전 와이어 1개
- 카라비너 2개
- 와이어 클램프 1개
- 연결 나사(M4 × 10mm) 1개

2 안전 와이어의 양 끝을 카라비너에 통과시킨 후 카라비너 잠금 장치를 조입니다.

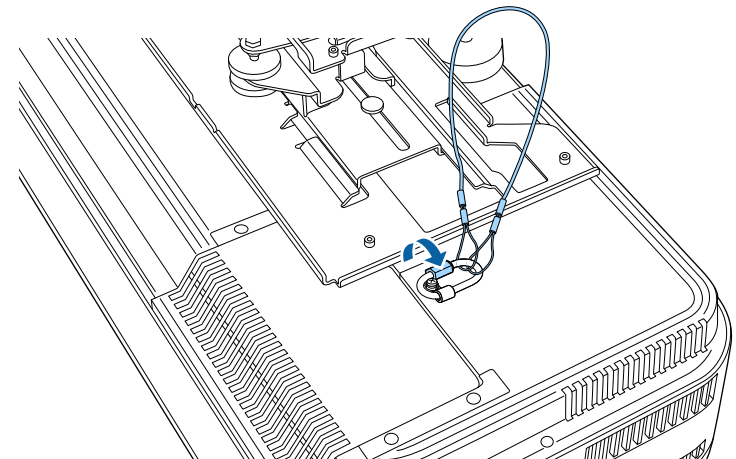

ELPMB75 설치 방법에 대한 자세한 내용은 "ELPMB75 User's Guide"를 참조하십시오.

3 다른 카라비너를 고정 플레이트의 암에 있는 구멍에 통과시킵니다.

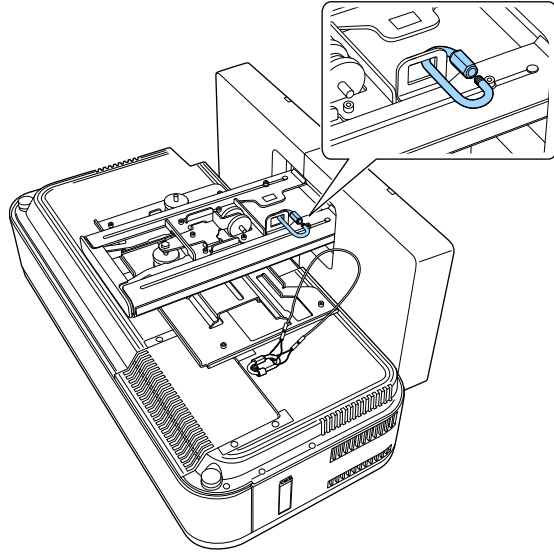

4 안전 와이어를 고정 플레이트에 부착된 카라비너에 통과시킵니다.

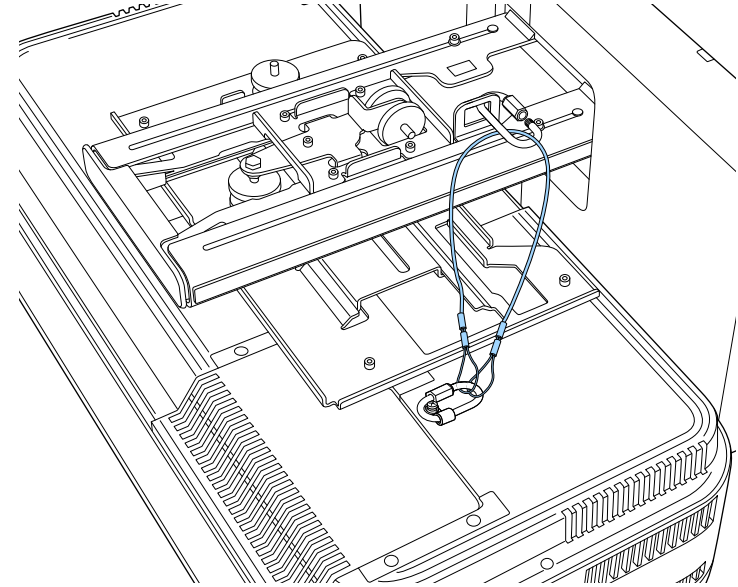

5 카라비너 잠금 장치를 조입니다.

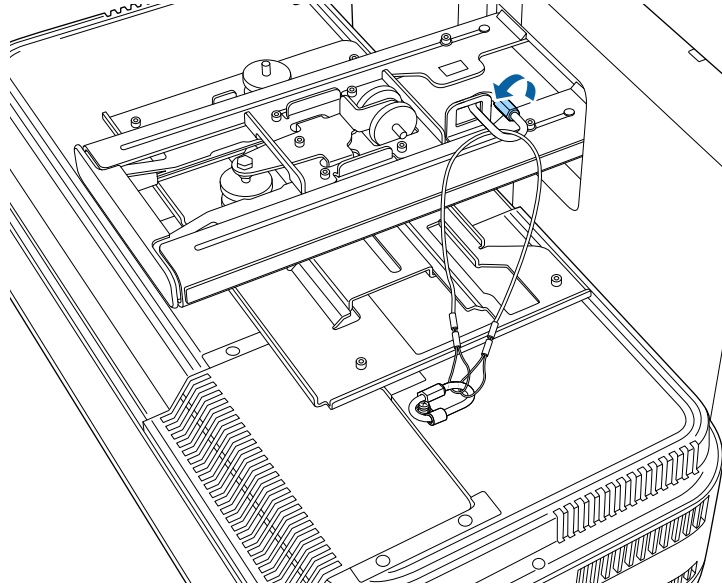

이 절에는 프로젝터를 다양한 투사 소스에 연결하는 방법에 대한 설명이 나와있습니다.

알림

- 연결하려는 케이블에 있는 커넥터의 모양과 방향을 확인하십시오. 커넥터가 포트에 맞지 않을 경우 힘을 가해서 밀어넣지 마십시오. 장치나 프로젝트가 손상되거나 오작동할 수 있습니다.
- 연결된 장치와 케이블 모양에 따라 측면 커버를 프로젝트에 부착하지 못할 수 있습니다. 그럴 경우 커버를 제자리에 강제로 끼워서는 안 됩니다. 장치나 프로젝트가 손상되거나 오작동할 수 있습니다.



프로젝터와 함께 제공되는 케이블의 목록에 대해서는 "빠른 시작 가이드"를 참조하십시오. 필요한 경우 시판되는 케이블을 구입하십시오.

▶ 관련 링크

- "컴퓨터에 연결하기" p.31
- "비디오 소스에 연결하기" p.32
- "외부 USB 장치에 연결하기" p.33
- "문서용 카메라 연결하기" p.34
- "HDBaseT 송신기에 연결하기" p.34
- "문서 최신 버전 보기" p.9

컴퓨터에 연결하기

컴퓨터를 프로젝트에 연결하려면 이 절의 지시사항을 따르십시오.

▶ 관련 링크

- "USB 비디오 및 오디오용 컴퓨터에 연결하기" p.31
- "HDMI 비디오 및 오디오용 컴퓨터에 연결하기" p.32

USB 비디오 및 오디오용 컴퓨터에 연결하기

사용자의 컴퓨터가 시스템 요구사항을 충족할 경우 컴퓨터의 USB 포트를 통해 오디오와 비디오를 출력할 수 있습니다. 이 기능을 USB Display라고 합니다. USB 케이블로 프로젝터를 컴퓨터에 연결합니다.



- USB 허브를 사용할 경우 연결이 제대로 이루어지지 않을 수 있습니다. USB 케이블을 프로젝트에 직접 연결합니다.

1 프로젝트의 USB-B 포트에 케이블을 연결합니다.

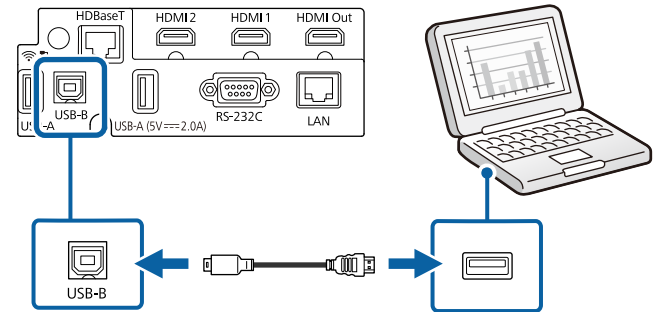

2 케이블의 다른 한쪽 끝을 컴퓨터에 있는 사용 가능한 아무 USB 포트에나 연결합니다.

3 프로젝트와 컴퓨터를 켭니다.

4 Epson USB Display 소프트웨어를 설치하려면 다음 중 한 가지를 수행하십시오.



처음 프로젝터를 컴퓨터에 연결할 때만 소프트웨어를 설치하면 됩니다.

- Windows: Epson USB Display 소프트웨어를 설치하도록 표시된 대화상자에서 [EMP_UDSE.EXE 실행]을 선택합니다.
- Mac: Epson USB Display 설정 폴더가 화면에 나타납니다. [USB Display Installer]를 선택하고 화면 지시사항에 따라 Epson USB Display 소프트웨어를 설치합니다. USB Display [설정] 폴더가 자동으로 표시되지 않을 경우 [EPSON_PJ_UD] > [USB Display Installer] 순으로 더블 클릭합니다.

5 화면 지시사항을 따르십시오.

프로젝터에 영상이 나타날 때까지 USB 케이블을 분리하거나 프로젝터의 전원을 끄지 마십시오.

프로젝터가 컴퓨터 바탕화면의 이미지를 투사하고 사용자의 프레젠테이션에 오디오가 포함되어 있을 경우 사운드가 출력됩니다.



- 프로젝트에서 이미지가 투사되지 않을 경우 다음 조치 중 한 가지를 취하십시오.
 - Windows: [모든 프로그램] 또는 [시작] > [EPSON Projector] > [Epson USB Display Ver.x.xx]를 클릭합니다.
 - Mac: [응용 프로그램] 폴더에서 [USB Display] 아이콘을 클릭합니다.
- 투사를 종료할 때 다음 조치 중 한 가지를 취하십시오.
 - Windows: USB 케이블을 뽑습니다. [하드웨어 안전하게 제거] 기능을 사용하지 않아도 됩니다.
 - Mac: 메뉴 모음에 있는 [USB Display] 아이콘 메뉴에서 [연결 끊기]를 선택하거나 [도킹]을 선택한 다음 USB 케이블의 연결을 끊습니다.

▶ 관련 링크

- "USB Display 시스템 요구사항" p.254

HDMI 비디오 및 오디오용 컴퓨터에 연결하기

사용자의 컴퓨터에 HDMI 포트가 있을 경우 HDMI 케이블로 프로젝터에 연결해서 컴퓨터의 오디오를 투사된 이미지와 함께 보낼 수 있습니다.

1 HDMI 케이블을 컴퓨터의 HDMI 출력 포트에 연결합니다.

2 프로젝터의 다른 한쪽 끝을 프로젝터의 HDMI 포트에 연결합니다.

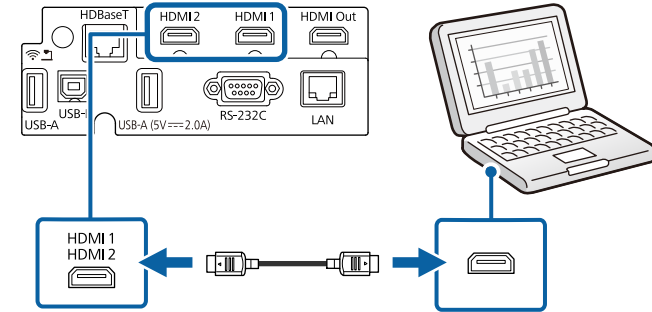

비디오 소스에 연결하기

비디오 소스를 프로젝터에 연결하려면 이 절의 지시사항을 따르십시오.



- 연결하는 장치에 있는 포트의 모양이 특이할 경우 장치와 함께 제공되는 케이블이나 옵션 케이블을 이용해서 프로젝터에 연결하십시오.
- 케이블은 연결되어 있는 비디오 장치의 출력 신호에 따라 다릅니다.
- 일부 유형의 비디오 장치의 경우 다른 유형의 신호를 출력할 수 있습니다. 출력되는 신호 유형을 알려면 비디오 장치와 함께 제공된 사용 설명서를 확인하십시오.

▶ 관련 링크

- "HDMI 비디오 소스에 연결하기" p.32

HDMI 비디오 소스에 연결하기

사용자의 비디오 소스에 HDMI 포트가 있을 경우 HDMI 케이블로 프로젝터에 연결해서 이미지 소스의 오디오를 투사된 이미지와 함께 보낼 수 있습니다.

알림

케이블을 프로젝트에 연결하기 전에 비디오 소스를 켜지 마십시오. 그럴 경우 프로젝트가 손상될 수 있습니다.

- 1** HDMI 케이블을 비디오 소스의 HDMI 출력 포트에 연결합니다.
- 2** 프로젝트의 다른 한쪽 끝을 프로젝트의 HDMI 포트에 연결합니다.

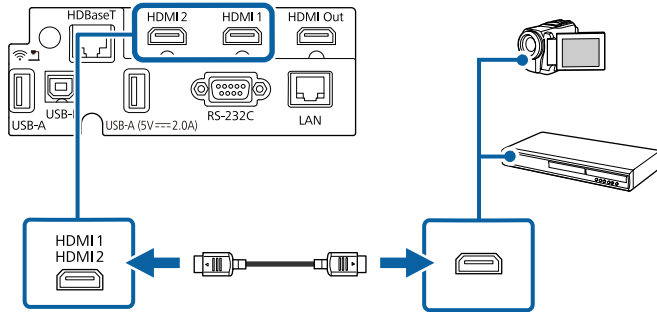

외부 USB 장치에 연결하기

외부 USB 장치를 프로젝트에 연결하려면 이 절의 지시사항을 따르십시오.

▶ 관련 링크

- "USB 장치 투사 방식" [p.33](#)
- "USB 장치에 연결하기" [p.33](#)
- "USB 장치 연결 끊기" [p.34](#)

USB 장치 투사 방식

프로젝터에 다음 장치를 연결하면 컴퓨터나 비디오 장치 없이 이미지나 기타 콘텐츠를 투사할 수 있습니다.

- USB 플래시 드라이브
- 디지털 카메라 또는 스마트폰

• USB 하드 드라이브



- 디지털 카메라나 스마트폰의 경우 TWAIN 규격 장치가 아닌 USB 부착형 장치이어야 하며 USB 대용량 저장 장치 등급 규격이어야 합니다.
- USB 하드 드라이브는 다음 요구사항을 충족해야 합니다.
 - USB 대용량 저장 장치 등급 규격 (모든 USB 대용량 저장 장치 등급 장치가 지원되지는 않음)
 - FAT16/32로 포맷
 - 자체 AC 전원 공급장치로 전원이 공급되어야 함 (버스를 통해 전원이 공급되는 하드 드라이브는 권장하지 않음)
 - 하드 드라이브를 여러 파티션으로 나눠 사용하지 말아야 함

또한 콘텐츠 재생 모드에서 USB 플래시 드라이브에 저장된 이미지나 영화가 들어 있는 재생 목록을 투사할 수도 있습니다.

▶ 관련 링크

- "콘텐츠 재생 모드에서 투사하기" [p.97](#)
- "PC Free 영화 프리젠테이션 투사하기" [p.92](#)

USB 장치에 연결하기

USB 장치를 프로젝트의 USB-A 포트에 연결하면 이 장치를 이미지나 기타 콘텐츠를 투사하는 데 사용할 수 있습니다.

- 1** 사용자의 USB 장치에 전원 어댑터가 달려 있는 경우 장치를 전원 콘센트에 연결합니다.

- 2** USB 케이블 또는 USB 플래시 드라이브를 그림과 같이 프로젝트의 USB-A 포트에 연결합니다.

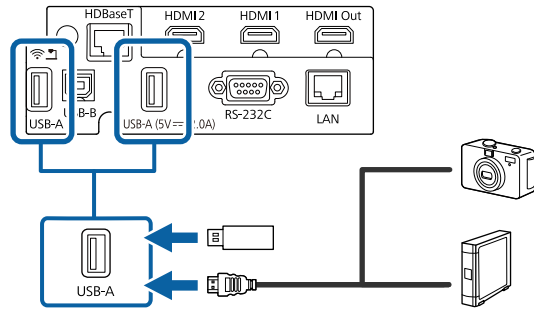

알림

- 장치와 함께 제공되거나 장치용으로 지정된 USB 케이블을 사용하십시오.
- USB 허브나 USB 케이블을 3m 넘게 연결하지 마십시오. 그럴 경우 장치가 제대로 작동하지 못할 수 있습니다.

- 3** 필요할 경우 다른 한쪽 끝을 장치에 연결합니다.

USB 장치 연결 끊기

연결된 USB 장치 사용이 끝나면 프로젝트에서 장치를 분리하십시오.

- 1** 필요할 경우 장치의 전원을 끄고 플러그를 뽑습니다.
- 2** 프로젝트에서 USB 장치를 분리합니다.

문서용 카메라 연결하기

문서용 카메라를 프로젝트에 연결해서 카메라의 이미지를 투사할 수 있습니다.

연결 방법은 Epson 문서용 카메라 모델에 따라 다릅니다. 자세한 내용은 문서용 카메라 설명서를 참조하십시오.

▶ **관련 링크**

- "문서 최신 버전 얻기" p.9

HDBaseT 송신기에 연결하기

HDMI 또는 RS-232C 신호를 장거리 전송하기 위해 100Base-TX 네트워크 케이블을 사용하여 프로젝터를 HDBaseT 송신기에 연결할 수 있습니다. 이는 최대 100 m 길이의 네트워크 케이블을 사용할 수 있기 때문에 홀이나 행사장과 같이 원격 위치에 있는 프로젝트로 신호를 전송하거나 프로젝터를 제어하려는 경우 유용합니다. 데이터 전송이 적절하게 이루어지게 하려면 Category 5e STP 이상의 케이블을 사용합니다. 그러나 이러한 데이터 전송이 모든 입력/출력 장치 및 환경에 대해 보장되지는 않습니다.



- 이더넷과 송신기의 직렬 포트에서 통신을 활성화하려면, 프로젝트의 [신호 I/O] 메뉴에서 [제어 및 통신] 설정을 [On]으로 설정합니다. 이 설정을 켜면 프로젝트의 LAN 및 RS-232C 포트가 비활성화됩니다.
 - ☛ [신호 I/O] > [HDBaseT] > [제어 및 통신]
- Extron XTP 송신기 또는 스위치를 프로젝트의 HDBaseT 포트에 연결한 경우, 프로젝트의 [신호 I/O] 메뉴에서 [Extron XTP] 설정을 [On]으로 설정합니다.
 - ☛ [신호 I/O] > [HDBaseT] > [Extron XTP]
- 프로젝트가 영상을 투사하지 않을 때 프로젝터를 제어하려면 프로젝트의 [신호 I/O] 메뉴에서 [A/V 출력]을 [항상 출력]으로 설정합니다.

- 1** 프로젝트와 HDBaseT 송신기를 끕니다.



두 장치 사이에서 네트워크 케이블을 연결하거나 연결을 끊을 때 프로젝트와 HDBaseT 송신기가 꺼졌는지 확인하십시오.

- 2** 네트워크 케이블의 한쪽 끝을 송신기의 HDBaseT 포트에 연결합니다.
- 3** 케이블의 다른 한쪽 끝을 프로젝터의 HDBaseT 포트에 연결합니다.

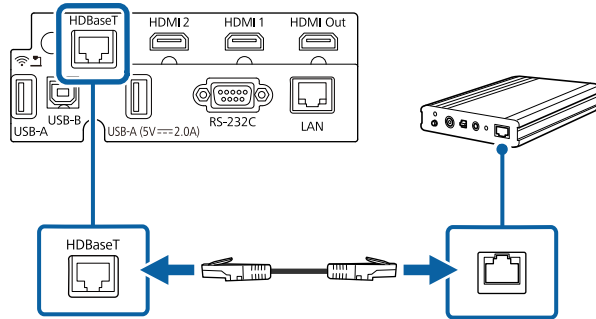

 송신기를 비디오 장치 또는 컴퓨터에 연결하는 방법은 HDBaseT 송신기와 함께 제공된 설명서를 참조하십시오.

- 4** 프로젝터와 HDBaseT 송신기를 켭니다.

여러 대의 프로젝터에서 동일한 영상을 투사할 수 있습니다.

페이지 체인 연결 또는 분배기 연결 방법 중 하나를 사용하여 여러 대의 프로젝터를 연결할 수 있습니다. 최대 4대까지 프로젝터를 페이지 체인 하나로 연결할 수 있습니다.

알림

프로젝터를 설치할 경우 배기구에서 배출된 뜨거운 공기가 다른 프로젝터의 흡기구로 들어가지 않도록 유의해야 합니다.

▶ 관련 링크

- "페이지 체인 연결에서 동일한 영상 투사하기" p.36

페이지 체인 연결에서 동일한 영상 투사하기

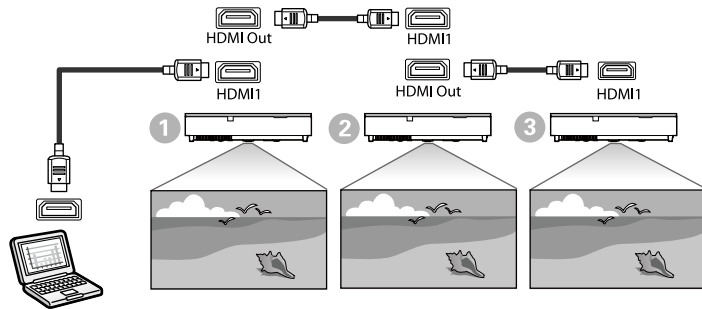

- 1** HDMI 케이블을 사용하여 프로젝터를 컴퓨터에 연결한 후 HDMI 케이블을 사용하여 프로젝터의 HDMI1 포트와 HDMI Out 포트를 연결합니다.



- HDMI1가 영상 소스로 선택된 경우에만 HDMI Out 포트에서 영상이 출력됩니다.
- 페이지 체인에서 프로젝터를 연결하는 경우 아래 그림과 같이 프로젝터를 연결하십시오.

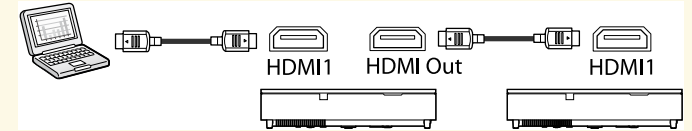

- 2** 제어판이나 리모컨의 **【Menu】** 버튼을 누릅니다.

- 3** 프로젝터의 [신호 I/O] 메뉴에서 필요한 [HDMI 링크] 설정을 선택하십시오. 세 프로젝터를 연결하는 설정 예시는 다음 목록을 참조하십시오.

설정 항목	①	②	③
	장치에 연결할 첫 번째 프로젝터	중간에 있는 프로젝터	터미널 프로젝터
HDMI Out 파워 링크	On	On	On
HDMI Out 터미널 끝	Off	Off	On



페이지 체인으로 연결된 프로젝터가 5대 이상이거나 설정이 올바르지 않으면 작동하지 않을 수 있습니다.

측면 커버를 이용해서 프로젝터에 연결된 케이블이 보이지 않도록 숨길 수 있습니다.

- 1** 프로젝터에서 측면 커버를 제거합니다.

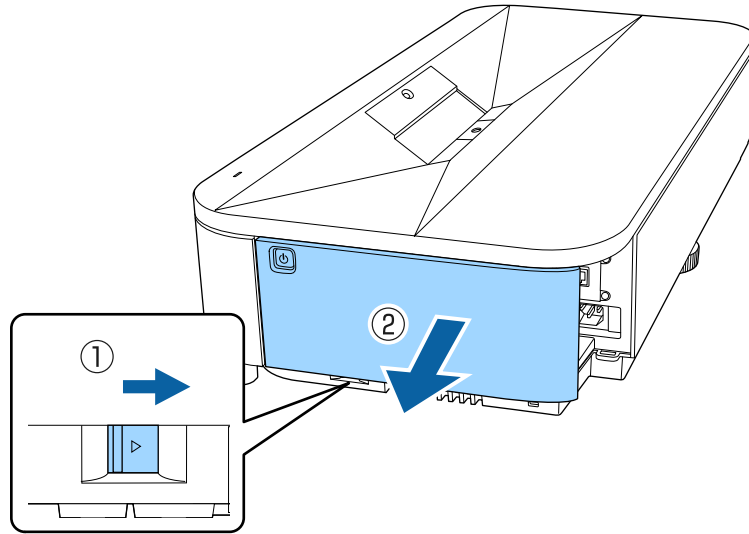

- 2** 상용 케이블 타이를 케이블 홀더로 통과시킨 다음 케이블을 함께 묶습니다.

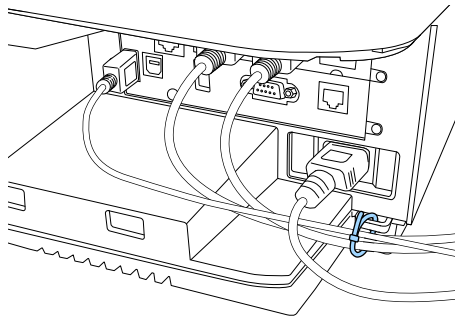

⚠ 주의

전원 코드를 다른 케이블과 함께 묶지 마십시오. 그럴 경우 화재가 발생할 수 있습니다.

- 3** 측면 덮개를 교체합니다.

이 리모컨에는 프로젝터와 함께 제공되는 AA 배터리 2개가 사용됩니다.

알림

배터리를 취급하기 전에 "안전 지침"을 읽으십시오.



배터리가 방전되면 즉시 교체하십시오. 이 리모컨에는 AA 망간 또는 알카라인 배터리가 사용됩니다.

1 그림과 같이 배터리 커버를 제거합니다.

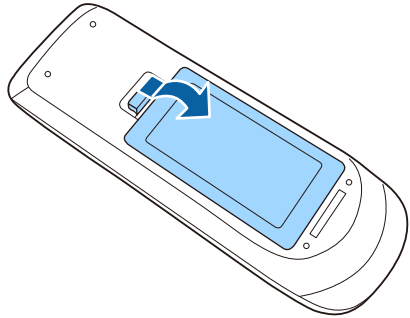

2 필요할 경우 다 쓴 배터리를 제거합니다.



다 쓴 배터리는 해당 지역 법규에 따라 폐기하십시오.

3 그림과 같이 +극과 -극을 맞춰서 끼웁니다.

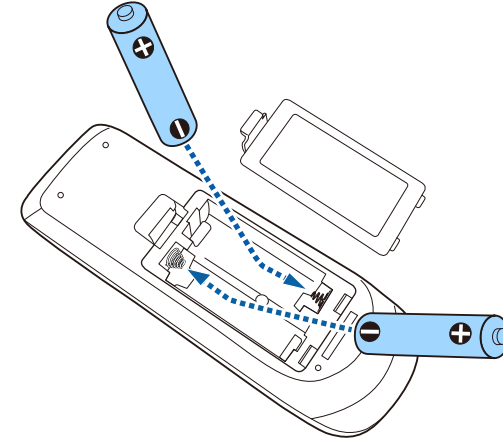

⚠ 경고

배터리를 맞는 방향으로 끼우려면 배터리 안에 있는 (+) 표시와 (-) 표시의 위치를 확인하십시오. 배터리를 올바르게 사용하지 않으면 폭발하거나 배터리 액이 새어나와서 화재, 부상 또는 제품 손상을 유발할 수 있습니다.

4 배터리 커버를 다시 끼우고 딸깍 소리가 날 때까지 누릅니다.

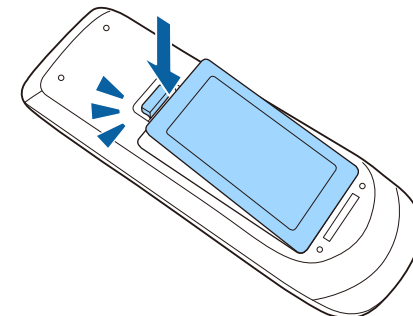

리모컨을 이용하면 실내 어디서나 프로젝터를 제어할 수 있습니다.

여기 나와 있는 거리와 각도 범위 이내에서 리모컨이 프로젝터의 수신기를 향하도록 하십시오.

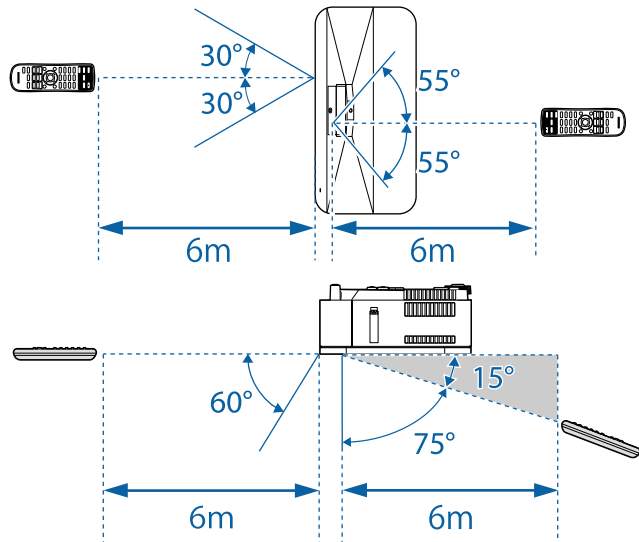

- 밝은 형광등 조명이나 직사광선에서는 리모컨 사용을 피하십시오. 이런 환경에서 사용할 경우 프로젝터가 명령에 반응하지 않을 수도 있습니다. 리모컨을 장기간 사용하지 않을 경우 배터리를 빼두십시오.

프로젝터 기본 기능 사용법

프로젝터의 기본 기능을 사용하려면 이 절에 나와 있는 지시사항을 따르십시오.

▶ 관련 링크

- "프로젝터 켜기" [p.41](#)
- "프로젝터 끄기" [p.44](#)
- "날짜 및 시간 설정하기" [p.45](#)
- "프로젝터 메뉴에 사용할 언어 선택하기" [p.47](#)
- "투사 모드" [p.48](#)
- "화면 유형 설정하기" [p.50](#)
- "이미지 높이 조정하기" [p.53](#)
- "테스트 패턴 표시하기" [p.54](#)
- "초점 레버를 사용하여 이미지 초점 맞추기" [p.56](#)
- "이미지 모양" [p.57](#)
- "디지털 줌을 이용해서 이미지 크기 조정하기" [p.66](#)
- "영상 시프트 옵션을 이용해서 이미지 위치 조정하기" [p.67](#)
- "이미지 소스 선택하기" [p.69](#)
- "이미지 화면 비율" [p.71](#)
- "이미지 품질 조정하기(컬러 모드)" [p.73](#)
- "프레임 보간 설정하기" [p.75](#)
- "이미지 컬러 조정하기" [p.77](#)
- "이미지 입력 해상도 조정하기" [p.80](#)
- "밝기 조정" [p.82](#)
- "음량 버튼으로 음량 조절하기" [p.85](#)
- "사운드 설정 조정(사운드 모드)" [p.86](#)
- "오디오 채널 바꾸기" [p.88](#)

프로젝터를 켜 다음 사용하려는 컴퓨터나 비디오 장치를 켭니다.

1 측면 덮개를 분리합니다.

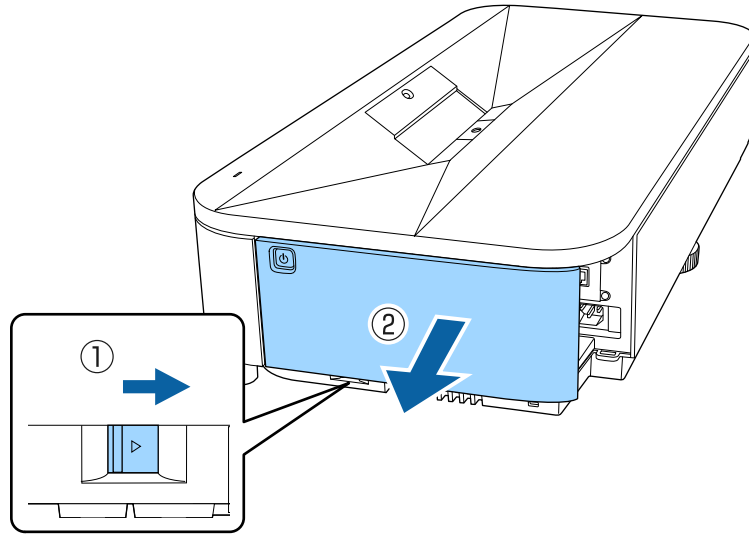

2 전원 코드를 프로젝트의 소켓에 연결한 다음 전기 콘센트에 끼웁니다.

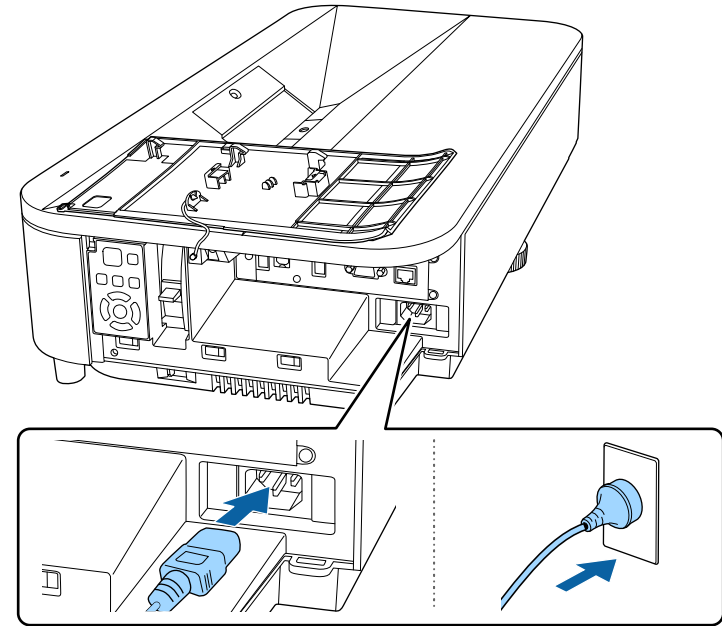

⚠ 경고

플러그를 끼우지 전에 접지에 연결하십시오. 접지 연결을 제거할 때 전원 코드를 빼고 접속을 끊으십시오.

전원 표시등에 파란색 불이 켜집니다. 이것은 프로젝터에 전원이 들어오고 있는 중이며 아직 켜지지 않는다는 표시입니다. (프로젝터가 대기 모드에 있습니다.)

3 제어판이나 리모컨의 전원 버튼을 눌러서 프로젝터를 켜십시오. 프로젝터의 작동 준비가 될 때 삐 소리가 나고 상태 표시등이 파란색으로 깜박입니다. 프로젝터의 작동 준비가 끝나면 상태 표시등이 더 이상 깜박이지 않고 파란색으로 켜집니다.



- 프로젝터를 처음 켤 때는 초기 설정 마법사가 표시됩니다. 제어판 또는 리모컨의 화살표 및 **【Enter】** 버튼을 사용하여 [투사 방식], [언어] 및 [날짜&시간]을 설정합니다. 다음으로 [빠른 시작] 설정을 켜서 필요할 경우 프로젝터를 더 빠르게 시작합니다. 이 항목을 사용하면 대기 전력 소모량이 늘어납니다. 마지막으로 필요한 경우 투사된 영상에 대한 모양 및 위치 설정을 조정합니다.
- 프로젝터의 [동작 설정] 메뉴에서 [빠른 시작] 설정을 선택할 수도 있습니다.



- 프로젝터의 [동작 설정] 메뉴에서 [직접 전원 공급] 설정이 [On]으로 설정되어 있다면 플러그를 끼우자마자 프로젝터의 전원이 켜집니다. 정전 복구 같은 경우에는 프로젝터가 자동으로 켜지기도 한다는 점에 유의하십시오.
- 프로젝터의 [동작 설정] 메뉴에서 특정 포트를 [전원 자동 켜기]로 선택할 경우 해당 포트에서 신호나 케이블 연결을 감지하는 즉시 프로젝터가 켜집니다.

투사된 이미지가 나타나지 않을 경우 다음을 수행 해 보십시오.

- 연결된 컴퓨터나 비디오 장치를 켜십시오.
- 랩톱 컴퓨터를 사용 중이라면 컴퓨터의 화면 출력을 변경하십시오.
- DVD나 그 밖의 비디오 미디어를 삽입하고 재생을 누르십시오 (필요할 경우).
- 제어판의 **【Source】** 버튼 또는 리모컨의 **【Source Search】** 버튼을 눌러서 소스를 탐색하십시오.
- 리모컨에서 원하는 비디오 소스의 버튼을 누르십시오.
- 홈 화면이 나타나면 투사하려는 소스를 선택하십시오.

⚠ 경고

- 라이트가 켜져 있을 때 절대로 프로젝터 렌즈를 들여다보지 마십시오. 눈이 손상될 수 있으며 어린이의 경우 특히 위험합니다.
- 프로젝터를 리모컨으로 원격으로 켤 때 아무도 렌즈를 들여다보지 못하게 하십시오.
- 프로젝터에서 나오는 빛이 차단되면 불빛이 비추는 영역이 뜨거워져서 녹거나 화상을 입거나 화재가 발생할 수 있습니다. 이때 반사광으로 인해 렌즈도 뜨거워져서 프로젝터가 오작동할 수 있습니다. 투사를 중지하려면 A/V 소거 기능을 사용하거나 프로젝터를 끄십시오.

▶ 관련 링크

- "홈 화면" p.42
- "프로젝터 기능 설정 - 동작 설정 메뉴" p.190

홈 화면

홈 화면 기능을 이용하면 손쉽게 이미지 소스를 선택하거나 유용한 각종 기능에 액세스할 수 있습니다. 제어판이나 리모컨에 있는 **【Home】** 버튼을 누르면 홈 화면을 표시할 수 있습니다. 프로젝터를 켜고 아무 신호가 입력되고 있지 않을 때도 홈 화면이 나타납니다.

제어판이나 리모컨에 있는 화살표 버튼을 눌러서 메뉴 항목을 선택한 다음 **【Enter】** 을 누릅니다.

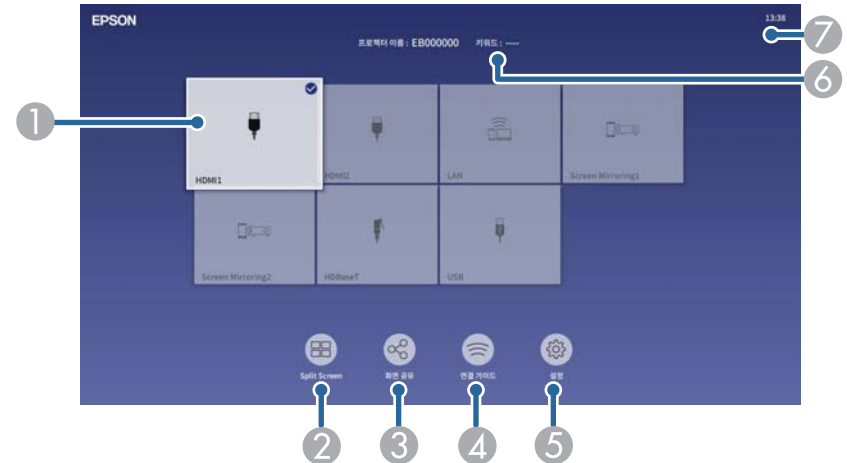

- ① 투사하려는 소스를 선택합니다.
현재 입력 소스의 오른쪽 상단에 체크 표시가 나타납니다.
대부분 소스의 현재 입력 영상 미리 보기를 축소 이미지로 확인할 수 있습니다(콘텐츠 재생 모드의 USB 입력 소스 외).
- ② 두 개의 서로 다른 영상 소스의 영상을 격자 형식으로 동시에 투사할 수 있습니다.
- ③ 투사된 화면 영상을 동일한 네트워크에 연결된 다른 프로젝터와 공유할 수 있습니다.
- ④ 연결 가이드가 화면에 표시됩니다. 스마트폰이나 컴퓨터 등 사용하고 있는 장치에 따라 무선 연결 방법을 선택할 수 있습니다.
- ⑤ 다음 일반 프로젝터 설정 중에서 선택할 수 있습니다(설정 내용은 선택한 다른 설정에 따라 달라질 수 있음).
 - [컬러 모드]
 - [밝기 레벨]
 - [음량]
 - [형상 보정]([Quick Corner] 사용 가능)
 - [화면설정]
 - [다시 설치]



[형상 보정] 설정은 프로젝터의 [설치] 메뉴에서 [고정 설치]가 [Off]로 설정되고 [형상 보정]이 [Quick Corner]로 설정되어 있을 때만 표시됩니다.

- ⑥ 프로젝터 이름과 프로젝터 키워드가 화면에 표시됩니다.
- ⑦ 현재 시간이 화면에 표시됩니다.



10분 동안 아무 조작도 하지 않을 경우 홈 화면이 사라집니다.

▶ 관련 링크

- "화면 공유" [p.152](#)
- "이미지 두 개를 동시에 투사하기" [p.90](#)

사용한 다음 프로젝터를 끄십시오.



- 기기의 수명을 연장하려면 사용하지 않을 때는 기기를 끄십시오. 라이트 수명은 선택한 모드나 사용 환경, 사용량 등에 따라 달라집니다. 시간이 지나면 밝기가 약해집니다.
- [관리] 메뉴에서 [라이트 보정] 설정이 [주기적으로 실행]으로 설정된 경우, 프로젝터를 켜고 끄는 동안 다음 조건이 존재하면 라이트 보정이 자동으로 시작됩니다.
 - 라이트가 마지막으로 보정된 후 100시간이 경과한 경우
 - 프로젝터를 20분 이상 계속 사용한 경우
- 프로젝터가 직접 종료 기능을 지원하지 때문에 차단기를 사용하여 직접 프로젝터를 끌 수 있습니다.

- 1** 제어판이나 리모컨의 전원 버튼을 누릅니다.
프로젝터에 종료 확인 화면이 나타납니다.

전원을 끄겠습니까?

예 :  버튼을 누르십시오
아니오: 다른 버튼을 누르십시오

- 2** 전원 버튼을 다시 한 번 누릅니다. (켜진 상태로 두려면 다른 버튼을 누르십시오.)
프로젝터에서 경고음이 두 번 울리고 라이트와 상태 표시등이 꺼집니다.
- 3** 프로젝터를 운반하거나 보관할 때 전원 표시등이 파란색으로 켜지고 (깜박이지 않고) 상태 표시등이 꺼진 다음 전원 코드를 뽑으십시오.

프로젝터의 날짜 및 시간을 설정할 수 있습니다.

- 1 프로젝터의 전원을 켭니다.
- 2 제어판이나 리모컨의 **【Menu】** 버튼을 누릅니다.

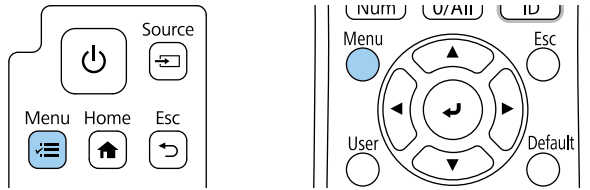

- 3 [관리] 설정을 선택하고 **【Enter】** 키를 누릅니다.

자주 사용하는 항목	관리	
영상	사용자 버튼	라이트 모드
신호 I/O	사용자 로고	
설치	사용자 패턴	
화면 표시	조작 잠금	Off
동작 설정	4K Enhancement	On
관리	컬러 균일성	
네트워크	컬러 매칭	
다중 투사 방식	새로 고침 모드	
메모리	라이트 보정	
ECO	날짜&시간	
초기/모든 설정	스케줄 설정	
	무선LAN 전환	
	무선 LAN 진단	1
	로그 저장	USB와 내부 메모리
	일괄처리 설정 범위	
	언어	한국어
	정보	

- 4 [날짜&시간]을 선택하고 **【Enter】** 키를 누릅니다. 아래와 같은 화면이 나타납니다.

[날짜&시간]	복귀
날짜&시간	
일광 절약 시간 설정	^
일광 절약 시간	Off
DST 시작	
DST 종료	
DST 조정(분)	0
인터넷 시간	

- 5 [날짜&시간]을 선택하고 **【Enter】** 키를 누릅니다. 아래와 같은 화면이 나타납니다.

[날짜&시간]	복귀
날짜	2010-01-01
시간	00:00
시차(UTC)	+
	00:00
	설정

- 6 [날짜]를 선택하고 **【Enter】** 키를 누릅니다. 표시된 키보드를 사용하여 오늘 날짜를 입력합니다.
- 7 [시간]을 선택하고 **【Enter】** 키를 누릅니다. 표시된 키보드를 사용하여 현재의 현지 시간을 입력합니다.



8 단계에서 설명한 대로 [시차(UTC)]를 설정하려면 현재의 현지 시간 대신 협정 세계시를 입력합니다.

- 8** [시차(UTC)]를 선택하고 **[Enter]** 키를 누릅니다. 협정 세계시와의 시차를 설정합니다.
- 9** 완료하면 [설정]을 선택하고 **[Enter]** 키를 누릅니다.
- 10** 일광 절약 시간을 활성화하려면 [일광 절약 시간 설정]을 선택하고 해당 항목을 [On]으로 설정합니다. 그런 다음 설정을 선택합니다.

[일광 절약 시간 설정]		복귀
일광 절약 시간	On	^
DST 조정(분)	0	
DST 시작		
월	1	
주	1	
요일	월	
시간	00:00	
DST 종료		
월	1	
주	1	
요일	월	
시간	00:00	
		설정

- 11** 완료하면 [설정]을 선택하고 **[Enter]** 키를 누릅니다.
- 12** 인터넷 시간 서버를 통해서 시간을 자동으로 업데이트하려면 [인터넷 시간] 설정을 선택한 다음 해당 항목을 [On]으로 설정합니다. 그런 다음 설정을 선택합니다.

[인터넷 시간]		복귀
인터넷 시간	On	^
인터넷 시간 서버	0.0.0.0	
		설정

- 13** 완료하면 [설정]을 선택하고 **[Enter]** 키를 누릅니다.
- 14** 메뉴에서 나가려면 **[Menu]** 또는 **[Esc]** 를 누르면 됩니다.

프로젝터의 메뉴나 메시지를 다른 언어로 보려는 경우 [언어] 설정을 변경할 수 있습니다.

- 1** 프로젝터의 전원을 켭니다.
- 2** 제어판이나 리모컨의 **【Menu】** 버튼을 누릅니다.

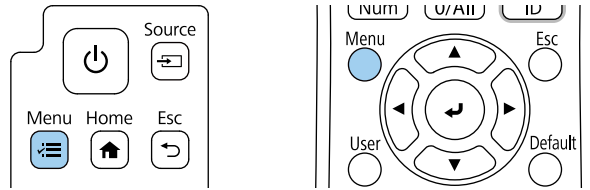

- 4** [언어] 설정을 선택하고 **【Enter】** 키를 누릅니다.
- 5** 사용하려는 언어를 선택한 다음 **【Enter】** 키를 누릅니다.
- 6** 메뉴에서 나가려면 **【Menu】** 또는 **【Esc】** 를 누르면 됩니다.

- 3** [관리] 설정을 선택하고 **【Enter】** 키를 누릅니다.

자주 사용하는 항목	관리	
영상	사용자 버튼	라이트 모드
신호 I/O	사용자 로고	
설치	사용자 패턴	
화면 표시	조작 잠금	Off
동작 설정	4K Enhancement	On
관리	컬러 균일성	
네트워크	컬러 매칭	
다중 투사 방식	새로 고침 모드	
메모리	라이트 보정	
ECO	날짜&시간	
초기/모든 설정	스케줄 설정	
	무선LAN 전원	
	무선 LAN 진단	1
	로그 저장	USB와 내부 메모리
	일괄처리 설정 범위	
	언어	한국어
	정보	

프로젝터를 설치한 위치에 따라 투사 모드를 변경하면 이미지를 올바르게 투사할 수 있습니다.

- [전면] 모드에서는 테이블로부터 이미지가 화면 정면에서 투사됩니다.
- [전면/상하반전] 모드에서는 벽 마운트나 천장으로부터 이미지가 거꾸로 대칭 이동해서 상/하 반전으로 투사됩니다.
- [후면] 모드에서는 반투명 화면 뒤로부터 이미지가 수평으로 대칭 이동해서 투사됩니다.
- [후면/상하반전] 모드에서는 벽 마운트나 천장에서 반투명 화면 뒤로부터 이미지가 거꾸로 수평으로 대칭 이동해서 투사됩니다.

▶ 관련 링크

- "리모컨을 이용해서 투사 모드 변경하기" p.48
- "메뉴를 이용해서 투사 모드 변경하기" p.48
- "프로젝터 설정 및 설치 옵션" p.23

리모컨을 이용해서 투사 모드 변경하기

상/하로 이미지가 대칭 이동하도록 투사 모드를 변경할 수 있습니다.

- 1 프로젝터를 켜면 화면이 표시됩니다.
- 2 리모컨의 【A/V Mute】 버튼을 5초 동안 누르고 있습니다.

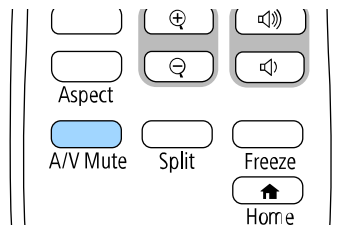

이미지가 잠시 사라졌다가 상/하 대칭 이동된 상태로 다시 나타납니다.

- 3 원래 모드로 도로 변경하려면 【A/V Mute】 버튼을 다시 5초 동안 누릅니다.

메뉴를 이용해서 투사 모드 변경하기

프로젝터 메뉴를 이용해서 상/하 및/또는 좌/우로 이미지가 대칭 이동하도록 투사 모드를 변경할 수 있습니다.

- 1 프로젝터를 켜면 화면이 표시됩니다.
- 2 제어판이나 리모컨의 【Menu】 버튼을 누릅니다.

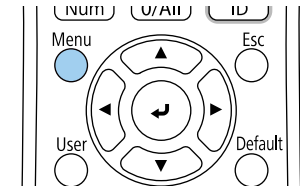
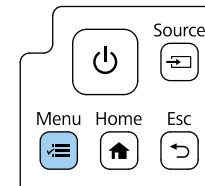

3 [설치] 메뉴를 선택하고 **【Enter】** 키를 누릅니다.

자주 사용하는 항목	설치	
영상	고정 설치	Off
신호 I/O	테스트 패턴	
설치	고정 플레이트 설치 설명서	
화면 표시	투사 방식	전면
동작 설정	형상 보정	Quick Corner
관리	형상 보정 마법사	
네트워크	Setting Assistant에 연결	
다중 투사 방식	디지털 줌 ^	
메모리	영상 시프트	
ECO	리모컨 리시버	Off
초기/모든 설정	화면 유형	16:9 v
	높은 고도 모드	Off
	소스	HDMI1
	블랭킹	
	기본값으로 초기화	
	비디오 회의실을 위한 설정	
	다시 설치	

4 [투사 방식]를 선택하고 **【Enter】** 키를 누릅니다.

5 투사 모드를 선택하고 **【Enter】** 키를 누릅니다.

[투사 방식]	복귀
전면	
후면	
✓ 전면/상하반전	
후면/상하반전	

6 메뉴에서 나가려면 **【Menu】** 또는 **【Esc】** 를 누르면 됩니다.

[화면 유형] 설정을 이용해서 화면에 표시되는 이미지의 화면 비율을 사용하고 있는 화면에 맞출 수 있습니다.

- 프로젝터의 [동작 설정] 메뉴에서 [콘텐츠 재생] 설정이 [On]으로 설정되어 있을 때는 [화면 유형] 설정을 변경할 수 없습니다.
- [화면 유형] 설정을 변경할 경우 [형상 보정] 설정이 초기화됩니다.

1 프로젝터를 켜면 화면이 표시됩니다.

2 제어판이나 리모컨의 **【Menu】** 버튼을 누릅니다.

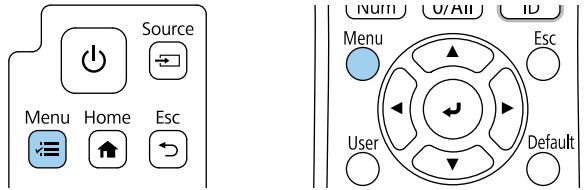

3 [설치] 메뉴를 선택하고 **【Enter】** 키를 누릅니다.

자주 사용하는 항목	설치	
영상	고정 설치	Off
신호 I/O	테스트 패턴	
설치	고정 플레이트 설치 설명서	
화면 표시	투사 방식	전면
동작 설정	형상 보정	Quick Corner
관리	형상 보정 마법사	
네트워크	Setting Assistant에 연결	
다중 투사 방식	디지털 줌	^
메모리	영상 시프트	
ECO	리모컨 리시버	Off
초기/모든 설정	화면 유형	16:9 v
	높은 고도 모드	Off
	소스	HDMI1
	블랭킹	
	기본값으로 초기화	
	비디오 회의실을 위한 설정	
	다시 설치	

4 [화면 유형]을 선택하고 **【Enter】** 키를 누릅니다.

5 사용자 화면의 화면 비율을 선택하고 **【Enter】** 키를 누릅니다.

[화면 유형]	복귀
4:3	
16:6	
✓ 16:9	
16:10	
21:9	

6 **【Menu】** 버튼을 눌러 메뉴를 종료합니다.



프로젝터를 다시 시작해야 합니다. 화면에 표시되는 지침을 따릅니다.

7 필요할 경우 투사 영상의 화면 비율을 조정하십시오.



[화면 유형] 설정이 변경되면 [EDID] 설정이 자동으로 조정됩니다.

▶ 관련 링크

- "화면 위치 조정 옵션을 사용해서 이미지 위치 조정하기" p.51

화면 위치 조정 옵션을 사용해서 이미지 위치 조정하기

이미지의 가장자리와 투사된 화면 프레임 사이에 여백이 있는 경우 이미지 위치를 조정할 수 있습니다.



[화면 유형] 설정이 [16:9]로 설정되어 있을 경우 화면 위치를 조정할 수 없습니다.

1 프로젝터를 켜면 화면이 표시됩니다.

2 제어판이나 리모컨의 **【Menu】** 버튼을 누릅니다.

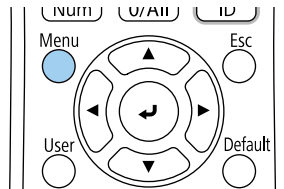
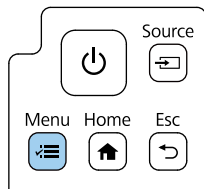

3 [설치] 메뉴를 선택하고 **【Enter】** 키를 누릅니다.

자주 사용하는 항목	설치	
영상	고정 설치	Off
신호 I/O	테스트 패턴	
설치	고정 플레이트 설치 설명서	
화면 표시	투사 방식	전면
동작 설정	형상 보정	Quick Corner
관리	형상 보정 마법사	
네트워크	Setting Assistant에 연결	
다중 투사 방식	디지털 줌	^
메모리	영상 시프트	
ECO	리모컨 리시버	Off
초기/모든 설정	화면 유형	16:9 v
	높은 고도 모드	Off
	소스	HDMI1
	블랭킹	
	기본값으로 초기화	
	비디오 회의실을 위한 설정	
	다시 설치	

4 [화면 위치]를 선택하고 **【Enter】** 키를 누릅니다.

- 5** 제어판이나 리모컨의 화살표 버튼을 사용하여 이미지의 위치를 조정합니다.



- 6** 조정이 끝나면 【Menu】 버튼을 누릅니다.

테이블이나 그밖의 평평한 표면으로부터 투사할 때 이미지가 너무 높거나 낮을 경우 프로젝터의 조절용 다리를 이용해서 이미지 높이를 조정하면 됩니다.

기울기 각도가 커질수록 초점을 맞추기가 힘들어집니다. 프로젝터가 약간만 기울도록 설치하십시오.

- 1 프로젝터를 켜면 화면이 표시됩니다.
- 2 뒤쪽 고정 다리를 회전하여 이미지 높이를 조정합니다.

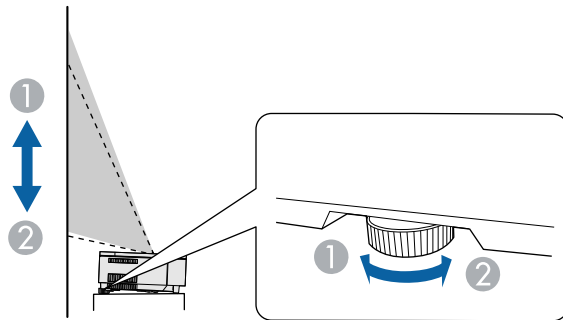

- 1 뒤쪽 다리 늘리기
- 2 뒤쪽 다리 줄이기

이미지가 고르지 않게 직사각형으로 투사될 경우 이미지 모양을 조정할 수 있습니다.

▶ 관련 링크

- "이미지 모양" p.57

테스트 패턴을 화면에 표시해서 컴퓨터나 비디오 장치를 연결하지 않고도 투사 영상을 조정할 수 있습니다.



- 테스트 패턴의 모양은 [화면 유형] 설정에 의해 결정됩니다. 테스트 패턴을 이용해서 조정하기 전에 올바른 화면이 설정되도록 해야 합니다.
- 테스트 패턴이 표시되는 동안 설정할 수 없는 메뉴 항목을 설정하거나 투사 이미지를 미세 조정하려면 연결된 장치에서 이미지를 투사합니다.

1 프로젝터의 전원을 켭니다.

2 제어판이나 리모컨의 **【Menu】** 버튼을 누릅니다.

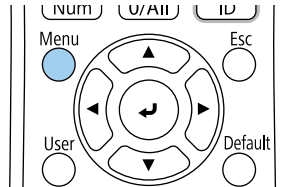
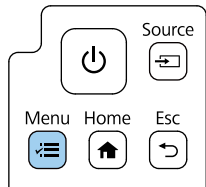

3 [설치] 메뉴를 선택하고 **【Enter】** 키를 누릅니다.

자주 사용하는 항목	설치	
영상	고정 설치	Off
신호 I/O	테스트 패턴	
설치	고정 플레이트 설치 설명서	
화면 표시	투사 방식	전면
동작 설정	형상 보정	Quick Corner
관리	형상 보정 마법사	
네트워크	Setting Assistant에 연결	
다중 투사 방식	디지털 줌 ^	
메모리	영상 시프트	
ECO	리모컨 리시버	Off
초기/모든 설정	화면 유형	16:9 v
	높은 고도 모드	Off
	소스	HDMI1
	블랭킹	
	기본값으로 초기화	
	비디오 회의실을 위한 설정	
	다시 설치	

4 [테스트 패턴]을 선택하고 **【Enter】** 키를 누릅니다.

5 테스트 패턴을 선택한 후 **【Enter】** 키를 누릅니다.



6 조정이 필요할 경우 이미지를 조정합니다.

7 테스트 패턴을 제거하려면 **【Esc】** 를 누르십시오.

초점 레버를 사용하여 초점을 보정할 수 있습니다.

- 1** 프로젝터를 켜면 화면이 표시됩니다.
- 2** 측면 덮개를 분리합니다.

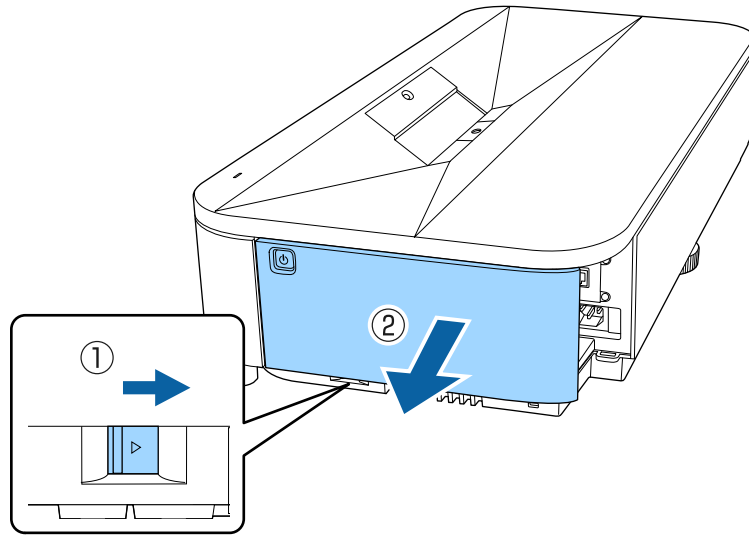

- 3** 초점 레버를 이동시켜 초점을 조정합니다.

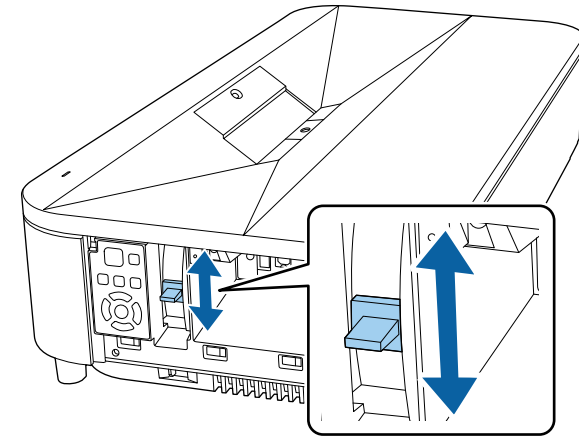
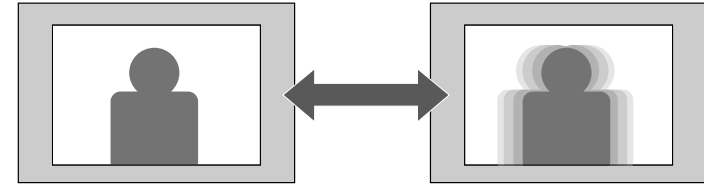

- 4** 측면 덮개를 교체합니다.

프로젝터를 화면 중앙 바로 정면에 배치해서 평평한 상태로 두면 고른 직사각형 이미지를 투사할 수 있습니다. 프로젝터를 좌/우 또는 위/아래로 기울거나 한쪽을 치우치게 배치할 경우 이미지 모양을 수정해야 할 수도 있습니다.

보정 후 이미지가 약간 작아집니다.

최상의 화질을 얻으려면 영상의 크기와 모양이 정확하도록 프로젝터의 설치 위치를 조정하는 것이 좋습니다.



영상 시프트 기능을 사용하여 화면 위치를 조정할 경우 형상 보정 전에 영상 시프트를 수행하십시오.

▶ 관련 링크

- "마법사를 사용하여 이미지 왜곡 보정하기" p.57
- "Quick Corner를 이용해서 이미지 모양 보정하기" p.58
- "호 보정으로 이미지 모양 보정하기" p.61
- "점 보정으로 이미지 모양 보정하기" p.63
- "메모리에서 이미지 모양 설정 불러오기" p.65

마법사를 사용하여 이미지 왜곡 보정하기

[설치] 메뉴에서 화면에 표시되는 지침을 따라 투사 영상의 왜곡을 보정할 수 있습니다.



왜곡을 보다 손쉽게 보정하려면 카메라 기능이 있는 스마트폰 또는 태블릿에서 Setting Assistant 애플리케이션을 사용하면 됩니다. 투사된 화면에 표시된 QR 코드를 사용하여 애플리케이션을 설치합니다. 앱을 다운로드할 때 발생하는 모든 통신 요금은 고객이 부담해야 합니다.

1 프로젝터를 켜면 화면이 표시됩니다.

2 제어판이나 리모컨의 **【Menu】** 버튼을 누릅니다.

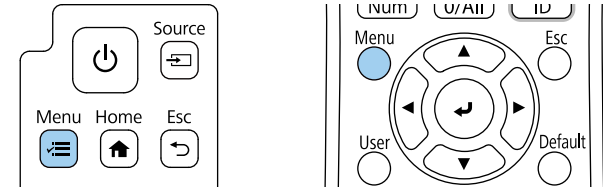

3 [설치] 메뉴를 선택하고 **【Enter】** 키를 누릅니다.

자주 사용하는 항목	설치
영상	고정 설치 Off
신호 I/O	테스트 패턴
설치	고정 플레이트 설치 설명서
화면 표시	투사 방식 전면
동작 설정	형상 보정 Quick Corner
관리	형상 보정 마법사
네트워크	Setting Assistant에 연결
다중 투사 방식	디지털 줌 ^
메모리	영상 시프트
ECO	리모컨 리시버 Off
초기/모든 설정	화면 유형 16:9 v
	높은 고도 모드 Off
	소스 HDMI1
	블랭킹
	기본값으로 초기화
	비디오 회의실을 위한 설정
	다시 설치

4 [형상 보정 마법사]를 선택하고 **【Enter】** 키를 누릅니다.

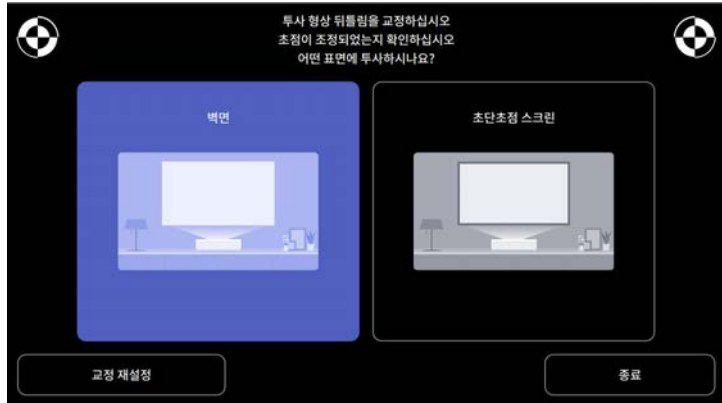

5 화면의 지침을 따라 이미지의 왜곡을 보정합니다.

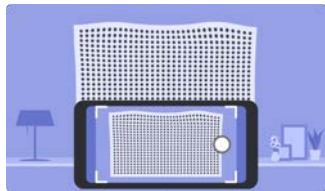
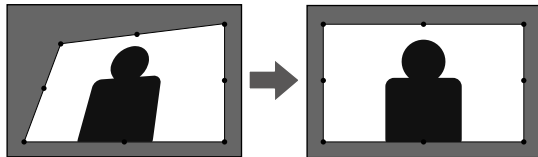

6 메뉴를 닫으려면 **【Esc】** 키를 누릅니다.

Quick Corner를 이용해서 이미지 모양 보정하기

프로젝터의 [Quick Corner] 설정을 이용해서 고르지 않게 직사각형으로 투사되는 이미지의 모양과 크기를 바로잡을 수 있습니다.

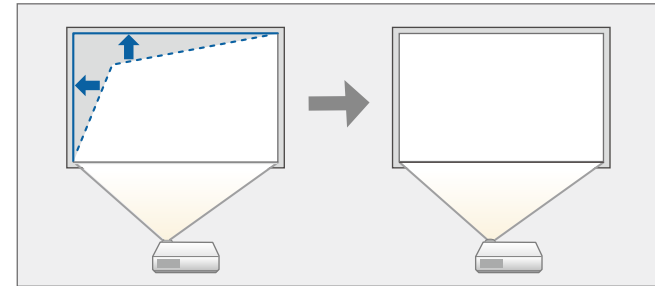

 [화면 유형] 설정을 변경하거나 [화면 위치]를 조정할 경우 조정 내용이 초기화됩니다.

- 1** 프로젝터를 켜면 화면이 표시됩니다.
- 2** 제어판이나 리모컨의 **【Menu】** 버튼을 누릅니다.

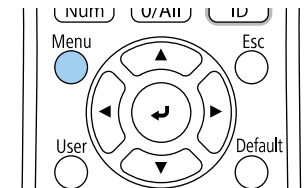
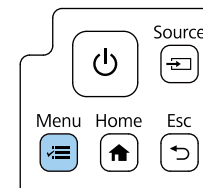

3 [설치] 메뉴를 선택하고 **【Enter】** 키를 누릅니다.

자주 사용하는 항목	설치	
영상	고정 설치	Off
신호 I/O	테스트 패턴	
설치	고정 플레이트 설치 설명서	
화면 표시	투사 방식	전면
동작 설정	형상 보정	Quick Corner
관리	형상 보정 마법사	
네트워크	Setting Assistant에 연결	
다중 투사 방식	디지털 줌 ^	
메모리	영상 시프트	
ECO	리모컨 리시버	Off
초기/모든 설정	화면 유형	16:9 v
	높은 고도 모드	Off
	소스	HDMI1
	블랭킹	
	기본값으로 초기화	
	비디오 회의실을 위한 설정	
	다시 설치	

4 [형상 보정]을 선택하고 **【Enter】** 키를 누릅니다.

5 [Quick Corner]를 선택하고 **【Enter】** 키를 누릅니다. 그런 다음 [예]를 선택하고 필요하면 **【Enter】** 를 누릅니다.

[형상 보정]	복귀
✓ Quick Corner	
호 보정	
점 보정	
스마트폰을 사용하여 왜곡 보정	
스마트폰을 사용하여 화면에 맞추기	
메모리	

영역 선택 화면이 나타납니다.

- 6** 화살표 버튼을 이용해서 조정하려는 영역을 선택합니다. 그런 다음 **【Enter】** 를 누릅니다.

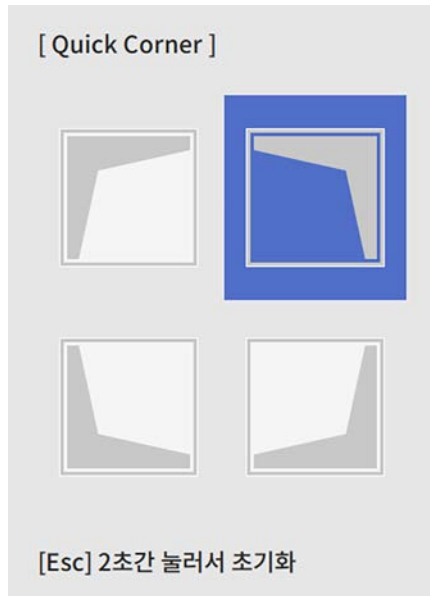

 [Quick Corner] 보정을 초기화하려면 영역 선택 화면이 표시된 상태에서 **【Esc】** 버튼을 약 2초 동안 누르고 **【예】**를 선택합니다.

- 7** 화살표 버튼을 눌러서 필요에 따라 이미지 모양을 조정합니다. 영역 선택 화면으로 돌아가려면 **【Enter】** 키를 누릅니다.



- 리모컨에 있는 다음 숫자 버튼을 눌러 영역을 선택해도 됩니다.
 - **【1】** 왼쪽 상단 영역을 선택할 수 있습니다.
 - **【3】** 오른쪽 상단 영역을 선택할 수 있습니다.
 - **【7】** 왼쪽 하단 영역을 선택할 수 있습니다.
 - **【9】** 오른쪽 하단 영역을 선택할 수 있습니다.
- 이 화면이 나타나면 더 이상 회색 삼각형이 가리키는 방향으로 모양을 조정할 수 없습니다.



- 8** 나머지 모서리를 조정하려면 필요에 따라 6 단계와 7 단계를 반복합니다.

- 9** 조정이 끝나면 **【Esc】** 를 누릅니다.

이제 [형상 보정] 설정이 프로젝터의 [설치] 메뉴에서 [Quick Corner]로 설정되었습니다.

 조정한 현재의 이미지 모양을 저장하려면 [메모리 저장]을 선택합니다. 메모리에 이미지 모양을 최대 3개까지 저장할 수 있습니다.
 ⌨ [설치] > [형상 보정] > [메모리] > [메모리 저장]

호 보정으로 이미지 모양 보정하기

프로젝터의 [호 보정] 설정을 사용하여 곡면 또는 구면에 투사된 이미지의 모양을 조정할 수 있습니다.

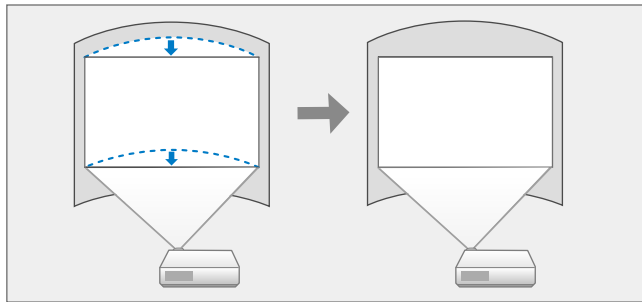

 [화면 유형] 설정을 변경하거나 [화면 위치]를 조정할 경우 조정 내용이 초기화됩니다.

1 프로젝터를 켜면 화면이 표시됩니다.

2 제어판이나 리모컨의 **【Menu】** 버튼을 누릅니다.

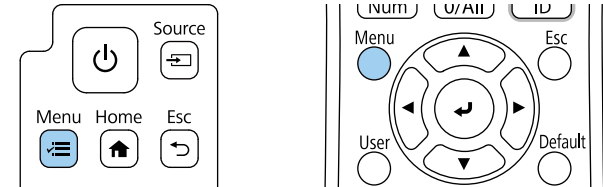

3 [설치] 메뉴를 선택하고 **【Enter】** 키를 누릅니다.

자주 사용하는 항목	설치
영상	고정 설치 Off
신호 I/O	테스트 패턴
설치	고정 플레이트 설치 설명서
화면 표시	투사 방식 전면
동작 설정	형상 보정 Quick Corner
관리	형상 보정 마법사
네트워크	Setting Assistant에 연결
다중 투사 방식	디지털 줌 ^
메모리	영상 시프트
ECO	리모컨 리시버 Off
초기/모든 설정	화면 유형 16:9 v
	높은 고도 모드 Off
	소스 HDMI1
	블랭킹
	기본값으로 초기화
	비디오 회의실을 위한 설정
	다시 설치

4 [형상 보정]을 선택하고 **【Enter】** 키를 누릅니다.

5 [호 보정]을 선택하고 【Enter】 키를 누릅니다.

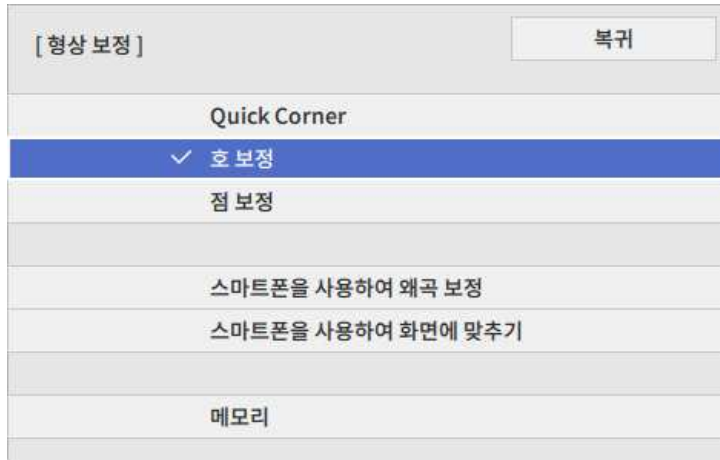

[호 보정] 화면이 나타납니다.

6 [호 보정]을 선택하고 【Enter】 키를 누릅니다.



영역 선택 화면이 나타납니다.

7 화살표 버튼을 사용하여 조정할 이미지 영역을 선택하고 【Enter】 키를 누릅니다.

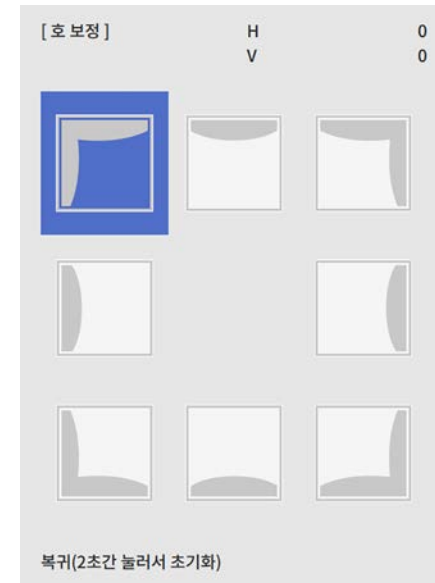

8 화살표 버튼을 눌러서 선택한 영역의 이미지 모양을 필요에 따라 조정합니다.

영역 선택 화면으로 돌아가려면 【Enter】 키를 누릅니다.



이 화면이 나타나면 더 이상 회색 삼각형이 가리키는 방향으로 모양을 조정할 수 없습니다.

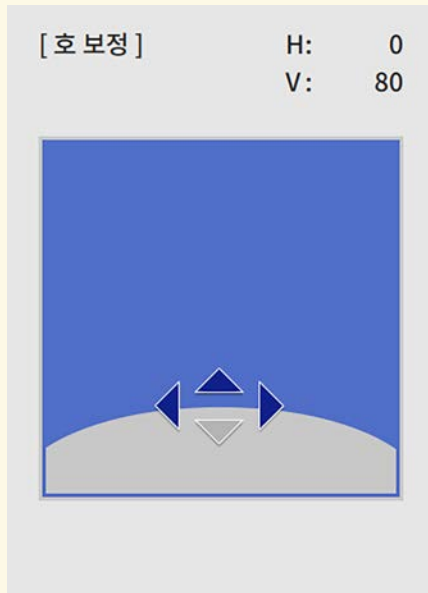

9 나머지 모서리를 조정하려면 필요에 따라 7 단계와 8 단계를 반복합니다.

10 조정이 끝나면 **[Esc]** 를 누릅니다.



- 보정된 결과를 미세 조정할 수 있습니다. [Quick Corner]를 사용하여 영상 기울기를 조정한 후 [점 보정]을 사용하여 미세 조정합니다. 6단계의 화면에서 [Quick Corner] 또는 [점 보정]을 선택합니다.
- 조정한 현재의 이미지 모양을 저장하려면 [메모리 저장]을 선택합니다. 메모리에 이미지 모양을 최대 3개까지 저장할 수 있습니다.
 ● [설치] > [형상 보정] > [메모리] > [메모리 저장]
- [호 보정] 설정을 초기화하려면 영역 선택 화면이 표시된 상태에서 **[Esc]** 버튼을 약 2초 동안 누르고 [예]를 선택합니다.

▶ 관련 링크

- "Quick Corner를 이용해서 이미지 모양 보정하기" p.58
- "점 보정으로 이미지 모양 보정하기" p.63

점 보정으로 이미지 모양 보정하기

프로젝터의 [점 보정] 설정을 이용해서 이미지의 일부분에서 이미지 모양을 미세 조정할 수 있습니다. 필요에 따라 격자에서 교차점을 옮겨서 왜곡을 보정할 수 있도록 이미지가 격자로 나뉘어집니다.

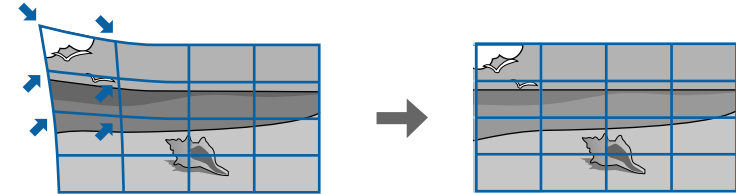

[화면 유형] 설정을 변경하거나 [화면 위치]를 조정할 경우 조정 내용이 초기화됩니다.

1 프로젝터를 켜면 화면이 표시됩니다.

2 제어판이나 리모컨의 **[Menu]** 버튼을 누릅니다.

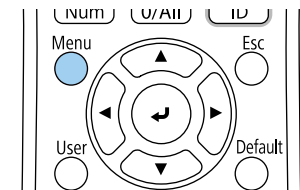
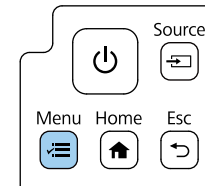

3 [설치] 메뉴를 선택하고 **【Enter】** 키를 누릅니다.

자주 사용하는 항목	설치	
영상	고정 설치	Off
신호 I/O	테스트 패턴	
설치	고정 플레이트 설치 설명서	
화면 표시	투사 방식	전면
동작 설정	형상 보정	Quick Corner
관리	형상 보정 마법사	
네트워크	Setting Assistant에 연결	
다중 투사 방식	디지털 줌	^
메모리	영상 시프트	
ECO	리모컨 리시버	Off
초기/모든 설정	화면 유형	16:9 v
	높은 고도 모드	Off
	소스	HDMI1
	블랭킹	
	기본값으로 초기화	
	비디오 회의실을 위한 설정	
	다시 설치	

4 [형상 보정]을 선택하고 **【Enter】** 키를 누릅니다.

5 [점 보정]을 선택하고 **【Enter】** 키를 누릅니다. 그런 다음 [예]를 선택하고 필요하면 **【Enter】** 를 누릅니다.

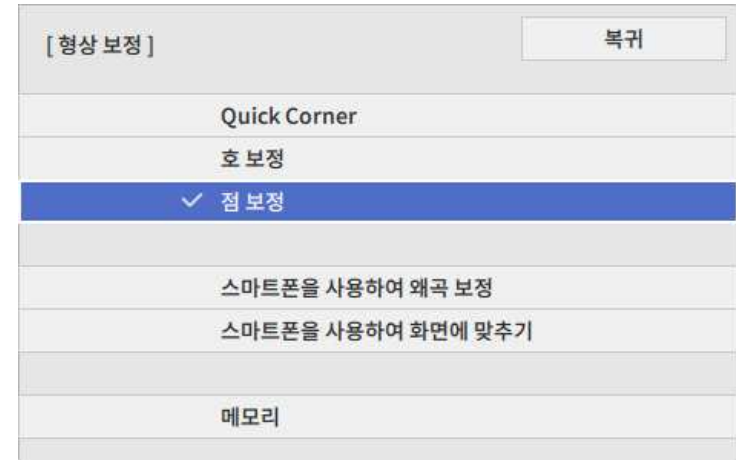

6 [점 보정]을 선택하고 **【Enter】** 키를 누릅니다.



 미세 조정을 할 때는 [Quick Corner]를 선택하여 이미지의 모양과 크기를 대강 보정한 후 [점 보정]을 선택하여 정밀하게 조정합니다.

7 포인트 수를 선택하고 **【Enter】** 키를 누릅니다. 투사 영상에 격자가 나타납니다.



눈에 잘 보이도록 그리드 색을 변경하려는 경우 【Esc】 를 누른 후 [점 보정] 메뉴에서 다른 [패턴 색상] 설정을 선택합니다.

- 8** 화살표 버튼을 사용하여 보정하려는 포인트로 이동한 다음 【Enter】 키를 누릅니다.

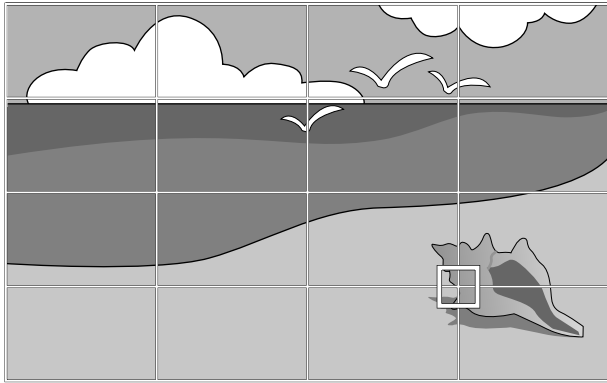

- 9** 필요할 경우 화살표 버튼을 사용해서 왜곡을 보정합니다.

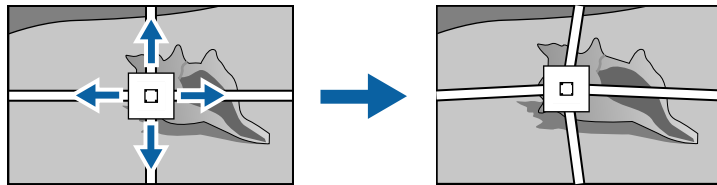

- 10** 나머지 포인트를 보정하려면 【Esc】 를 눌러서 이전 화면으로 돌아간 다음 8 ~ 9 단계를 반복하면 됩니다.

- 11** 조정이 끝나면 【Esc】 를 누릅니다.



- 조정한 현재의 이미지 모양을 저장하려면 [메모리 저장]을 선택합니다. 메모리에 이미지 모양을 최대 3개까지 저장할 수 있습니다.
 - ☛ [설치] > [형상 보정] > [메모리] > [메모리 저장]
- [점 보정] 설정을 각 점의 원래 위치로 초기화하려면, [점 보정] 화면에서 [초기화]를 선택하십시오.

▶ 관련 링크

- "Quick Corner를 이용해서 이미지 모양 보정하기" p.58

메모리에서 이미지 모양 설정 불러오기

선택하여 프로젝터 메모리에 저장한 이미지 모양 설정을 로드해서 현재 이미지에 적용할 수 있습니다.

- 1** 프로젝터를 켜면 화면이 표시됩니다.
- 2** 리모컨의 【Num】 버튼을 길게 누르고 저장한 설정의 번호와 일치하는 숫자 버튼(1, 2 또는 3)을 누릅니다.

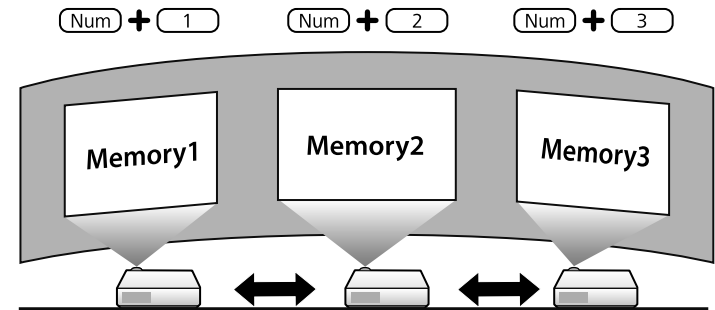

- 3** 설정 불러오기가 완료되면, 화면에 표시된 지침을 따르십시오.

프로젝터의 메뉴를 사용하여 이미지 크기를 조정할 수 있습니다.

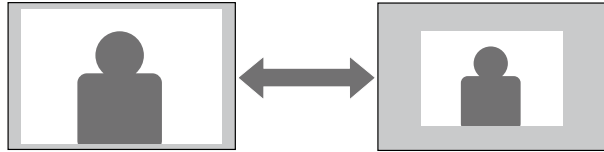

1 프로젝터를 켜면 화면이 표시됩니다.

2 제어판이나 리모컨의 **【Menu】** 버튼을 누릅니다.

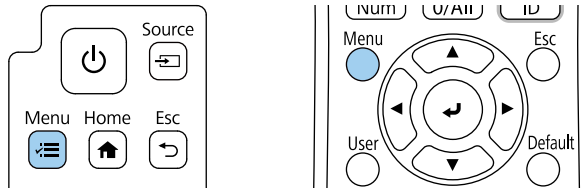

3 **【설치】** 메뉴를 선택하고 **【Enter】** 를 누릅니다.

자주 사용하는 항목	설치
영상	고정 설치 Off
신호 I/O	테스트 패턴
설치	고정 플레이트 설치 설명서
화면 표시	투사 방식 전면
동작 설정	형상 보정 Quick Corner
관리	형상 보정 마법사
네트워크	Setting Assistant에 연결
다중 투사 방식	디지털 줌 ^
메모리	영상 시프트
ECO	리모컨 리시버 Off
초기/모든 설정	화면 유형 16:9 v
	높은 고도 모드 Off
	소스 HDMI1
	블랭킹
	기본값으로 초기화
	비디오 회의실을 위한 설정
	다시 설치

4 **【디지털 줌】**을 선택하고 **【Enter】** 를 누릅니다.

5 왼쪽 또는 오른쪽 화살표 버튼을 눌러 줌 설정을 조정하고 **【Enter】** 를 누릅니다.

6 메뉴에서 나가려면 **【Menu】** 또는 **【Esc】** 를 누르면 됩니다.

[영상 시프트] 기능을 사용하면 프로젝터를 이동시키지 않고 이미지 위치를 조정할 수 있습니다.

- 디지털 줌 설정을 사용하여 영상을 줄일 때 이 기능을 사용할 수 있습니다.
- 프로젝터를 켜 직후 이미지가 안정적이지 않을 수 있으므로 투사를 시작하고 최소 30분 뒤에 이미지 위치를 조정하는 것이 좋습니다.
- Epson Setting Assistant 앱과 영상 시프트 기능을 함께 사용할 수 없습니다. Epson Setting Assistant 앱 사용 시 화면 크기와 위치를 조정하려는 경우 Quick Corner로 조정하십시오.

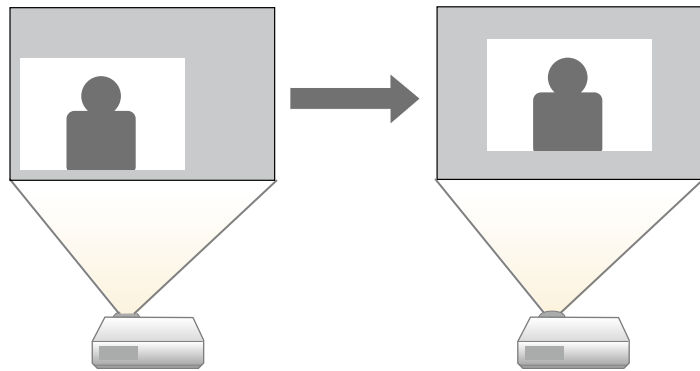

1 프로젝터를 켜면 화면이 표시됩니다.

2 제어판이나 리모컨의 **【Menu】** 버튼을 누릅니다.

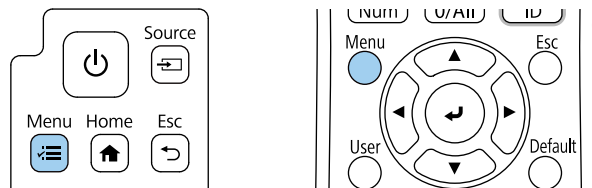

3 [설치] 메뉴를 선택하고 **【Enter】** 키를 누릅니다.

자주 사용하는 항목	설치	
영상	고정 설치	Off
신호 I/O	테스트 패턴	
설치	고정 플레이트 설치 설명서	
화면 표시	투사 방식	전면
동작 설정	영상 보정	Quick Corner
관리	영상 보정 마법사	
네트워크	Setting Assistant에 연결	
다중 투사 방식	디지털 줌	^
메모리	영상 시프트	
ECO	리모컨 리시버	Off
초기/모든 설정	화면 유형	16:9 v
	높은 고도 모드	Off
	소스	HDMI1
	블랭킹	
	기본값으로 초기화	
	비디오 회의실을 위한 설정	
	다시 설치	

4 [영상 시프트]를 선택하고 **【Enter】** 를 누릅니다.

5 화살표 버튼을 사용하여 이미지 위치를 조정합니다.

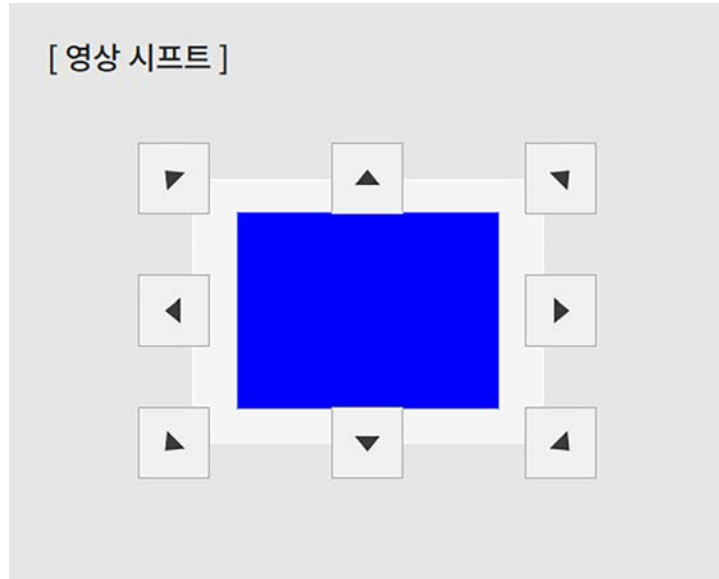

6 조정 화면을 종료하려면 **[Esc]** 버튼을 누릅니다.
아무 조작도 하지 않을 경우 약 10초 후 조정 화면이 사라집니다.



- 프로젝터가 꺼져 있을 경우에도 [영상 시프트] 설정이 유지됩니다. 프로젝터의 설치 위치 또는 각도를 변경할 경우 위치를 다시 조정해야 합니다.

컴퓨터나 DVD 플레이어와 같은 여러 개의 영상 소스가 프로젝터에 연결되어 있을 때 영상 소스를 다른 영상 소스로 전환할 수 있습니다.

- 1** 사용하려고 연결한 영상 소스가 켜져 있는지 확인합니다.
- 2** 비디오 이미지 소스의 경우 DVD나 기타 비디오 미디어를 삽입하고 재생을 누릅니다.
- 3** 다음 중 하나를 수행하십시오.
 - 원하는 소스의 이미지가 나타날 때까지 제어판의 **【Source】** 버튼 또는 리모컨의 **【Source Search】** 버튼을 눌러서 소스를 탐색하십시오.

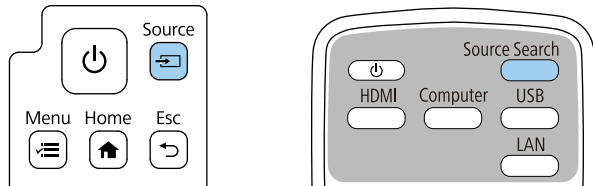

감지되는 이미지 신호가 없으면 이 화면이 나타납니다. 프로젝터와 비디오 소스 간의 케이블 연결 상태를 점검하십시오.

[소스 검색]	
신호상태	
HDMI1	Off
HDMI2	Off
HDBaseT	Off
USB	
LAN	Off
Screen Mirroring1	Off
Screen Mirroring2	Off

영상 신호를 입력하여 주십시오.
 ◆ 버튼으로 입력 소스를 선택할 수 있습니다.

- 리모컨에서 원하는 소스의 버튼을 누르십시오. 해당 소스에 포트가 한 개 이상 있을 경우 버튼을 다시 한 번 누르면 소스 간에 순환하게 됩니다.

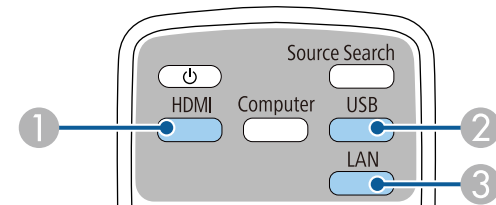

- ① HDMI 및 HDBaseT 소스(HDMI1, HDMI2, HDBaseT 포트)
- ② USB 포트 소스 (USB-A 포트에 연결된 외부 장치와 USB-B 포트)
- ③ 네트워크 소스 (LAN과 Screen Mirroring)

- 제어판이나 리모컨의 **【Home】** 버튼을 누릅니다.

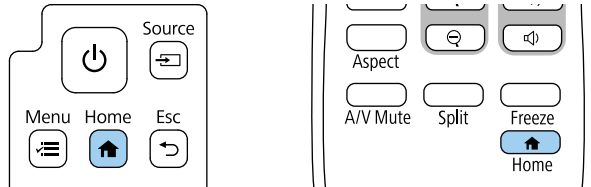

그런 다음 표시된 화면에서 사용하려는 소스를 선택합니다.



- 프로젝터가 입력 신호를 감지하면 입력 소스의 화면 표시 순서가 변경됩니다. (감지된 입력 소스가 왼쪽 상단에 표시됩니다.)
- 현재 입력 소스에서 수신된 영상에 체크 표시가 나타납니다. 대부분 소스의 현재 입력 영상 미리 보기를 축소 이미지로 확인할 수 있습니다(콘텐츠 재생 모드의 USB 입력 소스 외).

프로젝터는 화면 비율이라고 하는 여러 가로 세로 비율로 이미지를 투사할 수 있습니다. 일반적으로 비디오 소스의 입력 신호가 이미지의 화면 비율을 결정합니다.

특정 비디오 입력 소스에 대해 항상 특정 화면 비율을 사용하려는 경우 [영상] 메뉴를 이용해서 해당 비율을 선택하면 됩니다.

▶ 관련 링크

- "이미지 화면 비율 변경하기" p.71
- "제공되는 이미지 화면 비율" p.71

이미지 화면 비율 변경하기

표시된 이미지의 화면 비율을 변경할 수 있습니다.



- 화면 비율을 변경하기 전에 프로젝터의 [설치] 메뉴에서 [화면 유형]을 설정하십시오.
- 다음 조건이 충족되는 경우에만 사용할 수 있습니다.
 - [확대/축소] 설정이 꺼져 있거나 [확대/축소 모드] 설정이 [전체 디스플레이]로 설정되어 있는 경우.
 - ☛ [영상] > [확대/축소] > [확대/축소 모드]
 - 현재 소스는 HDMI, HDBaseT 또는 USB 및 문서용 카메라입니다.

1 프로젝터의 전원을 켜고 사용하려는 이미지 소스로 이동합니다.

2 리모컨의 **【Aspect】** 버튼을 누릅니다.

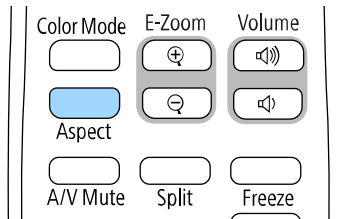

화면에 표시된 이미지의 모양이나 크기가 바뀌고 화면 비율의 이름이 잠깐 동안 화면에 표시됩니다.

3 **【Aspect】** 버튼을 반복해서 눌러서 사용자의 입력 신호에 사용할 수 있는 화면 비율을 찾습니다.



- 이용 가능한 화면 비율 설정은 입력 신호에 따라 다릅니다.
- 영상의 가장자리와 투사된 화면 프레임 사이에 여백이 있는 경우, 프로젝터의 [설치] 메뉴의 [화면 위치] 기능을 이용해서 영상의 위치를 조정하면 됩니다.
 - ☛ [설치] > [화면 유형] > [화면 위치]

제공되는 이미지 화면 비율

선택한 [화면 유형] 설정과 사용자의 이미지 소스에서 출력되는 이미지 신호에 따라 다음과 같은 이미지 화면 비율을 선택할 수 있습니다.



- 상업적 용도로 사용하거나 공공장소에서 사용할 목적으로 프로젝터의 화면 비율 기능을 이용해서 투사된 화면을 축소, 확대, 분할하는 행위는 저작권 법에 따라 해당 이미지의 저작권 소유자의 권한을 침해할 수도 있습니다.
- USB로 연결된 Epson 문서 카메라에서 영상을 투사할 경우 [자동], [수평 줌] 및 [수직 줌]만 선택할 수 있습니다.

화면설정 모드	설명
자동	입력 신호에 따라 화면 비율이 자동으로 설정됩니다.
전체	이미지가 투사 영역의 전체 크기에 표시되지만 화면 비율이 그대로 유지되지는 않습니다.

화면설정 모드	설명
수평 줌 수직 줌 ([화면 유형]이 [16:6]으로 설정되어 있을 때는 사용 할 수 없음)	투사 영역의 폭 전체(수평 줌) 또는 높이 전체(수직 줌)에 이미지를 표시해서 이미지의 화면 비율을 그 대로 유지할 수 있습니다. 투사 화면의 가장자리를 초과하는 영역은 투사되지 않습니다.
리얼 ([화면 유형]이 [16:6]으로 설정되어 있을 때는 사용 할 수 없음)	이미지가 있는 그대로 표시됩니다. (화면 비율과 해 상도가 그대로 유지됩니다.) 투사 화면의 가장자리 를 초과하는 영역은 투사되지 않습니다.

본 프로젝터는 다양한 컬러 모드를 갖추고 있어서 여러 시청 환경이나 이미지 유형에 맞게 밝기와 명암, 색상을 최적화할 수 있습니다. 사용자의 이미지와 환경에 맞도록 고안된 모드를 선택하거나 실험 삼아 제공된 각종 모드를 선택해볼 수 있습니다.

▶ 관련 링크

- "컬러 모드 변경하기" p.73
- "제공되는 컬러 모드" p.73
- "자동 광량 조정 켜기" p.73

컬러 모드 변경하기

리모컨을 이용해서 프로젝터의 컬러 모드를 변경해서 사용자의 시청 환경에 맞게 이미지를 최적화할 수 있습니다.

- 1 프로젝터의 전원을 켜고 사용하려는 이미지 소스로 이동합니다.
- 2 리모컨의 **【Color Mode】** 버튼을 눌러서 컬러 모드를 변경합니다.

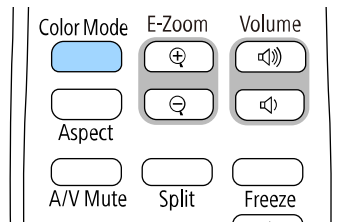

컬러 모드 이름이 화면에 잠깐 나타난 다음 이미지 외관이 바뀝니다.

- 3 **【Color Mode】** 버튼을 반복해서 눌러서 사용자의 입력 신호에 사용할 수 있는 컬러 모드를 찾습니다.

 프로젝터의 [영상] 메뉴에서 [컬러 모드]를 설정할 수도 있습니다.

제공되는 컬러 모드

사용하고 있는 입력 소스에 따라 프로젝터를 설정해서 이 컬러 모드를 사용하면 됩니다.

컬러 모드	설명
다이나믹	이 모드가 가장 밝은 모드입니다. 밝기를 우선순위로 두기에 적합합니다.
프리젠테이션	생생한 이미지를 투사하기에 적합합니다.
얼굴 밝기	이 기능은 사람의 얼굴을 밝게 해줍니다. 영상 회의와 같은 콘텐츠를 투사하는 데 적합합니다.
시네마	영화와 같은 콘텐츠를 즐기기에 적합합니다.
자연색	콘텐츠 이미지의 컬러를 충실하게 재현하기에 적합합니다.
흑판	이미지를 녹색 칠판에 직접 투사하기에 적합합니다.
DICOM SIM	X-레이 사진과 기타 의료 이미지를 투사하기에 적합합니다. 이 모드는 참조용일 뿐이기 때문에 의학적 진단에 사용해서는 안 됩니다.
다중 투사 방식	여러 대의 프로젝터에서 투사하기에 적합합니다 (이미지 간 컬러톤 편차를 줄여줌).

자동 광량 조정 켜기

동적 콘트라스트를 켜서 이미지 광량을 자동으로 최적화할 수 있습니다. 이에 따라 투사하는 콘텐츠의 밝기에 기반해 콘트라스트가 향상됩니다.

- 1 프로젝터의 전원을 켜고 사용하려는 이미지 소스로 이동합니다.

2 제어판이나 리모컨의 **【Menu】** 버튼을 누릅니다.

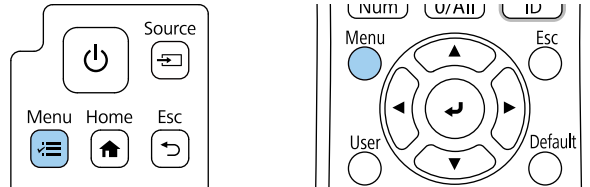

• 장면이 바뀌는 즉시 밝기가 조정되는 [고속].

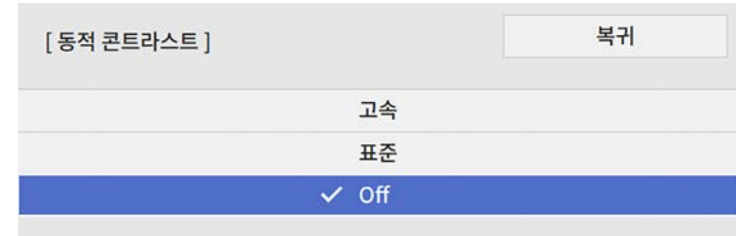

3 [영상] 메뉴를 선택하고 **【Enter】** 키를 누릅니다.

자주 사용하는 항목	영상	
영상	컬러 모드	다이나믹
신호 I/O	밝기	50
설치	콘트라스트	50
화면 표시	채도	50
동작 설정	색조	50
관리	선명도	5
네트워크	화이트 밸런스	
다중 투사 방식	프레임 보간	Off
메모리	동적 콘트라스트	Off
ECO	이미지 항상	
초기/모든 설정	장면 적응형 감마	0
	감마	0
	RGBCMY	
	기본값으로 초기화	
소스		HDMI 1
	화면설정	자동
	기본값으로 초기화	

6 메뉴에서 나가려면 **【Menu】** 또는 **【Esc】** 를 누르면 됩니다.

4 [동적 콘트라스트]를 선택하고 **【Enter】** 키를 누릅니다.

5 다음 옵션 중 한 가지를 선택하고 **【Enter】** 키를 누릅니다.

- 기본 밝기로 조정되는 [표준].

프로젝터의 [프레임 보간] 기능을 사용하여 연속 이미지 프레임을 비교하고 프레임 사이에 중간 이미지를 삽입함으로써 빠른 움직임이 있는 동영상을 매끄럽게 할 수 있습니다.

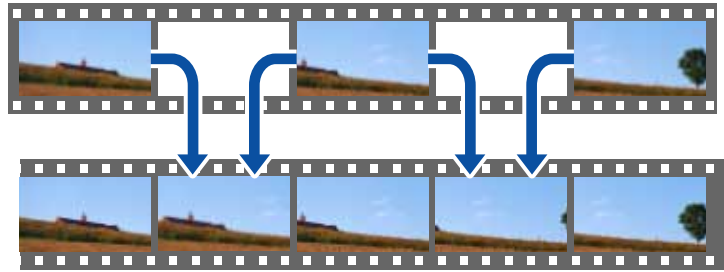

프레임 보간은 다음 조건에서 사용할 수 있습니다:

- 다음 입력 소스 중 하나를 사용할 때에 이 설정을 사용할 수 있습니다.
 - HDMI1
 - HDMI2
 - HDBaseT
- 프로젝트의 [다중 투사 방식] 메뉴에서 [가장자리 블렌딩]이 [Off]로 설정될 경우.

1 프로젝터의 전원을 켜고 사용하려는 이미지 소스로 이동합니다.

2 제어판이나 리모컨의 **【Menu】** 버튼을 누릅니다.

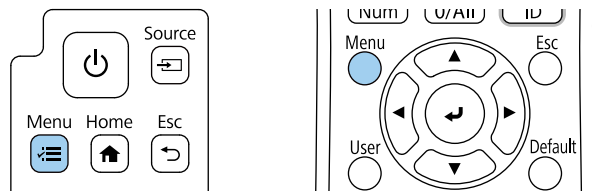

3 [영상] 메뉴를 선택하고 **【Enter】** 키를 누릅니다.

자주 사용하는 항목	영상	
영상	컬러 모드	다이나믹
신호 I/O	밝기	50
설치	콘트라스트	50
화면 표시	채도	50
동작 설정	색조	50
관리	선명도	5
네트워크	화이트 밸런스	
다중 투사 방식	프레임 보간	Off
메모리	동적 콘트라스트	Off
ECO	이미지 항상	
초기/모든 설정	장면 적응형 감마	0
	감마	0
	RGBCMY	
	기본값으로 초기화	
	소스	HDMI1
	화면설정	자동
	기본값으로 초기화	

4 [프레임 보간]을 선택하고 **【Enter】** 키를 누릅니다.

5 보간 레벨을 선택하고 **【Enter】** 키를 누릅니다.

[프레임 보간]	복귀
✓ Off	
저	
표준	
고	

6 메뉴에서 나가려면 **【Menu】** 또는 **【Esc】** 를 누르면 됩니다.



결과 이미지에 노이즈가 포함될 경우 [프레임 보간] 설정을 끄십시오.

투사한 이미지에 표시되는 컬러를 다양하게 미세 조정할 수 있습니다.

▶ 관련 링크

- "색상, 채도 및 밝기 조정하기" p.77
- "감마 조정하기" p.78

색상, 채도 및 밝기 조정하기

개별 이미지 컬러의 색상, 채도 및 밝기 설정을 조정할 수 있습니다.

- 1 프로젝터의 전원을 켜고 사용하려는 이미지 소스로 이동합니다.
- 2 제어판이나 리모컨의 **【Menu】** 버튼을 누릅니다.

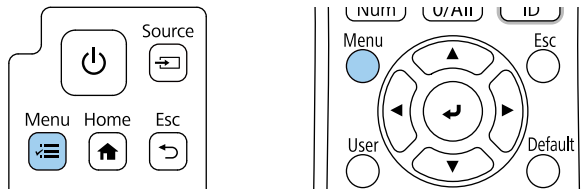

- 3 [영상] 메뉴를 선택하고 **【Enter】** 키를 누릅니다.

자주 사용하는 항목	영상	
영상	컬러 모드	다이나믹
신호 I/O	밝기	50
설치	콘트라스트	50
화면 표시	채도	50
동작 설정	색조	50
관리	선명도	5
네트워크	화이트 밸런스	
다중 투사 방식	프레임 보간	Off
메모리	동적 콘트라스트	Off
ECO	이미지 항상	
초기/모든 설정	장면 적응형 감마	0
	감마	0
	RGBCMY	
	기본값으로 초기화	
	소스	HDMI1
	화면설정	자동
	기본값으로 초기화	

- 4 [RGBCMY]를 선택하고 **【Enter】** 키를 누릅니다.
- 5 조정할 컬러를 선택하고 **【Enter】** 키를 누릅니다.

[RGBCMY]		복귀		
	색상	채도	밝기	
R	50	50	50	
G	50	50	50	
B	50	50	50	
C	50	50	50	
M	50	50	50	
Y	50	50	50	

- 6** 필요한 경우 각 설정에 대해 다음을 수행하십시오.
- 파랑 - 녹색 - 빨강 계통의 컬러의 전체적인 색상을 조정하려면 [색상] 설정을 조정합니다.
 - 컬러의 전체적인 선명도를 조정하려면 [채도] 설정을 조정합니다.
 - 컬러의 전체적인 밝기를 조정하려면 [밝기] 설정을 조정합니다.

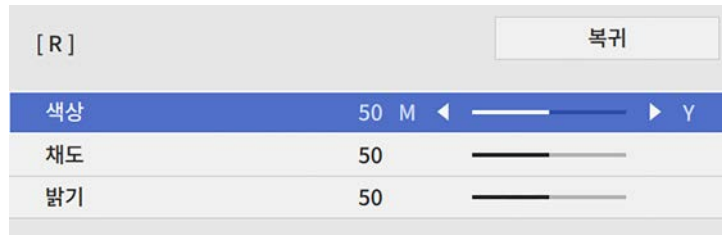

- 7** 메뉴에서 나가려면 [Menu] 또는 [Esc] 를 누르면 됩니다.

감마 조정하기

감마 설정을 사용하여 여러 이미지 소스 사이에 발생하는 투사 이미지 컬러의 차이를 보정할 수 있습니다.

 장면에 따라 컬러 톤을 최적화하고 보다 생생한 영상을 얻으려면 [장면 적응형 감마] 설정을 사용해 영상을 조정하십시오.

- 1** 프로젝터의 전원을 켜고 사용하려는 이미지 소스로 이동합니다.

- 2** 제어판이나 리모컨의 [Menu] 버튼을 누릅니다.

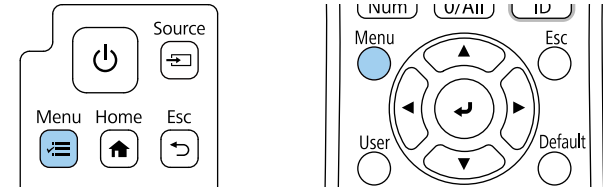

- 3** [영상] 메뉴를 선택하고 [Enter] 키를 누릅니다.

자주 사용하는 항목	영상	
영상	컬러 모드	다이나믹
신호 I/O	밝기	50
설치	콘트라스트	50
화면 표시	채도	50
동작 설정	색조	50
관리	선명도	5
네트워크	화이트 밸런스	
다중 투사 방식	프레임 보간	Off
메모리	동적 콘트라스트	Off
ECO	이미지 항상	
초기/모든 설정	장면 적응형 감마	0
	감마	0
	RGBCMY	
	기본값으로 초기화	
	소스	HDMI1
	화면설정	자동
	기본값으로 초기화	

- 4** [감마]를 선택하고 [Enter] 키를 누릅니다.

5 보정값을 선택하여 조정합니다.

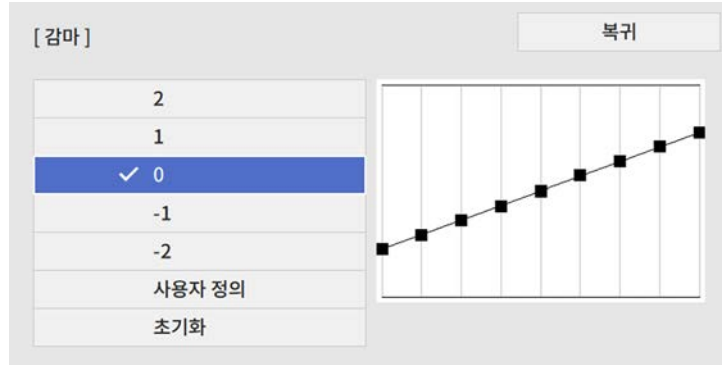

작은 값을 선택할수록 이미지의 전체 밝기가 감소하여 이미지가 더 선명해집니다. 큰 값을 선택할수록 이미지의 어두운 부분이 더 밝아지지만 밝은 부분의 채도가 더 낮아질 수 있습니다.

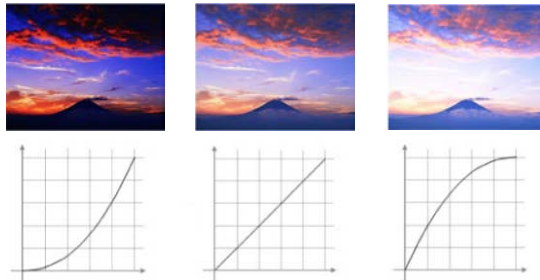

- 
 • 프로젝터의 [영상] 메뉴에서 [DICOM SIM]을 [컬러 모드]로 설정할 경우, 투사 크기에 따라 조정 값을 선택하십시오.
 - 투사 크기가 100 인치 이하이면, 작은 값을 선택합니다.
 - 투사 크기가 100 인치 이상이면, 큰 값을 선택합니다.
- 의료용 영상이 설정 및 화면 규격에 따라 올바르게 재현되지 않을 수도 있습니다.

6 보다 더 미세한 조정을 원할 경우 [사용자 정의]를 선택하고 【Enter】 키를 누릅니다.

7 왼쪽 또는 오른쪽 화살표 버튼을 눌러 감마 조정 그래프에서 조정하려는 컬러 톤을 선택합니다. 그런 다음 위쪽 화살표 버튼 또는 아래쪽 화살표 버튼을 눌러 값을 조정하고 【Enter】 키를 누릅니다.

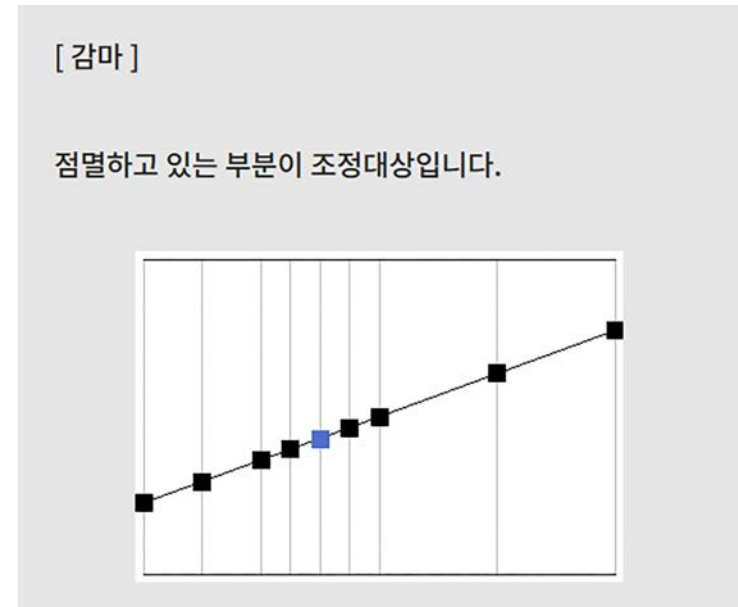

8 메뉴에서 나가려면 【Menu】 또는 【Esc】 를 누르면 됩니다.

이미지의 입력 해상도를 조정하여 강한 질감과 재질의 느낌을 선명한 이미지로 재현할 수 있습니다.

- 1 프로젝터의 전원을 켜고 사용하려는 이미지 소스로 이동합니다.
- 2 제어판이나 리모컨의 **【Menu】** 버튼을 누릅니다.

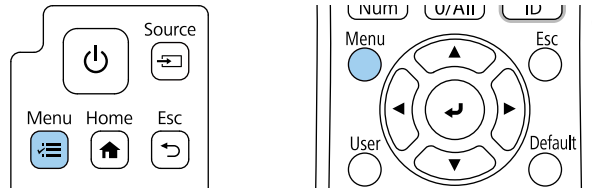

- 3 [영상] 메뉴를 선택하고 **【Enter】** 키를 누릅니다.

자주 사용하는 항목	영상	
영상	컬러 모드	다이내믹
신호 I/O	밝기	50
설치	콘트라스트	50
화면 표시	채도	50
동작 설정	색조	50
관리	선명도	5
네트워크	화이트 밸런스	
다중 투사 방식	프레임 보간	Off
메모리	동적 콘트라스트	Off
ECO	이미지 향상	
초기/모든 설정	장면 적응형 감마	0
	감마	0
	RGBCMY	
	기본값으로 초기화	
	소스	HDMI 1
	화면설정	자동
	기본값으로 초기화	

- 4 [이미지 향상]을 선택하고 **【Enter】** 를 누릅니다.

- 5 [이미지 사전설정 모드]를 선택하고 **【Enter】** 를 누릅니다.

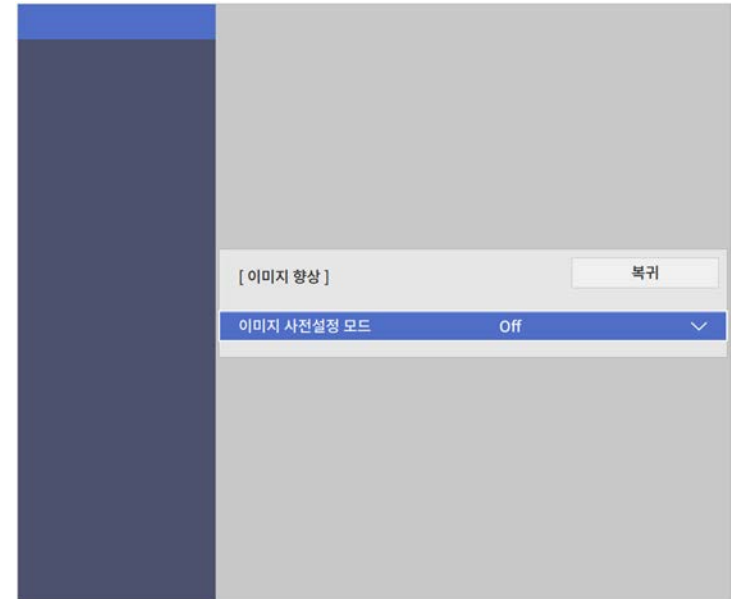

- 6 사전 설정 옵션을 선택하고 **【Enter】** 를 누릅니다.

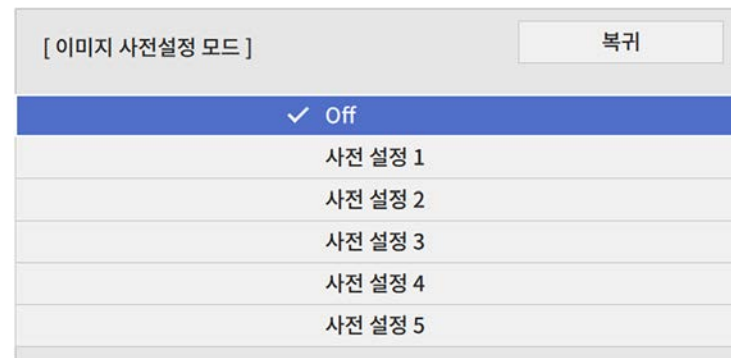

사전 설정 옵션에 저장된 다음 설정이 이미지에 적용됩니다.

- [노이즈 감소]
- [MPEG 노이즈 감소]
- [Super-resolution]
- [자동 명암 강화]

7 필요할 경우 프로젝터의 [영상] 메뉴에서 개별적으로 각 설정을 조정합니다.

- 이미지의 깜박임을 줄이려면 [노이즈 감소] 설정을 선택합니다.
- MPEG 비디오에 나타나는 노이즈나 아티팩트를 줄이려면 [MPEG 노이즈 감소] 설정을 조정합니다.
- 저해상도 이미지를 투사할 때 흐릿해지는 현상을 줄이려면 [Super-resolution] 설정을 조정합니다.
- 명암을 자동으로 조정하여 더 깨끗하고 선명한 이미지를 만들려면 [자동 명암 강화] 설정을 조정합니다.



사전 설정 옵션의 설정값이 덮어씌워집니다.

8 메뉴에서 나가려면 【Menu】 또는 【Esc】 를 누르면 됩니다.

프로젝터 라이트의 밝기를 조정할 수 있습니다.

- 1 프로젝터의 전원을 켜고 사용하려는 이미지 소스로 이동합니다.
- 2 제어판이나 리모컨의 **【Menu】** 버튼을 누릅니다.

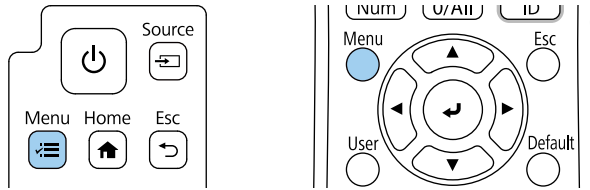

- 3 [동작 설정] 메뉴를 선택하고 **【Enter】** 키를 누릅니다.

자주 사용하는 항목	동작 설정	
영상	자동 소스 검색	On
신호 I/O	광원 밝기 조절	
설치	직접 전원 공급	Off
화면 표시	전원 자동 켜기	Off
동작 설정	절전 모드	On
관리	절전 모드 타이머	10 분
네트워크	A/V음소거타이머	On
다중 투사 방식	대기 모드	일반 통신 On
메모리	포트	유선LAN
ECO	빠른 시작	Off
초기/모든 설정	USB 전원	투사하는 동안 켜기
	표시등	On
	방향 반전 단추	Off
	콘텐츠 재생	Off
	동작 설정 초기화	
	관리	
	사용자 버튼	라이트 모드

- 4 [광원 밝기 조절]을 선택하고 **【Enter】** 키를 누릅니다.
- 5 밝기를 특정 레벨로 유지하려는 경우, [밝기 유지] 설정을 선택한 다음 [On]을 선택하십시오.

[광원 밝기 조절]		복귀
밝기 유지	On	
밝기 레벨 유지	100 %	
라이트 모드	표준	
밝기 레벨	100 %	

- 6 [밝기 유지]를 켜는 경우, 다음 [밝기 레벨 유지] 설정을 선택하십시오.
- 7 [밝기 유지]를 끄는 경우, 다음 [라이트 모드] 설정 중에서 선택하십시오.
 - [표준]으로 설정하면 밝기가 최대 레벨로 설정됩니다. 이 항목은 라이트 작동 시간이 약 20,000시간이 되게 합니다.
 - [저소음]으로 설정하면 밝기가 70%로 설정되고 팬 소음이 줄어듭니다. 이 항목은 라이트 작동 시간이 약 20,000시간이 되게 합니다.
 - [연장]으로 설정하면 밝기가 70%로 설정되고 라이트의 예상 수명이 늘어납니다. 이 항목은 라이트 작동 시간이 약 30,000시간이 되게 합니다.

- [사용자 지정]으로 설정하면 사용자 지정 밝기를 50% ~ 100% 사이에서 설정할 수 있습니다.



8 [라이트 모드]를 [사용자 지정]으로 설정한 경우, [밝기 레벨]을 선택한 다음 왼쪽이나 오른쪽 화살표 버튼을 이용해서 밝기를 선택하면 됩니다.

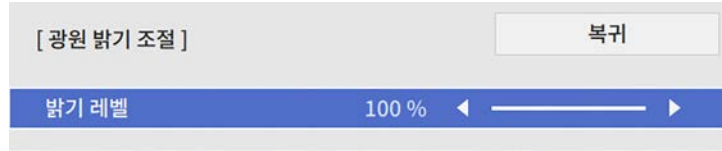

9 메뉴에서 나가려면 **[Menu]** 또는 **[Esc]** 를 누르면 됩니다.

 일정한 밝기로 유지할 때 최상의 결과를 얻으려면 프로젝터의 [관리] 메뉴에서 [라이트 보정]을 [주기적으로 실행]으로 설정하십시오.

- ▶ 관련 링크
- "라이트 작동 시간" p.83
 - "프로젝터 사양" p.252

라이트 작동 시간

라이트의 작동 시간은 [밝기 레벨] 설정과 [밝기 유지]의 켜짐 또는 꺼짐 여부에 따라 다릅니다.



- 라이트 작동 시간은 환경 조건 및 사용에 따라 다릅니다.
- 이 설명서에 열거된 시간은 대략적인 시간이며 보장되지 않습니다.
- 예상된 라이트 작동 시간보다 빨리 내부 부품을 교체해야 할 수 있습니다.
- [밝기 유지]가 켜져 있고 이 설명서에 열거된 시간을 초과한 경우, 높은 [밝기 레벨 유지] 설정을 선택하지 못할 수도 있습니다.

밝기 유지 꺼짐

밝기 레벨 설정	라이트 밝기가 반으로 줄어들기 이전의 시간(대략적인 시간)
100%	20,000시간
90%	21,000시간
80%	24,000시간
70%	30,000시간
60%	37,000시간
50%	47,000시간

밝기 유지 켜짐

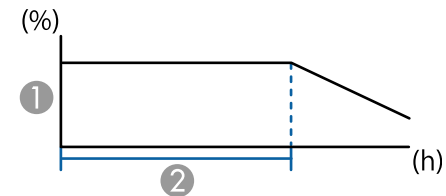

- ① 밝기 레벨 유지
- ② 프로젝터가 고정 밝기를 유지할 수 있는 시간(대략적인 시간)

밝기 레벨 유지 설정	프로젝터가 고정 밝기를 유지할 수 있는 시간(대략적인 시간)
85%	6,000시간
80%	10,000시간
70%	19,000시간
60%	29,000시간
50%	41,000시간

음량 버튼을 이용해서 프로젝터에 내장된 스피커 시스템을 제어할 수 있습니다.

프로젝터에 연결된 외부 스피커의 음량도 조절할 수 있습니다.

연결된 각 입력 소스별로 음량을 조절해야 합니다.

- 1** 프로젝터를 켜고 프레젠테이션을 시작합니다.
- 2** 제어판이나 리모컨에 있는 **【Volume】** 버튼을 눌러서 음량을 늘리거나 줄입니다.

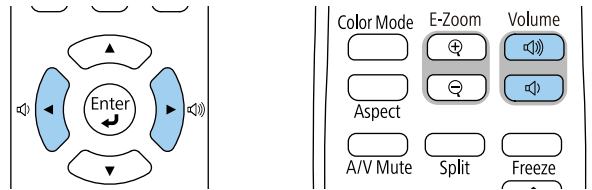

음량 계기가 화면에 나타납니다.

- 3** 입력 소스의 음량을 특정 레벨로 설정하려면 [음량]메뉴에서 [신호 I/O]를 선택하십시오.

⚠ 주의

높은 레벨 설정에서 프레젠테이션을 시작하지 마십시오. 갑자기 큰 소리가 날 경우 청력을 잃을 수 있습니다.

기기의 전원을 끄기 전에 반드시 음량을 줄이고 전원을 켜 다음 점차 음량을 늘리십시오.

프로젝터는 다양한 사운드 설정을 통해 청취 환경에 따라 음질을 미세하게 조절할 수 있는 환경을 제공합니다.

사용자의 이미지에 맞게 고안된 모드를 선택하거나 실험 삼아 제공된 각종 모드를 선택해볼 수 있습니다.

 다음 섹션에서 설명하는 사운드 설정은 프로젝트의 스피커에서 출력되는 사운드에만 사용할 수 있습니다.

1 프로젝터를 켜고 비디오를 시작합니다.

2 제어판이나 리모컨의 **【Menu】** 버튼을 누릅니다.

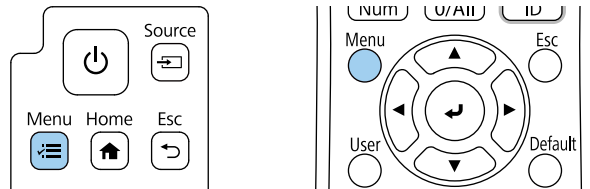

3 [신호 I/O] 메뉴를 선택하고 **【Enter】** 키를 누릅니다.

자주 사용하는 항목	신호 I/O	
영상	음량	
신호 I/O	사운드 모드	
설치	소스	HDMI1
화면 표시	신호 형식	
동작 설정	색 공간	자동
관리	동작 범위	
네트워크	기본값으로 초기화	
다중 투사 방식	EDID	
메모리	HDMI IN EQ 레벨	
ECO	A/V 출력	투사하는 동안
초기/모든 설정	오디오 바꾸기	Off
	HDMI 링크	
	HDBaseT	
	신호 I/O 설정 초기화	
	설치	
	고정 설치	Off
	테스트 패턴	

4 [사운드 모드]를 선택하고 **【Enter】** 를 누릅니다.

5 사운드 모드를 선택하고 **【Enter】** 를 누릅니다.

6 메뉴에서 나가려면 **【Menu】** 또는 **【Esc】** 를 누르면 됩니다.

» 관련 링크

- "제공되는 사운드 모드" p.86

제공되는 사운드 모드

프로젝터의 [사운드] 메뉴에서 암호를 변경할 수 있습니다.

사운드 모드	설명
표준	표준 사운드 품질로 오디오를 출력합니다.
선명한 목소리	목소리가 잘 들리게 음성을 조정합니다.

프로젝터 설치 위치에 맞춰서 오디오의 왼쪽과 오른쪽 채널을 바꿀 수 있습니다.

- 1** 프로젝터를 켜고 프레젠테이션을 시작합니다.
- 2** 제어판이나 리모컨의 **【Menu】** 버튼을 누릅니다.

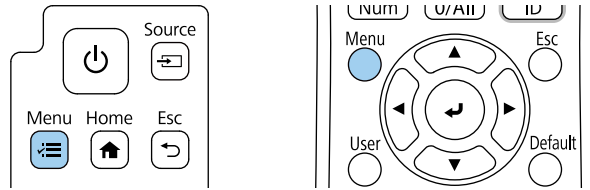

- 3** [신호 I/O] 메뉴를 선택하고 **【Enter】** 키를 누릅니다.

자주 사용하는 항목	신호 I/O	
영상	음량	
신호 I/O	사운드 모드	
설치	소스	HDMI1
화면 표시	신호 형식	
동작 설정	색 공간	자동
관리	동작 범위	
네트워크	기본값으로 초기화	
다중 투사 방식	EDID	
메모리	HDMI IN EQ 레벨	
ECO	A/V 출력	투사하는 동안
초기/모든 설정	오디오 바꾸기	Off
	HDMI 링크	
	HDBaseT	
	신호 I/O 설정 초기화	
	설치	
	고정 설치	Off
	테스트 패턴	

- 4** [오디오 바꾸기]를 선택하고 **【Enter】** 키를 누릅니다.
- 5** 설치 위치에 따라 설정을 선택하고 **【Enter】** 키를 누릅니다.
 - 프로젝터가 벽이나 천장에 장착되어 있을 때는 [On]으로 설정합니다.
 - 프로젝터를 테이블 위에 놓으면 [Off]로 설정됩니다.

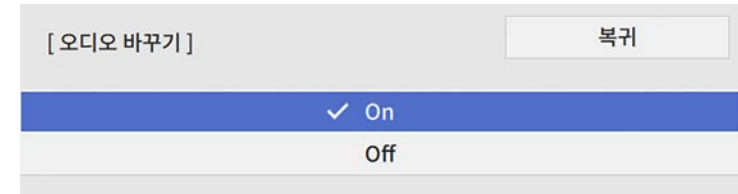

- 6** 메뉴에서 나가려면 **【Menu】** 또는 **【Esc】** 를 누르면 됩니다.

프로젝터 기능 조정하기

프로젝터의 조정 기능을 사용하려면 이 절에 나와 있는 지시사항을 따르십시오.

▶ 관련 링크

- "이미지 두 개를 동시에 투사하기" [p.90](#)
- "PC Free 영화 프리젠테이션 투사하기" [p.92](#)
- "콘텐츠 재생 모드에서 투사하기" [p.97](#)
- "이미지와 사운드를 일시적으로 끄기" [p.103](#)
- "일시적으로 비디오 동작 중지하기" [p.104](#)
- "이미지 확대/축소하기" [p.105](#)
- "사용자 로고 이미지 저장하기" [p.106](#)
- "사용자 패턴 저장하기" [p.108](#)
- "메모리에 설정 저장하기 및 저장한 설정 사용하기" [p.109](#)
- "여러 대의 프로젝터 사용하기" [p.110](#)
- "프로젝터 보안 기능" [p.123](#)

다른 이미지 소스의 이미지 두 개를 동시에 투사하려면 화면 분할 기능을 사용하면 됩니다. 리모컨이나 프로젝터의 메뉴를 이용해서 화면 분할 기능을 제어할 수 있습니다.

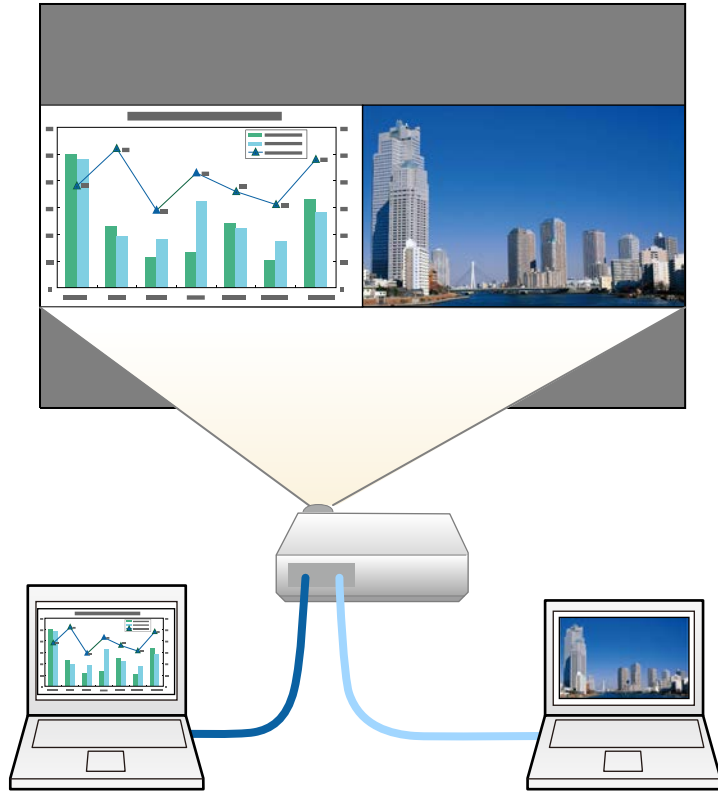

- 화면 분할 기능을 사용하는 동안에는 나머지 기능을 사용할 수 없거나 일부 설정이 양쪽 이미지에 자동으로 적용될 수도 있습니다.
- 프로젝터의 [동작 설정] 메뉴에서 [콘텐츠 재생]이 [On]으로 설정되어 있을 때는 분할 화면 투사를 수행할 수 없습니다.
- [확대/축소] 기능 또는 [가장자리 블렌딩] 기능을 사용할 경우 Split Screen 투사를 수행하지 못할 수 있습니다.

1 리모컨의 **【Split】** 버튼을 누릅니다.

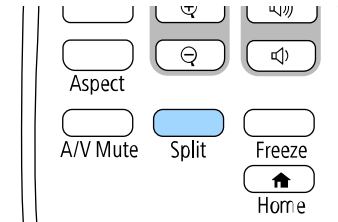

현재 선택한 입력 소스가 화면 왼쪽으로 이동합니다.

프로젝터의 [화면 표시] 메뉴에 있는 [Split Screen] 설정에서 동일한 작업을 수행할 수 있습니다.

2 **【Menu】** 버튼을 누릅니다.

3 필요에 따라 다음을 수행합니다.

Source/Setting	Option 1	Option 2
HDMI1	<input checked="" type="radio"/>	<input type="radio"/>
HDMI2	<input type="radio"/>	<input checked="" type="radio"/>
HDBaseT	<input type="radio"/>	<input type="radio"/>
USB	<input type="radio"/>	<input type="radio"/>
LAN	<input type="radio"/>	<input type="radio"/>
Screen Mirroring1	<input type="radio"/>	<input type="radio"/>
Screen Mirroring2	<input type="radio"/>	<input type="radio"/>
오디오 소스	<input checked="" type="radio"/>	<input type="radio"/>
화면 크기	<input type="radio"/>	<input checked="" type="radio"/>

이 결합은 실행할 수 없습니다. 실행

- 1 입력 소스를 선택합니다.



조합할 수 있는 입력 소스만 선택할 수 있습니다.

- 2 오디오를 들으려는 화면을 선택합니다.
- 3 화면 크기를 선택합니다.

4 [실행]을 선택하고 **[Enter]** 키를 누릅니다.

5 화면 분할 기능을 끝내려면 **[Split]** 또는 **[Esc]** 를 누르십시오.

▶ 관련 링크

- "화면 분할 투사 방식에서 지원되지 않는 입력 소스 조합" [p.91](#)
- "분할 화면 투사 시의 제한사항" [p.91](#)

화면 분할 투사 방식에서 지원되지 않는 입력 소스 조합

다음과 같은 입력 소스 조합으로는 동시에 투사할 수 없습니다.

- HDMI1, HDMI2 및 HDBaseT
- USB, USB Display 및 LAN

분할 화면 투사 시의 제한사항

작동 제한사항

분할 화면 투사 중에는 다음을 할 수 없습니다.

- 프로젝터의 메뉴 설정
- E-Zoom
- 화면 비율 모드 전환 (화면 비율 모드는 [자동]으로 설정되어 있음)

- 네트워크 정보를 투사 표면에 표시하지 않고, 리모콘의 **[User]** 버튼을 사용하여 조작합니다.
- [동적 콘트라스트] 설정 적용하기
- [영상 시프트] 설정 적용하기
- **[User]** 버튼을 누르지 않는 방법으로 네트워크 정보를 투사 화면에 표시합니다.
- Screen Mirroring 정보 표시줄 표시하기

이미지 제한사항

- [화면 표시] 메뉴에서 [신호 없음 화면]을 [로그]로 설정하더라도 입력되는 이미지 신호가 없을 때 파란색 화면이 나타납니다.

▶ 관련 링크

- "이미지 화면 비율" [p.71](#)
- "이미지 확대/축소하기" [p.105](#)
- "자동 광량 조정 켜기" [p.73](#)
- "메뉴 설정 조정하기" [p.178](#)

호환 가능한 프리젠테이션 파일이 들어 있는 USB 장치에 연결할 때마다 프로젝터의 PC Free 기능을 사용할 수 있습니다. 이 기능을 사용하면 프레젠테이션을 빠르고 쉽게 표시하고 프로젝터의 리모컨을 사용하여 이를 제어할 수 있습니다.

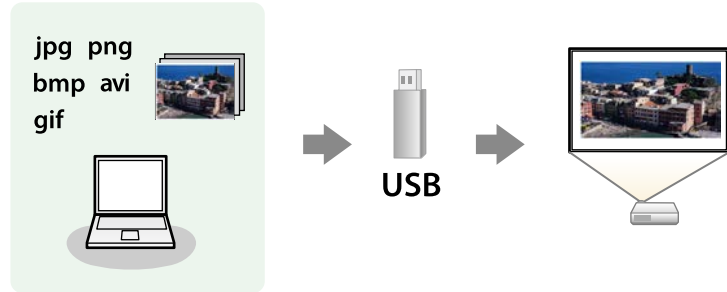

▶ 관련 링크

- "지원되는 PC Free 파일 유형" [p.92](#)
- "PC Free 투사 시의 주의사항" [p.93](#)
- "PC Free 슬라이드쇼 시작하기" [p.93](#)
- "PC Free 영화 프리젠테이션 시작하기" [p.95](#)
- "PC Free 표시 옵션" [p.96](#)

지원되는 PC Free 파일 유형

프로젝터의 PC Free 기능을 이용해서 이 유형의 파일을 투사할 수 있습니다.

- FAT16/32로 포맷된 미디어에 파일을 올려 놓는 것이 가장 바람직합니다.
- 비-Windows 파일 시스템용으로 포맷된 미디어로부터 투사할 때 문제가 발생할 경우, 이 미디어 대신 Windows용 미디어를 포맷하도록 하십시오.

파일 콘텐츠	파일 유형 (확장자)	세부사항
이미지	.jpg	파일이 다음 형식이면 안됩니다. <ul style="list-style-type: none"> • CMYK 형식 • 순차주사 형식 • 고도로 압축된 형식 • 8,192 × 8,192 이상의 해상도
	.bmp	파일이 다음 형식이면 안됩니다. <ul style="list-style-type: none"> • 1,280 × 800 이상의 해상도
	.gif	파일이 다음 형식이면 안됩니다. <ul style="list-style-type: none"> • 1,280 × 800 이상의 해상도 • 애니메이션 • 인터레이스
	.png	파일이 다음 형식이면 안됩니다. <ul style="list-style-type: none"> • 1,920 × 1,200 이상의 해상도 • 인터레이스 1,080p의 입력 해상도로 프로젝터를 사용할 때는 최대 해상도가 1,920 × 1,200인 파일을 투사할 수 있습니다.

파일 콘텐츠	파일 유형 (확장자)	세부사항
영화	.avi (Motion JPEG)	<ul style="list-style-type: none"> • 버전 정보: AVI 1.0만 해당 • 입력 해상도: 1280 × 720 이하 • 크기: 2GB 이하 • 동영상 코덱: Motion JPEG • 프레임 속도: 최대 30fps • 오디오 코덱: LPCM 또는 IMA ADPCM • 오디오 샘플링 속도: 11.025kHz, 16 kHz, 22.05 kHz, 24 kHz, 32 kHz, 44.1 kHz 또는 48kHz

파일 콘텐츠	파일 유형 (확장자)	세부사항
영화	.mp4/.mov (H.264, H265)	<ul style="list-style-type: none"> • 입력 해상도: 1920 × 1200 이하 • 크기: 2GB 이하 • 동영상 코덱: H.264/MPEG-4 AVC 또는 H.265/MPEG-H HEVC • 프레임 속도: 최대 30fps • 프로파일: <ul style="list-style-type: none"> • H.264/MPEG-4 AVC: 기준선 프로파일, 메인 프로파일, 하이 프로파일 • H.265/MPEG-H HEVC: 메인 프로파일 • 색 형식: YUV420 • 단일 슬라이스 구조 • 오디오 코덱: MPEG-2 AAC-LC, MPEG-4 AAC-LC 또는 LPCM • 오디오 채널: 최대 2ch(채널 2) • 오디오 비트: 8bits 또는 16bits • 오디오 샘플링 속도: <ul style="list-style-type: none"> • MPEG-2 AAC-LC: 44.1kHz, 48kHz • MPEG-4 AAC-LC: 44.1kHz, 48kHz • LPCM: 11.025kHz, 16kHz, 22.05kHz, 24kHz, 32kHz, 44.1kHz 또는 48kHz

- 시중에서 판매되는 일부 USB 카드 리더의 경우 본 프로젝터와 호환되지 않을 수 있습니다.
- 본 프로젝터는 연결된 카드 리더에 끼워져 있는 카드를 한 번에 최대 5개까지 인식할 수 있습니다.
- PC Free 기능을 사용하는 상태에서 투사하는 동안 아래와 같은 기능을 사용할 수 있습니다.
 - 일시정지
 - A/V 소거
 - E-Zoom

▶ 관련 링크

- "일시적으로 비디오 동작 중지하기" [p.104](#)
- "이미지와 사운드를 일시적으로 끄기" [p.103](#)
- "이미지 확대/축소하기" [p.105](#)

PC Free 슬라이드쇼 시작하기

USB 장치가 프로젝터에 연결되면 USB 입력 소스로 전환해서 슬라이드쇼를 시작할 수 있습니다.



- 화면 하단에 있는 [옵션]을 선택한 다음 **【Enter】** 를 눌러서 PC Free 작동 옵션을 변경하거나 특수 효과를 추가할 수 있습니다.

PC Free 투사 시의 주의사항

PC Free 기능을 사용할 때 다음 사항에 유의하십시오.

- PC Free 기능에서는 USB 키를 사용할 수 없습니다.
- 액세스되는 동안에는 USB 저장 장치의 연결을 끊지 마십시오. PC Free가 제대로 기능하지 못할 수 있습니다.
- PC Free 기능을 갖춘 일부 USB 저장 장치의 경우 보안 기능을 사용하지 못할 수 있습니다.
- AC 어댑터가 있는 USB 장치를 연결할 때 장치와 프로젝터를 연결할 때 사용하는 전원 콘센트에 AC 어댑터를 연결하십시오.

- 1** PC Free 파일 목록 화면이 나타날 때까지 리모컨의 **【USB】** 버튼을 누르십시오.



- 드라이브 선택 화면이 표시되면, 화살표 버튼을 눌러 드라이브를 선택하고 **【Enter】** 를 누르십시오.
- 다른 USB 드라이브에 있는 이미지를 표시하려면 파일 목록 화면의 상단에서 **[드라이브 선택]** 을 강조 표시하고 **【Enter】** 를 누르십시오.

- 2** 다음 중 하나를 수행하여 파일을 찾으십시오.
 - 장치의 하위 폴더 내에 파일을 표시해야 할 경우, 화살표 버튼을 눌러 폴더를 선택하고 **【Enter】** 를 누르십시오.
 - 장치의 폴더 레벨을 뒤로 이동하려면, **[맨 위로]** 을 선택하고 **【Enter】** 를 누르십시오.
 - 폴더에서 추가 파일을 보려면 **[다음 페이지]** 또는 **[앞 페이지]** 를 강조 표시하고 **【Enter】** 를 누릅니다.

- 3** 다음 중 하나를 수행하십시오.
 - 개별 페이지를 표시하려면 화살표 버튼을 눌러서 이미지를 강조 표시한 다음 **【Enter】** 를 누릅니다. (파일 목록 화면으로 돌아가려면 **【Esc】** 버튼을 누르십시오.)

- 폴더에 있는 모든 이미지를 슬라이드쇼로 화면에 표시하려면 화면 하단에 있는 **[슬라이드쇼]** 옵션을 강조 표시하고 **【Enter】** 를 누릅니다.

- 화면 하단에 있는 **[옵션]** 을 강조 표시한 다음 **【Enter】** 를 눌러서 이미지 전환 시간을 조정할 수 있습니다.
- 파일 이름이 화면 표시 영역보다 길거나 지원되지 않는 기호를 포함한 경우, 파일 이름이 잘리거나 화면 표시에서만 변경될 수 있습니다.

- 4** 투사하는 동안 화면 표시를 제어하려면 다음 명령을 사용하십시오.
 - 표시된 이미지를 회전하려면, 위 또는 아래 화살표 키를 누르십시오.

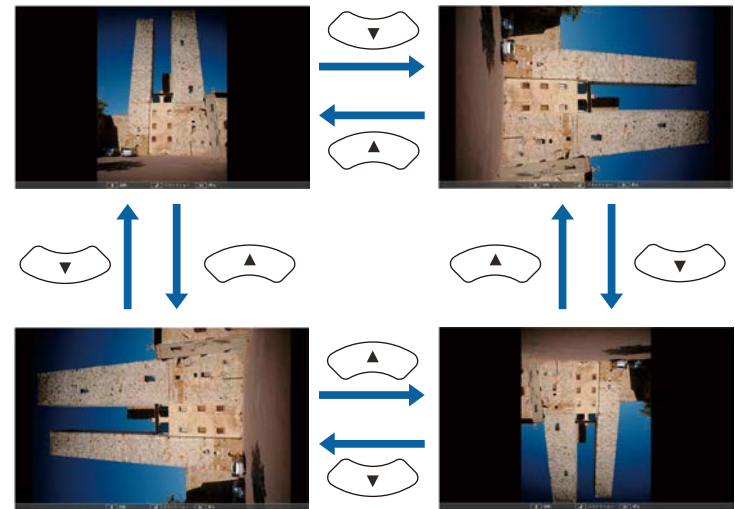

- 다음 또는 이전 영상으로 이동하려면, 왼쪽 또는 오른쪽 화살표를 누르십시오.

- 5** 화면 표시를 중지하려면, 화면 지침을 따르거나 **【Esc】** 버튼을 누르십시오.
파일 목록 화면으로 복귀합니다.

6 필요한 경우 USB 장치를 끈 후 프로젝터에서 장치 연결을 끊습니다.

▶ 관련 링크

- "PC Free 표시 옵션" p.96
- "USB 장치에 연결하기" p.33

PC Free 영화 프리젠테이션 시작하기

USB 장치를 연결한 후, USB 입력 소스로 전환하여 영화를 시작할 수 있습니다.

 화면 맨 아래에 있는 [옵션]을 선택하고 【Enter】를 눌러 PC Free 동작 옵션을 변경할 수 있습니다.

1 PC Free 파일 목록 화면이 나타날 때까지 리모컨의 【USB】 버튼을 누르십시오.



 • 드라이브 선택 화면이 표시되면, 화살표 버튼을 눌러 드라이브를 선택하고 【Enter】를 누르십시오.
• 다른 USB 드라이브에 있는 이미지를 표시하려면 파일 목록 화면의 상단에서 [드라이브 선택]을 강조 표시하고 【Enter】를 누르십시오.

- 2** 다음 중 하나를 수행하여 파일을 찾으십시오.
- 장치의 하위 폴더 내에 파일을 표시해야 할 경우, 화살표 버튼을 눌러 폴더를 선택하고 【Enter】를 누르십시오.
 - 장치의 폴더 레벨을 뒤로 이동하려면, [맨 위로]을 선택하고 【Enter】를 누르십시오.
 - 폴더에서 추가 파일을 보려면 [다음 페이지] 또는 [앞 페이지]를 강조 표시하고 【Enter】를 누릅니다.

3 영화를 재생하려면, 화살표 버튼을 눌러 파일을 선택하고 【Enter】를 누르십시오.

 • 파일 이름이 화면 표시 영역보다 길거나 지원되지 않는 기호를 포함한 경우, 파일 이름이 잘리거나 화면 표시에서만 변경될 수 있습니다.
• 폴더 내의 모든 영화를 순서대로 재생하려면, 화면 맨 아래의 [슬라이드쇼] 옵션을 선택하십시오.

4 영화 재생을 중지하려면, 【Esc】 버튼을 누르고 [종료]를 선택한 후 【Enter】를 누르십시오.
파일 목록 화면으로 복귀합니다.

5 필요한 경우 USB 장치를 끈 후 프로젝터에서 장치 연결을 끊습니다.

- ▶ 관련 링크
- "PC Free 표시 옵션" p.96
 - "USB 장치에 연결하기" p.33

PC Free 표시 옵션

PC Free를 사용할 때 이 표시 옵션을 선택할 수 있습니다. 이 화면에 액세스하려면 PC Free 파일 목록 화면 하단에 있는 [옵션]을 강조표시한 다음 [Enter]를 누르십시오.



설정	옵션	설명
표시 시간 설정	없음	다음 파일이 자동으로 표시되지 않습니다
	1초 - 60초	선택한 시간 동안 파일이 표시된 다음 자동으로 다음 파일로 전환됩니다. 고해상도 이미지는 전환 속도가 약간 느릴 수 있습니다
화면 전환 효과	없음	효과 없음
	와이프	와이프 효과를 이용해서 이미지 간에 전환할 수 있습니다
	디졸브	디졸브 효과를 이용해서 이미지 간에 전환할 수 있습니다
	순서없이 변환	무작위로 다양한 효과를 이용해서 이미지 간에 전환할 수 있습니다

설정	옵션	설명
표시 순서 설정	파일명순	이름 순서대로 파일이 표시됩니다
	시각순	날짜 순서대로 파일이 표시됩니다
정렬 순서	오름차순	처음에서 마지막 순서로 파일이 표시됩니다
	내림차순	마지막에서 처음 순서로 파일이 표시됩니다
반복 실행	On	슬라이드쇼가 연속해서 표시됩니다
	Off	슬라이드쇼가 한 번 표시됩니다

이 프로젝터의 콘텐츠 재생 기능을 이용해서 디지털 신호 콘텐츠를 투사할 수 있습니다. 외부 저장 장치에 저장된 영상이나 영화가 들어있는 재생 목록을 쉽게 투사할 수 있습니다. 투사 영상에 색상이나 모양 효과를 추가할 수도 있습니다.



▶ 관련 링크

- "콘텐츠 재생 모드로 전환하기" p.97
- "재생 목록 투사하기" p.98
- "투사 영상에 효과 추가하기" p.100
- "콘텐츠 재생 모드 제한사항" p.102

콘텐츠 재생 모드로 전환하기

재생 목록을 투사하기 전에 우선 콘텐츠 재생 모드로 전환해야 합니다.



[화면 유형] 설정이 프로젝터 해상도와 다른 화면 비율로 설정된 경우 [콘텐츠 재생] 설정을 [On]으로 설정하면 [화면 유형] 설정이 초기화됩니다.

- 1 프로젝터의 전원을 켭니다.
- 2 [Menu] 버튼을 누르고 [동작 설정] 메뉴를 선택한 다음 [Enter] 키를 누릅니다.

자주 사용하는 항목	동작 설정	
영상	자동 소스 검색	On
신호 I/O	광원 밝기 조절	
설치	직접 전원 공급	Off
화면 표시	전원 자동 켜기	Off
동작 설정	절전 모드	On
관리	절전 모드 타이머	10 분
네트워크	A/V음소거타이머	On
다중 투사 방식	대기 모드	일반 통신 On
메모리	포트	유선LAN
ECO	빠른 시작	Off
초기/모든 설정	USB 전원	투사하는 동안 켜기
	표시등	On
	방향 반전 단추	Off
	콘텐츠 재생	Off
	동작 설정 초기화	
관리		
사용자 버튼	라이트 모드	

- 3 [콘텐츠 재생] 설정을 선택하고 [On]으로 설정합니다. 확인 프롬프트가 나타납니다.
- 4 프로젝터를 껐다가 다시 켜서 콘텐츠 재생 모드를 활성화합니다.

재생 목록 투사하기

콘텐츠 재생 모드에서 영상이나 영화가 들어있는 재생 목록을 투사할 수 있습니다.



1 다음 방법 중 하나를 사용하여 재생 목록을 만든 다음 USB 플래시 드라이브로 내보낼 수 있습니다.

- Epson Projector Content Manager 소프트웨어를 사용하면 재생 목록을 만들고 외부 저장 장치에 저장할 수 있습니다. 투사 영상에 색상이나 모양 효과를 추가하고 재생 목록을 예약할 수도 있습니다.

Epson Projector Content Manager는 아래 웹 사이트에서 다운로드 및 설치할 수 있습니다.

epson.sn

자세한 내용은 "Epson Projector Content Manager 작동 가이드"를 참조하십시오.

- Epson Web Control 앱으로 웹 브라우저를 사용하여 재생 목록을 만들고 네트워크상으로 프로젝터에 연결된 외부 저장 장치에 저장할 수 있습니다. 투사 영상에 색상이나 모양 효과를 추가할 수도 있습니다.
- Epson Creative Projection 앱으로 iOS 장치에서 콘텐츠를 만들 수 있습니다. 콘텐츠를 무선으로 프로젝터에 전송할 수도 있습니다.

Epson Creative Projection은 App Store에서 다운로드할 수 있습니다. App Store와 통신할 때 발생하는 모든 요금은 고객의 책임입니다.

2 콘텐츠 재생 모드에서 USB 플래시 드라이브를 USB-A 포트에 연결합니다.

3 리모컨의 **【USB】** 버튼을 누릅니다.

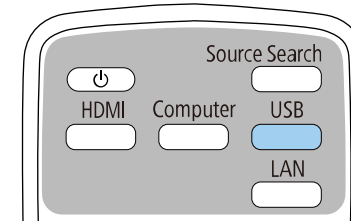

마지막에 재생된 재생 목록이 투사됩니다. 시간표가 할당된 경우 시간표의 스케줄에 따라 재생 목록이 재생됩니다.



- **【Num】** 버튼과 숫자 버튼을 눌러서 즐겨찾기 재생 목록을 투사하는 방법도 있습니다. 재생 목록을 만드는 데 사용한 소프트웨어를 이용해서 리모컨 바로가기 키를 설정할 수 있습니다.
- 대상 재생 목록을 목록에서 선택하려면 프로젝터의 [동작 설정] 메뉴에서 [USB 뷰어]를 선택하고 화살표 버튼을 사용하십시오.

▶ 관련 링크

- "Epson Web Control을 사용하여 재생 목록 만들기" [p.98](#)
- "문서 최신 버전 얻기" [p.9](#)

Epson Web Control을 사용하여 재생 목록 만들기

콘텐츠 재생 모드에서 웹 브라우저를 사용하여 재생 목록을 만들고 네트워크상 프로젝터에 연결된 USB 플래시 드라이브에 저장할 수 있습니다.

알림

재생 목록을 만드는 동안에는 프로젝터에서 USB 플래시 드라이브를 제거하거나 프로젝터의 전원 코드를 뽑지 마십시오. USB 플래시 드라이브에 저장된 데이터가 손상될 수 있습니다.

- 1 프로젝터가 콘텐츠 재생 모드에서 작동하고 있는지 확인합니다.
- 2 컴퓨터 또는 장치가 프로젝터와 동일한 네트워크에 연결되어 있는지 확인합니다.
- 3 USB 플래시 드라이브가 프로젝터의 USB-A 포트에 연결되어 있는지 확인하십시오.
- 4 컴퓨터 또는 장치에서 웹 브라우저를 시작합니다.
- 5 프로젝터 IP 주소를 브라우저의 주소 입력란에 입력하여 Epson Web Control 화면으로 이동합니다. IPv6 주소를 입력할 때, 주소를 대괄호 [및]로 묶으십시오.
- 6 [USB 메모리 장치]를 선택합니다.

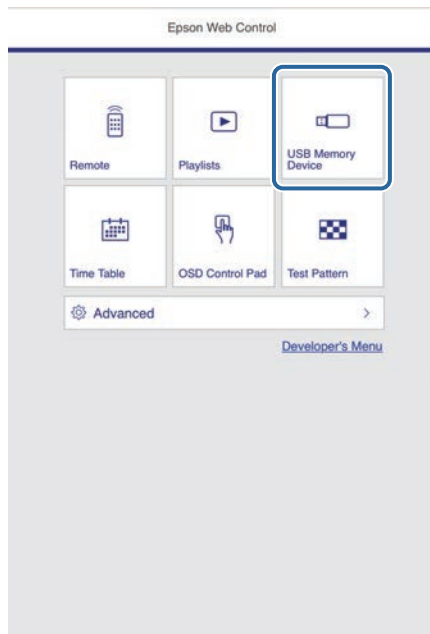

- 7 [새 데이터 업로드]를 선택합니다.

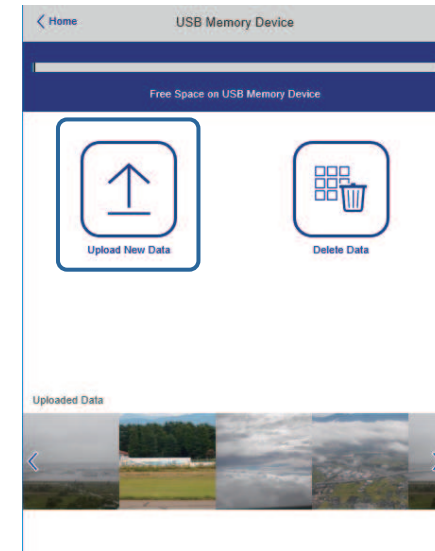

- 8 재생 목록에 추가할 이미지나 영화를 선택합니다.



.avi, jpeg (.jpg), .png, .bmp 또는 .gif 파일을 업로드할 수 있습니다.

.mp4 또는 .mov 파일을 재생 목록에 추가하려면 Epson Projector Content Manager 소프트웨어 또는 Epson Creative Projection 앱을 사용하십시오.

선택한 파일이 연결된 USB 플래시 드라이브에 복사됩니다.

- 9 다음 중 하나를 수행하십시오.

- 기존 재생 목록 추가하려면 [재생 목록에 추가]를 선택하고 추가하려는 재생 목록을 선택합니다.
- 새 재생 목록을 만들고 추가하려면 [새 재생 목록 만들기]를 선택합니다.

10 재생 목록을 편집합니다.

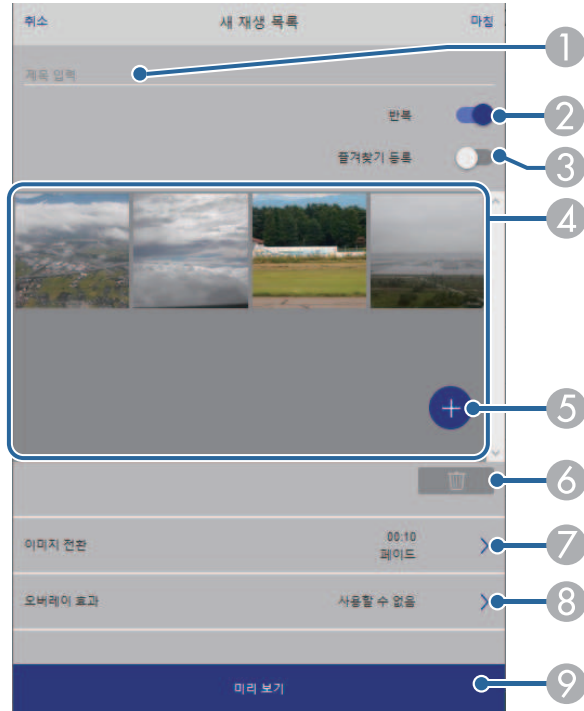

- ① 재생 목록 이름을 편집합니다.
- ② 반복 재생 사용 여부를 선택합니다.
- ③ 즐겨찾기에 재생 목록을 등록합니다.
재생 목록이 즐겨찾기로 등록된 경우 [리모컨] 화면 또는 리모컨을 사용하여 빠르게 재생을 시작할 수 있습니다.
- ④ 재생 목록에 추가한 이미지 또는 영화를 표시합니다. 재생 목록은 이미지 또는 영화를 순서대로 재생합니다.
- ⑤ 이미지 또는 영화를 재생 목록에 추가합니다.
- ⑥ 이미지 또는 영화를 재생 목록에서 삭제합니다.

- ⑦ [이미지 전환] 화면을 엽니다.
다음 이미지 파일로 전환하는 시간 간격을 지정할 수 있습니다. 전환 효과도 선택할 수 있습니다.
- ⑧ [효과] 화면을 엽니다.
사전 정의된 색상이나 모양 효과 필터를 재생 목록에 추가할 수 있습니다. 사용자 정의 효과도 만들 수 있습니다.
- ⑨ 재생 목록을 미리 봅니다.

11 재생 목록 편집을 마쳤으면 [마침]을 선택합니다.



- [리모컨] 화면이나 [재생 목록] 화면에서 재생 목록을 재생할 수 있습니다.
- 재생 목록이 시작되고 종료되는 시간을 지정하려면 Epson Projector Content Manager 소프트웨어를 사용하여 재생 목록을 예약하십시오.

- ▶ 관련 링크
- "웹 제어 옵션" p.158

투사 영상에 효과 추가하기

콘텐츠 재생 모드에서 투사 영상에 색상이나 모양 효과를 추가할 수 있습니다.





- 효과 기능을 사용하려면 [새로 고침 모드]를 주기적으로 수행해야 합니다.
- [관리] > [새로 고침 모드]
- [가장자리 블렌딩] 기능을 사용할 경우 이 기능을 사용할 수 없습니다.

1 콘텐츠 재생 모드에서 **【Menu】** 버튼을 누르고 [동작 설정] 메뉴를 선택한 다음 **【Enter】** 키를 누릅니다.

자주 사용하는 항목	동작 설정	
영상	자동 소스 검색	On
신호 I/O	광원 밝기 조절	
설치	직접 전원 공급	Off
화면 표시	전원 자동 켜기	Off
동작 설정	절전 모드	On
관리	절전 모드 타이머	10분
네트워크	A/V음소거타이머	On
다중 투사 방식	대기 모드	일반 통신 On
메모리	포트	유선LAN
ECO	빠른 시작	Off
초기/모든 설정	USB 전원	투사하는 동안 켜기
	표시등	On
	방향 반전 단추	Off
	콘텐츠 재생	Off
	동작 설정 초기화	
	관리	
	사용자 버튼	라이트 모드

2 [오버레이 효과]를 선택하고 **【Enter】** 키를 누릅니다.

3 [On]을 [오버레이 효과] 설정으로 선택하고 **【Enter】** 키를 누릅니다.

[오버레이 효과]		복귀
오버레이 효과	On	^
모양 필터	원 1	
컬러 필터	Off	
밝기	100	

4 [모양 필터]를 선택하고 **【Enter】** 키를 누릅니다.

5 필요에 따라 아래 옵션을 각각 조정하십시오.

- [모양] 옵션에서 원, 직사각형 또는 사용자 정의된 모양 중에서 원하는 모양 효과를 선택할 수 있습니다.



Epson Projector Content Manager 소프트웨어를 이용해서 사용자의 이미지를 사용자 정의된 모양으로 추가할 수 있습니다. 자세한 내용은 "Epson Projector Content Manager 작동 가이드"를 참조하십시오.

- [필터 효과]로 선택한 모양 안쪽이나 바깥쪽에서 마스크를 선택할 수 있습니다.
- [크기]에서 모양 크기를 설정할 수 있습니다.
- [위치 조정]에서 모양 위치를 설정할 수 있습니다.



사용자 정의된 모양을 사용할 경우 [크기] 및 [위치 조정]을 변경할 수 없습니다.

6 [컬러 필터]를 선택하고 **【Enter】** 키를 누릅니다.

- 7** 필요에 따라 아래 옵션을 각각 조정하십시오.
 - [컬러 필터]에서 색상을 선택할 수 있습니다.
 - [사용자 지정] 옵션에서 [빨강], [녹색], [파랑]을 개별적으로 조정해서 사용자 정의된 색상을 설정할 수 있습니다.
- 8** [밝기]를 선택해서 밝기 레벨을 설정할 수 있습니다.
- 9** 작업이 완료되었을 때 메뉴를 종료하려면 **【Menu】** 버튼을 누르십시오.

• "PC Free 영화 프리젠테이션 투사하기" p.92

콘텐츠 재생 모드 제한사항

작동 제한사항

다음 동작 설정은 콘텐츠 재생 모드에서 수행할 수 없습니다.

- [영상] 메뉴에서 [색온도] 설정 변경([따뜻한 흰색] 또는 [차가운 흰색]이 [컬러 필터]로 선택됨)
- Split Screen
- [설치] 메뉴에서 [화면 유형] 설정 변경
- [화면 표시] 메뉴에서 [신호 없음 화면] 설정 변경
- [관리] 메뉴에서 [로그 저장] 설정 변경
- [효과]기능과 함께 [가장자리 블렌딩]사용
- 입력 신호 자동 감지
- [네트워크 설정] 메뉴에서 [Remote 암호] 변경
- PC Free
- USB 문서용 카메라
- Epson iProjection 소프트웨어를 통한 화면 전송 기능

▶ 관련 링크

- "화질 설정 - 영상 메뉴" p.181
- "네트워크 메뉴 - 네트워크 설정 메뉴" p.198
- "이미지 두 개를 동시에 투사하기" p.90
- "화면 유형 설정하기" p.50

투사된 이미지와 사운드를 일시적으로 끌 수 있습니다.

이 기능은 프리젠테이션 도중에 청중의 관심을 끌려고 할 때 효과적입니다.

그러나 동영상의 소리나 동작은 계속 재생되기 때문에 정지한 지점에서 투사를 다시 시작할 수는 없습니다.

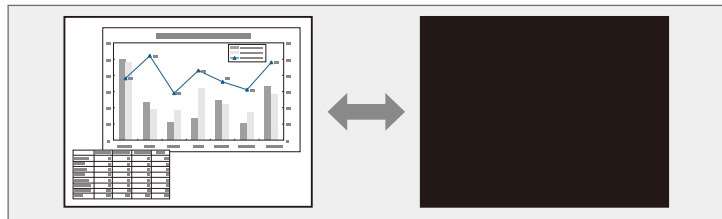

1 리모컨의 **【A/V Mute】** 버튼을 누르면 화면과 사운드가 일시적으로 정지합니다.

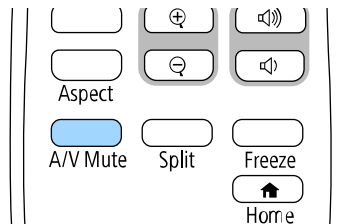

2 이미지와 사운드를 다시 켜려면 **【A/V Mute】** 버튼을 한 번 더 누르면 됩니다.

- A/V 음소거 기능이 활성화되고 30분 후에 프로젝터의 전원이 자동으로 꺼집니다. 이 기능을 사용 안 함으로 설정할 수 있습니다.
- ☛ [동작 설정] > [A/V음소거타이머]

비디오나 컴퓨터 프레젠테이션에서 일시적으로 비디오 동작을 중지시킬 수 있으며 현재 영상을 화면에 고정시킬 수 있습니다. 그러나 동영상의 소리나 동작은 계속 재생되기 때문에 정지한 지점에서 투사를 다시 시작할 수는 없습니다.

1 리모컨의 **【Freeze】** 버튼을 눌러서 비디오 동작을 중지시킵니다.

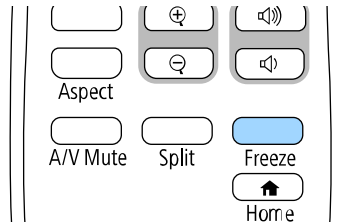

2 비디오 동작을 다시 시작하려면 **【Freeze】** 버튼을 한 번 더 누릅니다.

프리젠테이션의 특정 시점에서 이미지의 일부분을 화면에 확대하여 주의를 환기시킬 수 있습니다.

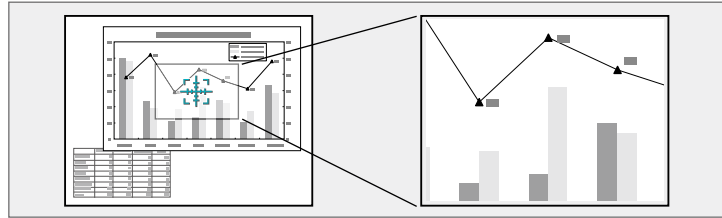

 프로젝터의 [영상] 메뉴에서 [확대/축소] 설정이 활성화되어 있는 경우에는 이 기능을 사용할 수 없습니다.

- 이미지를 축소하려면 **【E-Zoom】 -** 버튼을 누르십시오.
 - 원래 이미지 크기로 돌아가려면 **【Esc】** 를 누르십시오.
- 확대된 이미지가 투사되고 확대 비율이 화면에 표시됩니다.

선택한 영역을 1배에서 4배까지 25 증분 단계로 확대할 수 있습니다.

USB 연결을 사용하여 Epson 문서용 카메라에서 이미지를 투사할 경우, 선택한 영역을 1배에서 8배까지 57 증분 단계로 확대할 수 있습니다.

1 리모컨의 **【E-Zoom】 +** 버튼을 누릅니다.

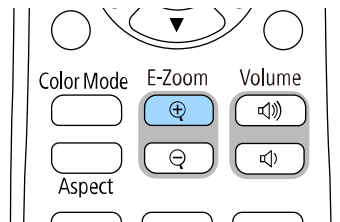

줌 영역 중앙을 가리키는 십자 기호가 화면에 표시됩니다.

2 아래 나와 있는 리모컨 버튼을 이용해서 확대된 이미지를 조정하십시오.

- 화살표 버튼을 이용해서 십자 기호가 확대하려는 이미지 영역에 들어가게 합니다. 십자 기호를 대각선 방향으로 움직이려면 가까이 있는 화살표 버튼을 동시에 누르십시오.
- **【E-Zoom】 +** 버튼을 반복해서 누르면 이미지 영역이 확대됩니다. **【E-Zoom】 +** 버튼을 누르고 있으면 훨씬 빨리 확대됩니다.
- 확대된 이미지 표시 영역을 이동하려면 화살표 버튼을 사용하십시오.

프로젝터에 이미지를 저장하면 프로젝트가 켜질 때마다 이 이미지가 화면에 나타납니다. 또한 프로젝트가 입력 신호를 수신하지 않고 있을 때도 이미지를 표시할 수 있습니다. 이 이미지를 사용자 로고 화면이라고 합니다.

사진이나 그래픽, 회사 로고 등을 사용자 로고로 선택할 수 있으며, 이같은 로고는 프로젝트 소유자를 확인해서 도난을 예방하는 데 도움이 됩니다. 암호 보호를 설정하면 사용자 로고 변경을 방지할 수 있습니다.

-  [사용자 로고] 설정에서 [메뉴 보호]를 켜진 경우, 사용자 로고를 저장하기 위해 여기서 단계를 수행하기 전에 이를 [Off]로 설정하십시오.
- 배치 설정 기능을 이용해서 프로젝트에서 다른 프로젝트로 메뉴 설정 내용을 복사할 때 사용자의 로고도 복사됩니다. 사용자 로고와 같이 여러 대의 프로젝트 간에 공유하기를 원하지 않는 정보는 등록하지 마십시오.
- HDCP로 보호되는 콘텐츠는 저장할 수 없습니다.
- [콘텐츠 재생]을 [On]으로 설정하면 프로젝트가 시작될 때만 사용자의 로고를 표시할 수 있습니다.

1 사용자 로고로 투사하려는 이미지가 표시됩니다.

2 【Menu】 버튼을 누르고 [관리] 메뉴를 선택한 다음 【Enter】 키를 누릅니다.

자주 사용하는 항목	관리	
영상	사용자 버튼	라이트 모드
신호 I/O	사용자 로고	
설치	사용자 패턴	
화면 표시	조작 잠금	Off
동작 설정	4K Enhancement	On
관리	컬러 균일성	
네트워크	컬러 매칭	
다중 투사 방식	새로 고침 모드	
메모리	라이트 보정	
ECO	날짜&시간	
초기/모든 설정	스케줄 설정	
	무선LAN 전원	
	무선 LAN 진단	1
	로그 저장	USB와 내부 메모리
	일괄처리 설정 범위	
	언어 	한국어
	정보	

3 [사용자 로고] > [설정 시작]을 선택하고 【Enter】 키를 누릅니다. 화면에 표시된 이미지를 사용자 로고로 사용할지를 묻는 프롬프트창이 나타납니다.

 [사용자 로고]를 선택할 때 [형상 보정], [E-Zoom], [화면설정], [확대/축소] 또는 [화면 유형]과 같은 조정 작업이 일시적으로 취소됩니다.

4 [예]를 선택하고 【Enter】 키를 누릅니다.

 현재 이미지 신호에 따라서는 이미지 신호의 해상도에 맞춰서 화면 크기가 바뀔 수도 있습니다.

5 표시된 이미지를 확인한 후 사용자 로고를 저장하려면 [예]를 선택합니다.
 사용자 로고가 덮어쓰기되고 완료 메시지가 나타납니다.

6 【Esc】를 눌러서 메시지 화면에서 나갑니다.

7 [화면 표시] 메뉴를 선택하고 【Enter】키를 누릅니다.

자주 사용하는 항목	화면 표시	
영상	패턴 디스플레이	
신호 I/O	패턴 유형	
설치	신호 없음 화면	파랑
화면 표시	시작 화면	On
동작 설정	홈 화면 자동 표시	On
관리	소스 축소 이미지 정렬	On
네트워크	메시지 표시	On
다중 투사 방식	메뉴 회전	Off
메모리	메뉴 컬러	흰색
ECO	패널 정렬	Off
초기/모든 설정	Split Screen 설정	
	화면 표시 설정 초기화	
	동작 설정	
	자동 소스 검색	On
	광원 밝기 조절	
	직접 전원 공급	Off
	저원 자동 켜기	Off

8 사용자 로고가 화면에 나타나도록 하려는 경우를 선택합니다.

- 입력 신호가 없을 때마다 표시되도록 하려면 [신호 없음 화면]을 선택하고 이를 [로고]로 설정하십시오.
- 프로젝터를 켤 때마다 표시되도록 하려면 [시작 화면]을 선택하고 이를 [On]으로 설정하십시오.



[사용자 로고] 설정이 변경되는 것을 방지하려면 [사용자 로고] 설정에서 [메뉴 보호]를 켜십시오.

▶ 관련 링크

- "암호 보안 유형 선택하기" [p.124](#)

프로젝터에는 눈금선과 그리드 패턴과 같이 프로젝트에 사전 등록된 네 종류의 패턴이 있습니다. 프리젠테이션 할 때 [패턴 디스플레이] 설정을 사용하여 이 패턴들을 투사하여 더 쉽게 프리젠테이션할 수 있습니다.

또한 현재 사용자 패턴으로 투사되고 있는 이미지를 저장할 수 있습니다.



- 사용자 패턴을 한 번 저장하면 패턴을 기본 설정으로 되돌릴 수 없습니다.
- HDCP로 보호되는 콘텐츠는 저장할 수 없습니다.

- 1 사용자 패턴을 저장하려면 이미지를 투사하십시오.
- 2 **[Menu]** 버튼을 누르고 **[관리]** 메뉴를 선택한 다음 **[Enter]** 키를 누릅니다.

자주 사용하는 항목	관리	
영상	사용자 버튼	라이트 모드
신호 I/O	사용자 로고	
설치	사용자 패턴	
화면 표시	조작 잠금	Off
동작 설정	4K Enhancement	On
관리	컬러 균일성	
네트워크	컬러 매칭	
다중 투사 방식	새로 고침 모드	
메모리	라이트 보정	
ECO	날짜&시간	
초기/모든 설정	스케줄 설정	
	무선LAN 전원	
	무선 LAN 진단	1
	로그 저장	USB와 내부 메모리
	일괄처리 설정 범위	
	언어	한국어
	정보	

- 3 **[사용자 패턴]**을 선택하고 **[Enter]** 키를 누릅니다.
화면에 표시된 이미지를 사용자 패턴으로 사용할지 묻는 프롬프트창이 나타납니다.



[사용자 패턴]을 선택하면 [형상 보정], [E-Zoom], [화면설정] 또는 [영상 시프트] 같은 조정 작업이 일시적으로 취소됩니다.

- 4 **[예]**를 선택하고 **[Enter]** 키를 누릅니다.
이 이미지를 사용자 패턴으로 저장할지 묻는 메시지가 나타납니다.
- 5 **[예]**를 선택하고 **[Enter]** 키를 누릅니다.
완료 메시지가 표시됩니다.
- 6 **[화면 표시]** 메뉴를 선택하고 **[Enter]** 키를 누릅니다.

자주 사용하는 항목	화면 표시	
영상	패턴 디스플레이	
신호 I/O	패턴 유형	
설치	신호 없음 화면	파랑
화면 표시	시작 화면	On
동작 설정	홈 화면 자동 표시	On
관리	소스 축소 이미지 정렬	On
네트워크	메시지 표시	On
다중 투사 방식	메뉴 회전	Off
메모리	메뉴 컬러	흰색
ECO	패널 정렬	Off
초기/모든 설정	Split Screen 설정	
	화면 표시 설정 초기화	
	동작 설정	
	자동 소스 검색	On
	광원 밝기 조절	
	직접 전원 공급	Off
	전원 자동 켜기	Off

- 7 **[패턴 유형]**을 선택하고 이를 **[사용자 패턴]**으로 설정합니다.
- 8 **[패턴 디스플레이]**를 선택하고 **[Enter]** 키를 누릅니다.
저장된 이미지가 투사됩니다.

사사용자 정의된 설정을 저장해서 사용하고 싶을 때마다 저장된 설정을 선택할 수 있습니다.

- 1** 프로젝터를 켜면 화면이 표시됩니다.
- 2** **【Menu】** 버튼을 누르고 **【메모리】** 메뉴를 선택한 다음 **【Enter】** 키를 누릅니다.

자주 사용하는 항목	RGBCMY	
영상	다중 투사 방식 설정 초기화	
신호 I/O	메모리	
설치	메모리 저장	
화면 표시	메모리 불러오기	
동작 설정	메모리 이름 변경	
관리	메모리 지우기	
네트워크	메모리 설정 초기화	
다중 투사 방식	ECO	
메모리	라이트 모드	표준
ECO	절전 모드	On ^
초기/모든 설정	절전 모드 타이머	10 분
	A/V음소거타이머	On
	대기 모드	일반 통신 On
	초기/모든 설정	
	전체 초기화	
	펌웨어 업데이트	

- 3** 다음 옵션 중 하나를 선택하십시오.
 - **【메모리 저장】**에서 현재 설정을 메모리에 저장할 수 있습니다(이름이 다른 메모리 10개 사용 가능).



- 다음 설정을 저장할 수 있습니다.
 - 각 색상 모드에 대한 **【영상】** 메뉴 설정
 - **【신호 I/O】** 메뉴에 있는 **【비디오 범위】**
 - **【동작 설정】** 메뉴에 있는 **【라이트 모드】**와 **【밝기 레벨】**
 - **【다중 투사 방식】** 메뉴에 있는 **【컬러 매칭】**
- 이미 사용한 메모리 이름은 파란색으로 표시됩니다. 저장되어 있는 기존 메모리에 저장하면 현재 설정으로 덮어쓸 수 있습니다.

- **【메모리 불러오기】**에서 현재 설정을 저장한 설정에 덮어쓸 수 있습니다.
- **【메모리 이름 변경】**에서 저장된 메모리의 이름을 바꿀 수 있습니다.
- **【메모리 지우기】**에서 선택한 메모리 설정 내용을 지울 수 있습니다.

- 4** 메뉴에서 나가려면 **【Menu】** 또는 **【Esc】** 를 누르면 됩니다.



- 저장된 컬러 모드가 메모리 이름 오른쪽에 표시됩니다.
- 저장된 메모리를 전부 삭제하려면 **【메모리 설정 초기화】**를 선택하면 됩니다.

▶ **관련 링크**

- "화질 설정 - 영상 메뉴" [p.181](#)
- "입력 신호 설정 - 신호 I/O 메뉴" [p.183](#)
- "프로젝터 기능 설정 - 동작 설정 메뉴" [p.190](#)
- "여러 프로젝터 동작 설정 - 다중 투사 방식 메뉴" [p.206](#)

두 대 이상의 프로젝터에서 투사된 이미지를 합쳐 하나의 통일된 이미지 영역을 만들 수 있습니다.(다중 투사 방식)

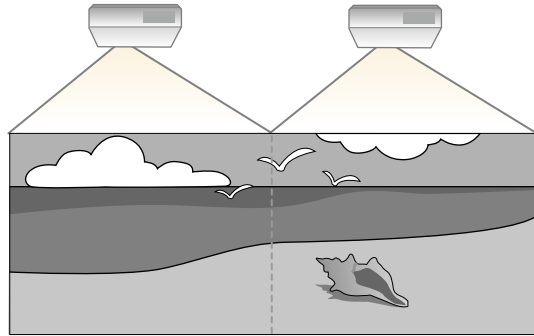

- 투사를 시작하기 전에 프로젝터의 [영상] 모드에서 모든 프로젝터에 대한 [컬러 모드] 설정이 [다중 투사 방식]으로 설정되었는지 확인하십시오.
- 보정한 후에도 밝기와 색상 톤이 완전히 일치하지 않는 경우도 가끔 있습니다.
- 밝기와 색상 톤의 차이가 갈수록 확연하게 드러날 경우 조정 작업을 반복하십시오.

최상의 결과를 얻으려면 여러 프로젝터 이미지에 대한 설정 및 조정을 다음 순서대로 선택하십시오.

- 프로젝터 ID 설정하기
- 컬러 균일성 조정하기
- 이미지 가장자리 블렌딩
- 이미지 컬러 매칭
- 검정 레벨 조정하기
- RGBCMY 조정하기
- 이미지 확대/축소하기



프로젝터를 켜 직후 이미지가 안정적이지 않을 수 있으므로 투사를 시작하고 최소 30분 뒤에 이미지를 조정하는 것이 좋습니다.

▶ 관련 링크

- "다중 프로젝터 제어용 프로젝터 식별 시스템" [p.110](#)
- "컬러 균일성 조정하기" [p.112](#)
- "여러 영상을 하나의 영상으로 상하 촬영하기" [p.114](#)
- "이미지 가장자리 블렌딩" [p.115](#)
- "이미지 컬러 매칭" [p.117](#)
- "검정 레벨 조정하기" [p.118](#)
- "RGBCMY 조정하기" [p.120](#)
- "이미지 확대/축소하기" [p.121](#)

다중 프로젝터 제어용 프로젝터 식별 시스템

이미지를 투사하는 데 여러 대의 프로젝터를 사용할 경우 이미지가 정확하게 일치하도록 각 프로젝터의 색상 밝기와 톤을 보정할 수 있습니다.

리모컨을 이용해서 프로젝터마다 고유한 프로젝터 ID를 설정한 다음 각 프로젝터의 밝기와 색상을 보정하면 됩니다.

▶ 관련 링크

- "프로젝터 ID 설정하기" [p.110](#)
- "작동하려는 프로젝터 선택하기" [p.111](#)

프로젝터 ID 설정하기

리모컨 한 개로 여러 대의 프로젝터를 조작하려는 경우 프로젝터마다 고유 ID를 지정하십시오.

- 1** 【Menu】 버튼을 누르고 [다중 투사 방식] 메뉴를 선택한 다음 【Enter】 키를 누릅니다.

자주 사용하는 항목	다중 투사 방식	
영상	프로젝터 ID	Off
신호 I/O	상하 할영	
설치	형상 보정	Quick Corner
화면 표시	가장자리 블렌딩	
등장 설정	확대/축소	
관리	컬러 균일성	
네트워크	라이트 모드	표준
다중 투사 방식	컬러 매칭	
메모리	RGBCMY	
ECO	다중 투사 방식 설정 초기화	
초기/모든 설정	메모리	
	메모리 저장	
	메모리 불러오기	
	메모리 이름 변경	
	메모리 지우기	
	메모리 설정 초기화	

- 2** [프로젝터 ID]를 선택하고 【Enter】 키를 누릅니다.

- 3** 화살표 버튼을 이용해서 프로젝터에 사용할 식별 번호를 선택합니다. 그런 다음 【Enter】 를 누릅니다.

[프로젝터 ID]	복귀
✓ Off	
1	
2	
3	
4	
5	
6	
7	
8	
9	

- 4** 메뉴에서 나가려면 【Menu】 또는 【Esc】 를 누르면 됩니다.

- 5** 리모컨 한 개로 조작하려는 다른 모든 프로젝터에 대해서 이 단계를 반복하십시오.

작동하려는 프로젝터 선택하기

프로젝터의 ID를 설정한 다음 리모컨을 이용해서 조작하려는 프로젝터의 ID를 선택하십시오.

1 리모컨을 대상 프로젝터 방향으로 향하게 한 다음 **【ID】** 버튼을 누릅니다.

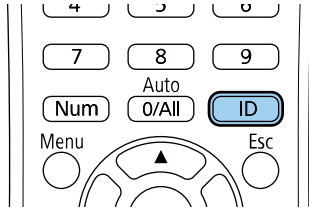

현재의 프로젝터 ID가 투사된 화면에 표시됩니다. 이 표시는 약 3초 후에 사라집니다.

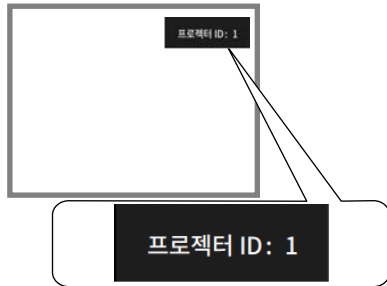

2 **【ID】** 버튼을 누른 상태에서 작동시키려는 프로젝터의 ID에 해당하는 번호 버튼을 누릅니다.

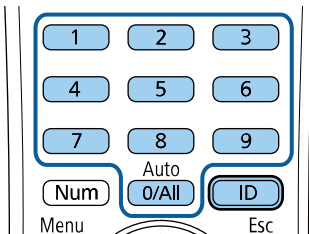

작동하려는 프로젝터가 선택됩니다.



- 리모컨에서 **【0/All】** 을 선택하면 [프로젝터 ID] 설정과 상관 없이 모든 프로젝터를 조작할 수 있습니다.
- [프로젝터 ID] 설정을 [Off]로 설정하면 리모컨에서 선택한 어떤 ID의 프로젝터라도 리모컨을 이용해서 조작할 수 있습니다.
- 프로젝터 ID 설정은 리모컨에 저장됩니다. 리모컨 배터리를 교체하기 위해 분리해도 저장된 ID 설정은 그대로 유지됩니다. 그러나 배터리가 오랜 기간 동안 리모컨에 없을 경우에는 ID가 기본 설정(0/All)으로 되돌아갑니다.
- 동시에 여러 리모컨을 사용할 경우 적외선 간섭으로 인해 의도한 대로 프로젝터를 작동하지 못할 수 있습니다.

컬러 균일성 조정하기

영상의 색조가 고르지 않을 경우 색조 균형을 조정할 수 있습니다. 각 프로젝터에 대해 [컬러 균일성] 설정을 조정합니다.



컬러톤은 컬러 균일성 기능을 실행한 후에도 균일하지 않을 수 있습니다.

1 【Menu】 버튼을 누르고 [관리] 메뉴를 선택한 다음 【Enter】 키를 누릅니다.

자주 사용하는 항목	관리	
영상	사용자 버튼	라이트 모드
신호 I/O	사용자 로고	
설치	사용자 패턴	
화면 표시	조작 잠금	Off
등장 설정	4K Enhancement	On
관리	컬러 균일성	
네트워크	컬러 매칭	
다중 투사 방식	새로 고침 모드	
메모리	라이트 보정	
ECO	날짜&시간	
초기/모든 설정	스케줄 설정	
	무선LAN 전원	
	무선 LAN 진단	1
	로그 저장	USB와 내부 메모리
	일괄처리 설정 범위	
	언어	한국어
	정보	

2 [컬러 균일성]을 선택하고 【Enter】 키를 누릅니다.

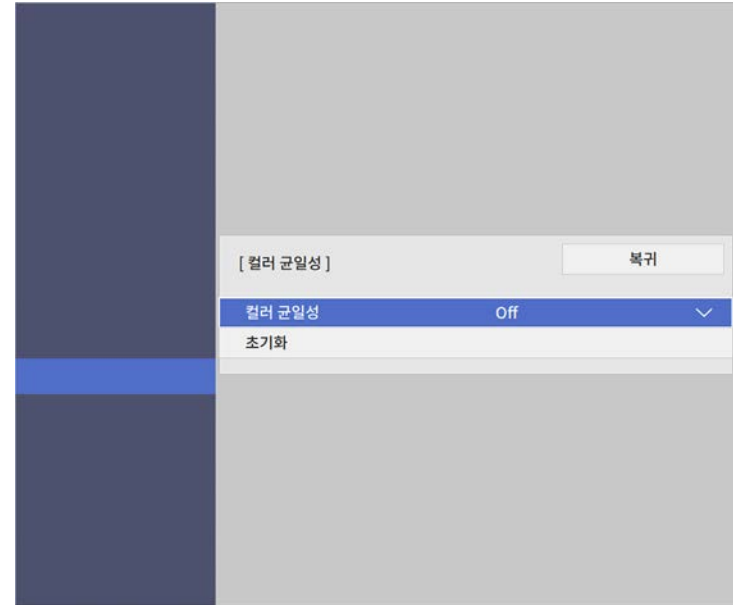

3 [컬러 균일성]을 다시 선택한 다음 【Enter】 키를 누릅니다.

4 [On]을 선택하고 【Enter】 키를 누릅니다. 그런 다음 【Esc】 키를 누릅니다.

5 [조정 레벨]을 선택하고 【Enter】 키를 누릅니다.

6 조정하려는 첫 번째 조정 레벨을 선택하고 【Esc】 키를 누릅니다.





흰색에서 회색을 지나 검은색에 이르기까지 여덟 개의 조정 레벨이 있습니다. 각 레벨을 개별적으로 조정할 수 있습니다.

- 7** [조정 시작]을 선택하고 **【Enter】** 키를 누릅니다.
- 8** 조정하려는 이미지 영역을 선택하고 **【Enter】** 키를 누릅니다.



각각의 영역을 개별적으로 조정한 다음 [모두]를 선택하면 전체 화면이 조정됩니다.

- 9** 필요에 따라 [빨강], [녹색] 또는 [파랑]을 선택하고 컬러 톤을 조정합니다.



【Enter】 키를 누를 때마다 조정 화면이 변경됩니다.

- 10** **【Esc】** 버튼을 눌러서 영역 선택 화면으로 돌아갑니다.
- 11** 각 영역마다 컬러 조정을 반복해서 수행합니다.
- 12** 다른 레벨을 조정하려면 5단계로 돌아가서 모든 단계를 반복하십시오.
- 13** 작업이 완료되면 **【Menu】** 버튼을 눌러서 종료합니다.

여러 영상을 하나의 영상으로 상하 촬영하기

상하 촬영 기능을 사용하면 최대 4대의 프로젝터에서 동일한 영상을 투사하여 하나의 대형 영상을 만들 수 있습니다.

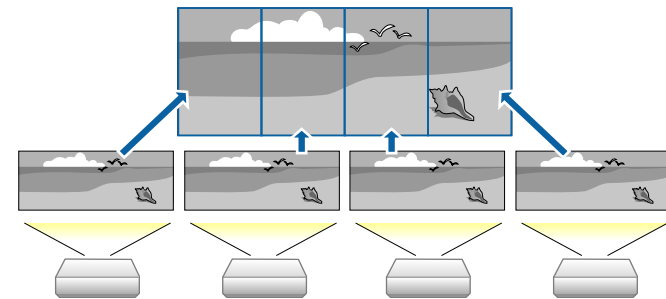

상하 촬영하기 전에 프로젝터에서 표시된 영상이 직사각형이고, 올바른 크기로 되어 있으며 초점이 맞는지 확인하십시오.

▶ 관련 링크

- "상하 촬영 구성하기" p.115

상하 촬영 구성하기

수동으로 상하 촬영을 구성할 수 있습니다.

- 1** 프로젝터의 전원을 켭니다.
- 2** **[Menu]** 버튼을 누르고 **[다중 투사 방식]** 메뉴를 선택한 다음 **[Enter]** 키를 누릅니다.

자주 사용하는 항목	다중 투사 방식
영상	프로젝터 ID Off
신호 I/O	상하 촬영
설치	형상 보정 Quick Corner
화면 표시	가장자리 블렌딩
동작 설정	확대/축소
관리	컬러 균일성
네트워크	라이트 모드 표준
다중 투사 방식	컬러 매칭
메모리	RGBCMY
ECO	다중 투사 방식 설정 초기화
초기/모든 설정	메모리
	메모리 저장
	메모리 불러오기
	메모리 이름 변경
	메모리 지우기
	메모리 설정 초기화

- 3** **[상하 촬영]** > **[열]**을 선택하고 **[Enter]** 를 누릅니다.
- 4** **[열]** 설정에서 설정한 열 수를 선택합니다. 그런 다음 **[복귀]**를 선택하고 **[Enter]** 를 누릅니다.
- 5** 다음 단계를 계속하기 전에 설정 중인 각 프로젝터에 대해 이전 단계를 반복합니다.
- 6** **[열 순서]**를 선택하고 **[Enter]** 키를 누릅니다.

- 7** 각 투사된 이미지의 위치를 **[열 순서]** 설정에서와 같이 선택합니다. 왼쪽부터 오른쪽까지 화면을 배치합니다. 왼쪽부터 **[1]** 로 시작합니다. 그런 다음 **[Enter]** 를 누릅니다.



- 8** 다음 단계를 계속하기 전에 설정 중인 각 프로젝터에 대해 이전 단계를 반복합니다.
- 9** 영상을 표시할 입력 신호를 선택합니다.

여기서 단계를 수행한 후 영상의 컬러 격차 및 차이를 조정합니다.

이미지 가장자리 블렌딩

여러 대의 프로젝터에서 이미지를 매끄럽게 하기 위해 프로젝터의 가장자리 블렌딩 기능을 사용할 수 있습니다.

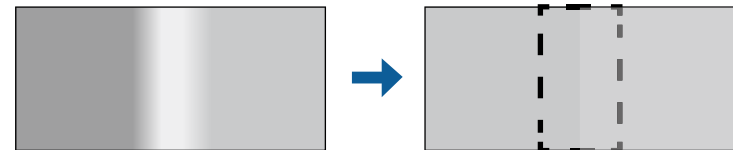

1 **[Menu]** 버튼을 누르고 **[다중 투사 방식]** 메뉴를 선택한 다음 **[Enter]** 키를 누릅니다.

자주 사용하는 항목	다중 투사 방식	
영상	프로젝터 ID	Off
신호 I/O	상하 촬영	
설치	형상 보정	Quick Corner
화면 표시	가장자리 블렌딩	
동작 설정	확대/축소	
관리	컬러 균일성	
네트워크	라이트 모드	표준
다중 투사 방식	컬러 매칭	
메모리	RGBCMY	
ECO	다중 투사 방식 설정 초기화	
초기/모든 설정	메모리	
	메모리 저장	
	메모리 불러오기	
	메모리 이름 변경	
	메모리 지우기	
	메모리 설정 초기화	

2 **[가장자리 블렌딩]**을 선택하고 **[Enter]** 키를 누릅니다.

3 **[가장자리 블렌딩]**을 켜고 **[라인 가이드]** 및 **[패턴 가이드]** 설정을 켭니다.

 각 프로젝터에 대해 다른 **[가이드 색]** 설정을 선택하여 블렌딩된 영역을 명확하게 볼 수 있게 합니다.

4 각 프로젝터에서 블렌딩하려는 가장자리를 선택하고 **[Enter]** 키를 누릅니다.

이와 같은 화면이 나타납니다.

[위쪽 가장자리]	복귀	
블렌딩	Off	
블렌드 시작 위치	0	—————
블렌딩 범위	0	—————
블렌딩 곡선	0	

5 **[블렌딩]** 설정을 선택하고 **[On]**을 선택합니다.

6 **[블렌드 시작 위치]** 설정을 선택하고 블렌드 시작 위치를 조정합니다.

7 **[블렌딩 범위]** 설정을 선택하고 화살표 버튼을 사용하여 표시된 가이드가 두 이미지 사이에 겹치는 영역의 가장자리에 위치하도록 블렌딩된 영역의 폭을 선택합니다.

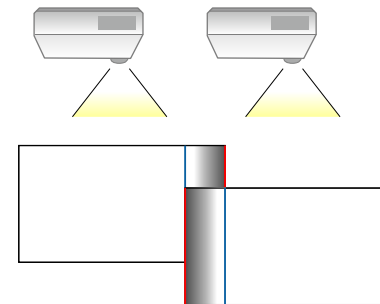

8 **[블렌딩 곡선]** 설정을 선택하고 프로젝터 색조 영역의 그래데이션을 선택합니다.

9 가장자리가 블렌딩될 때 각 프로젝터의 **[라인 가이드]**와 **[패턴 가이드]** 설정을 끄고 최종 설정을 확인합니다.

10 조정이 끝나면 **【Menu】** 버튼을 누릅니다.



- 블렌딩된 영역이 정확히 겹치지 않을 경우 [점 보정]을 사용하여 블렌딩된 영역 모양을 교정합니다.
- 프로젝터의 가장자리 블렌딩 기능을 사용하지 않고 여러 프로젝터에서 매끄러운 이미지를 만들려면 [가장자리 블렌딩] 설정을 끕니다.

이미지 컬러 매칭

나란히 투사될 프로젝터 여러 대의 화질을 통일할 수 있습니다.
 통일된 화면에 맞는 화질 설정을 선택할 수 있도록 시작하기 전에 모든 프로젝터를 켜십시오.

1 **【Menu】** 버튼을 누르고 [다중 투사 방식] 메뉴를 선택한 다음 **【Enter】** 키를 누릅니다.

자주 사용하는 항목	다중 투사 방식
영상	프로젝터 ID Off
신호 I/O	상하 촬영
설치	형상 보정 Quick Corner
화면 표시	가장자리 블렌딩
동작 설정	확대/축소
관리	컬러 균일성
네트워크	라이트 모드 표준
다중 투사 방식	컬러 매칭
메모리	RGBCMY
ECO	다중 투사 방식 설정 초기화
초기/모든 설정	메모리
	메모리 저장
	메모리 불러오기
	메모리 이름 변경
	메모리 지우기
	메모리 설정 초기화

2 [컬러 매칭]을 선택하고 **【Enter】** 키를 누릅니다.

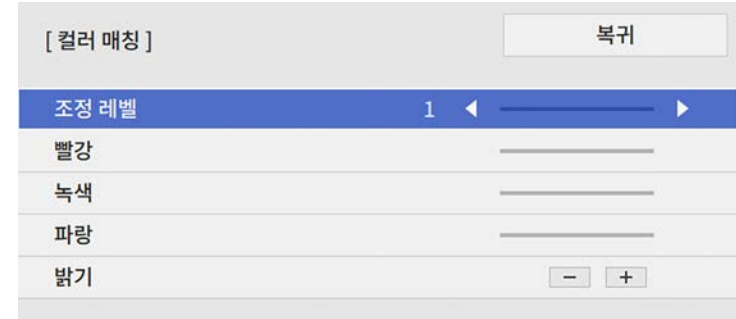

3 [조정 레벨]을 [8]로 설정합니다.



레벨 2에서 8까지 배치의 각 컬러에 대한 컬러 톤을 조정하려면 **【모두】**로 설정합니다.

4 [밝기]를 선택하고 값을 조정합니다.

5 필요에 따라 [빨강], [녹색] 또는 [파랑]을 선택하고 컬러 톤을 조정합니다.

6 최상위 메뉴로 돌아가 [동작 설정] 메뉴를 선택하고 **【Enter】** 키를 누릅니다.

7 [광원 밝기 조절]을 선택하고 **【Enter】** 키를 누릅니다.

8 [라이트 모드]를 [사용자 지정]으로 설정합니다.

9 [밝기 레벨]을 조정합니다.

10 동일한 방법으로 [7] ~ [1] 레벨을 선택해서 조정할 때마다 1 ~ 5 단계를 여러 번 반복하십시오.

11 조정이 끝나면 **【Menu】** 버튼을 누릅니다.

검정 레벨 조정하기

매끄러운 영상을 만들 수 있도록 영상이 중첩되지 않는 영역의 밝기와 컬러톤을 조정할 수 있습니다.

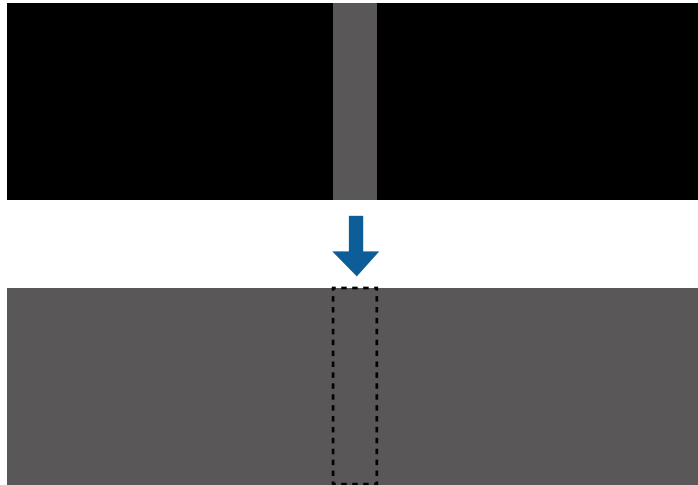

- 화면에 테스트 패턴이 나타나 있을 때는 [검정 레벨] 설정을 조정할 수 없습니다.
- [형상 보정] 값이 매우 클 경우, [검정 레벨]을 올바르게 조정하지 못할 수도 있습니다.
- [검정 레벨]을 조정한 후에도 영상이 중첩되는 영역과 나머지 영역의 밝기와 톤이 차이가 날 수 있습니다.
- [가장자리 블렌딩] 설정을 변경할 경우 [검정 레벨] 설정값이 기본값으로 복원됩니다.
- [가장자리 블렌딩] 설정에서 [왼쪽 가장자리] 및 [오른쪽 가장자리] 중 하나 이상이 [On]으로 설정된 경우에만 사용할 수 있습니다.

- 1 **【Menu】** 버튼을 누르고 [다중 투사 방식] 메뉴를 선택한 다음 **【Enter】** 키를 누릅니다.

자주 사용하는 항목	다중 투사 방식	
영상	프로젝터 ID	Off
신호 I/O	상하 촬영	
설치	형상 보정	Quick Corner
화면 표시	가장자리 블렌딩	
동작 설정	확대/축소	
관리	컬러 균일성	
네트워크	라이트 모드	표준
	컬러 매칭	
다중 투사 방식	RGBCMY	
메모리	다중 투사 방식 설정 초기화	
ECO	메모리	
초기/모든 설정	메모리 저장	
	메모리 불러오기	
	메모리 이름 변경	
	메모리 지우기	
	메모리 설정 초기화	

- 2 [검정 레벨]을 선택하고 **【Enter】** 키를 누릅니다.
- 3 [컬러 조정]을 선택하고 **【Enter】** 키를 누릅니다.
[가장자리 블렌딩] 설정을 기준으로 조정 영역이 화면에 표시됩니다.
- 4 화살표 버튼을 사용하여 조정할 영역을 선택하고 **【Enter】** 키를 누릅니다.

선택한 영역이 주황색으로 표시됩니다.



여러 화면이 중첩될 때는 가장 겹쳐진 영역을 기준으로 조정하십시오(가장 밝은 영역). 아래 그림에서 먼저 (2)를 (1)과 맞춘 후 (3)이 (2)와 맞도록 조정하십시오.

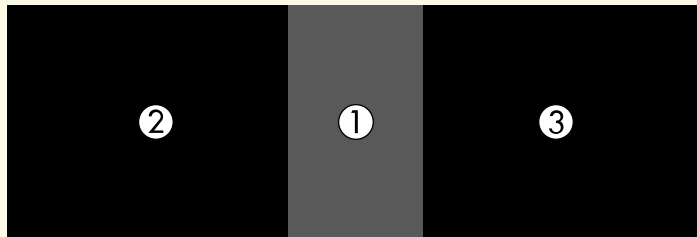

5 검정 톤을 조정하십시오.

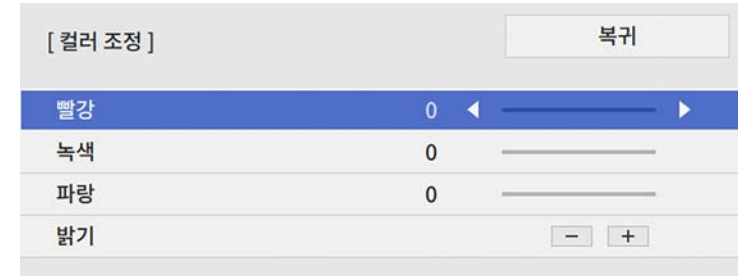

[밝기] 버튼을 이용해서 RGB 값을 동시에 조정할 수 있습니다.

6 나머지 화면 영역을 조정하려면 필요에 따라 4단계와 5단계를 반복하십시오.

7 조정이 끝나면 【Menu】 버튼을 누릅니다.

▶ 관련 링크

- "검정 레벨 ;조정 영역 개조" p.119

검정 레벨 ;조정 영역 개조

[검정 레벨] 설정을 조정한 다음에도 색상이 일치하지 않는 영역이 있을 경우, 해당 영역을 개별적으로 조정할 수 있습니다.



1 [검정 레벨] 설정에서 [영역 보정]을 선택하고 【Enter】 를 누릅니다.

2 [조정 시작]을 선택하고 **【Enter】** 키를 누릅니다.
테두리 선은 영상이 중첩된 위치를 보여 줍니다. 이 선은 [가장자리 블렌딩] 설정을 기준으로 표시됩니다.

3 화살표 버튼을 이용해서 조정하려는 테두리 선택하십시오. 그런 다음 **【Enter】** 를 누릅니다.
선택한 선이 주황색으로 표시됩니다.



4 화살표 버튼을 사용하여 선의 위치를 조정합니다. 그런 다음 **【Enter】** 를 누릅니다.

5 화살표 버튼을 이용해서 이동하려는 지점을 선택합니다. 그런 다음 **【Enter】** 를 누릅니다.
선택한 지점이 주황색으로 표시됩니다.

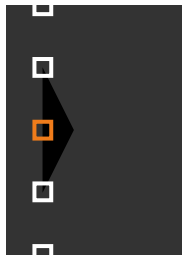

[포인트] 설정을 이용해서 화면에 표시되는 지점의 숫자를 변경할 수 있습니다

6 화살표 버튼을 사용하여 포인트를 이동합니다.

7 계속해서 다른 포인트를 옮기려면 **【Esc】** 를 누른 다음 5 ~ 6단계를 반복하면 됩니다.

8 다른 테두리 선을 조정하려면 3단계에 있는 화면이 나타날 때까지 **【Esc】** 를 누르십시오.

9 조정이 끝나면 **【Menu】** 버튼을 누릅니다.

RGBCMY 조정하기

R (빨강), G (녹색), B (파랑), C (청록), M (진홍), Y (노랑) 컬러 구성요소의 [색상], [채도] 및 [밝기]를 조정할 수 있습니다.

통일된 화면에 맞는 컬러톤을 선택할 수 있도록 시작하기 전에 모든 프로젝터를 켜십시오.

자세한 내용은 “색상, 채도 및 밝기 조정하기” 를 참조하십시오.

» 관련 링크

- "색상, 채도 및 밝기 조정하기" [p.77](#)

이미지 확대/축소하기

여러 대의 프로젝터에서 하나의 영상 영역을 투사하거나 [확대/축소] 기능을 이용해서 올려내서 커다란 영상 하나에 합칠 수 있습니다.

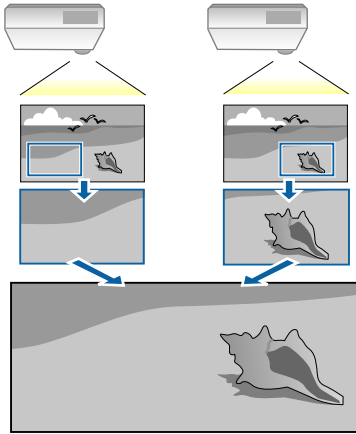

1 화면에 표시할 이미지의 영상 신호를 입력합니다.

2 **【Menu】** 버튼을 누르고 [다중 투사 방식] 메뉴를 선택한 다음 **【Enter】** 키를 누릅니다.

자주 사용하는 항목	다중 투사 방식	
영상	프로젝터 ID	Off
신호 I/O	상하 촬영	
설치	형상 보정	Quick Corner
화면 표시	가장자리 블렌딩	
동작 설정	확대/축소	
관리	컬러 균일성	
네트워크	라이트 모드	표준
다중 투사 방식	컬러 매칭	
메모리	RGBCMY	
ECO	다중 투사 방식 설정 초기화	
초기/모든 설정	메모리	
	메모리 저장	
	메모리 불러오기	
	메모리 이름 변경	
	메모리 지우기	
	메모리 설정 초기화	

3 [확대/축소] 를 선택하고 **【Enter】** 키를 누릅니다. 아래와 같은 화면이 나타납니다.

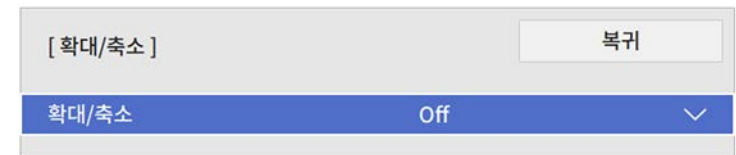

4 다음 옵션 중 한 가지를 선택하고 **【Enter】** 키를 누릅니다:

- [자동]을 선택하면 [상하 촬영]과 [가장자리 블렌딩]의 설정 내용에 따라 클립 위치가 자동으로 설정됩니다.
- [수동]을 선택하면 클립 범위와 위치를 수동으로 조정할 수 있습니다.

5 [확대/축소 모드] 설정을 선택한 다음 아래 옵션 중 하나를 선택합니다.

- 사용자가 영상을 확대하거나 축소할 때 영상 화면 비율이 유지되는 [줌 디스플레이].

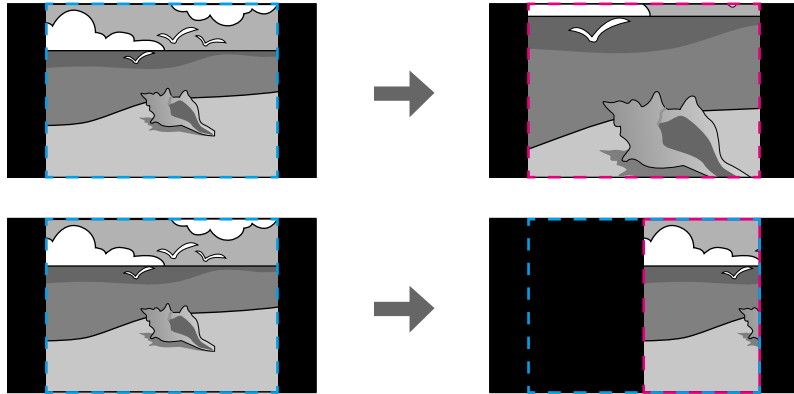

- 사용자가 영상을 확대하거나 축소할 비율로 프로젝터의 화면 크기에 맞게 영상이 조절되는 [전체 디스플레이].

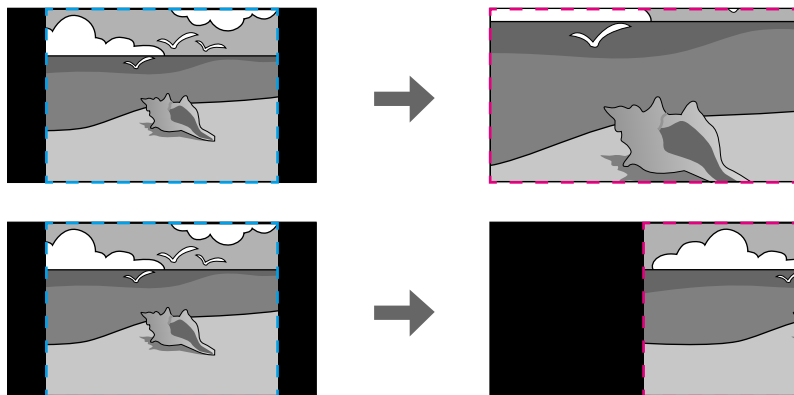

6 [수동]을 선택하면 다음 확대/축소 옵션 중 하나를 선택해서 필요에 따라 다음 방법으로 조정할 수 있습니다.

- - 또는 +을 이용해서 이미지를 동시에 수평과 수직으로 확대하거나 축소할 수 있습니다.
- [수직 확대/축소] 옵션에서는 이미지를 수직으로만 확대/축소할 수 있습니다.
- [수평 확대/축소] 옵션에서는 이미지를 수평으로만 확대/축소할 수 있습니다.

7 각 이미지의 좌표와 크기를 미리 보려면 [클립 조정]을 선택하십시오.

8 선택한 잘린 영역을 미리 보려면 [클립 범위]를 선택하십시오.

9 조정이 끝나면 【Menu】 버튼을 누릅니다.

다음과 같은 보안 기능을 설정하면 도난을 예방하고 무단 사용을 방지할 수 있습니다.

- 암호를 모르는 제삼자의 기기 사용, 시작 화면이나 기타 설정 내용 변경을 막아주는 암호 보안.
이 기능은 도난을 당하더라도 기기를 사용할 수 없도록 하는 도난 방지 기능을 하며 기기를 사용할 수 있는 사람을 제한할 수 있습니다.
- 제어판의 버튼을 이용해서 프로젝터 조작을 차단하는 버튼 잠금 보안.
이 기능은 이벤트나 쇼에서 투사 중에 모든 버튼을 비활성화하려는 경우나 수업 중에 버튼 조작을 제한하려는 경우에 유용합니다.
- 물리적으로 프로젝터를 원래 위치에 고정시키는 보안 케이블 설치.

▶ 관련 링크

- "암호 보안 유형" [p.123](#)
- "프로젝터 버튼 잠그기" [p.125](#)
- "보안 케이블 설치하기" [p.126](#)

암호 보안 유형

공유하는 암호 한 개를 이용해서 다음과 같이 암호 보안을 설정할 수 있습니다.

- [전원 켜짐 보호]는 제삼자가 암호를 입력하지 않고는 프로젝터를 사용할 수 없도록 막아줍니다. 처음에 전원 코드를 연결하고 기기를 켤 때 맞는 암호를 입력해야 합니다. 이것은 [직접 전원 공급]이나 [전원 자동 켜기]에도 적용됩니다.
- [사용자 로고]의 [메뉴 보호]는 프로젝터가 켜지거나 입력 신호를 받을 경우 제삼자가 표시된 사용자 지정 화면을 변경하지 못하게 합니다. 사용자 지정 화면으로 기기 소유자를 식별할 수 있어서 도난을 방지할 수 있습니다.
- [일정]의 [메뉴 보호]는 제삼자가 프로젝터의 스케줄 설정을 변경하지 못하게 합니다.
- [네트워크]의 [메뉴 보호]는 제삼자가 프로젝터의 [네트워크] 설정을 변경하지 못하게 합니다.

▶ 관련 링크

- "암호 설정하기" [p.123](#)
- "암호 보안 유형 선택하기" [p.124](#)
- "프로젝터를 사용할 때 암호 입력하기" [p.125](#)

암호 설정하기

프로젝터를 처음 사용하는 경우 암호를 설정해야 합니다.



기본적으로 암호가 설정되어 있지 않습니다. 사용자가 암호를 설정해야 합니다.

1 리모컨의 **【Freeze】** 버튼을 5초 동안 누르고 있습니다.

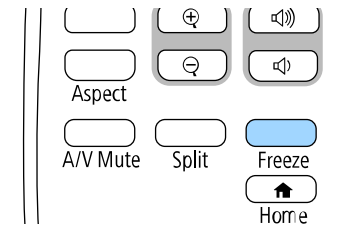

암호 보호 설정 메뉴가 나타납니다.



- 암호를 설정하지 않은 경우 [암호 보호] 설정 메뉴를 보기 전에 암호를 설정하라는 화면이 표시됩니다.
- [암호 보호] 기능이 이미 활성화되어 있을 경우 올바른 암호를 입력해야 [암호 보호] 설정 메뉴가 화면에 표시됩니다.

2 [암호]를 선택하고 **[Enter]** 키를 누릅니다.

[암호 보호]	
전원 켜짐 보호	Off
메뉴 보호	
암호	

"암호를 변경합니다."라는 메시지가 나타납니다.

3 [예]를 선택하고 **[Enter]** 키를 누릅니다.

 [아니오]를 선택할 경우 암호 보호 설정 메뉴가 다시 나타납니다.

4 리모컨의 **[Num]** 버튼을 누른 상태에서 숫자 버튼을 이용해서 네자릿수 암호를 설정합니다.

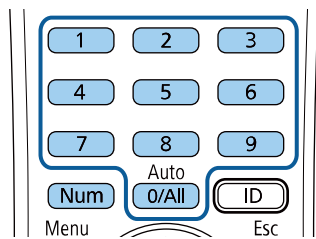

숫자가 입력될 때 암호는 ****으로 표시됩니다. 네자릿수 암호를 입력하면 암호를 확인하는 메시지가 나타납니다.

5 암호를 한 번 더 입력합니다.

"암호가 설정되었습니다."라는 메시지가 나타납니다. 암호를 틀리게 입력하면 다시 입력하라는 메시지가 나타납니다.

6 **[Esc]** 버튼을 눌러서 메뉴로 돌아갑니다.

7 암호를 메모해서 안전한 장소에 보관하십시오.

암호 보안 유형 선택하기

암호를 설정하면 사용하려는 암호 보안 유형을 선택할 수 있도록 이 메뉴가 나타납니다.

[암호 보호]	
전원 켜짐 보호	Off
메뉴 보호	
암호	

이 메뉴가 보이지 않을 경우 메뉴가 나타날 때까지 리모컨의 **[Freeze]** 버튼을 5초 동안 누르고 있으십시오.

- 승인되지 않은 프로젝터 사용을 방지하려면 [전원 켜짐 보호] 설정을 [On]으로 설정합니다.
- 프로젝터의 설정 변경을 방지하려면 [메뉴 보호] 설정을 선택하고, **[Enter]** 키를 누르고, 필요한 경우 옵션을 선택합니다.
- 사용자 로고 화면 또는 관련된 화면 표시의 설정 변경을 방지하려면 [사용자 로고] 설정을 [On]으로 설정합니다.
- 프로젝터의 스케줄 설정 변경을 방지하려면 [일정] 설정을 [On]으로 설정합니다.
- 프로젝터의 네트워크 설정 변경을 방지하려면 [네트워크] 설정을 [On]으로 설정합니다.

도난을 예방하는 추가 조치로서 프로젝터에 암호 보호 스티커를 부착해도 됩니다.



리모컨을 안전한 장소에 두십시오. 리모컨을 분실할 경우 암호를 입력할 수 없습니다.

프로젝터를 사용할 때 암호 입력하기

암호 화면이 나타나면 맞는 암호를 입력하십시오.

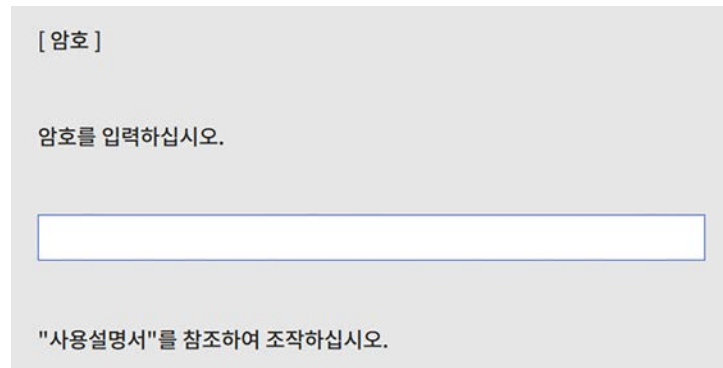

알림

- 세 번 연속 틀린 암호를 입력할 경우 "프로젝터가 작동되지 않도록 잠깁니다."라는 메시지가 약 5분 동안 표시되고 프로젝트가 대기 모드로 전환됩니다. 이럴 경우 콘센트에서 플러그를 뽑다가 도로 끼운 다음 프로젝터를 다시 시작하십시오. 맞는 암호를 입력할 수 있도록 암호 입력 화면이 다시 나타납니다.
- 암호를 잊은 경우 화면에 나타나는 "[요청 코드]: xxxxx" 번호를 메모 하고 Epson에 문의하십시오.
- 위의 순서를 반복하면서 틀린 암호를 30번 연속 입력할 경우 "프로젝터가 작동되지 않도록 잠깁니다. 당사 고객 지원센터에 문의하십시오."라는 메시지가 나타나고 더 이상 프로젝트에 암호를 입력할 수 없게 됩니다. 도움이 필요할 경우 Epson에 문의하십시오.

프로젝터 버튼 잠그기

제어판에 있는 버튼을 잠그면 제삼자의 기기 사용을 막을 수 있습니다. 제어판 버튼을 잠가도 리모컨으로 여전히 기기를 조작할 수 있습니다.

- 1 리모컨의 【Num】 버튼을 누른 상태에서 숫자 버튼을 이용해서 암호를 입력합니다.

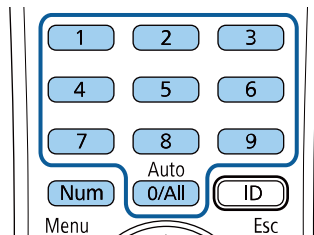

암호 화면이 닫힙니다.

- 2 암호가 틀릴 경우 다시 입력하라는 메시지 표시가 나타납니다. 정확한 암호를 다시 입력합니다.

1 【Menu】 버튼을 누르고 [관리] 메뉴를 선택한 다음 【Enter】 키를 누릅니다.

자주 사용하는 항목	관리	
영상	사용자 버튼	라이트 모드
신호 I/O	사용자 로고	
설치	사용자 패턴	
화면 표시	조작 잠금	Off
등장 설정	4K Enhancement	On
관리	컬러 균일성	
네트워크	컬러 매칭	
다중 투사 방식	새로 고침 모드	
메모리	라이트 보정	
ECO	날짜&시간	
초기/모든 설정	스케줄 설정	
	무선LAN 전원	
	무선 LAN 진단	1
	로그 저장	USB와 내부 메모리
	일괄처리 설정 범위	
	언어	한국어
	정보	

2 [조작 잠금]을 선택하고 【Enter】 키를 누릅니다.

3 다음 잠금 유형 중 한 가지를 선택하고 【Enter】 키를 누릅니다.

- 버튼을 모두 잠그려면 [완전 잠금]을 선택하십시오.
- 전원 버튼 이외의 버튼을 모두 잠그려면 [전원 제외]을 선택하십시오.

[조작 잠금] 복귀

모두잠금

전원 제외

✓ Off

확인 프롬프트가 나타납니다.

4 [예]를 선택하고 【Enter】 키를 누릅니다.
[조작 잠금] 설정이 적용됩니다.

▶ 관련 링크

- "프로젝터 버튼 잠금 해제하기" p.126

프로젝터 버튼 잠금 해제하기

프로젝터의 버튼이 잠긴 경우 다음 조치 중 하나를 취하면 잠금을 풀 수 있습니다.

- 리모컨의 【Enter】 버튼을 7초 동안 누르고 있습니다. 메시지가 표시되고 잠금이 해제됩니다.
- 프로젝트의 [관리] 메뉴에서 [조작 잠금]을 [Off]로 설정합니다.

보안 케이블 설치하기

도난 예방을 위해 프로젝트에 보안 케이블을 설치할 수 있습니다.

- 프로젝트에 있는 보안 슬롯을 이용해서 Kensington Microsaver Security System을 부착하는 방법.



Microsaver Security System에 대한 자세한 내용은 Kensington 웹 사이트를 방문하십시오.

<https://www.kensington.com/>

- 프로젝터에 있는 보안 케이블 부착점을 이용해서 와이어 케이블을 부착하고 이 케이블을 실내 시설물이나 무거운 가구에 고정하는 방법입니다.

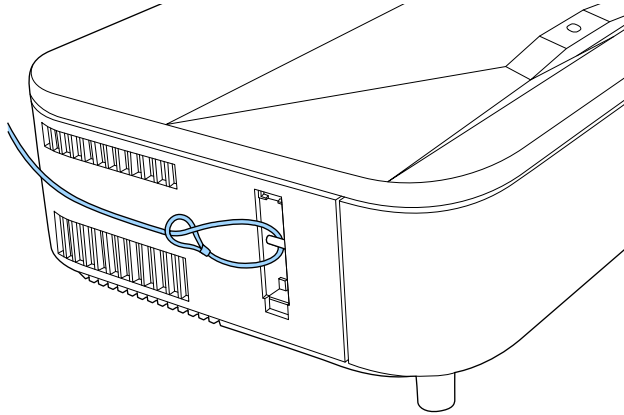

- 보안 케이블 부착점을 사용하려면 먼저 보안 케이블 부착점 커버를 분리하십시오.

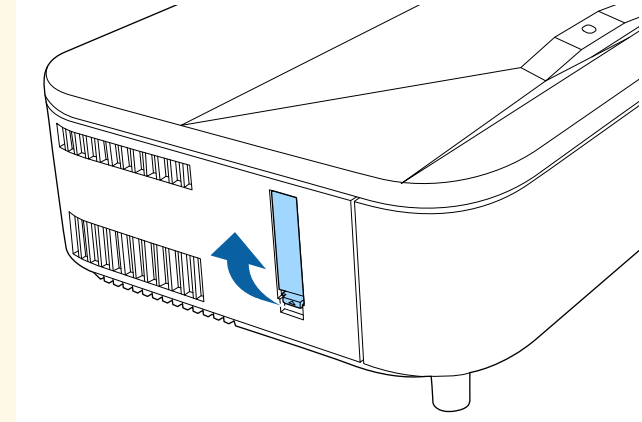

- 보안 케이블 부착점 커버를 잃어버리지 않도록 측면 커버 뒷면에 부착할 수 있습니다.

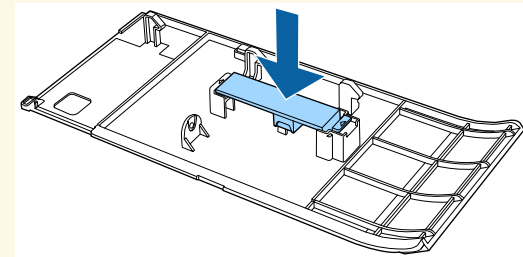

네트워크에서의 프로젝터 사용법

프로젝터를 네트워크에서 사용할 수 있도록 설정하려면 이 절에 나와 있는 지시사항을 따르십시오.

▶ 관련 링크

- "유선 네트워크 투사 방식" [p.129](#)
- "무선 네트워크 투사 방식" [p.132](#)
- "모바일 장치에서의 무선 네트워크 투사(Screen Mirroring)" [p.145](#)
- "보안 HTTP" [p.150](#)
- "화면 공유" [p.152](#)

이미지를 유선 네트워크를 통해서 프로젝터에 전송할 수 있습니다. 이렇게 하려면 프로젝터를 네트워크에 연결한 다음 프로젝터와 컴퓨터를 네트워크 투사 방식에 맞게 설정하십시오.

프로젝터를 여기에서 설명한 대로 연결하고 설정한 후 다음 웹사이트에서 Epson iProjection(Windows/Mac)을 다운로드하고 설치하십시오.

epson.sn

Epson iProjection 소프트웨어로 네트워크 투사 방식에 맞게 컴퓨터를 설정할 수 있습니다. 또한 네트워크를 통해 사용자의 컴퓨터 화면을 투사해서 대화식 회의를 열 수 있습니다. 지침에 대해서는 "Epson iProjection 사용 설명서 (Windows/Mac)"를 참조하십시오.

 [Remote 암호] 및 [Web 비밀번호]가 설정되지 않은 경우 [네트워크 설정] 메뉴를 처음 선택하면 화면에 암호를 설정하라는 메시지가 표시됩니다.

▶ 관련 링크

- "유선 네트워크에 연결하기" p.129
- "유선 네트워크 설정 선택하기" p.129

유선 네트워크에 연결하기

프로젝터를 유선 로컬 영역 네트워크 (LAN) 에 연결하려면, 100Base-TX 또는 10Base-T 네트워크 케이블을 사용합니다. 데이터 전송이 적절하게 이루어지게 하려면 Category 5 이상의 차폐 케이블을 사용합니다.

- 1** 네트워크 케이블의 한쪽 끝을 네트워크 허브, 스위치 또는 라우터에 연결합니다.

- 2** 케이블의 다른 한쪽 끝을 프로젝터의 LAN 포트에 연결합니다.

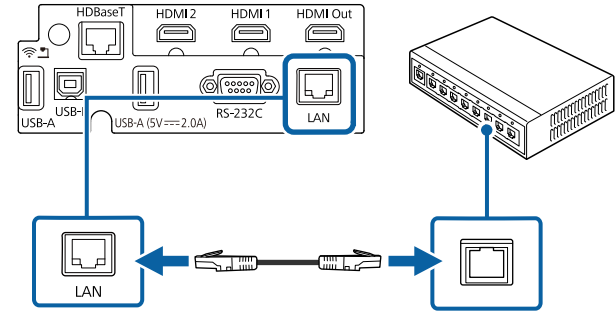

유선 네트워크 설정 선택하기

네트워크에 연결된 컴퓨터에서 투사할 수 있으려면 우선 프로젝터에서 네트워크 설정을 선택해야 합니다.

 이미 프로젝터를 LAN 포트를 사용해서 유선 네트워크에 연결했는지 확인하십시오.

1 【Menu】 버튼을 누르고 [네트워크] 메뉴를 선택한 다음 【Enter】 키를 누릅니다.

자주 사용하는 항목	네트워크	
영상	무선 LAN 정보	
신호 I/O	유선 LAN 정보	
설치	Art-Net 채널 정보	
화면 표시	네트워크 설정	
동작 설정	송신기 설정	
관리	네트워크 설정 초기화	
네트워크	다중 투사 방식	
다중 투사 방식	프로젝터 ID	Off
메모리	상하 촬영	
ECO	형상 보정	Quick Corner
초기/모든 설정	가장자리 블렌딩	
	확대/축소	
	컬러 균일성	
	라이트 모드	표준
	컬러 매칭	
	RGBCMY	
	다중 투사 방식 설정 초기화	

2 [네트워크 설정]을 선택하고 【Enter】 키를 누릅니다.

3 네트워크를 통해 프로젝터를 식별하려면 [프로젝터 이름]을 선택하고 길이가 최대 16개의 영숫자 문자인 이름을 입력합니다.

4 [우선 순위 제어 인터페이스] 설정을 [유선LAN]으로 설정합니다.

5 [유선LAN] 메뉴를 선택하고 【Enter】 키를 누릅니다.

[유선LAN]	복귀
IP 설정	
DNS 서버 1	0.0.0.0
DNS 서버 2	0.0.0.0
IPv6	Off ▼
IP 주소 디스플레이	On

6 필요한 경우 네트워크용 IP 설정을 할당합니다.

- 네트워크에서 주소가 자동으로 할당될 경우 [IP 설정]을 선택해서 [DHCP] 설정을 [On]으로 설정하십시오.
- 사용자가 직접 주소를 설정해야 할 경우 [IP 설정]을 선택해서 [DHCP] 설정을 [Off]로 설정한 다음 필요에 따라 [IP 주소], [서브 넷 마스크 값] 및 [게이트웨이]를 입력하십시오.

7 네트워크 정보 화면에 IP 주소가 표시되지 않도록 하려면 [IP 주소 디스플레이] 설정을 [Off]로 설정합니다.

8 [네트워크 프로젝션] 메뉴를 선택하고 **[Enter]** 키를 누릅니다.

[네트워크 프로젝션]		복귀
프로젝터 키워드	Off	
Epson iProjection	On	^
SSID 표시	On	
LAN 정보 표시	텍스트 & QR 코드	
중재자 비밀번호		
키워드 인터럽트 표시	Off	
Screen Mirroring	On	^
인터럽트 연결	On	
성능 조정	1 (고품질)	
Screen Mirroring 정보	On	
Message Broadcasting	Off	
화면 공유	On	

9 제삼자가 프로젝터에 액세스하는 것을 방지하려면 [프로젝터 키워드] 설정을 켜십시오.

 이 설정을 켜면 Epson iProjection을 사용해서 컴퓨터에 임의로 표시되는 키워드를 입력해야만 프로젝터에 액세스하고 현재 화면을 공유할 수 있습니다.

10 [Epson iProjection] 설정을 [On]으로 설정합니다.

[Epson iProjection]		복귀
	✓ On	
	Off	

11 필요할 경우 옵션을 선택합니다.

- [LAN 정보 표시] 옵션으로 프로젝터의 네트워크 정보의 표시 형식을 볼 수 있습니다.
- [중재자 비밀번호] 옵션으로 4자릿수 비밀번호를 입력해서 Epson iProjection을 사용하여 프로젝터에 중재자로서 액세스할 수 있습니다. (기본적으로 암호가 설정되어 있지 않습니다.)
- [키워드 인터럽트 표시]로 설정하면 Epson iProjection을 사용해서 프로젝터에 액세스할 때 투사된 이미지에 프로젝터 키워드를 표시할지 여부를 선택할 수 있습니다.

12 설정 내용 선택이 끝나면 [네트워크 설정] 화면으로 돌아가서 [설정]을 선택하고 화면 지시사항에 따라 설정 내용을 저장하고 메뉴를 종료합니다.

13 리모컨의 **[LAN]** 버튼을 누릅니다.

네트워크 정보 화면에 올바른 IP 주소가 보이면 유선 네트워크 설정이 완료된 것입니다.

[LAN]	
프로젝터 이름	: MYNAME
SSID	:
IP 주소 	: WIRED.DHCP.ID
IP 주소 	: WIRELESS.DHCP.ID
키워드	: ----
Event ID	: 0434

» 관련 링크

- "화상 키보드 사용법" p.180

이미지를 무선 네트워크를 통해서 프로젝터에 전송할 수 있습니다.
이를 위해 프로젝터와 컴퓨터를 무선 투사에 맞게 설정해야 합니다.
프로젝터의 [네트워크] 메뉴를 사용하여 연결을 수동으로 구성하고 프로젝터를 무선 네트워크에 연결할 수 있습니다.



[Remote 암호] 및 [Web 비밀번호]가 설정되지 않은 경우 [네트워크 설정] 메뉴를 처음 선택하면 화면에 암호를 설정하라는 메시지가 표시됩니다.

프로젝터를 설치한 후 다음 웹사이트에서 네트워크 소프트웨어를 다운로드하여 설치하십시오.

epson.sn

무선 투사 방식을 설정하거나 제어하려면 다음 소프트웨어와 설명서를 사용하십시오.

- Epson iProjection (Windows/Mac) 소프트웨어를 이용하면 네트워크를 통해 사용자의 컴퓨터 화면을 투사해서 대화식 회의를 진행할 수 있습니다. 지침에 대해서는 "Epson iProjection 사용 설명서 (Windows/Mac)"를 참조하십시오.
- Epson iProjection(iOS/Android) 앱을 사용하여 iOS 장치 또는 Android 장치에서 투사할 수 있습니다.
Epson iProjection은 App Store나 Google Play에서 무료로 다운로드할 수 있습니다. App Store나 Google Play와 통신할 때 발생하는 모든 요금은 고객의 책임입니다.
- Epson iProjection (Chromebook) 앱을 사용하여 Chromebook 장치에서 투사할 수 있습니다.
Epson iProjection은 Google Play에서 다운로드할 수 있습니다. Google Play와 통신할 때 발생하는 모든 요금은 고객이 부담해야 합니다. 지침에 대해서는 "Epson iProjection Operation Guide (Chromebook)"를 참조하십시오.

▶ **관련 링크**

- "내장 무선 LAN 모듈에 대한 안전 지침" [p.132](#)
- "무선 네트워크 투사를 위한 연결 방법" [p.132](#)
- "무선 LAN 모듈 설치하기" [p.133](#)
- "무선 네트워크 설정을 수동으로 선택하기" [p.134](#)
- "Windows에서 무선 네트워크 설정 선택하기" [p.138](#)

- "Mac에서 무선 네트워크 설정 선택하기" [p.138](#)
- "단순 AP 모드에 대한 무선 네트워크 보안 설정하기" [p.138](#)
- "인프라 모드에 대한 무선 네트워크 보안 설정하기" [p.139](#)
- "QR 코드를 이용해서 모바일 기기에 연결하기" [p.141](#)
- "USB 키를 사용하여 Windows 컴퓨터 연결하기" [p.142](#)
- "무선 프리젠테이션 시스템을 사용하여 Windows/Mac 컴퓨터 연결하기" [p.142](#)

내장 무선 LAN 모듈에 대한 안전 지침

이 프로젝터에는 무선 LAN 모듈이 내장되어 있습니다. 무선 LAN 연결을 사용할 때는 다음과 같은 중요한 지침을 준수하십시오.

⚠ 경고

- 장치를 심박 조율기와 같은 의료 장비 가까이에서 사용하지 마십시오. 또한, 장치를 사용할 때 주변에 심박 조율기와 같은 의료 장비가 없는지 확인하십시오. 전자기 간섭은 의료 장비의 오작동을 유발할 수 있습니다.
- 전자파 간섭으로 인해 자동 제어 장치가 오작동을 일으켜 그 결과 사고가 발생할 수 있습니다. 장치를 자동 도어 또는 화재 경보기와 같이 자동 제어 되는 기기 가까이에서 사용하지 마십시오.

⚠ 주의

장치와 신체 사이에는 최소 20 cm의 거리를 유지하십시오. 그러지 않을 경우 불편함을 느낄 수 있습니다.

무선 네트워크 투사를 위한 연결 방법

네트워크 환경에 따라 네트워크를 통해 컴퓨터와 프로젝터를 연결하는 연결 방법을 선택합니다.

- 단순 AP 모드에서는 프로젝터를 액세스 지점으로 사용하여 스마트폰, 태블릿 또는 컴퓨터에 직접 연결할 수 있습니다. 이 방법을 사용하는

경우 Epson iProjection 소프트웨어의 [간단 접속]을 사용하여 프로젝터를 연결하거나 Screen Mirroring를 사용하십시오.



- 인프라 모드에서는 무선 네트워크 액세스 포인트를 통해 스마트폰이나 태블릿 또는 컴퓨터에 연결할 수 있습니다. 이 방법을 사용하는 경우 Epson iProjection 소프트웨어의 [고급 접속]을 사용하여 프로젝터를 연결하십시오.

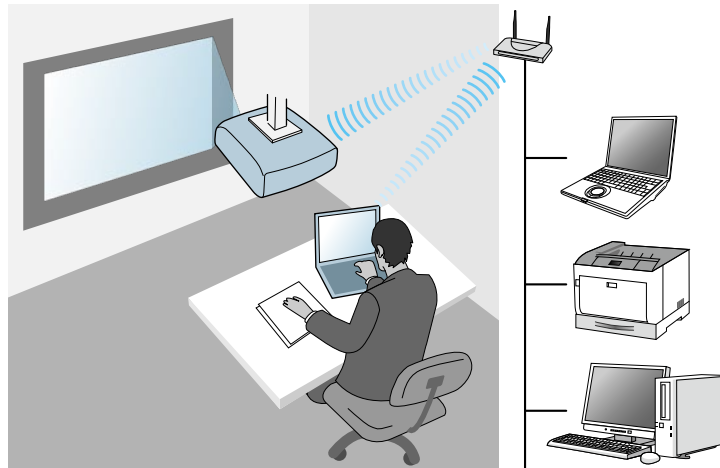

대기 모드에서 무선 LAN을 사용하여 프로젝터를 모니터링하거나 제어할 때는 컴퓨터와 프로젝터를 인프라 모드로 연결합니다.

사용자의 프로젝터에는 무선 LAN 모듈이 내장되어 있습니다. 추가 옵션인 무선 LAN 모듈을 설치할 경우 두 개의 네트워크 연결을 동시에 사용할 수 있습니다. 무선 LAN 모듈을 설치할 경우 [단순 AP] 설정을 [On]으로 설정하십시오.

☛ [네트워크] > [네트워크 설정] > [단순 AP]

무선 LAN 모듈 설치하기

추가 무선 연결을 사용하려면 Epson 무선 LAN 모듈을 설치해야 합니다. 다른 유형의 무선 LAN 모듈을 설치하지 마십시오.

알림

표시등에 청색 불이 들어오거나 깜박이는 동안이나 무선으로 투사하는 동안 절대로 모듈을 제거하지 마십시오. 그럴 경우 모듈이 손상되거나 데이터를 잃을 수 있습니다.

1 측면 덮개를 분리합니다.

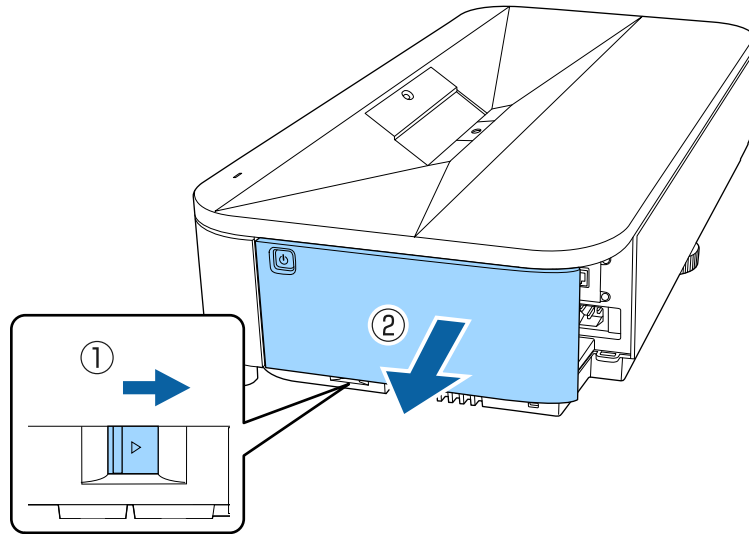

2 십자형 나사 드라이버를 이용해서 무선 LAN 모듈 커버의 나사를 풀습니다.

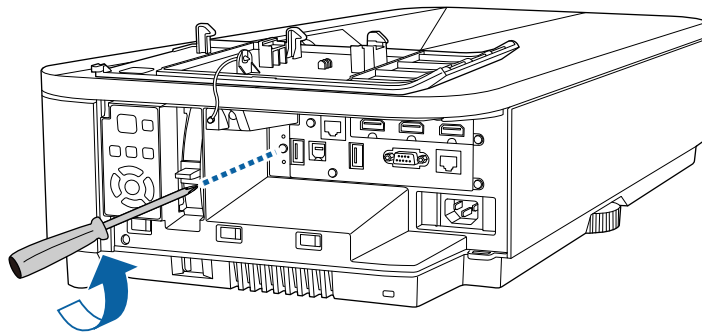

3 무선 LAN 모듈을 USB-A1 포트에 연결합니다.

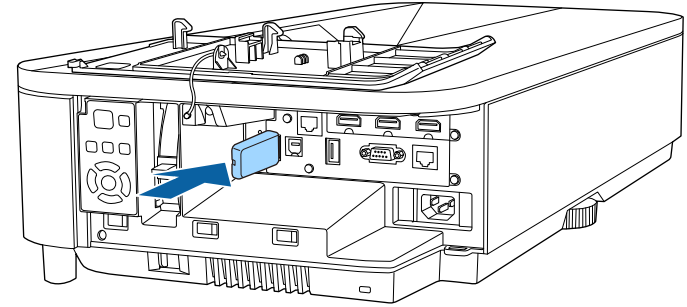

4 무선 LAN 모듈과 함께 제공되는 덮개를 부착하고 나사로 제자리에 고정합니다.

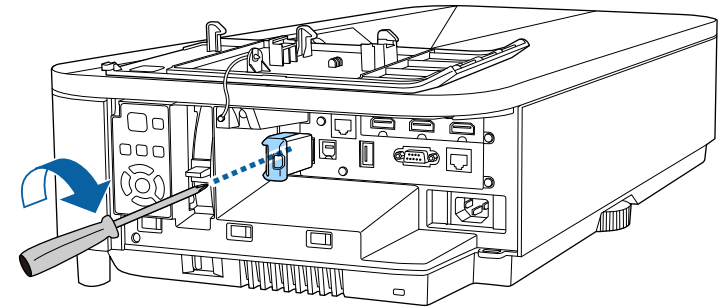

무선 네트워크 설정을 수동으로 선택하기

무선 네트워크로부터 투사할 수 있으려면 우선 프로젝터의 네트워크 설정을 선택해야 합니다.

1 【Menu】 버튼을 누르고 [관리] 메뉴를 선택한 다음 【Enter】 키를 누릅니다.

자주 사용하는 항목	관리	
영상	사용자 버튼	라이트 모드
신호 I/O	사용자 로고	
설치	사용자 패턴	
화면 표시	조작 잠금	Off
동작 설정	4K Enhancement	On
관리	컬러 균일성	
네트워크	컬러 매칭	
다중 투사 방식	새로 고침 모드	
메모리	라이트 보정	
ECO	날짜&시간	
초기/모든 설정	스케줄 설정	
	무선LAN 전원	
	무선 LAN 진단	1
	로그 저장	USB와 내부 메모리
	일괄처리 설정 범위	
	언어	한국어
	정보	

2 [무선LAN 전원] 설정을 [On]으로 설정합니다.

[무선LAN 전원]	복귀
✓ On	
Off	

3 [네트워크] 메뉴를 선택하고 【Enter】 키를 누릅니다.

자주 사용하는 항목	네트워크	
영상	무선 LAN 정보	
신호 I/O	유선 LAN 정보	
설치	Art-Net 채널 정보	
화면 표시	네트워크 설정	
동작 설정	송신기 설정	
관리	네트워크 설정 초기화	
네트워크	다중 투사 방식	
다중 투사 방식	프로젝터 ID	Off
메모리	상하 촬영	
ECO	형상 보정	Quick Corner
초기/모든 설정	가장자리 블렌딩	
	확대/축소	
	컬러 균일성	
	라이트 모드	표준
	컬러 매칭	
	RGBCMY	
	다중 투사 방식 설정 초기화	

4 [네트워크 설정]을 선택하고 【Enter】 키를 누릅니다.

5 네트워크를 통해 프로젝터를 식별하려면 [프로젝터 이름]을 선택하고 길이가 최대 16개의 영숫자 문자인 이름을 입력합니다.

6 [우선 순위 제어 인터페이스] 설정을 [무선LAN]으로 설정합니다.

7 연결 방법을 선택합니다.

- 단순 AP 모드인 경우 [단순 AP] 설정을 [On]으로 설정하고 12 단계로 넘어갑니다.



단순 AP 모드를 처음 사용할 경우 [암호]를 설정해야 합니다. 화면에 표시되는 지침에 따라 암호를 설정합니다.

- 인프라 모드의 경우 [단순 AP] 설정을 [Off]로 설정하고 다음 단계로 넘어갑니다.
- 옵션인 무선 LAN 모듈을 설치하고 동시에 2개의 연결 방법을 사용하려는 경우 [단순 AP] 설정을 [On]으로 설정하고 다음 단계로 넘어갑니다.

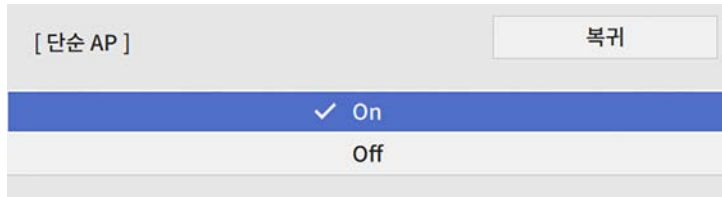

8 [무선LAN] 메뉴를 선택하고 **[Enter]** 키를 누릅니다.

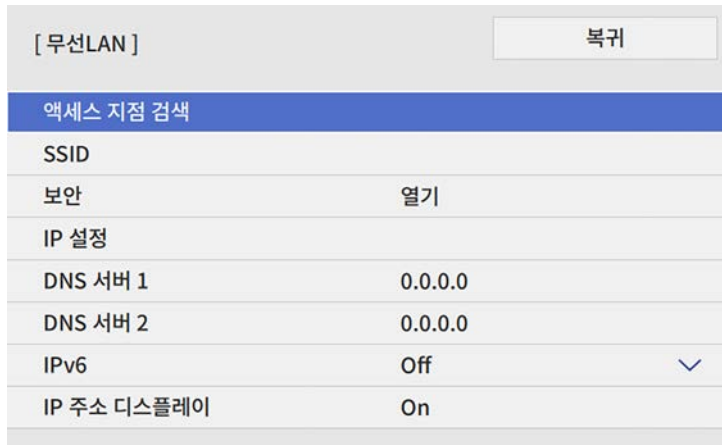

프로젝터가 액세스 지점 검색을 시작합니다.



또한 [액세스 지점 검색] 설정을 사용하여 액세스 지점을 수동으로 검색할 수 있습니다. 지원되는 채널에 대한 자세한 내용은 "Specifications"를 참조하십시오.

9 연결하려는 액세스 지점을 선택합니다.



SSID를 직접 할당해야 할 경우 [SSID]를 선택해서 SSID를 입력하십시오.

10 필요한 경우 네트워크용 IP 설정을 할당합니다.

- 네트워크에서 주소가 자동으로 할당될 경우 [IP 설정]을 선택해서 [DHCP] 설정을 [On]으로 설정하십시오.
- 사용자가 직접 주소를 설정해야 할 경우 [IP 설정]을 선택해서 [DHCP] 설정을 [Off]로 설정한 다음 필요에 따라 [IP 주소], [서브 넷 마스크 값] 및 [게이트웨이]를 입력하십시오.

11 네트워크 정보 화면에 IP 주소가 표시되지 않도록 하려면 [IP 주소 디스플레이] 설정을 [Off]로 설정합니다.

12 [네트워크 프로젝션] 메뉴를 선택하고 **[Enter]** 키를 누릅니다.

[네트워크 프로젝션]		복귀
프로젝터 키워드	Off	
Epson iProjection	On	^
SSID 표시	On	
LAN 정보 표시	텍스트 & QR 코드	
중재자 비밀번호		
키워드 인터럽트 표시	Off	
Screen Mirroring	On	^
인터럽트 연결	On	
성능 조정	1 (고품질)	
HDMI Out 이미지 출력	Off	
Screen Mirroring 정보	On	
Message Broadcasting	Off	
화면 공유	On	^
접속 모드	키워드 On	

13 제삼자가 프로젝터에 액세스하는 것을 방지하려면 [프로젝터 키워드] 설정을 켜십시오.



이 설정을 켜면 Epson iProjection을 사용해서 컴퓨터에 임의로 표시되는 키워드를 입력해야만 프로젝터에 액세스하고 현재 화면을 공유할 수 있습니다.

14 [Epson iProjection] 설정을 [On]으로 설정합니다.

[Epson iProjection]		복귀
	✓ On	
	Off	

15 필요할 경우 옵션을 선택합니다.

- [SSID 표시]에서는 네트워크 대기 화면과 홈 화면에서 SSID를 표시할지 여부를 선택할 수 있습니다.
- [LAN 정보 표시] 옵션으로 프로젝터의 네트워크 정보의 표시 형식을 볼 수 있습니다.
- [중재자 비밀번호] 옵션으로 4자릿수 비밀번호를 입력해서 Epson iProjection을 사용하여 프로젝터에 중재자로서 액세스할 수 있습니다. (기본적으로 암호가 설정되어 있지 않습니다.)
- [키워드 인터럽트 표시]로 설정하면 Epson iProjection을 사용해서 프로젝터에 액세스할 때 투사된 이미지에 프로젝터 키워드를 표시할지 여부를 선택할 수 있습니다.

16 설정 내용 선택이 끝나면 [네트워크 설정] 화면으로 돌아가서 [설정]을 선택하고 화면 지시사항에 따라 설정 내용을 저장하고 메뉴를 종료합니다.

17 리모컨의 **[LAN]** 버튼을 누릅니다.

네트워크 정보 화면에 올바른 IP 주소가 보이면 무선 네트워크 설정이 완료된 것입니다.

[LAN]	
프로젝터 이름	: MYNAME
SSID	:
IP 주소 	: WIRED.DHCP.ID
IP 주소 	: WIRELESS.DHCP.ID
키워드	: ----
Event ID	: 0434

프로젝터에 대한 무선 설정이 끝나면 컴퓨터에서 무선 네트워크를 선택해야 합니다. 그러면 네트워크 소프트웨어가 무선 네트워크를 통해 프로젝터로 이미지를 보내기 시작합니다.

▶ 관련 링크

- "화상 키보드 사용법" p.180

Windows에서 무선 네트워크 설정 선택하기

프로젝터를 연결하기 전에 컴퓨터에서 올바른 무선 네트워크를 선택하십시오.

- 1 Windows 작업 표시줄의 네트워크 아이콘을 클릭해서 무선 유틸리티 소프트웨어에 액세스합니다.

- 2 무선 네트워크 액세스 지점을 통해 장치에 연결하는 경우 Wi-Fi가 켜지면 프로젝터가 연결되어 있는 네트워크의 이름(SSID)을 선택합니다.

- 3 [연결]을 클릭합니다.

Mac에서 무선 네트워크 설정 선택하기

프로젝터를 연결하기 전에 Mac에서 올바른 무선 네트워크를 선택하십시오.

- 1 화면 맨 위의 메뉴 표시줄에서 Wi-Fi 아이콘을 클릭합니다.
- 2 무선 네트워크 액세스 지점을 통해 장치에 연결하는 경우 Wi-Fi가 켜지면 프로젝터가 연결되어 있는 네트워크의 이름(SSID)을 선택합니다.

단순 AP 모드에 대한 무선 네트워크 보안 설정하기

단순 AP 모드의 경우 무선 네트워크 상에서 프로젝터를 이용하기 위해 프로젝터에 대한 보안을 설정할 수 있습니다. WPA2-PSK 보안을 사용할 수 있습니다.



올바른 정보를 입력하는 방법은 네트워크 관리자에게 문의하십시오.

- 1 **【Menu】** 버튼을 누르고 [네트워크] 메뉴를 선택한 다음 **【Enter】** 키를 누릅니다.
- 2 [네트워크 설정]을 선택하고 **【Enter】** 키를 누릅니다.

- 3 [암호]를 선택하고, 【Enter】 키를 누른 후 길이가 8 ~ 63자인 암호를 입력합니다.

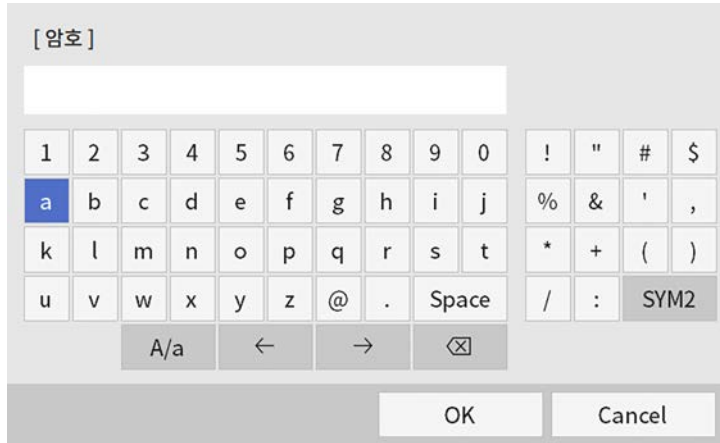

- 4 암호 입력을 마치면 [네트워크 설정] 화면으로 돌아가서 [설정]을 선택하고 화면 지시사항에 따라 설정 내용을 저장하고 메뉴를 종료합니다.

인프라 모드에 대한 무선 네트워크 보안 설정하기

인프라 모드의 경우 무선 네트워크 상에서 프로젝터를 이용하기 위해 프로젝터에 대한 보안을 설정할 수 있습니다. 다음 중에서 사용자의 네트워크에서 사용되는 설정과 맞는 보안 유형을 설정하십시오.

- WPA3-PSK 보안
- WPA2/WPA3-PSK 보안
- WPA3-EAP 보안
- WPA2/WPA3-EAP 보안



올바른 정보를 입력하는 방법은 네트워크 관리자에게 문의하십시오.

- 1 WPA3-EAP 또는 WPA2/WPA3-EAP 보안을 설정하려면, 디지털 인증 파일이 프로젝터 등록과 호환되고 USB 저장 장치에 직접 저장되는지 확인하십시오.

- 2 【Menu】 버튼을 누르고 [네트워크] 메뉴를 선택한 다음 【Enter】 키를 누릅니다.

- 3 [네트워크 설정]을 선택하고 【Enter】 키를 누릅니다.

- 4 [무선LAN] 메뉴를 선택하고 【Enter】 키를 누릅니다.

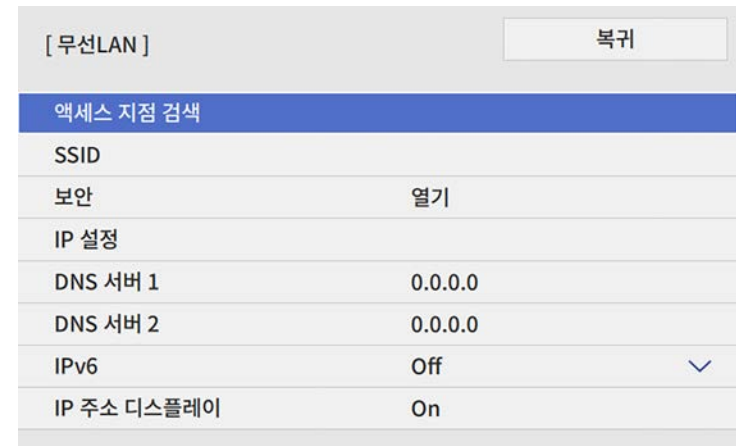

- 5 [보안] 설정을 선택하고 【Enter】 키를 누릅니다.

6 사용자의 네트워크 설정에 맞는 보안 설정을 선택합니다.

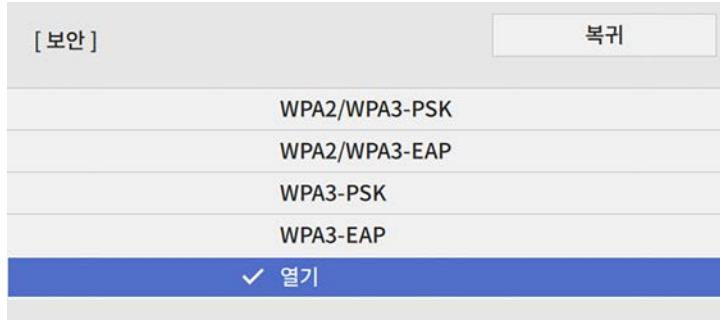

7 선택한 보안에 따라 다음 중 한 가지를 수행하십시오.

- [WPA3-PSK] 또는 [WPA2/WPA3-PSK]: [암호]를 선택하고, 【Enter】 키를 누른 후 길이가 8 ~ 16자인 암호를 입력합니다. 그런 다음 16단계로 넘어갑니다.
- [WPA3-EAP] 또는 [WPA2/WPA3-EAP]: [EAP 유형]을 선택하고 【Enter】 키를 누릅니다.

8 인증 프로토콜을 [EAP 유형] 설정으로 선택합니다.

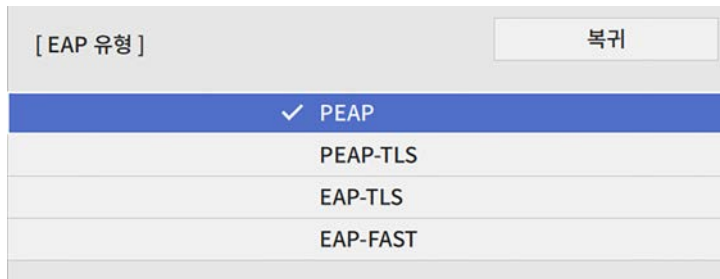

9 인증서를 가져오려면, 인증서 유형을 선택하고 【Enter】 키를 누릅니다.

- [PEAP-TLS] 또는 [EAP-TLS] 유형에 대한 [클라이언트 인증서]
- 모든 EAP 유형에 대한 [CA 인증]



또한 웹 브라우저를 사용하여 디지털 인증서를 등록할 수 있습니다. 그러나 반드시 한 번만 등록하십시오. 그렇게 하지 않을 경우 인증서가 올바르게 설치되지 않을 수 있습니다.

10 [저장]을 선택하고 【Enter】 키를 누릅니다.

11 화면 지시사항을 따라 USB 저장 장치를 프로젝터의 USB-A 포트에 연결합니다.

12 【Enter】 키를 눌러 인증서 목록을 표시합니다.

13 표시된 목록을 사용하여 가져올 인증서를 선택합니다. 해당 인증서의 암호를 입력할 것을 요구하는 메시지가 표시됩니다.

14 암호를 입력하고 【Enter】 키를 누릅니다. 인증서를 가져오고 완료 메시지가 나타납니다.

15 필요한 경우 사용자 EAP 설정을 선택합니다.

- [유저명]에 64개 이하의 영숫자 문자로 사용자 이름을 입력할 수 있습니다. 클라이언트 인증서를 가져올 때 인증서 발행 대상의 이름이 자동으로 설정됩니다.
- [PEAP] 또는 [EAP-FAST] 유형을 사용할 때 [암호]에 최대 64개의 영숫자 문자를 인증용 암호로 입력할 수 있습니다.
- [서버 인증서 확인]에서는 CA 인증이 설정되어 있을 때 서버 인증서 확인 여부를 선택할 수 있습니다.
- [Radius 서버 이름]에서는 확인할 서버 이름을 입력할 수 있습니다.

16 설정 하기가 끝나면 [네트워크 설정] 화면으로 돌아가서 [설정]을 선택하고 화면 지시사항에 따라 설정 내용을 저장하고 메뉴를 종료합니다.

▶ 관련 링크

- "지원되는 클라이언트 및 CA 인증" p.141

지원되는 클라이언트 및 CA 인증

다음과 같은 종류의 디지털 인증을 등록할 수 있습니다.

클라이언트 인증서(PEAP-TLS/EAP-TLS)

사양	설명
형식	PKCS#12
확장자	PEX, P12
암호화	RSA
해시	MD5/SHA-1/SHA-256/SHA-384/SHA-512
키 길이	512/1024/2048/4096 비트
암호	최대 64개의 영숫자 문자, 필수

CA 인증(PEAP/PEAP-TLS/EAP-TLS/EAP-FAST)

사양	설명
형식	X509v3
확장자	DER/CER/PEM
암호화	RSA
해시	MD5/SHA-1/SHA-256/SHA-384/SHA-512
키 길이	512/1024/2048/4096 비트
인코딩	BASE64/Binary

QR 코드를 이용해서 모바일 기기에 연결하기

프로젝터에 사용할 무선 네트워크 설정 내용을 선택한 다음, 화면 QR 코드가 표시되도록 한 다음, 이 코드로 Epson iProjection(iOS/Android) 앱을 이용해서 모바일 기기에 연결하면 됩니다.



- 사용자의 장치에 Epson iProjection 최신 버전이 설치되어 있어야 합니다.
- Epson iProjection은 App Store나 Google Play에서 무료로 다운로드할 수 있습니다. App Store나 Google Play와 통신할 때 발생하는 모든 요금은 고객의 책임입니다.
- 신속 연결 모드에서 Epson iProjection을 사용할 때 보안을 설정할 것을 권장합니다.

1

리모컨의 **【LAN】** 버튼을 누릅니다.

QR 코드는 투사된 표면에 표시되어 있습니다.



- QR 코드가 보이지 않을 경우, 프로젝트의 [네트워크] 메뉴에서 [LAN 정보 표시]를 [텍스트 & QR 코드]로 설정합니다.
 - ☛ [네트워크] > [네트워크 설정] > [네트워크 프로젝트] > [Epson iProjection] > [LAN 정보 표시]
- QR 코드를 숨기려면 **【Esc】** 버튼을 누르십시오.
- QR 코드가 숨겨져 있는 경우, 이 코드를 표시하려면 **【Enter】** 버튼을 누르십시오.

2

사용자의 모바일 기기에서 Epson iProjection을 시작합니다.

3

Epson iProjection을 이용해서 투사된 QR 코드를 읽은 다음 프로젝트에 연결합니다.



QR 코드를 정확하게 읽으려면 투사된 코드가 모바일 기기의 QR 코드 리더 안에 들어올 수 있도록 화면을 정면에서 가까이 바라보아야 합니다. 화면에서 너무 멀리 떨어져 있으면 코드가 읽히지 않을 수 있습니다.

연결되어 있는 경우, 에서 [Contents] 메뉴를 선택한 후 투사하려는 파일을 선택합니다.

USB 키를 사용하여 Windows 컴퓨터 연결하기

USB 플래시 드라이브를 USB 키로 설정하여 프로젝터를 무선 LAN을 지원하는 Windows 컴퓨터에 빠르게 연결할 수 있습니다. USB 키를 만들면 네트워크 프로젝터에서 신속하게 영상을 투사할 수 있습니다.

- 1** Epson iProjection(Windows) 소프트웨어의 [USB 키 설치 도구]를 사용하여 USB 키를 설치합니다.

 지침에 대해서는 "Epson iProjection 사용 설명서 (Windows/Mac)"를 참조하십시오.

- 2** 무선 LAN 모듈이 설치되어 있거나 프로젝터에 내장되어 있어야 합니다.
- 3** 프로젝터의 전원을 켭니다.
- 4** 리모컨의 【LAN】 버튼을 누릅니다.
네트워크 정보 화면이 나타납니다. SSID와 IP 주소가 표시되어 있는지 확인합니다.
- 5** USB 키를 프로젝터의 USB-A 포트에 연결합니다.
네트워크 정보 업데이트가 완료되었다는 메시지 표시가 나타납니다.
- 6** USB 키를 제거합니다.
- 7** USB 키를 컴퓨터의 USB 포트에 연결합니다.
- 8** 화면 지시사항에 따라 필요한 응용 프로그램을 설치합니다.



- Windows 방화벽 메시지가 나타나면 [예]를 클릭해서 방화벽을 비활성화하십시오.
- 소프트웨어를 설치하려면 관리자 권한이 필요합니다.
- 자동으로 설치되지 않을 경우, USB 키에서 [MPPLaunch.exe]를 더블 클릭하십시오.

몇 분 후 컴퓨터 이미지가 프로젝터에서 표시됩니다.

- 9** 무선 투사가 완료되면 Windows 작업 표시줄에서 [하드웨어 안전하게 제거] 옵션을 선택한 후 컴퓨터에서 USB 키를 제거합니다.

 무선 LAN 연결을 다시 활성화하려면 컴퓨터를 새로 시작해야 할 수도 있습니다.

- ▶ 관련 링크
- "문서 최신 버전 얻기" p.9

무선 프리젠테이션 시스템을 사용하여 Windows/Mac 컴퓨터 연결하기

옵션 무선 프리젠테이션 시스템을 사용하면 프로젝터를 고속으로 컴퓨터에 무선으로 연결해서 영상을 투사할 수 있습니다. 무선 프리젠테이션 시스템(ELPWP10)에는 무선 송신기(ELPWT01) 두 대와 무선 LAN 모듈(ELPAP11) 한 개가 포함되어 있습니다.

자세한 내용은 "Epson Wireless Presentation System 사용자 가이드"를 참조하십시오.

- ▶ 관련 링크
- "처음 무선 프리젠테이션 시스템 설정하기" p.143
 - "무선 프리젠테이션 시스템으로 투사" p.144

처음 무선 프리젠테이션 시스템 설정하기

처음 무선 프리젠테이션 시스템을 시작할 때 프로젝터와 무선 송신기 페어링 등의 준비를 해야 합니다.



- 페어링하기 전에 프로젝터에 대한 네트워크 설정을 선택하십시오.
- [네트워크 설정]에서 [프로젝터 이름] 또는 [암호]를 변경할 경우 무선 송신기를 다시 페어링해야 합니다.
- 다음 웹사이트에서 필요한 소프트웨어와 설명서를 다운로드하면 됩니다.

epson.sn

- 1** 프로젝터의 전원을 켭니다.
- 2** 무선 송신기를 프로젝터의 USB-A 포트에 연결합니다.

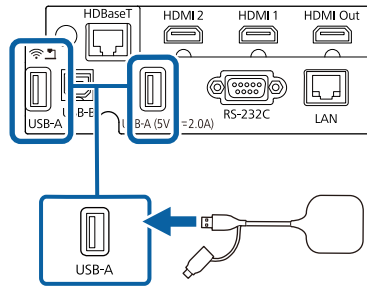

네트워크 정보가 써지고 완료 메시지가 나타납니다. 페어링을 마치는 데는 시간이 약간 소요될 수 있습니다.

⚠ 주의

네트워크 정보를 쓰는 중에 프로젝터에서 전원 코드를 뽑거나 무선 송신기 연결을 해제하지 마십시오. 전원 코드나 무선 송신기의 연결이 끊길 경우 프로젝터가 제대로 작동을 시작하지 못할 수 있습니다. 무선 송신기의 연결이 끊기기 전에 완료 메시지가 표시되었는지 확인하십시오.

- 3** 계속 페어링하려는 경우 다른 무선 송신기를 연결하십시오.
- 4** 필요할 경우 [예]를 선택하여 [연결 가이드 화면]을 [On]으로 설정합니다.



- [예]를 선택할 것을 권장합니다. 다음 번에 프로젝터를 켤 때 신호를 입력되지 않으면 무선 송신기에 대한 연결 가이드(Epson Wireless Presentation)가 표시됩니다.
- [연결 가이드 화면]이 [Off]로 설정되고 [콘텐츠 재생]이 [Off]로 설정될 경우 [연결 가이드 화면]을 [On]으로 설정하라는 메시지가 표시됩니다.
- 프로젝터의 [네트워크] 메뉴에서 연결 가이드 화면을 변경할 수 있습니다.
 ● [네트워크] > [송신기 설정] > [연결 가이드 화면]

- 5** 무선 송신기를 프로젝터에서 제거하고 무선 LAN 모듈을 무선 송신기용으로 사용되는 동일한 포트에 삽입합니다.
- 6** 제어판이나 리모컨의 **【Menu】** 버튼을 누릅니다.
- 7** 프로젝터의 [관리] 메뉴에서 [무선LAN 전원]이 [On]으로 설정되고 프로젝터의 [네트워크 설정] 메뉴에서 [단순 AP]가 [On]으로 설정되었는지 확인하십시오.

프로젝터를 껐다가 다시 켜서 연결 가이드 화면을 활성화하는 것이 좋습니다.



- 프로젝터의 [네트워크] 메뉴에서 [전원 자동 켜기] 설정을 [On]으로 설정할 경우, 프로젝터가 대기 모드에 있을 경우에도(전원이 꺼져 있을 때) 투사를 시작할 수 있습니다.
 ● [네트워크] > [송신기 설정] > [전원 자동 켜기]

무선 프리젠테이션 시스템으로 투사

페어링된 무선 송신기를 사용하여 프로젝터(수신기)와 Windows/Mac 컴퓨터 간의 직접 연결을 빠르게 설정하고 손쉽게 영상을 투사할 수 있습니다.



무선 LAN 모듈이 프로젝터에 설치되어 있어야 합니다.

- 1** 프로젝터의 전원을 켭니다.
- 2** 무선 송신기를 컴퓨터의 USB 포트에 연결합니다.
- 3** 무선 송신기에서 Epson Wireless Presentation 소프트웨어를 통해 콘텐츠를 투사합니다. 자세한 내용은 "Epson Wireless Presentation System 사용자 가이드"를 참조하십시오.

Miracast 기술을 사용하여 이미지를 노트북, 스마트폰, 태블릿과 같은 모바일 장치에서 프로젝터로 전송할 수 있습니다.

Miracast 기술을 사용하는 2개의 장치를 동시에 연결할 수 있습니다. 프로젝터는 Screen Mirroring1과 Screen Mirroring2로서 입력 소스를 감지합니다. [인터럽트 연결] 설정을 [Off]로 설정해야 합니다.

☛ [네트워크] > [네트워크 설정] > [네트워크 프로젝션] > [Screen Mirroring] > [인터럽트 연결]

장치가 Miracast를 지원한다면, 추가 소프트웨어를 설치하지 않아도 됩니다. Windows 컴퓨터를 사용하는 경우, Miracast 연결에 필요한 어댑터가 있는지 확인하십시오.

Screen Mirroring 기능을 사용할 때 다음 제한 사항에 유의하십시오.

- 인터페이스 이미지를 재생할 수 없습니다.
- 3ch(채널 3)을 통해 멀티 채널 오디오를 재생할 수 없습니다.
- 입력 해상도 및 프레임 속도에 따라서는 영상을 투사하지 못할 수도 있습니다.
- 3D 비디오를 재생할 수 없습니다.
- 장치에 따라 Miracast 연결에서 저작권 보호를 받는 콘텐츠를 볼 수 없을 수도 있습니다.
- Screen Mirroring 투사 동안 프로젝터의 [Screen Mirroring] 설정을 변경하지 마십시오. 변경할 경우 프로젝터 연결이 끊어지고 다시 연결하는데 다소 시간이 걸릴 수 있습니다.
- ☛ [네트워크] > [네트워크 설정] > [네트워크 프로젝션] > [Screen Mirroring]
- Screen Mirroring 투사 동안 차단기로 직접 프로젝터를 끄지 마십시오.

 Android 설치 관리자 또는 Windows 8.1 이상이 설치된 모바일 장치는 대부분 Miracast를 지원합니다. Miracast 지원은 모바일 장치에 따라 다릅니다. 자세한 내용은 모바일 장치 설명서를 참조하십시오.

▶ 관련 링크

- "Screen Mirroring 설정 선택하기" p.145
- "Miracast 기능을 Screen Mirroring을 이용해서 연결하기" p.147
- "Windows 10에서 Screen Mirroring을 이용해서 연결하기" p.148

- "Windows 11에서 Screen Mirroring을 이용해서 연결하기" p.148

Screen Mirroring 설정 선택하기

프로젝터가 모바일 장치에서 이미지를 투사하도록 [Screen Mirroring] 설정을 선택해야 합니다.

 Windows 10/11을 사용하는 경우 다음 연결을 사용하여 영상을 전송할 수 있습니다.

- 장치에서 프로젝터로 직접 영상을 전송
- 로컬 영역 네트워크를 통해 영상을 전송

로컬 영역 네트워크를 통해 이미지를 전송할 경우 연결이 더 안정적이고 보안도 뛰어납니다. 다음 중 하나를 수행하여 프로젝터를 로컬 영역 네트워크에 연결하십시오.

- LAN 케이블을 연결합니다.
- [무선LAN] 설정을 선택하여 무선 액세스 지점에 연결합니다.

무선 액세스 지점에 연결하려면 옵션이 무선 LAN 모듈을 설치해야 합니다.

1 【Menu】 버튼을 누르고 [관리] 메뉴를 선택한 다음 【Enter】 키를 누릅니다.

자주 사용하는 항목	관리	
영상	사용자 버튼	라이트 모드
신호 I/O	사용자 로고	
설치	사용자 패턴	
화면 표시	조작 잠금	Off
동작 설정	4K Enhancement	On
관리	컬러 균일성	
네트워크	컬러 매칭	
다중 투사 방식	새로 고침 모드	
메모리	라이트 보정	
ECO	날짜&시간	
초기/모든 설정	스케줄 설정	
	무선LAN 전원	
	무선 LAN 진단	1
	로그 저장	USB와 내부 메모리
	일괄처리 설정 범위	
	언어	한국어
	정보	

2 [무선LAN 전원] 설정을 [On]으로 설정합니다.

[무선LAN 전원]	복귀
✓ On	
Off	

3 [네트워크] 메뉴를 선택하고 【Enter】 키를 누릅니다.

자주 사용하는 항목	네트워크	
영상	무선 LAN 정보	
신호 I/O	유선 LAN 정보	
설치	Art-Net 채널 정보	
화면 표시	네트워크 설정	
동작 설정	송신기 설정	
관리	네트워크 설정 초기화	
네트워크	다중 투사 방식	
다중 투사 방식	프로젝터 ID	Off
메모리	상하 촬영	
ECO	형상 보정	Quick Corner
초기/모든 설정	가장자리 블렌딩	
	확대/축소	
	컬러 균일성	
	라이트 모드	표준
	컬러 매칭	
	RGBCMY	
	다중 투사 방식 설정 초기화	

4 [네트워크 설정]을 선택하고 【Enter】 키를 누릅니다.

5 [우선 순위 제어 인터페이스]를 선택하고 【Enter】 키를 누릅니다.

6 다음 옵션 중 하나를 선택하십시오.

- 유선 LAN을 사용하는 로컬 영역 네트워크를 통해 데이터를 전송하는 경우 [유선LAN]을 선택합니다.
- 직접 또는 무선 액세스 지점을 통해 데이터를 전송하는 경우 [무선LAN]을 선택합니다.
- 장치가 직접 데이터 전송만 지원하는 경우 [무선LAN]을 선택합니다.

7 [단순 AP] 설정을 [On]으로 설정합니다.

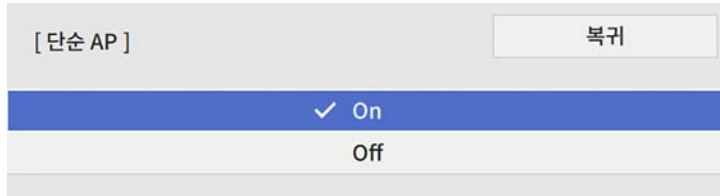

 [암호]를 설정하지 않은 경우 [암호]를 설정하라는 화면이 나타납니다. 화면에 표시되는 지침에 따라 [암호]를 설정합니다.

8 [네트워크 설정] 화면으로 돌아가서 [네트워크 프로젝션]를 선택합니다.

9 [Screen Mirroring] 설정을 [On]으로 설정합니다.

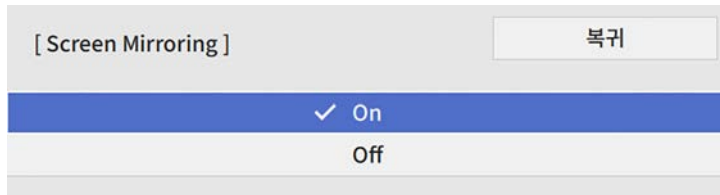

10 필요할 경우 옵션을 선택합니다.

- Screen Mirroring 투사 동안 다른 모바일 장치에 연결하거나 하나의 장치에만 연결하려면 [인터럽트 연결]을 선택하십시오. Screen Mirroring 소스 2개를 사용하려는 경우 이 기능을 [Off]로 설정하십시오.
- [성능 조정]에서는 화면 미러링 속도/품질을 조정할 수 있습니다. 품질을 높이려면 작은 수를 선택하고, 속도를 높이려면 큰 수를 선택하십시오.
- [Screen Mirroring 정보]에서는 Screen Mirroring 소스를 투사할 때 연결 정보를 표시합니다.

11 설정 내용 선택이 끝나면 [네트워크 설정] 화면으로 돌아가서 [설정]을 선택하고 화면 지시사항에 따라 설정 내용을 저장하고 메뉴를 종료합니다.

Miracast 기능을 Screen Mirroring을 이용해서 연결하기

Miracast를 지원하는 스마트폰 등의 모바일 기기에서는 이를 프로젝터에 무선으로 연결하여 이미지를 투사할 수 있습니다. Screen Mirroring을 사용하여 연결함으로써 프로젝터의 스피커 시스템을 통해 오디오를 재생할 수 있습니다.

- 1** 필요한 경우 프로젝터에서 [Screen Mirroring] 설정을 선택합니다.
- 2** 리모컨의 [LAN] 버튼을 눌러서 Screen Mirroring 소스로 전환합니다. 네트워크 정보 화면이 나타납니다.
- 3** 모바일 기기에서 Miracast 기능을 사용하여 프로젝터를 검색합니다. 사용 가능한 장치의 목록이 표시됩니다.
- 4** 목록에서 프로젝터의 프로젝터 이름을 선택합니다.
- 5** 모바일 기기에 PIN 입력 화면이 나타나면 네트워크 정보 화면이나 투사 영상에 표시된 PIN 코드를 입력하십시오. 프로젝터가 모바일 기기의 이미지를 표시합니다.

 연결될 때까지 다소 시간이 걸릴 수 있습니다. 연결하는 동안 프로젝터의 전원 코드를 분리하지 마십시오. 그럴 경우 기기가 일시 정지되거나 오작동을 일으킬 수 있습니다. 모바일 기기에 따라 연결할 때 기기를 삭제해야 할 수도 있습니다. 기기의 화면 지시사항을 따르십시오.

Windows 10에서 Screen Mirroring을 이용해서 연결하기

Screen Mirroring을 이용해서 연결함으로써 무선 투사를 위해 컴퓨터를 설정하고 프로젝터의 스피커 시스템을 통해 오디오를 재생할 수 있습니다.

- 1** 필요한 경우 프로젝터에서 [Screen Mirroring] 설정을 선택합니다.
- 2** 리모컨의 【LAN】 버튼을 눌러서 Screen Mirroring 소스로 전환합니다.
네트워크 정보 화면이 나타납니다.
- 3** Windows 키를 누른 상태에서 키보드에서 **K**를 동시에 누릅니다.
사용 가능한 장치의 목록이 표시됩니다.
- 4** 목록에서 프로젝터의 프로젝터 이름을 선택합니다.



- 5** 컴퓨터에 PIN 입력 화면이 나타나면 네트워크 정보 화면이나 투사된 이미지의 오른쪽 하단에 표시된 PIN 코드를 입력하십시오.
프로젝터가 컴퓨터의 이미지를 표시합니다.



연결될 때까지 다소 시간이 걸릴 수 있습니다. 연결하는 동안 프로젝터의 전원 코드를 분리하지 마십시오. 그럴 경우 기기가 일시 정지되거나 오작동을 일으킬 수 있습니다.

Windows 11에서 Screen Mirroring을 이용해서 연결하기

Screen Mirroring을 이용해서 연결함으로써 무선 투사를 위해 컴퓨터를 설정하고 프로젝터의 스피커 시스템을 통해 오디오를 재생할 수 있습니다.

- 1** 필요한 경우 프로젝터에서 [Screen Mirroring] 설정을 선택합니다.
- 2** 리모컨의 【LAN】 버튼을 눌러서 Screen Mirroring 소스로 전환합니다.
네트워크 정보 화면이 나타납니다.
- 3** 컴퓨터 작업 표시줄의 스피커 아이콘을 클릭합니다.
- 4** [캐스트].
사용 가능한 장치의 목록이 표시됩니다.



[캐스트]가 표시되지 않거나 다른 메시지가 표시되면 컴퓨터와 함께 제공되는 설명서를 참조하십시오.

- 5** 목록에서 프로젝터의 프로젝터 이름을 선택합니다.
- 6** 컴퓨터에 PIN 입력 화면이 나타나면 네트워크 정보 화면이나 투사된 이미지의 오른쪽 하단에 표시된 PIN 코드를 입력하십시오.
프로젝터가 컴퓨터의 이미지를 표시합니다.



연결될 때까지 다소 시간이 걸릴 수 있습니다. 연결하는 동안 프로젝터의 전원 코드를 분리하지 마십시오. 그럴 경우 기기가 일시 정지되거나 오작동을 일으킬 수 있습니다.

HTTPS 프로토콜을 사용하면 프로젝터와 이와 통신하는 웹 브라우저 간의 보안을 강화할 수 있습니다. 이를 위해, 서버 인증서를 만들고 이를 프로젝터에 설치한 후 프로젝터 메뉴에서 [보안 HTTP] 설정을 켜서 웹 브라우저의 신뢰성을 확인합니다.

서버 인증서를 설치하지 않더라도, 프로젝터가 자체 서명 인증서를 자동으로 만들어 통신을 허용합니다. 그러나 자체 서명 인증서는 웹 브라우저에서 신뢰성을 확인할 수 없기 때문에 웹 브라우저에서 프로젝터에 액세스하면 서버의 신뢰성에 대한 경고가 표시됩니다. 이 경고가 표시되어도 통신이 끊어지지 않습니다.

▶ 관련 링크

- "메뉴를 이용해서 웹 서버 인증서 가져오기" p.150

메뉴를 이용해서 웹 서버 인증서 가져오기

웹 서버 인증서를 만들고, 프로젝터 메뉴와 외부 저장 장치를 사용하여 이를 가져올 수 있습니다.



- USB 플래시 드라이브를 이 모델의 외부 저장 장치로 사용할 수 있습니다.
- 또한 웹 브라우저에서 디지털 인증서를 등록할 수 있습니다. 그러나 반드시 한 번만 등록하십시오. 그렇게 하지 않을 경우 인증서가 올바르게 설치되지 않을 수 있습니다.

- 1 디지털 인증서 파일이 프로젝터 등록 정보와 호환되고 USB 저장 장치에 직접 저장되어 있는지 확인하십시오.
- 2 [Menu] 버튼을 누르고 [네트워크] 메뉴를 선택한 다음 [Enter] 키를 누릅니다.
- 3 [네트워크 설정]을 선택하고 [Enter] 키를 누릅니다.

- 4 [프로젝터 설정] 메뉴를 선택하고 [Enter] 키를 누릅니다.

[프로젝터 설정]		복귀
명령 커뮤니케이션	보호됨	
Web API 설정		
PJLink	Off	▼
SNMP	Off	▼
AMX Device Discovery	Off	
Crestron Connected	Off	
Crestron XiO Cloud	Off	
Control4 SDDP	Off	
Art-Net	On	
보안 HTTP	On	▲
웹 서버 인증서		

- 5 [보안 HTTP] 설정을 [On]으로 설정합니다.
- 6 [웹 서버 인증서]를 선택하고 [Enter] 를 누릅니다.
- 7 [저장]을 선택하고 [Enter] 키를 누릅니다.
- 8 화면 지시사항을 따라 USB 저장 장치를 프로젝터의 USB-A 포트에 연결합니다.
- 9 [Enter] 키를 눌러 인증서 목록을 표시합니다.
- 10 표시된 목록을 사용하여 가져올 인증서를 선택합니다. 해당 인증서의 암호를 입력할 것을 요구하는 메시지가 표시됩니다.
- 11 암호를 입력하고 [Enter] 키를 누릅니다. 인증서를 가져오고 완료 메시지가 나타납니다.

▶ 관련 링크

- "지원되는 웹 서버 인증서" [p.151](#)

지원되는 웹 서버 인증서

다음과 같은 종류의 디지털 인증을 등록할 수 있습니다.

웹 서버 인증서 (보안 HTTP)

사양	설명
형식	PKCS#12
확장자	PEM, P12
암호화	RSA
해시	MD5/SHA-1/SHA-256/SHA-384/SHA-512
키 길이	512/1024/2048/4096 비트
일반 이름	네트워크 호스트 이름
조직	옵션
암호	최대 64개의 영숫자 문자, 필수

현재 투사된 화면 이미지를 동일한 네트워크에 연결된 최대 4대의 프로젝터에 전송할 수 있습니다. 이로써 여러 다른 프로젝터에서 동시에 이미지를 볼 수 있습니다.

- 이 기능은 [콘텐츠 재생] 모드에서 사용할 수 없습니다.
- 이 기능은 프로젝터의 [관리] 메뉴에서 [4K Enhancement]가 [On]으로 설정된 경우에는 사용할 수 없습니다.

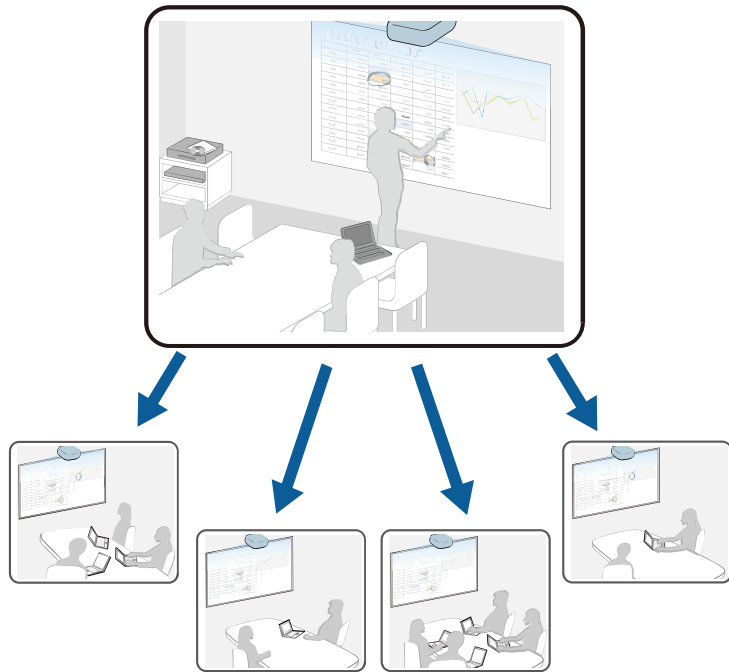

화면 공유 기능을 사용할 때 다음 제한 사항에 유의하십시오.

- 화면 공유 기능을 지원하는 프로젝터와 화면을 공유할 수 있습니다.
- 화면을 공유하는 프로젝터 간의 펌웨어 버전이 동일하지 않을 경우 화면을 공유하려면 프로젝터의 펌웨어를 업데이트해야 할 수도 있습니다.
- HDCP에서 투사되는 이미지는 전송할 수 없습니다.

- 화면 공유 동안에는 프로젝터의 [네트워크] 설정을 변경할 수 없습니다.

▶ 관련 링크

- "화면 공유하기" p.152
- "공유 화면 이미지 수신하기" p.154

화면 공유하기

화면을 공유하기 전에 프로젝터에서 설정을 선택해야 합니다.

- 프로젝터를 네트워크에 연결합니다.
- [화면 공유] 설정이 [On]으로 설정되어 있는지 확인합니다.
 - ☛ [네트워크] > [네트워크 설정] > [네트워크 프로젝션] > [화면 공유]

- 1** 프로젝터를 켜면 화면이 표시됩니다.
- 2** 【Home】 버튼을 누릅니다.
- 3** [화면 공유]를 선택합니다.



4 [화면 공유 시작]을 선택합니다.

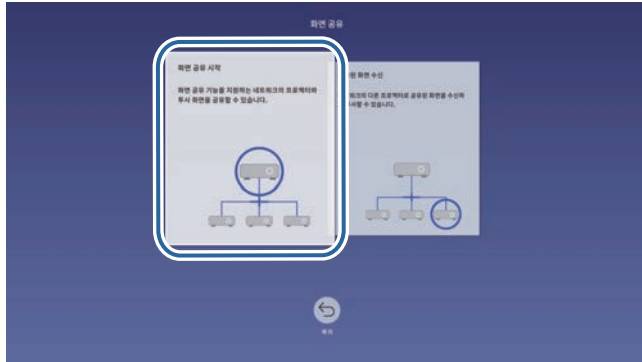

5 화면을 공유하려는 프로젝터를 지정합니다.

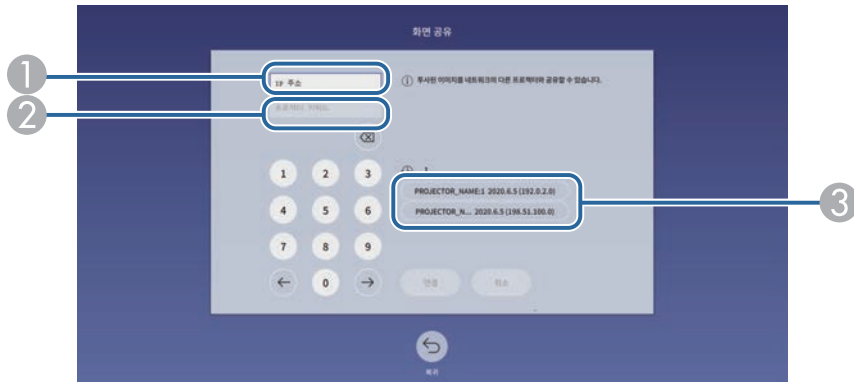

- ① 숫자 키패드를 사용하여 IP 주소를 입력합니다.
- ② 필요할 경우 숫자 키패드를 사용하여 프로젝터 키워드를 입력합니다. 수신 프로젝터의 투사된 영상에 프로젝터 키워드가 표시됩니다.
- ③ 연결 이력이 화면에 표시됩니다. 이전에 연결했던 프로젝터에 연결하려면 화면에 표시된 목록에서 IP 주소를 선택하십시오.

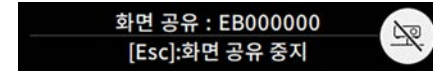

6 [연결]을 선택합니다.

연결이 완료되면 공유 상태를 나타내는 표시줄이 화면 오른쪽 상단에 표시됩니다. 공유 상태 표시줄 위치를 끌어서 놓을 수 있습니다.



7 더 많은 프로젝터에 연결하려면 필요에 따라 3단계와 6단계를 반복하십시오.

8 전송된 화면에 그린 내용을 표시하려면  을(를) 선택합니다.

-  : 수신 프로젝터에서 그릴 수 있습니다.
-  : 수신 프로젝터에서 그릴 수 없습니다.

9 공유하려는 이미지를 투사할 입력 소스를 선택합니다.

영상이 수신 프로젝터에 전송됩니다.

» 관련 링크

- "화면 공유 끝내기" p.153

화면 공유 끝내기

공유를 끝내려면 공유 상태 바에서  아이콘을 선택합니다. 이 옵션을 사용하면 모든 프로젝터가 한 번에 연결 해제됩니다. 특정 프로젝터의 연결을 끊으려면 아래 단계를 따르십시오.

1 【Home】 버튼을 누릅니다.

2 [화면 공유]를 선택합니다.



3 연결을 끊을 프로젝터를 선택하고 [연결 끊기]를 선택합니다.



선택한 프로젝터의 연결이 끊기고 이 프로젝터에 대한 화면 공유가 종료됩니다.

4 더 많은 프로젝터의 연결을 끊으려면 필요에 따라 3단계를 반복하십시오.



[모두 연결 해제]를 선택하면 버튼이 [Confirm]으로 변경됩니다. 모든 프로젝터의 연결을 해제하려면 버튼을 다시 선택합니다.

공유 화면 이미지 수신하기

화면을 수신하기 전에 프로젝터에서 설정을 선택해야 합니다.

- 프로젝터를 영상을 공유하는 프로젝터와 동일한 네트워크에 연결합니다.
- Epson iProjection 소프트웨어를 사용해서 프로젝터에 연결되어 있는 다른 장치가 없는지 확인합니다.
- [화면 공유] 설정이 [On]으로 설정되어 있는지 확인합니다.
- [네트워크] > [네트워크 설정] > [네트워크 프로젝션] > [화면 공유]

다른 프로젝터에서 화면 공유를 시작할 경우 공유된 화면 영상이 자동으로 표시됩니다.

그렇지 않을 경우 리모컨의 **【LAN】** 버튼을 누릅니다.

투사하는 동안 공유된 이미지를 제거하려면 **【Esc】** 버튼을 누르십시오.



프로젝터 IP 주소가 없을 경우 **【Home】** 버튼을 누르고 [화면 공유]를 선택합니다. 가이드 화면에 표시된 IP 주소를 확인할 수 있습니다.

프로젝터 모니터링하기 및 제어하기

네트워크를 통해 프로젝터를 모니터링하고 제어하려면 아래 절들을 확인하십시오.

▶ 관련 링크

- "Epson Projector Management" [p.156](#)
- "웹 브라우저를 이용해서 네트워크 프로젝터 제어하기" [p.157](#)
- "웹 브라우저에서 디지털 인증 등록하기" [p.166](#)
- "프로젝터 네트워크 이메일 알림 설정하기" [p.167](#)
- "SNMP를 이용해서 모니터링 설정하기" [p.168](#)
- "ESC/VP21 명령 사용 방법" [p.169](#)
- "PJLink 지원" [p.170](#)
- "Art-Net" [p.171](#)
- "Crestron Connected 지원" [p.172](#)
- "Web API" [p.174](#)
- "프로젝터 이벤트 일정 설정하기" [p.175](#)

Epson Projector Management 소프트웨어(Windows만 해당)를 이용해서 네트워크를 통해 프로젝터를 모니터링하거나 제어할 수 있습니다. 지침에 대해서는 "Epson Projector Management 사용 설명서"를 참조하십시오.

Epson Projector Management는 아래 웹 사이트에서 다운로드할 수 있습니다.

epson.sn

프로젝터를 네트워크에 연결하기만 하면 호환되는 웹 브라우저를 이용해서 프로젝터 설정 내용을 선택하거나 투사 방식을 제어할 수 있습니다. 이같은 연결로 프로젝터에 원격으로 액세스할 수 있습니다.

콘텐츠 재생 모드에서 재생 목록을 편집할 수도 있습니다.

알림

콘텐츠 재생 모드에서 다음 경우에는 프로젝터에서 USB 플래시 드라이브를 제거하거나 프로젝터의 전원 코드를 뽑지 마십시오. USB 플래시 드라이브에 저장된 데이터가 손상될 수 있습니다.

- [재생 목록] 화면이 표시된 경우
- [USB 메모리 장치] 화면이 표시된 경우



- 컴퓨터와 프로젝터가 네트워크에 연결되어 있어야 합니다. 무선으로 연결하는 경우 무선 네트워크 액세스 포인트를 통해 장치를 연결하십시오.
- 다음 웹 브라우저를 사용할 수 있습니다.
 - Microsoft Edge (Windows)
 - Safari (Mac, iOS)
 - Chrome (Android)
- 웹 브라우저를 사용할 때 프록시 서버를 통해서 연결하지 마십시오. 웹 브라우저를 이용해서 모든 프로젝터 메뉴 설정을 선택할 수 있거나 모든 프로젝터 기능을 제어할 수 있는 것은 아닙니다.
- 프로젝터의 [동작 설정]에서 [대기 모드]를 [일반 통신 On]으로 설정할 경우, 프로젝터가 대기 모드에 있을 때라도(전원이 꺼져 있을 때) 웹 브라우저를 이용해서 설정 내용을 선택하거나 투사 방식을 제어할 수 있습니다.
- Epson iProjection (iOS/Android) 앱을 통해 웹 브라우저로 프로젝터를 제어할 수도 있습니다.

- 1** 프로젝터의 전원이 켜져 있는지 확인합니다.
- 2** 컴퓨터 또는 장치가 프로젝터와 동일한 네트워크에 연결되어 있는지 확인합니다.
- 3** 컴퓨터 또는 장치에서 웹 브라우저를 시작합니다.

4 프로젝터 IP 주소를 브라우저의 주소 입력란에 입력하여 [Epson Web Control] 화면으로 이동합니다. IPv6 주소를 입력할 때, 주소를 대괄호 [및]로 묶으십시오.

[Epson Web Control] 화면이 나타납니다.

- 표준 모드에서

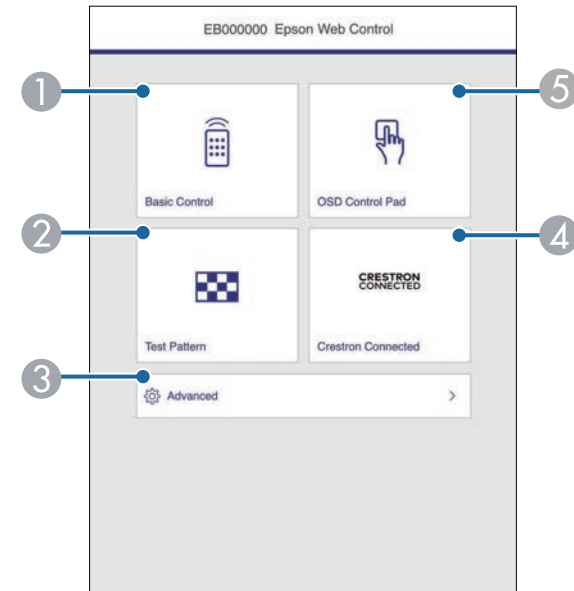

- 1** 프로젝터를 원격으로 제어할 수 있습니다.
- 2** 테스트 패턴을 화면에 표시할 수 있습니다.
- 3** 프로젝터 세부 정보를 설정할 수 있습니다.
- 4** Crestron Connected 및 Crestron XiO Cloud 동작 설정 창을 엽니다.
- 5** 손가락이나 마우스로 프로젝터의 메뉴 설정을 조작할 수 있습니다.

- 콘텐츠 재생 모드에서

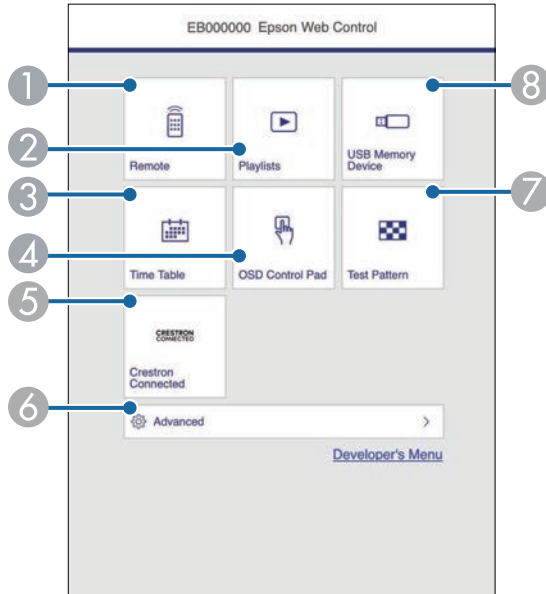

- 1 프로젝터를 원격으로 제어할 수 있습니다.
- 2 재생하려는 재생 목록을 선택하고, 재생 목록을 만들거나 편집할 수 있습니다.
- 3 [시간표] 화면을 표시할 수 있습니다.
- 4 손가락이나 마우스로 프로젝터의 메뉴 설정을 조작할 수 있습니다.
- 5 Crestron Connected 및 Crestron XiO Cloud 동작 설정 창을 엽니다.
- 6 프로젝터 세부 정보를 설정할 수 있습니다.
- 7 테스트 패턴을 화면에 표시할 수 있습니다.
- 8 USB 플래시 드라이브에 있는 재생 목록 데이터를 등록하거나 삭제할 수 있습니다.

5 제어하려는 프로젝터 기능에 해당되는 옵션을 선택할 수 있습니다.



- [Epson Web Control] 화면에 있는 옵션 중 일부의 경우 로그인해야 액세스할 수 있습니다. 로그인 창이 나타나면 사용자 이름과 암호를 입력하십시오.
- [기본 제어] 옵션에 액세스할 때 필요한 사용자 이름은 **EPSONREMOTE**입니다. 기본적으로 암호가 설정되어 있지 않습니다. 기능을 처음 사용하는 경우 화면에 표시되는 지침을 따라 암호를 설정하십시오.
- 기타 옵션에 액세스할 때 필요한 사용자 이름은 **EPSONWEB**입니다. 기본적으로 암호가 설정되어 있지 않습니다. [Web 비밀 번호]가 설정되어 있지 않은 경우 브라우저 오류 화면이 표시됩니다. [네트워크 설정] 메뉴에서 암호를 설정하십시오.
- 프로젝터의 [네트워크] 메뉴에서 암호를 변경할 수 있습니다.
 - ☛ [네트워크] > [네트워크 설정] > [Remote 암호]
 - ☛ [네트워크] > [네트워크 설정] > [Web 비밀 번호]

▶ 관련 링크

- "웹 제어 옵션" p.158

웹 제어 옵션

기본 제어

[기본 제어] 화면의 옵션을 사용하면 입력 소스를 선택하고 프로젝터를 제어할 수 있습니다.



- 로그인 창이 나타나면 사용자 이름과 암호를 입력하십시오. (사용자 이름은 **EPSONREMOTE**입니다. 기본적으로 암호가 설정되어 있지 않습니다. 기능을 처음 사용하는 경우 화면에 표시되는 지침을 따라 암호를 설정하십시오.)
- 프로젝터의 [네트워크] 메뉴에서 암호를 변경할 수 있습니다.
 🖱️ [네트워크] > [네트워크 설정] > [Remote 암호]

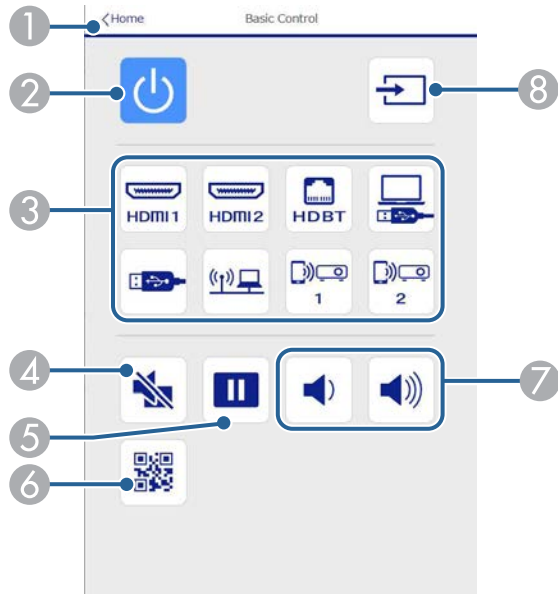

- 1 [Epson Web Control] 화면으로 돌아갑니다.
- 2 프로젝터의 전원을 켜거나 끌 수 있습니다.
- 3 입력 소스를 선택합니다. (사용 가능한 소스는 프로젝터 모델에 따라 다릅니다.)
- 4 일시적으로 비디오와 오디오를 켜거나 끌 수 있습니다.
- 5 이미지를 일시정지하거나 다시 시작할 수 있습니다.
- 6 QR 코드가 표시됩니다.
- 7 스피커의 볼륨을 조절할 수 있습니다.

- 8 소스를 검색할 수 있습니다.

OSD 제어 패드

[OSD 제어 패드] 화면의 옵션으로 프로젝터의 설정 메뉴를 표시하고 패드에서 마우스나 손가락을 움직여 선택할 수 있습니다.

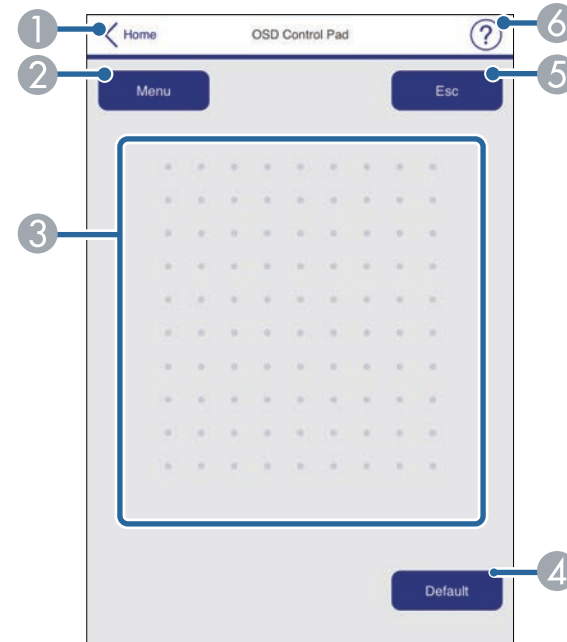

- 1 [Epson Web Control] 화면으로 돌아갑니다.
- 2 프로젝터의 설정 메뉴를 화면에 표시합니다.
- 3 이 메뉴를 탐색하려면 손가락이나 마우스를 이용하십시오.
- 4 선택한 설정이 기본 값으로 초기화합니다.
- 5 이전 메뉴로 돌아갑니다.
- 6 도움말 주제를 화면에 표시할 수 있습니다.

테스트 패턴

[테스트 패턴] 화면에서는 사용 가능한 테스트 패턴이 표시되며, 선택하여 투사할 수 있습니다.

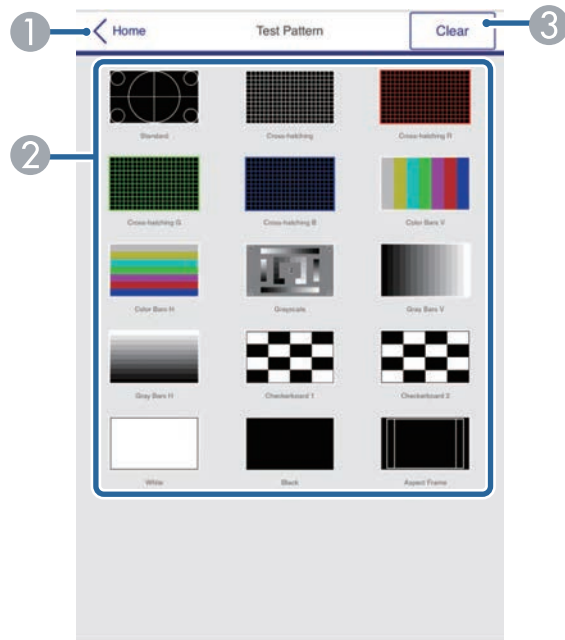

- 1 [Epson Web Control] 화면으로 돌아갑니다.
- 2 사용 가능한 테스트 화면이 표시되면 투사하려는 테스트 패턴을 선택합니다. (사용 가능한 테스트 패턴은 프로젝터 모델에 따라 다릅니다.)
- 3 테스트 패턴 디스플레이를 끕니다.

고급

[고급] 화면에서는 프로젝터의 설정을 선택할 수 있습니다.



[Web 비밀번호]가 설정되어 있지 않은 경우 브라우저 오류 화면이 표시됩니다. [네트워크 설정] 메뉴에서 암호를 설정하십시오. 프로젝터에 대한 무단 액세스를 방지하기 위해 암호를 주기적으로 변경하는 것이 적극 권장됩니다.

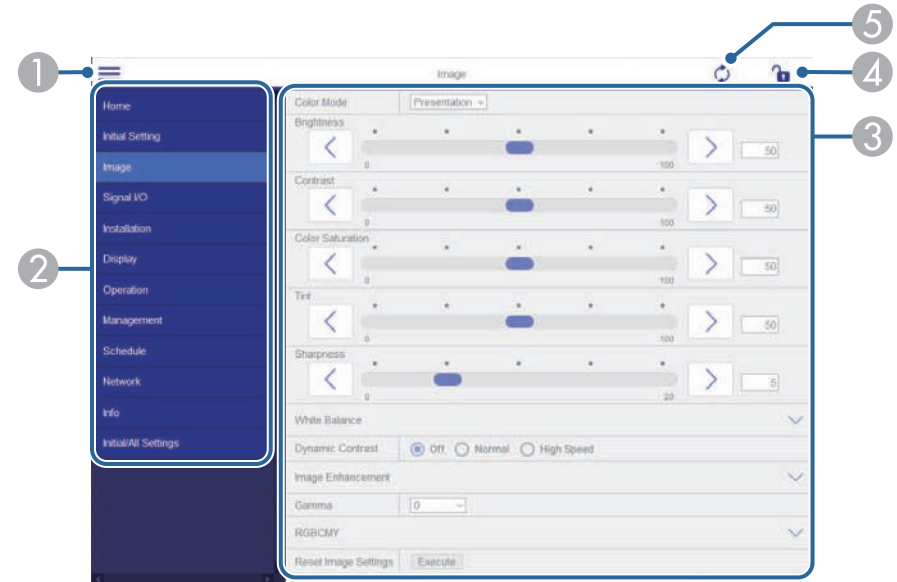

- 1 메뉴를 엽니다.
- 2 선택한 메뉴 이름을 표시합니다.
- 3 프로젝터 설정을 지정합니다. (사용 가능한 설정은 프로젝터 모델에 따라 다릅니다.)
- 4 프로젝터 설정을 잠금/잠금 해제합니다. 잠금은 Epson Web Control 설정이 우발적으로 변경되는 것을 방지해 줍니다.
- 5 프로젝터 설정을 업데이트합니다.



다음 설정 내용은 Epson Web Control을 이용해서 변경할 수 없습니다.

- [HDMI 링크]
- [고정 설치]
- [고정 플레이트 설치 설명서]
- [영상 시프트]
- [다시 설치]
- [콘텐츠 재생]
- [사용자 로고]
- [사용자 패턴]
- [무선 LAN 진단]
- [언어]
- [상태 표시]
- [Art-Net 채널 정보]
- [액세스 지점 검색]
- [페어링 시작]
- [Event ID]
- [안테나 레벨 설정]
- [네트워크 설정 초기화]
- [펌웨어 업데이트]



다음 설정 내용은 Epson Web Control에서만 선택할 수 있습니다.

- 초기 설정
- 모니터 비밀번호 (최대 16개의 영숫자 문자)
명령 커뮤니케이션을 처음 수행할 경우 웹 브라우저에서 암호를 설정해야 합니다.
- IPv6 설정(수동)
- HTTP 포트 (80 [기본], 843, 3620, 3621, 3625, 3629, 4352, 4649, 5357, 10000, 10001, 41794를 제외하고 웹 제어에 사용되는 포트 번호)
- 로그 표시

리모컨(콘텐츠 재생 모드에서만)

[리모컨] 화면의 옵션을 사용하면 입력 소스를 선택하고 프로젝터를 제어하고 재생 목록 투사를 시작할 수 있습니다.

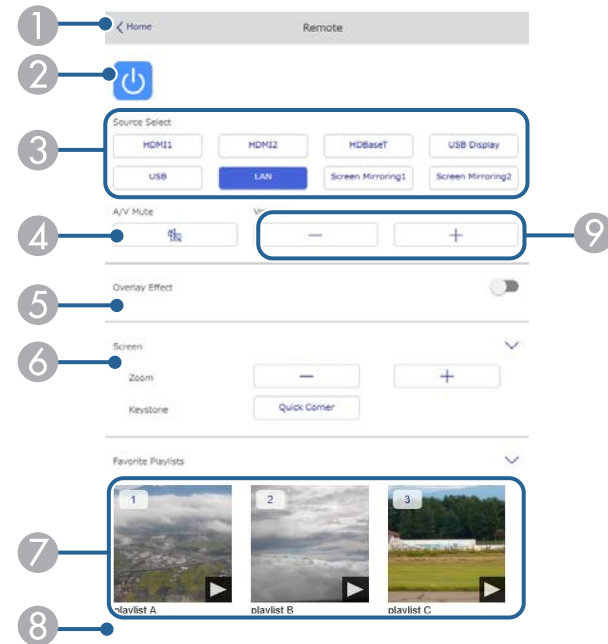

- 1 [Epson Web Control] 화면으로 돌아갑니다.
- 2 프로젝터의 전원을 켜거나 끌 수 있습니다.
- 3 입력 소스를 선택합니다. (사용 가능한 소스는 프로젝터 모델에 따라 다릅니다.)
- 4 일시적으로 비디오와 오디오를 켜거나 끌 수 있습니다.

- 5 [오버레이 효과] 옵션은 현재 소스가 USB가 아닐 경우에만 이 설정이 표시됩니다.
[오버레이 효과]를 켜거나 꺼서 색상이나 모양 효과를 재생 목록에 추가합니다.
이 기능을 켤 경우 [효과] 화면이 표시됩니다. 사전 정의된 색상이나 모양 효과 필터를 재생 목록에 추가할 수 있습니다. 사용자 정의 효과도 만들 수 있습니다.
- 6 화면 설정을 지정합니다.
- 7 즐겨찾기 재생 목록을 표시합니다. 투사를 시작할 재생 목록을 선택합니다.
- 8 투사 중인 재생 목록에 대한 정보를 표시합니다.
다음 아이콘은 재생 목록 설정을 나타냅니다.
 - : 오버레이 효과가 적용됨
 - : 반복 재생이 적용됨
 - : 재생 목록 길이
 오른쪽 하단에서 화살표를 선택하여 다음 화면을 표시합니다.
- 9 스피커의 볼륨을 조절할 수 있습니다.

재생 목록을 투사하는 동안 화면이 표시됨(콘텐츠 재생 모드에서만)

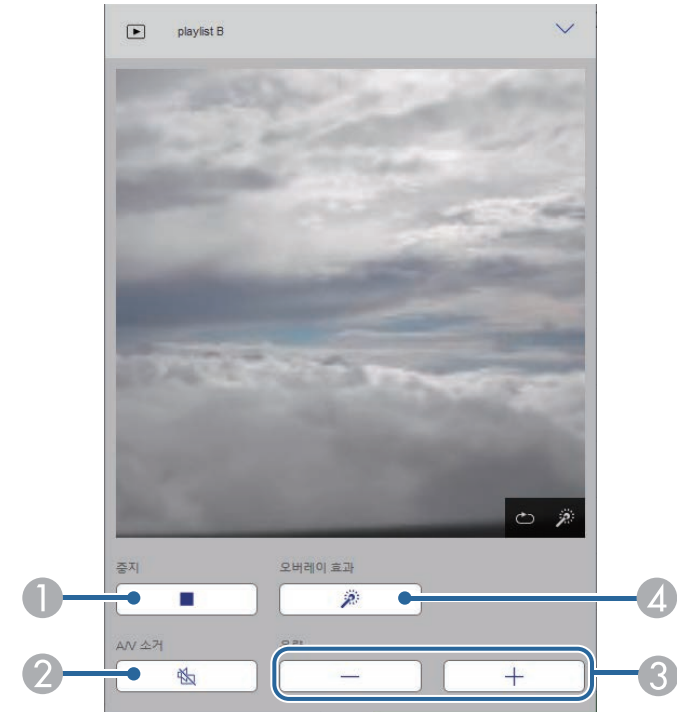

- 1 투사가 정지됩니다.
- 2 일시적으로 비디오와 오디오를 켜거나 끌 수 있습니다. 하지만 이 기능을 활성화한 포인트에서 투사가 재개될 수 없도록 오디오 및 비디오가 계속 실행됩니다.
- 3 스피커의 볼륨을 조절할 수 있습니다.
- 4 [효과] 화면을 엽니다. 사전 설정 효과를 선택하거나 개별 밝기, 색상 및 모양 효과 필터를 선택할 수 있습니다.

재생 목록(콘텐츠 재생 모드에서만)

[재생 목록] 화면의 옵션을 사용하면 목록에서 재생하려는 재생 목록을 선택하고 재생 목록을 만들거나 편집할 수 있습니다.

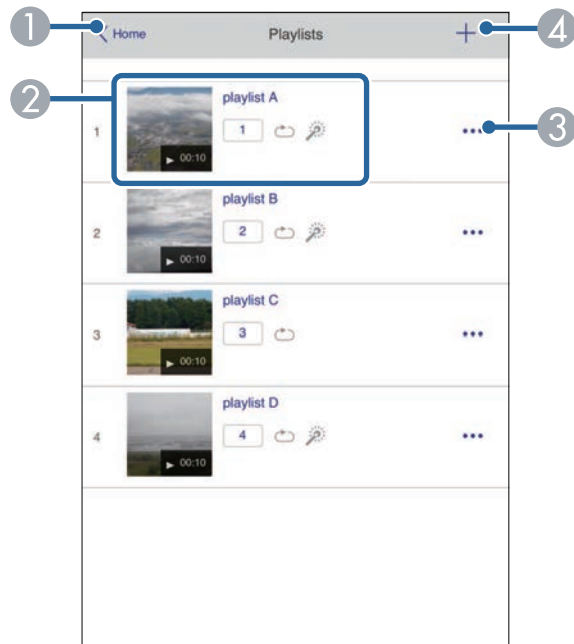

새 재생 목록/재생 목록 편집 화면(콘텐츠 재생 모드에서만)



- ① [Epson Web Control] 화면으로 돌아갑니다.
- ② 재생 목록 투사를 시작합니다.
다음 아이콘은 재생 목록 설정을 나타냅니다.
 - : 즐겨찾기 재생 목록에 할당된 숫자
 - : 반복 재생이 적용됨
 - : 오버레이 효과가 적용됨
- ③ 즐겨찾기에 등록하고 편집하거나 복사하거나 재생 목록을 삭제할 수 있는 메뉴를 엽니다.
[편집] 또는 [복제]를 선택하면 [재생 목록 편집] 화면이 표시됩니다.
- ④ 새 재생 목록을 만들 수 있는 [새 재생 목록] 화면을 엽니다.

- ① 재생 목록 이름을 편집합니다.
- ② 반복 재생 사용 여부를 선택합니다.
- ③ 재생 목록을 즐겨찾기로 등록합니다.
즐거찾기를 등록할 경우 [리모컨] 화면 또는 리모컨을 사용하여 즐겨찾기 재생 목록을 빠르게 재생하기 시작할 수 있습니다.
- ④ 재생 목록에 추가한 이미지 또는 영화를 표시합니다. 재생 목록은 이미지 또는 영화를 순서대로 재생합니다.
- ⑤ 이미지 또는 영화를 재생 목록에 추가합니다.
- ⑥ 이미지 또는 영화를 목록에서 삭제합니다.

- ⑦ [이미지 전환] 화면을 엽니다.
다음 이미지 파일로 전환하는 시간 간격을 지정할 수 있습니다. 전환 효과도 선택할 수 있습니다.
- ⑧ [효과] 화면을 엽니다.
사전 정의된 색상이나 모양 효과 필터를 재생 목록에 추가할 수 있습니다. 사용자 정의 효과도 만들 수 있습니다.
- ⑨ 재생 목록을 미리 봅니다.

USB 메모리 장치(콘텐츠 재생 모드에서만)

[USB 메모리 장치] 화면의 옵션을 사용하면 재생 목록의 데이터를 USB 플래시 드라이브에 업로드하거나 USB 플래시 드라이브의 데이터를 삭제할 수 있습니다.



.avi, .jpeg (.jpg), .png, .bmp 또는 .gif 파일을 업로드할 수 있습니다.
.mp4 파일이나 .mov 파일을 재생 목록에 추가하려면 Epson Projector Content Manager 소프트웨어 또는 Epson Creative Projection 앱을 사용하십시오.

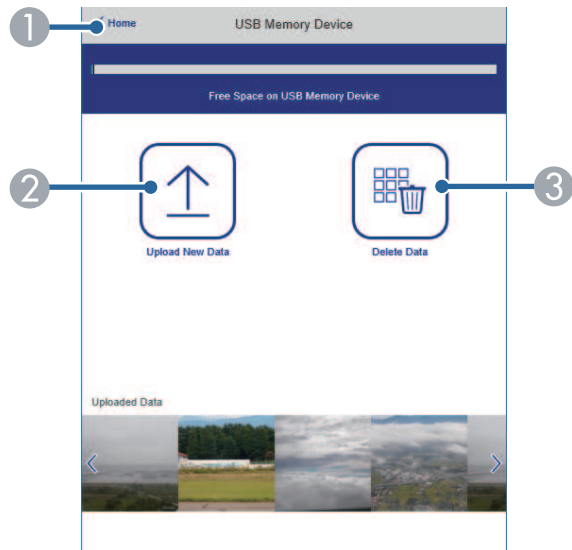

- ① [Epson Web Control] 화면으로 돌아갑니다.
- ② 재생 목록에 추가하려는 이미지나 영화를 복사해서 USB 플래시 드라이브로 옮길 수 있습니다.
- ③ USB 플래시 드라이브에 있는 이미지나 영화를 삭제할 수 있습니다.

시간표(콘텐츠 재생 모드에서만)

[시간표] 화면의 옵션을 사용하면 지정된 시간표 기능을 활성화하거나 비활성화할 수 있습니다.

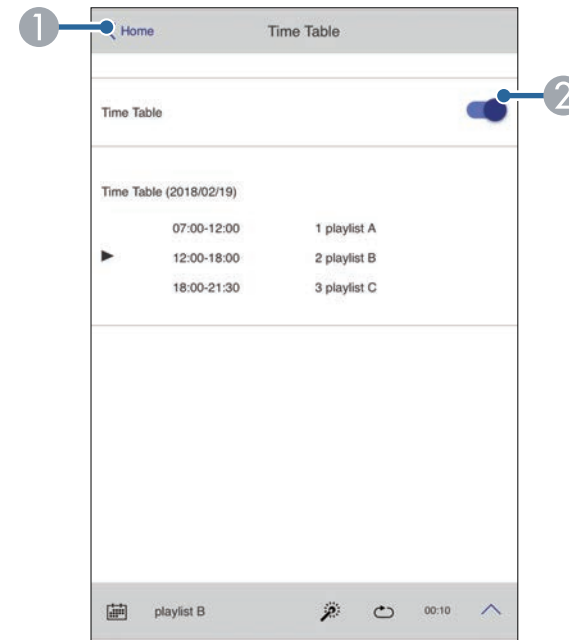

- ① [Epson Web Control] 화면으로 돌아갑니다.
- ② 시간표를 켜거나 끌 수 있습니다.



Epson Projector Content Manager 소프트웨어의 시간표 기능을 이용해서 각 재생 목록의 시작 시간과 종료 시간을 지정할 수 있습니다. 자세한 내용은 "Epson Projector Content Manager 작동 가이드"를 참조하십시오.

프로젝터에서 디지털 인증을 등록하여 프리젠테이션 파일에 보안을 제공할 수 있습니다.

 프로젝트의 [네트워크] 메뉴에서도 디지털 인증을 등록할 수 있습니다. 그러나 반드시 한 번만 등록하십시오. 그렇게 하지 않을 경우 인증서가 올바르게 설치되지 않을 수 있습니다.

- ☛ [네트워크] > [네트워크 설정] > [무선LAN] > [클라이언트 인증서]
- ☛ [네트워크] > [네트워크 설정] > [무선LAN] > [CA 인증]
- ☛ [네트워크] > [네트워크 설정] > [프로젝터 설정] > [보안 HTTP] > [웹 서버 인증서]

- 1** 디지털 인증 파일이 프로젝트 등록과 호환되는지 확인합니다.
- 2** 프로젝트의 전원이 켜져 있는지 확인합니다.
- 3** 네트워크에 연결되어 있는 컴퓨터 또는 장치에서 웹 브라우저를 시작합니다.
- 4** 프로젝트 IP 주소를 브라우저의 주소 입력란에 입력하여 Epson Web Control 화면으로 이동합니다.
- 5** [고급]을 선택합니다.



- 고급 화면이 나타나기 전에 로그인해야 합니다. 로그인 창이 나타나면 사용자 이름과 암호를 입력하십시오. (사용자 이름은 **EPSONWEB**입니다. 기본적으로 암호가 설정되어 있지 않습니다. [Web 비밀 번호]가 설정되어 있지 않은 경우 브라우저 오류 화면이 표시됩니다. [네트워크 설정] 메뉴에서 암호를 설정하십시오.)
- 프로젝트의 [네트워크] 메뉴에서 암호를 변경할 수 있습니다.
 - ☛ [네트워크] > [네트워크 설정] > [Web 비밀 번호]

- 6**  을 선택하여 메뉴를 열고 [네트워크]를 선택하고 [인증서]를 선택합니다.

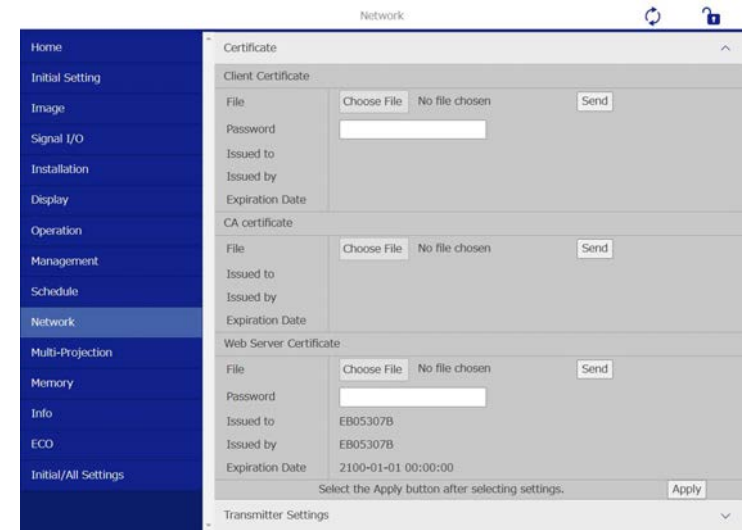

- 7** 등록하려는 인증서 파일을 선택합니다.
- 8** [암호] 상자에 암호를 입력한 후 [전송]을 클릭합니다.
- 9** 인증서 등록을 마치면 [적용]을 클릭하여 변경을 마무리 짓고 등록을 완료합니다.

프로젝터에 문제가 발생할 경우 네트워크를 통해 이메일 알림 메시지를 받도록 프로젝터를 설정할 수 있습니다.

프로젝터의 [동작 설정] 메뉴에서 [대기 모드] 설정을 [일반 통신 On]으로 설정할 경우, 프로젝트가 대기 모드에 있을 때라도(전원이 꺼져 있을 때) 이메일 알림 메시지를 받을 수 있습니다.

- 1** **[Menu]** 버튼을 누르고 **[네트워크]** 메뉴를 선택한 다음 **[Enter]** 키를 누릅니다.
- 2** **[네트워크 설정]**을 선택하고 **[Enter]** 키를 누릅니다.
- 3** **[메일 통지]** 메뉴를 선택하고 **[Enter]** 키를 누릅니다.

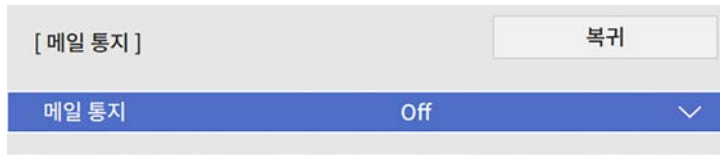

- 4** **[메일 통지]** 설정을 **[On]**으로 설정합니다.
- 5** **[SMTP 서버]** 옵션의 IP 주소를 입력합니다.

 [SMTP 서버]의 경우 "127.x.x.x"(x는 0 ~ 255의 숫자)를 사용하지 마십시오.

- 6** SMTP 서버의 **[인증]** 유형을 선택합니다.
- 7** SMTP 서버 **[포트 번호]**를 1에서 65535 사이에서 선택합니다 (기본 번호는 25).
- 8** SMTP 서버에서 사용할 **[사용자 이름]**을 입력할 수 있습니다.
- 9** SMTP 서버에서 사용할 **[암호]**를 입력할 수 있습니다.

10 **[보내는 사람]**에 발신자로 표시될 이메일 주소를 입력할 수 있습니다.

11 주소 필드를 선택해서 이메일 주소를 입력한 다음 받기를 원하는 알림을 선택합니다. 주소를 최대 3개까지 반복할 수 있습니다.



이메일 주소는 알파벳 문자 최대 64자까지 가능합니다.

12 설정 내용 선택이 끝나면 **[네트워크 설정]** 화면으로 돌아가서 **[설정]**을 선택하고 화면 지시사항에 따라 설정 내용을 저장하고 메뉴를 종료합니다.



심각한 문제가 발생해서 프로젝트가 종료될 경우 이메일 알림을 받게 됩니다.

▶ 관련 링크

- "네트워크 프로젝트 이메일 알림 메시지" p.167

네트워크 프로젝트 이메일 알림 메시지

이메일 알림을 받도록 설정하면 네트워크 프로젝트에 문제가 발생했을 때 다음과 같은 정보가 들어 있는 이메일을 받게 됩니다.

- [보내는 사람]에서 메일 발신자로 설정된 이메일 주소
- 제목 줄의 [Epson Projector]
- 문제가 발생한 프로젝트의 이름
- 영향을 받은 프로젝트의 IP 주소
- 해당 문제점에 대한 상세 정보

네트워크 관리자는 네트워크 컴퓨터에 SNMP (Simple Network Management Protocol) 소프트웨어를 설치해서 프로젝터를 모니터링할 수 있습니다. 사용자의 네트워크에 이 소프트웨어를 사용할 경우 SNMP 모니터링을 할 수 있도록 프로젝터를 설정할 수 있습니다.

- 1** [Menu] 버튼을 누르고 [네트워크] 메뉴를 선택한 다음 [Enter] 키를 누릅니다.
- 2** [네트워크 설정]을 선택하고 [Enter] 키를 누릅니다.
- 3** [프로젝터 설정] 메뉴를 선택하고 [Enter] 키를 누릅니다.

[프로젝터 설정]		복귀
명령 커뮤니케이션	보호됨	
Web API 설정		
PJLink	Off	▼
SNMP	Off	▼
AMX Device Discovery	Off	
Crestron Connected	Off	
Crestron XiO Cloud	Off	
Control4 SDDP	Off	
Art-Net	On	
보안 HTTP	On	▲
웹 서버 인증서		

- 4** [SNMP] 설정을 [On]으로 설정합니다.
- 5** SNMP [커뮤니티 이름]이 설정되지 않은 경우 [커뮤니티 이름]을 설정하라는 화면이 표시됩니다. SNMP [커뮤니티 이름]을 입력합니다. 영숫자 문자를 최대 32자까지 입력할 수 있습니다.

- 6** 각 주소 필드에 0 ~ 255를 사용하여 [트랩 IP 주소1] 및 [트랩 IP 주소2] 설정으로 SNMP 알람을 수신하려면 최대 두 개의 IP 주소를 입력합니다.



224.0.0.0 ~ 255.255.255.255 범위의 주소는 사용하지 마십시오. 이 프로젝트는 SNMP 에이전트 버전 1(SNMPv1)을 지원합니다.

- 7** 설정 내용 선택이 끝나면 [네트워크 설정] 화면으로 돌아가서 [설정]을 선택하고 화면 지시사항에 따라 설정 내용을 저장하고 메뉴를 종료합니다.

ESC/VP21을 사용하여 외부 장치에서 프로젝터를 조작할 수 있습니다.

▶ 관련 링크

- "ESC/VP21 명령 목록" p.169
- "케이블 레이아웃" p.169

ESC/VP21 명령 목록

전원 ON 명령이 프로젝터로 전송되면 전원이 켜지고 프로젝터가 예열 모드로 들어가게 됩니다. 프로젝터의 전원이 켜졌을 때 콜론 ":" (3Ah) 으로 되돌아옵니다.

명령이 입력되면 프로젝터가 명령을 실행하고 ":"로 되돌아와서 다음 명령을 수락합니다.

진행 중이던 명령이 비정상적으로 종료될 경우 오류 메시지가 출력되고 ":"이 되돌아옵니다.

프로젝터의 "Specifications" 에서 사용 가능한 명령을 확인할 수 있습니다.

▶ 관련 링크

- "문서 최신 버전 얻기" p.9

케이블 레이아웃

직렬 연결

- 커넥터 모양: D-Sub 9-핀 (수 커넥터)
- 프로젝터 입력 포트 이름: RS-232C
- 케이블 종류: 크로스오버 (널 모뎀) 케이블

다음 그림에서 프로젝터 측은 왼쪽에 표시되어 있고 컴퓨터 측은 오른쪽에 표시되어 있습니다:

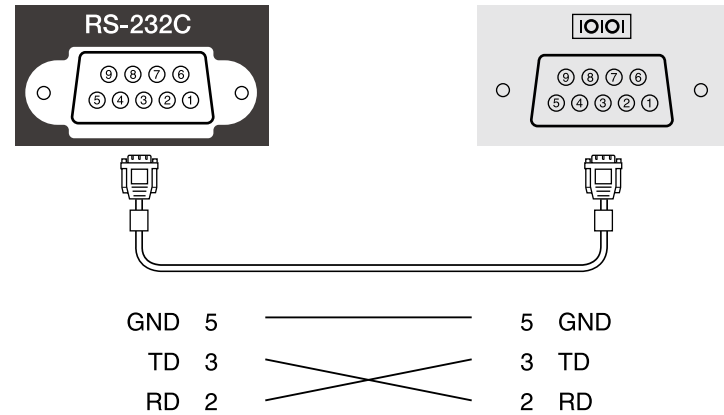

신호 이름	기능
GND	신호 와이어 접지
TD	데이터 전송
RD	데이터 수신

통신 프로토콜

- 기본 전송 속도 설정값: 9600 bps
- 데이터 길이: 8 비트
- 패리티: 없음
- 정지 비트: 1 비트
- 흐름 제어: 없음

PJLink는 JBMIA (Japan Business Machine and Information System Industries Association)가 프로젝터 제어 프로토콜을 표준화하기 위한 노력의 일환으로 네트워크 호환 프로젝터를 제어하기 위한 표준 프로토콜로 정한 것입니다.

이 프로젝터는 JBMIA가 정한 PJLink Class2 표준을 준수합니다.

PJLink 검색 기능에 사용되는 포트 번호는 4352 (UDP)입니다.

PJLink를 사용하려면 먼저 [PJLink]를 활성화한 다음 [PJLink 비밀번호]를 설정해야 합니다.

☛ [네트워크] > [네트워크 설정] > [프로젝터 설정] > [PJLink]

PJLink Class2가 정의한 다음 명령을 제외한 모든 명령을 준수하고, PJLink 표준 적용성 검증에 의해 동의를 확인되었습니다.

<http://pjlink.jbmia.or.jp/english/>

- 호환되지 않는 명령
프로젝터의 "Specifications" 에서 호환되지 않는 명령을 확인할 수 있습니다.
- 입력 포트 및 해당 입력 소스 번호

입력 포트 이름	입력 소스 번호
HDMI1	32
HDMI2	33
USB	41
LAN	52
USB Display	53
HDBaseT	56
Screen Mirroring1	57
Screen Mirroring2	58

- "제조사 이름 정보 질의"를 위해 표시되는 제조사 이름
EPSON
- "제품 이름 정보 질의"를 위해 표시되는 모델명
EPSON 815E/810E

▶ 관련 링크

- "문서 최신 버전 얻기" p.9

Art-Net은 TCP/IP 프로토콜을 기반으로 하는 이더넷 통신 프로토콜입니다. DMX 컨트롤러 또는 응용 프로그램 시스템을 사용하여 프로젝터를 제어할 수 있습니다.

자세한 내용은 프로젝터의 "Specifications"를 참조하십시오.

Crestron Connected 네트워크 모니터링 및 컨트롤 시스템을 사용하고 있을 경우, 프로젝터를 해당 시스템에서 사용하도록 설정할 수 있습니다. Crestron Connected를 사용하면 웹 브라우저에서 프로젝터를 조작하고 모니터링할 수 있습니다.

- Crestron Connected를 사용할 때는 Epson Projector Management의 Message Broadcasting 기능을 사용할 수 없습니다.
- 프로젝터의 [동작 설정] 메뉴에서 [대기 모드] 설정을 [일반 통신 On]으로 설정할 경우, 프로젝터가 대기 모드에 있을 경우에도(전원이 꺼져 있을 때) 프로젝터를 조작할 수 있습니다.

Crestron Connected에 대한 자세한 내용은 Crestron 웹사이트를 방문하십시오.

<https://www.crestron.com/>

Crestron이 제공한 Crestron RoomView Express 또는 Crestron Fusion을 시스템의 장치 모니터링에 사용할 수 있습니다. 헬프 데스크에 문의하고 비상 메시지를 보낼 수 있습니다. 자세한 내용은 다음 웹사이트를 참조하십시오.

<http://www.crestron.com/getroomview>

네트워크를 통해 프로젝터 및 기타 다양한 장치를 모니터링하거나 제어하기 위해 Crestron XiO Cloud를 사용할 수 있습니다. 한 위치에서 여러 장치를 관리할 수 있습니다. 자세한 내용은 다음 웹사이트를 참조하십시오.

<https://www.crestron.com/Products/Featured-Solutions/XiO-Cloud>

이 설명서에서는 컴퓨터에서 웹 브라우저를 사용하여 동작을 수행하는 방법을 설명합니다.

▶ 관련 링크

- "Crestron Connected 지원 설정하기" p.172

Crestron Connected 지원 설정하기

프로젝터를 Crestron Connected 시스템을 사용하여 모니터링하고 제어하도록 설정하려면, 컴퓨터와 프로젝터가 네트워크에 연결되어 있는지 확인하십시오.

무선으로 연결하는 경우 무선 네트워크 액세스 포인트를 통해 장치를 연결하십시오.

- 1 **1** 【Menu】 버튼을 누르고 [네트워크] 메뉴를 선택한 다음 【Enter】 키를 누릅니다.
- 2 **2** [네트워크 설정]을 선택하고 【Enter】 키를 누릅니다.
- 3 **3** [프로젝터 설정] 메뉴를 선택하고 【Enter】 키를 누릅니다.

[프로젝터 설정]		복귀
명령 커뮤니케이션	보호됨	
Web API 설정		
PJLink	Off	▼
SNMP	Off	▼
AMX Device Discovery	Off	
Crestron Connected	Off	
Crestron XiO Cloud	Off	
Control4 SDDP	Off	
Art-Net	On	
보안 HTTP	On	▲
웹 서버 인증서		

- 4 **4** [Crestron Connected] 설정을 [On]으로 설정하여 프로젝터가 감지될 수 있게 합니다.

- 암호를 설정하지 않은 경우 [Crestron Connected]를 [On]으로 설정하기 전에 암호를 설정하라는 화면이 표시됩니다. 화면에 표시되는 지침에 따라 암호를 설정합니다.
- Crestron XiO Cloud 서비스를 활성화하려면 [Crestron XiO Cloud]를 [On]으로 설정하십시오.

- 5** 설정 내용 선택이 끝나면 [네트워크 설정] 화면으로 돌아가서 [설정]을 선택하고 화면 지시사항에 따라 설정 내용을 저장하고 메뉴를 종료합니다.
- 6** 프로젝터를 껐다가 다시 켜서 설정을 활성화합니다.
- 7** 네트워크에 연결되어 있는 컴퓨터 또는 장치에서 웹 브라우저를 시작합니다.
- 8** 프로젝터 IP 주소를 브라우저의 주소 입력란에 입력하여 Epson Web Control 화면으로 이동합니다.
- 9** [Crestron Connected] 설정을 선택합니다. 자세한 내용은 Crestron 웹사이트를 참조하십시오.

Web API를 사용하여 콘텐츠 재생 모드에서 프로젝터를 작동할 수 있습니다. 자세한 내용은 "Web API Specifications for Projectors"를 참조하세요.



- API 인증(다이제스트 인증)을 사용하여 Web API 통신을 인증할 수 있습니다.
- API 인증의 사용자 이름은 **EPSONWEB**이며, [Web 비밀번호]에 설정된 비밀번호를 사용하십시오.
 🖱️ [네트워크] > [네트워크 설정] > [Web 비밀번호]

▶ 관련 링크

- "Web API 활성화" p.174

Web API 활성화

프로젝터의 메뉴를 사용하여 Web API를 활성화할 수 있습니다.

- 1** 【Menu】 버튼을 누르고 [네트워크] 메뉴를 선택한 다음 【Enter】 키를 누릅니다.
- 2** [네트워크 설정]을 선택하고 【Enter】 키를 누릅니다.

- 3** [프로젝터 설정]을 선택하고 【Enter】 키를 누릅니다.

[프로젝터 설정]		[복귀]
명령 커뮤니케이션	보호됨	
Web API 설정		
PJLink	Off	▼
SNMP	Off	▼
AMX Device Discovery	Off	
Crestron Connected	Off	
Crestron XiO Cloud	Off	
Control4 SDDP	Off	
Art-Net	On	
보안 HTTP	On	▲
웹 서버 인증서		

- 4** [Web API 설정]을 선택합니다.
- 5** [Web API]를 [On]으로 설정합니다.

프로젝터 켜기나 끄기 또는 입력 소스 전환과 같이 프로젝터에서 자동으로 발생하는 이벤트에 대해 최대 30개까지 일정을 세울 수 있습니다. 프로젝터가 사용자가 설정한 일정의 지정한 날짜 및 시간에 선택된 이벤트를 수행합니다.

⚠ 경고

렌즈 앞에 가연성 물체를 놓지 마십시오. 프로젝터가 자동으로 켜지도록 일정을 세운 경우, 렌즈 앞에 있는 가연성 물체에 불이 붙을 수 있습니다.



- [일정]의 [메뉴 보호]를 [On]으로 설정했으면, 먼저 이를 끄십시오.
- 프로젝터를 20분 이상 계속 사용할 경우 또는 평소와 같이 전원을 차단해 끌 경우 [라이트 보정]이 시작되지 않습니다. [라이트 보정] 이벤트를 100시간 사용한 후에만 발생하도록 설정합니다.

- 1** 프로젝터의 [관리] 메뉴에 있는 [날짜 및 시간] 메뉴에서 날짜와 시간을 설정하면 됩니다.
- 2** 【Menu】 버튼을 누르고 [관리] 메뉴를 선택한 다음 【Enter】 키를 누릅니다.
- 3** [스케줄 설정]을 선택하고 【Enter】 키를 누릅니다.
- 4** [일정]을 선택하고 【Enter】 키를 누릅니다.

5 [새로 추가]를 선택하고 【Enter】 키를 누릅니다.

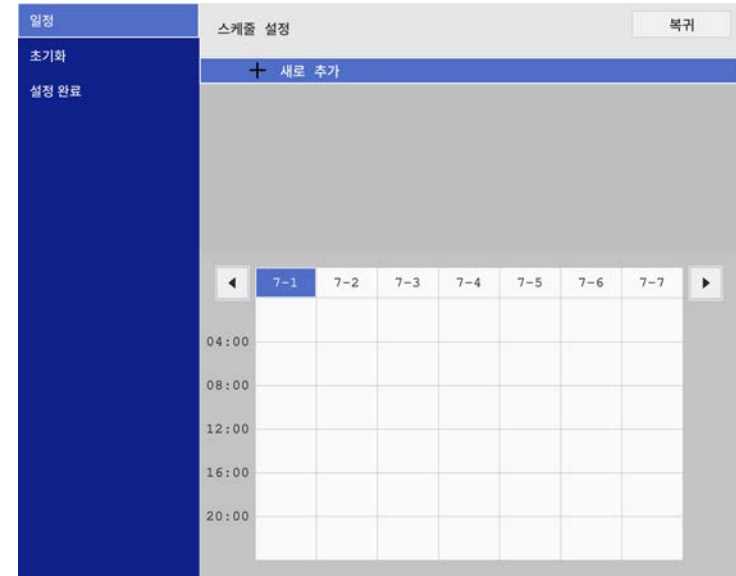

6 수행하려는 이벤트 세부 정보를 선택합니다.

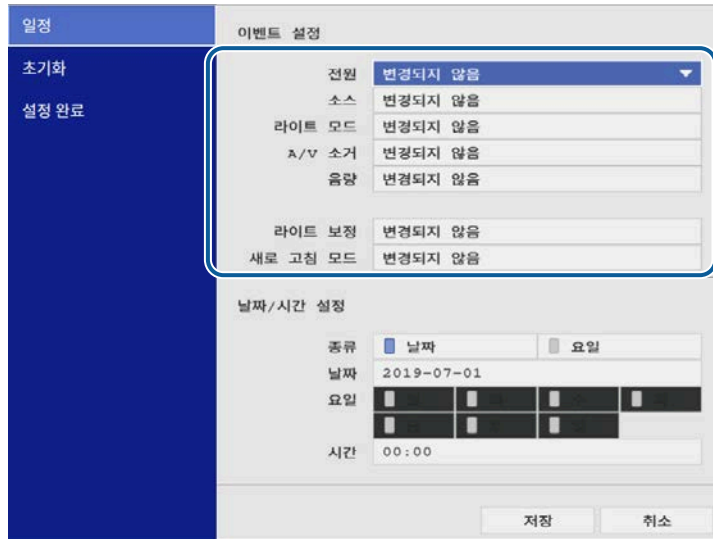

7 이벤트가 발생하도록 하려는 날짜 및 시간을 선택합니다.

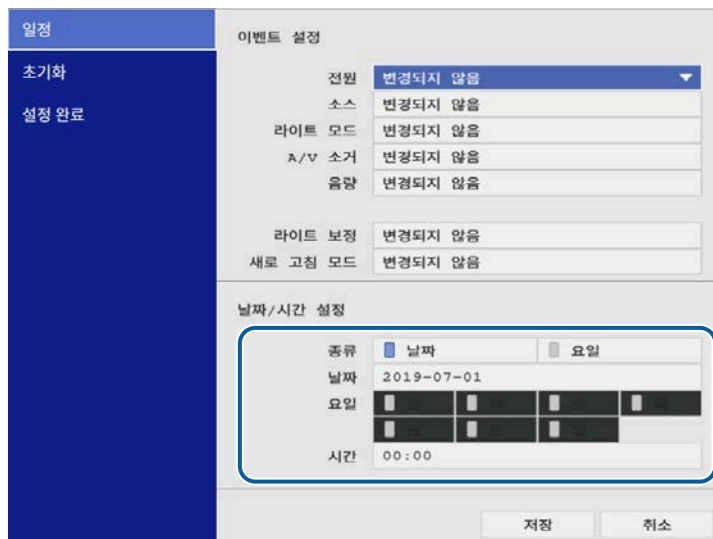

8 [저장]을 선택하고 【Enter】 키를 누릅니다.

예약된 이벤트가 이벤트 상태를 표시하는 아이콘과 함께 화면에 표시됩니다.

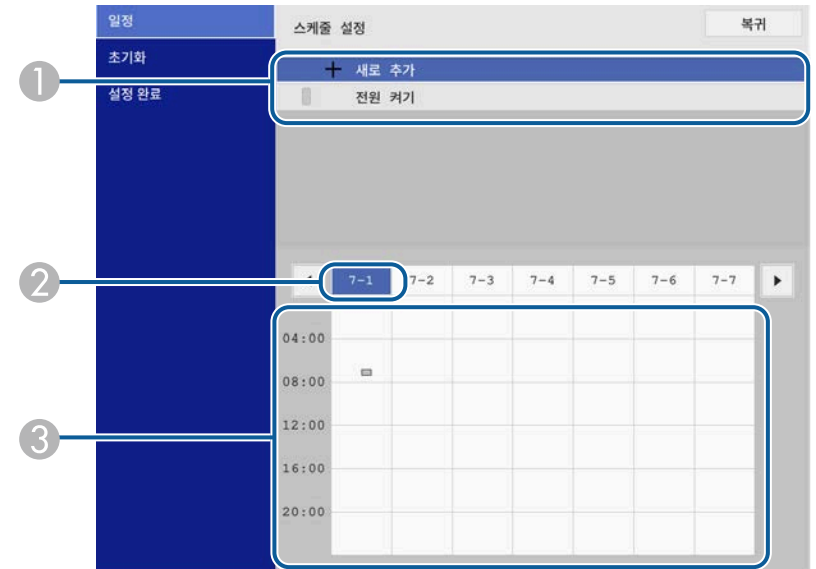

- ① : 올바른 일정
- : 정기적인 일정
- : 잘못된 일정
- ② 현재 선택된 날짜(강조 표시됨)
- ③ : 일회성 일정
- : 정기적인 일정
- : 대기 일정(대기 동안 통신을 켜거나 끕니다.)
- : 잘못된 일정

9 예약된 이벤트를 편집하려면, 일정을 선택하고 【Enter】 키를 누릅니다.

- 10** 표시된 메뉴에서 옵션을 선택합니다.
- [On] 또는 [Off]로 선택한 이벤트를 활성화하거나 비활성화할 수 있습니다.
 - [편집]에서는 이벤트 세부 정보 또는 날짜 및 시간을 변경할 수 있습니다.
 - [해제]에서는 예약된 이벤트를 목록에서 제거할 수 있습니다.
 - [새로 추가]에서는 이미 이벤트가 예약된 같은 날에 새 이벤트를 추가할 수 있습니다.

11 [설정 완료]를 선택하여 [스케줄 설정]을 닫습니다.

예약된 이벤트를 모두 삭제하려면 [초기화]를 선택하십시오.

» **관련 링크**

- "암호 보안 유형 선택하기" [p.124](#)

메뉴 설정 조정하기

프로젝터 메뉴 시스템에 액세스하거나 프로젝트 설정 내용을 변경하려면 이 절에 나와 있는 지시사항을 따르십시오.

▶ 관련 링크

- "프로젝터의 메뉴 사용법" [p.179](#)
- "화상 키보드 사용법" [p.180](#)
- "화질 설정 - 영상 메뉴" [p.181](#)
- "입력 신호 설정 - 신호 I/O 메뉴" [p.183](#)
- "프로젝터 설치 설정 - 설치 메뉴" [p.186](#)
- "프로젝터 디스플레이 설정 - 화면 표시 메뉴" [p.188](#)
- "프로젝터 기능 설정 - 동작 설정 메뉴" [p.190](#)
- "프로젝터 관리자 설정 - 관리 메뉴" [p.193](#)
- "프로젝터 네트워크 설정 - 네트워크 메뉴" [p.197](#)
- "여러 프로젝트 동작 설정 - 다중 투사 방식 메뉴" [p.206](#)
- "화질 메모리 설정 - 메모리 메뉴" [p.207](#)
- "프로젝터 설정 - ECO 메뉴" [p.208](#)
- "프로젝터 초기 설정 및 옵션 초기화 - 초기/모든 설정 메뉴" [p.209](#)
- "메뉴 설정 내용을 프로젝트 간에 복사하기(배치 설정)" [p.211](#)

프로젝터의 각종 메뉴를 사용해서 프로젝터의 작동 방법을 제어할 수 있도록 설정 내용을 조정할 수 있습니다. 프로젝터 메뉴는 화면에 나와 있습니다.

1 제어판이나 리모컨의 **【Menu】** 버튼을 누릅니다.

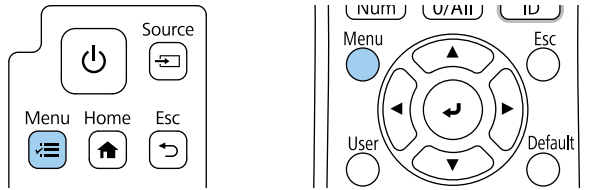

메뉴 화면이 나타납니다.

자주 사용하는 항목	영상	
영상	컬러 모드	다이내믹
신호 I/O	밝기	50
설치	콘트라스트	50
화면 표시	채도	50
동작 설정	색조	50
관리	선명도	5
네트워크	화이트 밸런스	
다중 투사 방식	프레임 보간	Off
메모리	동적 콘트라스트	Off
ECO	이미지 항상	
초기/모든 설정	장면 적응형 감마	0
	감마	0
	RGBCMY	
	기본값으로 초기화	
소스	HDMI 1	
화면설정	자동	
	기본값으로 초기화	

2 위 또는 아래 화살표를 누르면 왼쪽에 나열된 메뉴 사이에서 이동할 수 있습니다. 각 메뉴에 대한 설정 내용이 오른쪽에 표시됩니다.



사용 가능한 설정은 현재 입력 소스에 따라 달라집니다.

3 표시된 메뉴에서 설정을 변경하려면 **【Enter】** 를 누르십시오.

4 위 또는 아래 화살표를 누르면 설정 사이에서 이동할 수 있습니다.

5 메뉴 설정을 모두 기본값으로 되돌리려면 [초기/모든 설정]을 누르십시오.

6 설정이 끝나면 **【Esc】** 를 누릅니다.

7 메뉴에서 나가려면 **【Menu】** 또는 **【Esc】** 를 누르면 됩니다.





화살표  표시는 메뉴에 하위 항목이 들어 있다는 표시입니다. 메뉴 설정을 켜거나 해당 설정에서 특정값을 선택하면 메뉴 시스템에 하위 항목이 표시됩니다.

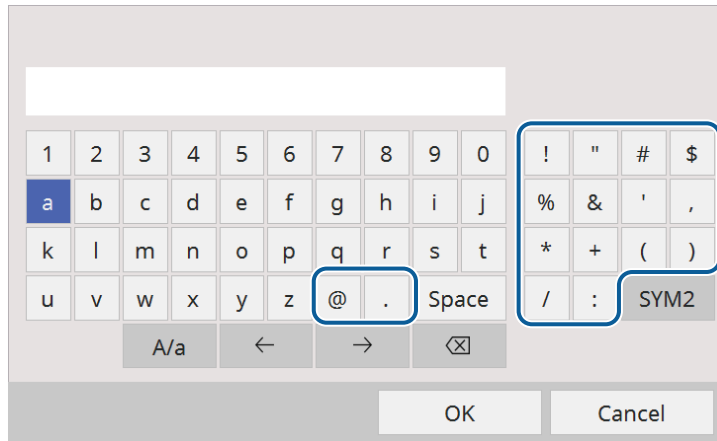

화상 키보드를 이용해서 숫자나 글자를 입력할 수 있습니다.

- 1** 제어판이나 리모컨에 있는 화살표 버튼을 이용해서 입력하려는 숫자나 글자를 강조표시한 다음 **【Enter】** 버튼을 누릅니다.



 [A/a] 키를 선택할 때마다 글자가 대문자와 소문자 간에 바뀝니다. [SYM1/2] 키를 선택할 때마다 테두리가 쳐진 기호가 바뀝니다.

- 2** 텍스트를 입력한 다음 키보드에서 **【OK】** 키를 눌러서 입력한 항목을 확인합니다. **【Cancel】** 키를 누르면 텍스트 입력을 취소할 수 있습니다.

 사용자의 컴퓨터에서 웹 브라우저를 이용해서 프로젝터 설정과 투사 방식 제어를 네트워크를 통해 선택할 수 있습니다. 일부 기호의 경우 화상 키보드를 이용해서 입력할 수 없습니다. 텍스트를 입력하려면 웹 브라우저를 이용하십시오.

화상 키보드를 이용해서 입력할 수 있는 텍스트

화상 키보드를 이용해서 다음과 같은 텍스트를 입력할 수 있습니다.

텍스트 유형	세부사항
숫자	0123456789
알파벳	ABCDEFGHIJKLMNOPQRSTUVWXYZ abcdefghijklmnopqrstuvwxyz
기호	!"#\$%&'()*+,-./:;<=>?@[\] ^_`{ }~

▶ 관련 링크

- "화상 키보드를 이용해서 입력할 수 있는 텍스트" [p.180](#)

[영상] 메뉴에 있는 설정으로 화질을 조정할 수 있습니다. 사용 가능한 설정은 선택한 컬러 모드와 입력 소스에 따라 달라집니다.

자주 사용하는 항목	영상	
영상	컬러 모드	다이나믹
신호 I/O	밝기	50
설치	콘트라스트	50
화면 표시	채도	50
동작 설정	색조	50
관리	선명도	5
네트워크	화이트 밸런스	
다중 투사 방식	프레임 보간	Off
메모리	동적 콘트라스트	Off
ECO	이미지 향상	
초기/모든 설정	장면 적응형 감마	0
	감마	0
	RGBCMY	
	기본값으로 초기화	
	소스	HDMI1
	화면설정	자동
	기본값으로 초기화	

설정	옵션	설명
컬러 모드	제공되는 컬러 모드 목록 참조	다양한 이미지 유형이나 환경에 맞게 이미지 색상의 선명도를 조정할 수 있습니다.
밝기	다양한 레벨이 있음	이미지를 전체적으로 환하게 또는 어둡게 할 수 있습니다.
콘트라스트	다양한 레벨이 있음	이미지의 밝은 부분과 어두운 부분 간의 차이를 조정할 수 있습니다.
채도	다양한 레벨이 있음	이미지 색상의 강도를 조정할 수 있습니다.
색조	다양한 레벨이 있음	이미지 내의 녹색 톤과 진홍색 톤의 밸런스를 조정할 수 있습니다.
선명도	다양한 레벨이 있음	이미지 디테일의 선명한 정도나 부드러운 정도를 조정할 수 있습니다.

설정	옵션	설명
화이트 밸런스	색온도	선택한 컬러 모드에 따라 색온도를 설정할 수 있습니다. 값이 높을수록 이미지가 파란 색조를 띠고 값이 낮을수록 이미지가 빨간 색조를 띠게 됩니다. [컬러 필터]가 [따뜻한 흰색] 또는 [차가운 흰색]으로 설정되어 있지 않을 때만 설정이 표시됩니다. ☛ [동작 설정] > [콘텐츠 재생] > [오버레이 효과] > [컬러 필터]
	G-M 보정	컬러톤을 미세 조정할 수 있습니다. 값이 높을수록 이미지가 녹색 색조를 띠고 값이 낮을수록 이미지가 빨간 색조를 띠게 됩니다.
	사용자 정의	오프셋과 개인의 R(적색), G(녹색), B(청색) 컴포넌트를 개별적으로 조정할 수 있습니다.
프레임 보간	Off 저 표준 고	이미지 움직임의 원할함 정도를 조정합니다. 다음 경우에만 설정이 표시됩니다. • [가장자리 블렌딩]이 [Off] 으로 설정된 경우. • 현재 입력 소스는 HDMI 또는 HDBaseT입니다. ☛ [다중 투사 방식] > [가장자리 블렌딩]
동적 콘트라스트	고속 표준 Off	이미지 밝기에 따라 투사되는 광량을 조정합니다.
이미지 향상	이미지 사전설정 모드	사전 설정 값을 사용하여 일괄로 [이미지 향상] 옵션을 설정합니다.
	노이즈 감소	영상에서 깜박이는 현상을 줄여줍니다.
	MPEG 노이즈 감소	MPEG 비디오에 나타나는 노이즈나 아티팩트를 줄일 수 있습니다.
	Super-resolution	저해상도 이미지를 투사할 때 흐릿해지는 현상을 줄여줍니다.

설정	옵션	설명
	자동 명암 강화	투사 영상의 명암을 자동으로 조정하여 더 깨끗하고 선명한 이미지를 만듭니다.
	초기화	[이미지 향상] 메뉴에 있는 모든 조정 값이 기본 설정으로 초기화됩니다.
장면 적응형 감마	다양한 레벨이 있음	장면에 따라 색상을 조정하고 보다 생생한 영상을 얻습니다. 콘트라스트를 향상시키려면 큰 숫자를 선택합니다.
감마	-2 ~ 2 사용자 정의	감마 보정값 가운데 하나를 선택하거나 감마 그래프를 참조하여 컬러 지정을 조정할 수 있습니다.
RGBCMY	다양한 레벨이 있음	각 컬러 즉 R(빨강), G(녹색), B(파랑), C(청록), M(진홍), Y(노랑)의 색조, 채도 및 밝기를 각각 조정할 수 있습니다.
기본값으로 초기화	—	현재 컬러 모드 of 모든 설정을 초기화할 수 있습니다.
소스	—	저장된 각 입력 소스 설정이 화면에 표시됩니다. 입력 소스에 대한 설정 내용을 변경하려면 소스가 연결되어 있는지 확인하고 해당 소스를 선택하십시오.
화면설정	제공되는 화면 비율 목록을 참조하십시오	선택한 입력 소스에 맞는 화면 비율 (가로-세로 비율) 을 설정할 수 있습니다. (우선 [확대/축소] 설정을 끄거나 [확대/축소 모드] 설정을 [전체 디스플레이] 로 설정하십시오.) 현재 입력 소스가 HDMI, HDBaseT 또는 USB 및 문서용 카메라인 경우에만 설정이 화면에 표시됩니다.
기본값으로 초기화	—	현재 입력 소스의 모든 설정을 초기화할 수 있습니다.
확대/축소	다양한 확대/축소 옵션	여러 대의 프로젝터로 하나의 이미지를 투사하는 경우 프로젝터별로 화면에 표시되는 이미지의 크기를 확대하거나 축소할 수 있습니다.

설정	옵션	설명
영상 설정 초기화	—	[영상] 메뉴에 있는 모든 조정 값이 기본 설정으로 초기화됩니다.



• [밝기] 설정은 라이트 밝기에 영향을 미치지 않습니다. 라이트 밝기를 변경하려면 프로젝터의 [동작 설정] 메뉴에서 [광원 밝기 조절]을 선택합니다.

▶ 관련 링크

- "제공되는 컬러 모드" [p.73](#)
- "제공되는 이미지 화면 비율" [p.71](#)
- "이미지 확대/축소하기" [p.121](#)
- "이미지 컬러 조정하기" [p.77](#)

대개의 경우 프로젝터는 입력 신호 설정 내용을 자동으로 감지해서 최적화합니다. 설정 내용을 사용자 정의할 필요가 있을 경우 [신호 I/O] 메뉴를 이용하면 됩니다. 사용 가능한 설정은 선택한 입력 소스에 따라 달라집니다.

자주 사용하는 항목	신호 I/O	
영상	음량	
신호 I/O	사운드 모드	
설치	소스	HDMI1
화면 표시	신호 형식	
동작 설정	색 공간	자동
관리	동적 범위	
네트워크	기본값으로 초기화	
다중 투사 방식	EDID	
메모리	HDMI IN EQ 레벨	
ECO	A/V 출력	투사하는 동안
초기/모든 설정	오디오 바꾸기	Off
	HDMI 링크	
	HDBaseT	
	신호 I/O 설정 초기화	
	설치	
	고정 설치	Off
	테스트 패턴	

설정	옵션	설명
음량	소스별로 사용할 수 있는 다양한 레벨이 있음	프로젝터 스피커 시스템의 볼륨M 조정할 수 있습니다. 또한 외부 스피커의 볼륨을 조정할 수 있습니다. 오디오가 AV 시스템으로 출력되지 않을 때만 설정이 화면에 표시됩니다.

설정	옵션	설명
사운드 모드	HDMI1 HDMI2 HDBaseT USB Display USB LAN Screen Mirroring1 Screen Mirroring2	재생 콘텐츠에 따라 프로젝터 스피커 시스템의 사운드 출력용으로 즐겨 사용하는 모드를 선택합니다.
소스	—	저장된 각 입력 소스 설정이 화면에 표시됩니다. 입력 소스에 대한 설정 내용을 변경하려면 소스가 연결되어 있는지 확인하고 해당 소스를 선택하십시오.
신호 형식	비디오 범위	입력 신호의 설정에 맞는 비디오 범위를 설정할 수 있습니다. 현재 입력 소스가 HDMI 또는 HDBaseT인 경우에만 설정이 화면에 표시됩니다.
색 공간	자동 BT.709 BT.2020	색 공간에 대한 전환 시스템을 설정합니다. 다음 경우에만 설정이 표시됩니다. • [컬러 모드]가 [DICOM SIM]으로 설정되어 있지 않습니다. • 현재 입력 소스는 HDMI 또는 HDBaseT입니다.
동적 범위	동적 범위	영상에서 어두운 영역과 밝은 영역 범위를 변경합니다. [자동](권장 설정), [SDR], [HDR10] 또는 [HLG] 중에서 선택합니다. 다음 경우에만 설정이 표시됩니다. • [컬러 모드]가 [DICOM SIM]으로 설정되어 있지 않습니다. • 현재 입력 소스는 HDMI 또는 HDBaseT입니다.

설정	옵션	설명
	신호상태	삭제된 입력 이미지 신호를 표시합니다.
	HDR10설정	HDR PQ 방법을 사용하여 동적 범위의 PQ(Perceptual Quantizer) 곡선을 변경합니다. 이 설정은 [동적 범위]가 [자동]으로 설정되고 [신호상태]가 [HDR10]인 경우나 [동적 범위]가 [HDR10]으로 설정된 경우에만 표시됩니다.
	HLG설정	HDR HLG 방법을 사용하여 동적 범위의 HLG(Hybrid Log Gamma) 곡선을 변경합니다. 이 설정은 [동적 범위]가 [자동]으로 설정되고 [신호상태]가 [HLG]인 경우나 [동적 범위]가 [HLG]로 설정된 경우에만 표시됩니다.
기본값으로 초기화	—	현재 입력 소스의 모든 설정을 초기화할 수 있습니다.
EDID	EDID (HDMI1) EDID (HDMI2) EDID (HDBaseT)	사용자 프로젝터의 화면 표시 성능에 대해서 설명합니다. 영상의 해상도에 따라 필요할 경우 이 설정을 변경하십시오. 입력 소스를 변경하지 않고 개별 입력 소스에 대해 EDID 설정을 선택할 수 있습니다.
HDMI IN EQ 레벨	HDMI1 HDMI2	HDMI 포트에 연결된 장치에 따라 HDMI 입력 신호 레벨을 조정할 수 있습니다. 이미지에 간섭이 많거나 이미지가 투사되지 않는 등 문제가 발생하면, 설정을 변경하십시오. 입력 소스를 변경하지 않고 개별 입력 소스의 설정을 선택할 수 있습니다.

설정	옵션	설명
A/V 출력	투사하는 동안 항상 출력	이 설정을 [항상 출력]으로 설정하면 프로젝터가 영상을 투사하지 않을 때 음성과 영상이 외부 장치로 출력됩니다. 다음 경우에만 설정이 표시됩니다. <ul style="list-style-type: none"> • [전원 자동 켜기]가 [HDMI1]로 설정되고 [전원 켜기 트리거]가 [플러그인 감지]로 설정될 경우. • 프로젝터의 [동작 설정] 메뉴에서 [빠른 시작]이 [Off]로 설정될 경우. • 프로젝터의 [네트워크] 메뉴에서 [전원 자동 켜기]가 [Off]로 설정될 경우. ● [네트워크] > [송신기 설정] > [전원 자동 켜기]
오디오 바꾸기	On Off	[On]으로 설정하면 프로젝터 설치 위치에 맞춰서 오디오의 왼쪽과 오른쪽 채널을 바꿀 수 있습니다.
HDMI 링크	장치 연결	HDMI 포트에 연결된 장치 목록이 표시됩니다. [HDMI 링크]가 [On]으로 설정되어 있을 때만 설정이 화면에 표시됩니다.
	HDMI 링크	[On]으로 설정하면 HDMI 링크 기능이 활성화됩니다.
	음성 출력 장치	내장 스피커로부터 오디오를 출력할지 또는 연결된 오디오/비디오 시스템으로부터 오디오를 출력할지 여부를 선택할 수 있습니다.

설정	옵션	설명
	전원 켜짐 링크	프로젝터나 연결된 장치를 켤 때 발생하는 상황을 제어할 수 있습니다. <ul style="list-style-type: none"> • [양방향]: 프로젝터를 켤 때 연결된 장치가 자동으로 켜지고, 반대로 장치를 연결할 때 프로젝터가 자동으로 켜집니다. • [장치 -> PJ]: 연결된 장치를 켤 때 프로젝터를 자동으로 켭니다. • [PJ -> 장치]: 프로젝터를 켤 때 연결된 장치를 자동으로 켭니다.
	전원 끄 링크	프로젝터를 끌 때 연결된 장치의 꺼짐 여부를 제어할 수 있습니다.
	HDMI Out 파워 링크	프로젝터를 켜거나 끌 때 HDMI Out 포트에 연결된 장치를 켜거나 끕니다.
	HDMI Out 터미널 끝	프로젝터를 끌 때 프로젝터로 사용할지 여부를 선택합니다.
HDBaseT	제어 및 통신	HDBaseT 송신기 또는 스위치의 이더넷 포트 및 직렬 포트로부터의 통신을 활성화 또는 비활성화합니다. 이 설정을 켜면 프로젝터의 LAN 및 RS-232C 포트가 비활성화됩니다. [Extron XTP]가 [Off]로 설정되어 있을 때만 설정이 화면에 표시됩니다.
	Extron XTP	Extron XTP 송신기 또는 스위치를 HDBaseT 포트에 연결할 경우 [On]으로 설정하십시오. XTP 시스템에 대해서는 다음 Extron 웹사이트를 참조하십시오. http://www.extron.com/
신호 I/O 설정 초기화	—	[신호 I/O] 메뉴에 있는 모든 조정값이 기본 설정값으로 초기화됩니다.

[설치] 메뉴에 있는 설정은 사용자의 설치 환경에 맞게 프로젝터를 설정하도록 도와줍니다.

자주 사용하는 항목	설치	
영상	고정 설치	Off
신호 I/O	테스트 패턴	
설치	고정 플레이트 설치 설명서	
화면 표시	투사 방식	전면
동작 설정	형상 보정	Quick Corner
관리	형상 보정 마법사	
네트워크	Setting Assistant에 연결	
다중 투사 방식	디지털 줌	^
메모리	영상 시프트	
ECO	리모컨 리시버	Off
초기/모든 설정	화면 유형	16:9 v
	높은 고도 모드	Off
	소스	HDMI1
	블랭킹	
	기본값으로 초기화	
	비디오 회의실을 위한 설정	
	다시 설치	

설정	옵션	설명
고정 설치	On Off	고정된 위치에 프로젝터를 설치하려면 [On]으로 설정하십시오.
테스트 패턴	—	이미지 초점 맞추기, 확대 또는 축소 및 이미지 모양 보정하기에 도움이 되는 테스트 패턴이 표시됩니다(패턴 표시를 취소하려면 【Esc】 버튼을 누르십시오).
고정 플레이트 설치 설명서	—	프로젝터를 설치할 때 가이드 화면을 표시합니다.
투사 방식	전면 후면 전면/상하반전 후면/상하반전	이미지가 제대로 투사되도록 프로젝터가 화면을 향하는 방향을 설정할 수 있습니다.

설정	옵션	설명
형상 보정	Quick Corner	화면 표시 설정을 이용해서 이미지 모양을 보정하거나 맞출 때 선택하면 됩니다.
	호 보정	곡면에 투사된 영상의 모서리와 측면을 보정할 수 있습니다.
	점 보정	투사 이미지를 격자로 분할해서 선택한 교차점을 좌/우로 위/아래로 이동하면서 왜곡을 보정할 수 있습니다.
	스마트폰을 사용하여 왜곡 보정	Epson Setting Assistant 앱을 사용하여 투사 영상의 왜곡을 보정합니다.
	스마트폰을 사용하여 화면에 맞추기	Epson Setting Assistant 앱을 사용하여 영상의 모양과 위치를 화면에 맞도록 보정합니다.
	메모리	사용자 정의된 설정 세트를 메모리에 저장할 수 있습니다. <ul style="list-style-type: none"> • [메모리 저장]: 조정한 이미지의 현재 모양을 저장합니다. • [메모리 불러오기]: 설정하고 저장한 설정 내용을 불러옵니다. • [메모리 이름 변경]: 메모리 설정의 이름을 변경할 수 있습니다. • [메모리 지우기]: 저장된 메모리를 삭제할 수 있습니다. • [메모리 초기화]: 저장된 메모리를 전부 초기화할 수 있습니다.
형상 보정 마법사	—	영상 모양 보정 과정을 단계별로 안내합니다.
Setting Assistant에 연결	—	Epson Setting Assistant 앱에 연결할 QR 코드가 표시됩니다.
디지털 줌	다양한 레벨이 있음	투사된 이미지의 크기를 조정할 수 있습니다.

설정	옵션	설명
영상 시프트	다양한 위치가 있음	이미지 위치를 수평이나 수직으로 이동할 수 있습니다. 이 기능은 [디지털 줌] 옵션을 가장 광범위한 값으로 설정한 경우 사용할 수 없습니다.
리모컨 리시버	전면/후면 전면 후면 Off	선택한 수신기에 의해 리모컨 신호 수신에 제한됩니다. [Off]를 선택하면 모든 리시버가 꺼집니다.
화면 유형	4:3 16:6 16:9 16:10 21:9	이미지를 투사 영역에 맞추어 스크린의 화면 비율을 설정할 수 있습니다. 프로젝터의 [동작 설정] 메뉴에서 [콘텐츠 재생]이 [Off]로 설정되어 있을 때만 설정이 화면에 표시됩니다.
화면 위치	다양한 위치가 있음	이미지 위치를 수평이나 수직으로 이동할 수 있습니다. [화면 유형]을 프로젝트 해상도와 동일한 화면 비율로 설정한 경우에는 이 기능을 사용할 수 없습니다.
높은 고도 모드	On Off	고도 1,500m 이상에서 프로젝트의 작동 온도를 조절할 수 있습니다.
소스	—	저장된 각 입력 소스 설정이 화면에 표시됩니다. 입력 소스에 대한 설정 내용을 변경하려면 소스가 연결되어 있는지 확인하고 해당 소스를 선택하십시오.
블랭킹	상단 맨 아래 왼쪽 오른쪽	화살표 버튼을 이용해서 투사 영상에서 선택한 영역을 숨길 수 있습니다. 프로젝터의 [동작 설정] 메뉴에서 [콘텐츠 재생]이 [Off]로 설정되어 있을 때만 설정이 화면에 표시됩니다.

설정	옵션	설명
기본값으로 초기화	—	현재 입력 소스의 모든 설정을 초기화할 수 있습니다. 프로젝터의 [동작 설정] 메뉴에서 [콘텐츠 재생]이 [Off]로 설정되어 있을 때만 설정이 화면에 표시됩니다.
비디오 회의실을 위한 설정	—	비디오 회의실에서 한 번에 여러 메뉴 항목을 변경합니다.
다시 설치	—	마법사를 열어 프로젝터 다시 설치 시투사 영상을 조정합니다.
설치 설정 초기화	—	다음은 제외하고 [설치] 메뉴에 있는 모든 조정값이 기본 설정값으로 초기화됩니다. • [디지털 줌] • [영상 시프트]

▶ 관련 링크

- "투사 모드" [p.48](#)
- "이미지 모양" [p.57](#)
- "프로젝터 설정 및 설치 옵션" [p.23](#)
- "초점 레버를 사용하여 이미지 초점 맞추기" [p.56](#)
- "디지털 줌을 이용해서 이미지 크기 조정하기" [p.66](#)
- "화면 유형 설정하기" [p.50](#)

[화면 표시] 메뉴에 있는 설정으로 다양한 화면 표시 기능을 사용자 지정할 수 있습니다.

자주 사용하는 항목	화면 표시	
영상	패턴 디스플레이	
신호 I/O	패턴 유형	
설치	신호 없음 화면	파랑
화면 표시	시작 화면	On
동작 설정	홈 화면 자동 표시	On
관리	소스 축소 이미지 정렬	On
네트워크	메시지 표시	On
다중 투사 방식	메뉴 회전	Off
메모리	메뉴 컬러	흰색
ECO	패널 정렬	Off
초기/모든 설정	Split Screen 설정	
	화면 표시 설정 초기화	
	동작 설정	
	자동 소스 검색	On
	광원 밝기 조절	
	직접 전원 공급	Off
	전원 자동 켜기	Off

설정	옵션	설명
패턴 디스플레이	—	선택한 패턴 유형을 화면에 표시하여 프리젠테이션을 보조할 수 있습니다. <div style="border: 1px solid black; padding: 5px; width: fit-content;"> 알림 패턴이 장시간 표시되는 경우 투사된 이미지에 잔상이 나타날 수 있습니다. </div>

설정	옵션	설명
패턴 유형	패턴 1 ~ 패턴 4 사용자 패턴	화면 표시 패턴 유형을 설정할 수 있습니다. 패턴 1 ~ 4는 프로젝터와 함께 제공된 눈금선 패턴이나 격자 패턴입니다. 사용자 지정 화면 표시 패턴을 만들려면, [관리] 메뉴에서 [사용자 패턴]을 선택한 다음 이 메뉴로 돌아가서 [사용자 패턴]을 선택하십시오.
신호 없음 화면	검정 파랑 로고 그라데이션	수신한 신호가 없을 때 화면에 표시할 화면 색상이나 로고를 설정할 수 있습니다. 프로젝터의 [동작 설정] 메뉴에서 [콘텐츠 재생]이 [Off]로 설정되어 있을 때만 설정이 화면에 표시됩니다.
시작 화면	On Off	[On]으로 설정하면 프로젝터가 시작될 때 화면에 로고가 표시됩니다.
홈 화면 자동 표시	On Off	[On]으로 설정하면 프로젝터를 켤 때 입력 신호가 없으면 자동으로 Home 화면에 표시됩니다.
소스 축소 이미지 정렬	On Off	홈 화면의 왼쪽 상단 위치에 감지된 입력 소스를 표시하려면 [On]으로 설정합니다. 프로젝터가 입력 신호를 감지하면 입력 소스의 화면 표시 순서가 변경됩니다.
메시지 표시	On Off	[On]으로 설정하면 입력 소스 이름, 컬러 모드 이름, 화면 비율, 신호 없음 또는 고온 경고 등의 메시지가 투사 영상에 표시됩니다.
메뉴 회전	오른쪽으로 90도 왼쪽으로 90도 Off	메뉴 화면 표시를 90° 회전할 수 있습니다.
메뉴 컬러	검정 흰색	홈 화면 및 프로젝터 메뉴 시스템의 컬러 테마를 설정합니다.
패널 정렬	On Off	[On]으로 설정하여 투사 영상에서 컬러가 잘못 정렬된 부분을 교정할 수 있습니다.

설정	옵션	설명
	색상 선택	교정할 색을 선택합니다.
	패턴 색상	교정에 사용하는 패턴을 선택합니다.
	조정 시작	패널 정렬을 시작합니다.
	초기화	[패널 정렬] 설정에 있는 모든 조정 값이 기본 설정으로 초기화됩니다.
Split Screen 설정	오디오 출력 소스 표시	[On]으로 설정하면 분할 화면이 투사되는 동안 오디오 출력을 제공하는 소스와 함께 아이콘이 표시됩니다. [콘텐츠 재생]이 [Off]로 설정되어 있을 때만 설정이 화면에 표시됩니다.
	정렬	화면 이미지를 두 개로 분할한 경우 이미지 영역의 [맨 위]나 [가운데]에 정렬할 이미지의 위치를 선택하십시오. [콘텐츠 재생]이 [Off]로 설정되어 있을 때만 설정이 화면에 표시됩니다.
화면 표시 설정 초기화	—	[화면 표시] 메뉴에 있는 모든 조정 값이 기본 설정으로 초기화됩니다.



[사용자 로고]의 [메뉴 보호]를 켜 경우, 다음과 같은 사용자 로고 디스플레이 설정을 변경할 수 없습니다. 먼저 [사용자 로고]의 [메뉴 보호] 기능을 꺼야 합니다.

- [신호 없음 화면]
- [시작 화면]

▶ 관련 링크

- "이미지 두 개를 동시에 투사하기" [p.90](#)

[동작 설정] 메뉴에 있는 설정으로 프로젝터의 다양한 기능을 사용자 지정할 수 있습니다.

자주 사용하는 항목	동작 설정	
영상	자동 소스 검색	On
신호 I/O	광원 밝기 조절	
설치	직접 전원 공급	Off
화면 표시	전원 자동 켜기	Off
동작 설정	절전 모드	On
관리	절전 모드 타이머	10 분
네트워크	A/V음소거타이머	On
다중 투사 방식	대기 모드	일반 통신 On
메모리	포트	유선LAN
ECO	빠른 시작	Off
초기/모든 설정	USB 전원	투사하는 동안 켜기
	표시등	On
	방향 반전 단추	Off
	콘텐츠 재생	Off
	동작 설정 초기화	
관리		
사용자 버튼	라이트 모드	

설정	옵션	설명
자동 소스 검색	On Off	[On]으로 설정하면 입력 신호가 없을 때 입력 신호를 자동으로 감지해서 이미지를 투사합니다. 이 기능은 [빠른 시작] 모드에서 프로젝터를 켜면 비활성화됩니다. [콘텐츠 재생]이 [Off]로 설정되어 있을 때만 설정이 화면에 표시됩니다.
광원 밝기 조절	밝기 유지	광원을 일정한 밝기로 유지하려면 [On]으로 설정하십시오.
	밝기 레벨 유지	일정하게 유지하려는 밝기 레벨을 선택할 수 있습니다. [밝기 유지]가 [On]으로 설정되어 있을 때만 설정이 화면에 표시됩니다.

설정	옵션	설명
	라이트 모드	광원의 밝기를 선택할 수 있습니다. • [표준]: 최대 밝기. • [저소음]: 70% 밝기 및 팬 소음 감소. • [연장]: 70% 밝기 및 라이트의 예상 수명 연장. • [사용자 지정]: 사용자 지정 밝기를 선택할 수 있습니다. [밝기 유지]가 [Off]로 설정되어 있을 때만 설정이 화면에 표시됩니다.
	밝기 레벨	원하는 [사용자 지정] 밝기 레벨을 선택할 수 있습니다. [밝기 유지]가 [Off]로 설정되어 있을 때만 설정이 화면에 표시됩니다.
직접 전원 공급	On Off	[On]으로 설정하면 전원 버튼을 누르지 않고 플러그를 끼우기만 하면 프로젝터가 켜집니다.
전원 자동 켜기	HDMI1 USB Display Off	투사가 자동으로 시작될 영상 소스를 선택할 수 있습니다. 프로젝터가 선택된 이미지 소스로부터 입력 신호를 감지하면 대기 모드에서 자동으로 투사됩니다.
전원 켜기 트리거	플러그인 감지 신호 감지	[전원 자동 켜기]가 [HDMI1]로 설정되었을 때 프로젝터가 켜지는 방식을 설정합니다. [플러그인 감지]: 연결된 장치가 켜져 있음이 감지되면 프로젝터가 자동으로 켜집니다. [신호 감지]: HDMI 비디오 신호가 감지되면 프로젝터가 자동으로 켜집니다. [신호 감지]로 설정하면 대기 전력이 증가합니다. 변경하기 전에 환경을 고려하십시오.
절전 모드	On Off	[On]으로 설정하면 비활성화 기간이 지나면 프로젝터의 전원이 자동으로 꺼집니다.

설정	옵션	설명
절전 모드 타이머	1 - 30분	[절전 모드]의 간격을 설정할 수 있습니다.
A/V음소거타이머	On Off	[A/V 소거]가 활성화되고 30분 동안 아무 조작도 하지 않으면 프로젝터가 자동으로 꺼집니다.
대기 모드	일반 통신 On 일반 통신 Off	[일반 통신 On]으로 설정하면 프로젝터가 대기 모드에 있을 때 네트워크를 통해 프로젝터를 모니터링하거나 제어할 수 있습니다. 다음 경우에만 설정이 표시됩니다. <ul style="list-style-type: none"> • [전원 자동 켜기]가 [HDMI1]로 설정되지 않고 [전원 켜기 트리거]가 [플러그인 감지]로 설정될 경우. • 프로젝터의 [신호 I/O] 메뉴에서 [A/V 출력]이 [투사하는 동안]으로 설정될 경우. • [USB 전원]이 [투사하는 동안 켜기]로 설정될 경우. • 프로젝터의 [네트워크] 메뉴에서 [전원 자동 켜기]가 [Off]로 설정될 경우. ● [네트워크] > [송신기 설정] > [전원 자동 켜기]
포트	유선LAN 무선LAN	[대기 모드] 설정이 [일반 통신 On]으로 설정되어 있는 동안 사용할 포트를 설정할 수 있습니다.
시작 소스	사용 가능한 여러 입력 소스	프로젝터가 콘텐츠 재생 모드로 켜져 있을 때 투사하려는 영상 소스를 선택할 수 있습니다.

설정	옵션	설명
빠른 시작	20분 60분 90분 제한 없음 Off	빠른 시작 모드를 위한 시간을 설정할 수 있습니다. 프로젝터를 끄면 이 모드로 전환합니다. 대략 5초 후 전원 버튼을 눌러 투사를 시작할 수 있습니다. 그러나 다음과 같은 경우 사용 준비가 완료되려면 시간이 더 오래 걸릴 수 있습니다. <ul style="list-style-type: none"> • 프로젝터의 USB 포트에서 투사할 때 • Screen Mirroring 기능을 사용하여 투사할 때 다음 경우에만 설정이 표시됩니다. <ul style="list-style-type: none"> • [전원 자동 켜기]가 [HDMI1]로 설정되고 [전원 켜기 트리거]가 [플러그인 감지]로 설정될 경우. • 프로젝터의 [신호 I/O] 메뉴에서 [A/V 출력]이 [투사하는 동안]으로 설정될 경우. • 프로젝터의 [네트워크] 메뉴에서 [전원 자동 켜기]가 [Off]로 설정될 경우. ● [네트워크] > [송신기 설정] > [전원 자동 켜기]

설정	옵션	설명
USB 전원	투사하는 동안 켜기 항상 출력	<p>프로젝터가 영상을 투사하지 않을 때 스트리밍 미디어 플레이어에 계속 전원을 공급하려면 [항상 출력]으로 설정하십시오.</p> <p>다음 경우에만 설정이 표시됩니다.</p> <ul style="list-style-type: none"> • [전원 자동 켜기]가 [HDMI]로 설정되고 [전원 켜기 트리거]가 [플러그인 감지]로 설정될 경우. • 프로젝트의 [신호 I/O] 메뉴에서 [A/V 출력]이 [투사하는 동안]으로 설정될 경우. • 프로젝트의 [네트워크] 메뉴에서 [전원 자동 켜기]가 [Off]로 설정될 경우. <p>● [네트워크] > [송신기 설정] > [전원 자동 켜기]</p> <p>[항상 출력]으로 설정하면 대기 전력이 증가합니다.</p>
표시등	On Off	[Off]로 설정하면 오류나 경고가 발생한 경우를 제외하고 프로젝트에 있는 표시등이 꺼집니다.
방향 반전 단추	On Off	프로젝터를 천장에 매달 경우 [On]으로 설정하면 제어판 화살표 버튼의 작동 방향이 반전됩니다.
콘텐츠 재생	On Off	재생 목록을 재생하려면 [On]으로 설정합니다.
오버레이 효과	오버레이 효과 모양 필터 컬러 필터 밝기	<p>투사 영상에 색상이나 모양 효과를 추가할 수 있습니다.</p> <p>다음 경우에만 설정이 표시됩니다.</p> <ul style="list-style-type: none"> • 프로젝트의 [다중 투사 방식] 메뉴에서 [가장자리 블렌딩]이 [Off]로 설정될 경우. • 콘텐츠 재생 모드에서 재생 목록을 재생할 수 있고 쓸 수 있는 오류가 발생하지 않습니다.

설정	옵션	설명
USB 뷰어	—	USB 플래시 드라이브에 저장된 재생 목록에서 선택해서 재생할 수 있습니다.
동작 설정 초기화	—	[동작 설정] 메뉴에 있는 모든 조정값이 기본 설정값으로 초기화됩니다.

▶ 관련 링크

- "콘텐츠 재생 모드에서 투사하기" [p.97](#)
- "밝기 조정" [p.82](#)

[관리] 메뉴에 있는 설정으로 다양한 관리자 기능을 사용자 지정할 수 있습니다.

자주 사용하는 항목	관리	
영상	사용자 버튼	라이트 모드
신호 I/O	사용자 로고	
설치	사용자 패턴	
화면 표시	조작 잠금	Off
동작 설정	4K Enhancement	On
관리	컬러 균일성	
네트워크	컬러 매칭	
다중 투사 방식	새로 고침 모드	
메모리	라이트 보정	
ECO	날짜&시간	
초기/모든 설정	스케줄 설정	
	무선LAN 전원	
	무선 LAN 진단	1
	로그 저장	USB와 내부 메모리
	일괄처리 설정 범위	
	언어	한국어
	정보	

설정	옵션	설명
사용자 버튼	사용 가능한 여러 메뉴 옵션	원터치 액세스를 위해 리모컨에 있는 [User] 버튼에 메뉴 옵션을 할당할 수 있습니다.
사용자 로고	설정 시작 초기화	프로젝터에 표시되어 다른 프로젝트와 구별하는 한편 보안을 강화하는 화면을 만들 수 있습니다.
사용자 패턴	—	투사된 화면을 캡처하여 화면 표시용 패턴으로 저장할 수 있습니다. 저장된 패턴을 화면에 표시하려면 [화면 표시] 메뉴에서 [패턴 디스플레이]를 선택하십시오.

설정	옵션	설명
조작 잠금	완전 잠금 전원 제외 Off	보안을 위해서 다음과 같이 프로젝트 버튼 잠금을 제어할 수 있습니다. <ul style="list-style-type: none"> [완전 잠금]: 모든 버튼이 잠깁니다. [전원 제외]: 전원 버튼을 제외한 나머지 버튼이 모두 잠깁니다. [Off]: 버튼을 잠그지 않습니다.
4K Enhancement	On Off	0.5픽셀씩 증분하여 1픽셀을 대각선으로 이동하여 2배의 해상도로 이미지를 투사할 수 있습니다. 세밀한 디테일로 고해상도 이미지 신호가 투사됩니다. 프로젝트의 [신호 I/O] 메뉴에서 [화면 설정]이 [리얼]로 설정되어 있을 때는 이 설정을 선택할 수 없습니다.
컬러 균일성	컬러 균일성	[On]으로 설정하면 전체 화면의 컬러 톤 밸런스를 조정할 수 있습니다.
	조정 레벨	조정 레벨을 설정할 수 있습니다.
	조정 시작	선택한 영역에서 빨간색, 녹색, 파란색 컬러톤을 개별적으로 조정할 수 있습니다.
	초기화	[컬러 균일성] 메뉴에 있는 모든 조정 값이 기본 설정값으로 초기화됩니다.
컬러 매칭	—	[컬러 매칭] 설정에 관한 자세한 내용은 [다중 투사 방식] 메뉴 표를 참조하십시오.
새로 고침 모드	시간 설정	프로젝터 화면에 새로 고침 영상이 표시되는 시간을 설정할 수 있습니다.
	메시지 표시	[On]으로 설정하면 프로젝트가 새로 고침 모드에 있음을 알리는 메시지가 화면에 표시됩니다.
	시작	새로 고침 모드 프로세스를 시작해서 투사된 잔상을 지우고 지정된 시간 후에 프로젝터를 끕니다. 리모컨의 버튼을 눌러서 이 프로세스를 취소합니다.

설정	옵션	설명
라이트 보정	지금 실행	라이트 보정을 시작해서 현재 투사된 영상의 화이트 밸런스를 최적화할 수 있습니다. 프로젝터의 환경 온도가 범위를 벗어날 경우 보정을 시작하지 못할 수도 있습니다. (최상의 결과를 얻으려면 프로젝터를 켜고 30분 후에 보정을 시작하십시오.)
	주기적으로 실행	[On]으로 설정하면 100 시간 사용할 때마다 정기적으로 라이트 보정을 수행할 수 있습니다.
	마지막 실행	최근 수행한 라이트 보정 날짜와 시간이 화면에 표시됩니다.
날짜&시간	날짜&시간 일광 절약 시간 인터넷 시간	프로젝터의 시스템 시간 및 날짜 설정을 조정할 수 있습니다. 해당 지역의 일광 절약 시간을 설정하려면 [일광 절약 시간]을 선택하십시오. [인터넷 시간]을 선택하면 인터넷 시간 서버로부터 자동으로 시간을 가져오게 됩니다.
스케줄 설정	—	선택한 날짜와 시간에 프로젝터 이벤트가 자동으로 발생하도록 스케줄을 짤 수 있습니다.
무선LAN 전원	On Off	[On]으로 설정하면 이미지를 무선 LAN으로 투사할 수 있습니다. 무선 LAN을 통해 연결하지 않으려면 이 기능을 꺼야 제삼자의 무단 접속을 막을 수 있습니다.
무선 LAN 진단	Ping IP 주소 중지까지 Ping 시작	Ping을 전송하여 통신 상태를 확인할 수 있습니다.
로그 저장	내부 메모리 USB와 내부 메모리	오류나 작업 로그 파일을 저장할 위치를 설정할 수 있습니다. 프로젝터의 [동작 설정] 메뉴에서 [콘텐츠 재생]이 [Off]로 설정되어 있을 때만 설정이 화면에 표시됩니다.

설정	옵션	설명
일괄처리 설정 범위	모두 제한	일괄처리 설정 기능을 이용해서 모든 프로젝터 메뉴 설정을 복사하려면 [모두]를 선택하십시오. 아래 설정을 복사하지 않으려는 경우에는 [제한]을 선택하십시오. <ul style="list-style-type: none"> • [암호 보호] 설정 • [신호 I/O] 메뉴에 있는 [EDID] • [네트워크] 메뉴 설정
언어	다양한 언어가 제공 됩니다	프로젝터 메뉴나 메시지 표시에 사용할 언어를 선택할 수 있습니다.
정보	여러 정보	프로젝터와 입력 소스에 대한 정보가 화면에 표시됩니다. 표시 항목은 현재 입력 소스에 따라 달라집니다.
상태 표시	System 버전 정보 Network Wired Network Wireless 입력 신호 Output Signal	프로젝터의 상태 정보를 표시합니다.
로그 표시	온도 경고 정보 전원On/Off기록	[로그 저장] 설정에 지정된 위치에 저장된 로그 데이터가 화면에 표시됩니다.
관리 설정 초기화	—	다음 제외하고 [관리] 메뉴에 있는 모든 조정값이 기본 설정값으로 초기화됩니다. <ul style="list-style-type: none"> • [사용자 패턴] • [언어]

 [일정]의 [메뉴 보호] 옵션을 [On]으로 설정한 경우에는 [스케줄 설정] 메뉴에 있는 설정을 변경할 수 없습니다. 먼저 [일정]의 [메뉴 보호] 옵션을 [Off]로 설정하십시오.

- ▶ 관련 링크
- "이벤트 ID 코드 목록" p.195

- "사용자 로고 이미지 저장하기" p.106
- "사용자 패턴 저장하기" p.108
- "프로젝터 버튼 잠그기" p.125
- "컬러 균일성 조정하기" p.112
- "날짜 및 시간 설정하기" p.45
- "프로젝터 이벤트 일정 설정하기" p.175
- "프로젝터 메뉴에 사용할 언어 선택하기" p.47

이벤트 ID 코드 목록

[정보] 화면에 있는 [Event ID] 옵션에 코드 번호가 표시될 경우 해당 코드와 관련된 프로젝트의 이상을 해결하려면 이 이벤트 ID 코드 목록을 확인하십시오.

문제를 해결할 수 없을 경우 네트워크 관리자나 Epson 기술 지원 센터에 문의하십시오.

이벤트 ID 코드	원인 및 해결책
0026 0032 0036 0037	화면 미러링 통신 오류가 발생했습니다. 프로젝터를 껐다가 다시 켜거나 네트워크 소프트웨어를 다시 시작하십시오.
0027 0028 0029 0030 0031 0035	화면 미러링 통신이 불안정합니다. 네트워크 통신 상태를 점검하고 몇 분 동안 기다렸다가 네트워크에 다시 연결해 보십시오.
0023 0024 0025	연결에 실패했습니다. 컴퓨터에 PIN 입력 화면이 나타나면 네트워크 정보 화면이나 투사된 이미지의 오른쪽 하단에 표시된 PIN 코드를 입력하십시오. 이 방법으로 문제가 해결되지 않을 경우 프로젝트와 연결된 장치를 새로 시작한 다음 연결 설정을 확인하십시오.

이벤트 ID 코드	원인 및 해결책
0043	비디오 형식이 지원되지 않습니다. 모바일 장치의 해상도를 변경한 다음 다시 연결하십시오. 또는 프로젝트의 [성능 조정] 설정을 변경한 다음 다시 연결하십시오.
0432 0435	네트워크 소프트웨어가 시작되지 않습니다. 프로젝터를 껐다가 다시 켜십시오.
0433	전송된 이미지가 화면에 표시되지 않습니다. 네트워크 소프트웨어를 다시 시작하십시오.
0434 0481 0482 0485	네트워크 통신 상태가 불안정합니다. 네트워크 통신 상태를 점검하고 몇 분 동안 기다렸다가 네트워크에 다시 연결해 보십시오.
0483 04FE	네트워크 소프트웨어가 예기치 않게 중단되었습니다. 네트워크 통신 상태를 확인하고 프로젝터를 껐다가 다시 켜십시오.
0484	컴퓨터와의 통신이 끊겼습니다. 네트워크 소프트웨어를 다시 시작하십시오.
0479 01FF 02FF 04FF 06FF 07FF	프로젝터 시스템 오류가 발생했습니다. 프로젝터를 껐다가 다시 켜십시오.
0891	SSID가 동일한 액세스 포인트를 찾을 수 없습니다. 컴퓨터, 액세스 포인트 및 프로젝터를 동일한 SSID로 설정하십시오.
0892	WPA/WPA2/WPA3 인증 종류가 일치하지 않습니다. 무선 네트워크 보안 설정이 올바른지 확인하십시오.
0893	TKIP/AES 암호화 유형이 맞지 않습니다. 무선 네트워크 보안 설정이 올바른지 확인하십시오.
0894	권한 없는 액세스 포인트와의 통신이 끊겼습니다. 네트워크 관리자에게 문의하십시오.
0895	연결된 장치와의 통신이 끊겼습니다. 장치 연결 상태를 점검하십시오.

이벤트 ID 코드	원인 및 해결책
0898	DHCP를 가져오는 데 실패했습니다. DHCP 서버가 제대로 작동 중인지 확인하십시오. DHCP를 사용하지 않고 있다면 프로젝터의 [네트워크]메뉴에서 [DHCP] 설정을 [Off]로 설정하십시오. ● [네트워크] > [네트워크 설정] > [유선LAN] > [IP 설정] > [DHCP] ● [네트워크] > [네트워크 설정] > [무선LAN] > [IP 설정] > [DHCP]
0899	기타 통신 오류.
089A	EAP 인증 종류가 네트워크와 맞지 않습니다. 무선 LAN 보안 설정을 확인하고 보안 인증서가 올바르게 설치되었는지 확인하십시오.
089B	EAP 서버 인증이 실패했습니다. 무선 LAN 보안 설정을 확인하고 보안 인증서가 올바르게 설치되었는지 확인하십시오.
089C	EAP 클라이언트 인증이 실패했습니다. 무선 LAN 보안 설정을 확인하고 보안 인증서가 올바르게 설치되었는지 확인하십시오.
089D	키 교환에 실패했습니다. 무선 LAN 보안 설정을 확인하고 보안 인증서가 올바르게 설치되었는지 확인하십시오.
0920	프로젝터의 날짜와 시간 설정을 저장하는 내장 배터리의 잔량이 적습니다. 도움이 필요할 경우 Epson에 문의하십시오.
0B01	내부 저장 장치를 올바르게 감지할 수 없습니다. 프로젝터를 끄고 전원 코드를 뽑다가 다시 연결하고 프로젝터를 다시 켜십시오. 프로젝터가 켜져 있을 때 보안 인증서와 주소록이 삭제되었습니다. 이 방법으로 문제가 해결되지 않을 경우 Epson에 문의하십시오.

[네트워크] 메뉴에 있는 설정을 이용해서 네트워크 정보를 볼 수 있으며 프로젝터를 네트워크를 통해 제어할 수 있도록 설정할 수 있습니다.

자주 사용하는 항목	네트워크	
영상	무선 LAN 정보	
신호 I/O	유선 LAN 정보	
설치	Art-Net 채널 정보	
화면 표시	네트워크 설정	
동작 설정	송신기 설정	
관리	네트워크 설정 초기화	
네트워크	다중 투사 방식	
다중 투사 방식	프로젝터 ID	Off
메모리	상하 촬영	
ECO	형상 보정	Quick Corner
초기/모든 설정	가장자리 블렌딩	
	확대/축소	
	컬러 균일성	
	라이트 모드	표준
	컬러 매칭	
	RGBCMY	
	다중 투사 방식 설정 초기화	

 [네트워크]의 [메뉴 보호] 옵션을 [On]으로 설정한 경우에는 네트워크 설정을 변경할 수 없습니다. 먼저 [네트워크]의 [메뉴 보호] 옵션을 [Off]로 설정하십시오.

설정	옵션	설명
무선 LAN 정보	여러 정보	무선 네트워크의 상태와 세부정보가 표시됩니다.
유선 LAN 정보	여러 정보	유선 네트워크의 상태와 세부정보가 표시됩니다.
Art-Net 채널 정보	여러 정보	Art-Net 채널에 할당된 설정과 프로젝트의 기능을 표시합니다.

설정	옵션	설명
네트워크 설정	—	프로젝터 네트워크 설정 내용을 구성할 수 있습니다. [네트워크 설정]에 관한 자세한 내용은 네트워크 메뉴 표를 참조하십시오.
송신기 설정	페어링 시작	Epson Wireless Transmitter Settings 소프트웨어를 사용하여 컴퓨터의 무선 송신기 네트워크 정보를 업데이트합니다. 자세한 내용은 "Epson Wireless Transmitter Settings 작동 가이드"를 참조하십시오. 무선 LAN 모듈이 설치되고 프로젝트의 [네트워크 설정]에서 [단순 AP]가 [On]으로 설정된 경우에만 이 설정이 표시됩니다.
	전원 자동 켜기	[On]으로 설정하면 옵션 무선 프리젠테이션 시스템을 사용하여 컴퓨터에 연결할 경우 프로젝트가 자동으로 켜집니다. 다음 경우에만 이 설정이 표시됩니다. <ul style="list-style-type: none"> • 프로젝트의 [신호 I/O] 메뉴에서 [A/V 출력]이 [투사하는 동안]으로 설정될 경우. • 프로젝트의 [동작 설정] 메뉴에서 [빠른 시작]이 [Off]로 설정될 경우. • 프로젝트의 [동작 설정] 메뉴에서 [전원 자동 켜기]가 [HDMI1]로 설정되고 [전원 켜기 트리거]가 [플러그인 감지]로 설정될 경우.
	연결 가이드 화면	[On]으로 설정하면 프로젝터를 켤 때 입력 신호가 없을 경우 홈 화면 대신 무선 송신기(Epson Wireless Presentation) 연결 가이드가 자동으로 표시됩니다. 다음 번에 프로젝터를 켤 때 변경된 설정이 적용됩니다. 프로젝터의 [동작 설정] 메뉴에서 [콘텐츠 재생]이 [Off]로 설정되어 있을 때만 이 설정이 화면에 표시됩니다.

설정	옵션	설명
네트워크 설정 초기화	—	[네트워크] 메뉴에 있는 모든 조정값이 기본 설정값으로 초기화됩니다. 알림 [네트워크] 메뉴에 대해 설정된 모든 암호도 초기화되므로 이들을 다시 설정해야 합니다. 인증되지 않은 사용자가 암호를 초기화하는 것을 방지하려면 [메뉴 보호] 메뉴에서 [네트워크]를 [On]으로 설정하십시오.

 프로젝터를 네트워크에 연결하기만 하면 호환되는 웹 브라우저를 이용해서 프로젝터 설정 내용을 선택하거나 투사 방식을 제어할 수 있습니다. 이와 같은 연결로 프로젝터에 원격으로 액세스할 수 있습니다.

- ▶ **관련 링크**
- "네트워크 메뉴 - 네트워크 설정 메뉴" p.198
 - "Art-Net" p.171

네트워크 메뉴 - 네트워크 설정 메뉴

[네트워크 설정] 메뉴에 있는 설정으로 기본 네트워크 설정을 선택할 수 있습니다.

 무선 LAN을 통해 연결하는 경우 무선 LAN 설정을 사용할 수 있려면 다음을 수행해야 합니다.

- 프로젝터의 [관리] 메뉴에서 [무선LAN 전원]을 켜십시오.

설정	옵션	설명
프로젝터 이름	최대 16개의 영숫자 문자 ("* +, / ; < = > ? [\] ` ' 공백을 사용하지 마십시오.)	이름을 입력하면 네트워크를 통해 프로젝터를 식별할 수 있습니다.
Remote 암호	최대 32개의 영숫자 문자 (* : 공백을 사용하지 마십시오.)	Epson Web Control의 [기본 제어]를 사용하여 프로젝터에 액세스할 때 사용할 암호를 입력합니다. (사용자 이름은 EPSONREMOTE 입니다. 기본적으로 암호가 설정되어 있지 않습니다. 기능을 처음 사용하는 경우 화면에 표시되는 지침을 따라 암호를 설정하십시오.) 프로젝터의 [동작 설정] 메뉴에서 [콘텐츠 재생]이 [Off]로 설정되어 있을 때만 설정이 화면에 표시됩니다.
Web 비밀번호	최대 32개의 영숫자 문자 (* : 공백을 사용하지 마십시오.)	웹을 통해 프로젝터에 액세스할 때 사용할 암호를 입력합니다. (사용자 이름은 EPSONWEB 입니다. 기본적으로 암호가 설정되어 있지 않습니다. [Web 비밀번호]가 설정되어 있지 않은 경우 브라우저 오류 화면이 표시됩니다. [네트워크 설정] 메뉴에서 암호를 설정하십시오.)
우선 순위 제어 인터페이스	유선LAN 무선LAN	우선 순위 게이트웨이를 설정할 수 있습니다.
단순 AP	On Off	간단한 액세스 지점 모드를 사용해서 프로젝터와 입력 장치를 직접 연결하려면 [On]으로 설정하십시오. 다음 사항도 수행하고 있어야 합니다. <ul style="list-style-type: none"> • Epson iProjection의 [간단 접속] 사용 • Screen Mirroring 연결 사용 프로젝터의 [관리] 메뉴에서 [무선LAN 전원]이 [On]으로 설정되어 있을 경우에만 설정이 표시됩니다.

설정	옵션	설명
SSID	자동으로 할당된 SSID	단순 AP 연결 시 사용자 장치에서 선택할 프로젝트 SSID가 화면에 표시됩니다.
보안	WPA2-PSK	단순 AP 연결의 보안 유형이 화면에 표시됩니다.
암호	8 - 63 자로 다양한 암호를 만들 수 있습니다	단순 AP 연결 시 사용자 장치에 입력할 프로젝트 암호를 입력하십시오. 단순 AP 모드를 처음 사용할 경우 [암호]를 설정해야 합니다.
무선 LAN 시스템	802.11ac (Wi-Fi 5) 802.11n (Wi-Fi 4)	프로젝터와 모바일 장치 사이의 통신 방법을 설정할 수 있습니다. 사용 가능한 방법은 국가와 지역에 따라 다릅니다.
채널 설정	다양한 채널이 있음	단순 AP 연결 시 사용할 주파수 대역(채널)을 설정할 수 있습니다.
무선LAN	—	자세한 내용은 [무선LAN] 메뉴 표를 참조하십시오.
유선LAN	—	자세한 내용은 [유선LAN] 메뉴 표를 참조하십시오.
메일 통지	—	자세한 내용은 [메일 통지] 메뉴 표를 참조하십시오.
프로젝터 설정	—	자세한 내용은 [프로젝터 설정] 메뉴 표를 참조하십시오.
네트워크 프로젝션	—	자세한 내용은 [네트워크 프로젝션] 메뉴 표를 참조하십시오.

▶ 관련 링크

- "네트워크 메뉴 - 무선 LAN 메뉴" p.199
- "네트워크 메뉴 - 유선 LAN 메뉴" p.201
- "네트워크 메뉴 - 메일 통지 메뉴" p.202
- "네트워크 메뉴 - 프로젝트 설정 메뉴" p.202
- "네트워크 메뉴 - 네트워크 프로젝션 메뉴" p.204

네트워크 메뉴 - 무선 LAN 메뉴

[무선LAN] 메뉴에 있는 설정으로 무선 LAN 설정을 선택할 수 있습니다.



- 프로젝트의 [관리] 메뉴에서 [무선LAN 전원]을 켜십시오.
- 옵션인 무선 LAN 모듈이 설치되지 않은 경우에는 [단순 AP] 설정을 꺼야 무선 LAN 설정을 선택할 수 있습니다.

무선 네트워크에 연결할 때는 보안 설정을 할 것을 적극 권장합니다. 보안 설정을 할 때 연결하려는 네트워크 시스템 관리자의 지시사항을 따르십시오.

WPA는 AES 암호화 방법을 지원하는 암호화입니다.



WPA2/WPA3-EAP와 WPA3-EAP에는 WPA3 192-bit 보안이 지원되지 않습니다.

설정	옵션	설명
액세스 지점 검색	보기를 검색하려면	사용 가능한 네트워크 액세스 포인트를 검색하십시오. 액세스 지점 설정에 따라 설정 내용이 목록에 표시되지 않을 수도 있습니다.
SSID	최대 32개의 영숫자 문자	프로젝터가 연결되어 있는 무선 LAN 시스템의 SSID(네트워크 이름)를 입력할 수 있습니다.
보안	WPA2/WPA3-PSK	WPA2/WPA3 개인용 모드에 연결할 수 있습니다. 암호화 방법은 액세스 포인트 설정에 따라 자동으로 선택됩니다. 액세스 포인트의 암호와 동일한 암호를 설정하십시오.
	WPA2/WPA3-EAP	WPA2/WPA3 기업용 모드에 연결할 수 있습니다. 암호화 방법은 액세스 포인트 설정에 따라 자동으로 선택됩니다.

설정	옵션	설명
	WPA3-PSK	WPA3 개인용 모드에 연결할 수 있습니다. WPA3 보안을 사용하여 통신이 수행됩니다. AES 암호화 방법을 사용합니다. 컴퓨터를 프로젝터에 연결할 때 암호에 설정된 값을 입력하십시오.
	WPA3-EAP	WPA3 기업용 모드에 연결할 수 있습니다. 암호화 방법은 액세스 포인트 설정에 따라 자동으로 선택됩니다.
	열기	보안이 설정되지 않습니다.
암호 (WPA2/WPA3-PSK 및 WPA3-PSK 보안)	8 - 63 자로 다양한 암호를 만들 수 있습니다	네트워크에서 사용되는 사전 공유 암호를 입력하십시오. 암호를 입력하고 【Enter】 버튼을 누르면 값이 설정되어서 별표(*)로 표시됩니다. 안전을 위해서 주기적으로 암호를 변경할 것을 권장합니다. 네트워크 설정이 초기화될 경우 처음 암호로 되돌아갑니다.
EAP 유형 (WPA2/WPA3-EAP 및 WPA3-EAP 보안)	PEAP	Windows Server에서 널리 사용되는 인증 프로토콜.
	PEAP-TLS	Windows Server에서 사용되는 인증 프로토콜. 클라이언트 인증서를 사용할 때 선택하십시오.
	EAP-TLS	클라이언트 인증서를 사용하기 위해서 널리 사용되는 인증 프로토콜.
	EAP-FAST	이 인증 프로토콜을 사용할 때 선택하십시오.

설정	옵션	설명
유저명	최대 64개의 영숫자 문자	네트워크에 사용할 사용자 이름을 입력할 수 있습니다. 도메인 이름을 포함시키려면 백슬래시와 사용자 이름 앞에 도메인 이름을 추가하십시오 (domain\username). 클라이언트 인증서를 가져올 때 인증서 발행 대상의 이름이 자동으로 설정됩니다.
암호	최대 64개의 영숫자 문자	인증에 사용할 암호를 입력할 수 있습니다. 암호를 입력하고 [설정]을 선택하면, 암호가 별표(*)로 표시됩니다. [EAP 유형]이 [PEAP]나 [EAP-FAST]로 설정되어 있을 때만 설정이 화면에 표시됩니다.
클라이언트 인증서	—	클라이언트 인증서를 가져올 수 있습니다. [EAP 유형]이 [PEAP-TLS]나 [EAP-TLS]로 설정되어 있을 때만 설정이 화면에 표시됩니다.
서버 인증서 확인	On Off	[On]으로 설정하면 CA 인증서가 설정되어 있을 때 서버 인증서를 확인할 수 있습니다.
CA 인증	—	CA 인증서를 가져올 수 있습니다.
Radius 서버 이름	최대 64개의 영숫자 문자	확인할 서버 이름을 입력할 수 있습니다.

설정	옵션	설명
IP 설정	DHCP IP 주소 서브 넷 마스크 값 게이트웨이	사용자의 네트워크가 주소를 자동으로 할당하는 경우 [DHCP]를 [On]로 설정하고, 각 주소 입력란에 0에서 255의 숫자를 이용해서 네트워크의 [IP 주소], [서브 넷 마스크 값] 및 [게이트웨이]를 직접 입력해야 하는 경우 [Off]로 설정하십시오. 다음 주소를 사용하지 마십시오. IP 주소의 경우 0.0.0.0, 127.x.x.x, 192.0.2.x 또는 224.0.0.0 ~ 255.255.255.255 (x는 0에서 255 사이의 숫자), 서브넷 마스크 값의 경우 255.255.255.255 또는 0.0.0.0 ~ 254.255.255.255, 게이트웨이 주소의 경우 0.0.0.0, 127.x.x.x 또는 224.0.0.0 ~ 255.255.255.255.
DNS 서버 1 DNS 서버 2	다양한 IP 주소가 있음	각 주소 필드에 DNS 서버의 IP 주소를 0에서 255 사이의 숫자를 사용해서 입력할 수 있습니다. DNS 서버가 호스트 이름을 확인합니다. 다음 IP 주소를 사용할 수 없습니다. 127.x.x.x(x는 0에서 255 사이의 숫자). 이 설정을 설정하지 않고 0.0.0.0을 유지하면 DHCP를 사용하여 DNS 서버 정보를 가져옵니다. 정보를 가져온 후에는 값이 0.0.0.0으로 유지됩니다.
IPv6	On Off	IPv6을 사용하여 프로젝터를 네트워크에 연결하려면 [On]으로 설정하십시오. IPv6은 Epson Web Control과 PjLink를 사용하여 프로젝터를 네트워크를 통해서 모니터링 및 제어하기 위해서 지원됩니다.
자동 구성	On Off	[On]으로 설정하면 라우터 광고에 따라 주소가 자동으로 할당됩니다.
임시 주소 사용	On Off	임시 IPv6 주소를 사용하려면 [On]으로 설정하십시오.

설정	옵션	설명
IP 주소 디스플레이	On Off	네트워크 정보 화면과 홈 화면에 IP 주소가 표시되도록 하려면 [On]으로 설정하십시오.

네트워크 메뉴 - 유선 LAN 메뉴

[유선LAN] 메뉴에 있는 설정으로 유선 LAN 설정을 선택할 수 있습니다.

설정	옵션	설명
IP 설정	DHCP IP 주소 서브 넷 마스크 값 게이트웨이	사용자의 네트워크가 주소를 자동으로 할당하는 경우 [DHCP]를 [On]로 설정하고, 각 주소 입력란에 0에서 255의 숫자를 이용해서 네트워크의 [IP 주소], [서브 넷 마스크 값] 및 [게이트웨이]를 직접 입력해야 하는 경우 [Off]로 설정하십시오. 다음 주소를 사용하지 마십시오. IP 주소의 경우 0.0.0.0, 127.x.x.x, 192.0.2.x 또는 224.0.0.0 ~ 255.255.255.255 (x는 0에서 255 사이의 숫자), 서브넷 마스크 값의 경우 255.255.255.255 또는 0.0.0.0 ~ 254.255.255.255, 게이트웨이 주소의 경우 0.0.0.0, 127.x.x.x 또는 224.0.0.0 ~ 255.255.255.255.
DNS 서버 1 DNS 서버 2	다양한 IP 주소가 있음	각 주소 필드에 DNS 서버의 IP 주소를 0에서 255 사이의 숫자를 사용해서 입력할 수 있습니다. DNS 서버가 호스트 이름을 확인합니다. 다음 IP 주소를 사용할 수 없습니다. 127.x.x.x (x는 0에서 255 사이의 숫자). 이 설정을 설정하지 않고 0.0.0.0을 유지하면 DHCP를 사용하여 DNS 서버 정보를 가져옵니다. 정보를 가져온 후에는 값이 0.0.0.0으로 유지됩니다.

설정	옵션	설명
IPv6	On Off	IPv6을 사용하여 프로젝터를 네트워크에 연결하려면 [On]으로 설정하십시오. IPv6은 Epson Web Control과 PJLink를 사용하여 프로젝터를 네트워크를 통해서 모니터링 및 제어하기 위해서 지원됩니다.
자동 구성	On Off	[On]으로 설정하면 라우터 광고에 따라 주소가 자동으로 할당됩니다.
임시 주소 사용	On Off	임시 IPv6 주소를 사용하려면 [On]으로 설정하십시오.
IP 주소 디스플레이	On Off	네트워크 정보 화면과 홈 화면에 IP 주소가 표시되도록 하려면 [On]으로 설정하십시오.

네트워크 메뉴 - 메일 통지 메뉴

[메일 통지] 메뉴에 있는 설정으로 프로젝트에 이상이 생기거나 경고가 발생될 때 이메일 알림을 받을 수 있습니다.

설정	옵션	설명
메일 통지	On Off	이 기능을 [On]으로 설정하면 프로젝트에 이상이 생기거나 경고가 발생될 때 사전 설정된 주소로 이메일 통지를 받을 수 있습니다.
SMTP 서버	다양한 IP 주소가 있음	각 주소 필드에 프로젝트 SMTP 서버의 IP 주소를 0에서 255의 숫자를 사용해서 입력할 수 있습니다. 다음 주소를 사용하지 마십시오: 127.x.x.x, 192.0.2.x 또는 224.0.0.0 ~ 255.255.255.255 (x는 0에서 255 사이의 숫자입니다).

설정	옵션	설명
인증	열기 Auth SSL TLS	SMTP 서버 인증 종류를 선택할 수 있습니다.
포트 번호	1 - 65535(기본값은 25)	SMTP 서버 포트 번호에 사용할 숫자를 입력할 수 있습니다.
사용자 이름	최대 64개의 영숫자 문자	SMTP 서버에서 사용할 사용자 이름을 입력할 수 있습니다.
암호	최대 64개의 영숫자 문자	SMTP 서버에서 사용할 인증 암호를 입력할 수 있습니다.
발신자	최대 64개의 영숫자 문자	보내는 사람의 이메일 주소를 입력합니다.
주소1 설정 주소2 설정 주소3 설정	("() , ; < > \) 공백을 사용하지 마십시오)	이메일 주소를 입력한 다음 받기를 원하는 알림을 선택합니다.

네트워크 메뉴 - 프로젝트 설정 메뉴

[프로젝터 설정] 메뉴에 있는 설정으로 네트워크를 통해 프로젝터를 제어할 설정 내용을 선택할 수 있습니다.

설정	옵션	설명
명령 커뮤니케이션	보호됨 호환됨	<p>명령 커뮤니케이션에 대한 인증 방법을 선택합니다.</p> <p>명령 커뮤니케이션을 사용할 경우 [Monitor 비밀 번호] 또는 [Web 비밀 번호]를 설정하십시오.</p> <p>☛ [네트워크] > [네트워크 설정] > [Web 비밀 번호]</p> <p>[Web 비밀 번호]를 사용하여 다이제스트 인증을 수행할 경우 [보호됨]을 선택합니다. Epson Projector Manager 소프트웨어의 최신 버전을 설치해야 합니다.</p> <p>[Monitor 비밀 번호](최대 16자의 영숫자)를 사용하여 일반 텍스트 인증을 수행할 경우 [호환됨]으로 설정합니다.</p> <p>스위치 및 시스템 컨트롤러를 통해, 또는 Epson Projector Management 5.30 이하 버전을 사용하여 프로젝터를 모니터링할 경우 [호환됨]을 선택합니다.</p>
Web API 설정	Web API	[On]으로 선택하면 Web API 기능이 활성화됩니다.
	인증	<p>Web API 통신 중에 사용할 프로젝트에 대한 보안을 선택합니다.</p> <p>[Open]: 보안이 설정되지 않습니다.</p> <p>[Digest]: 통신이 API 인증(Digest 인증)을 사용하여 수행됩니다.</p> <p>자세한 내용은 "Web API Specifications for Projectors"를 참조하세요.</p>
PJLink	On Off	[On]으로 설정하면 PJLink 알림 기능이 활성화됩니다.
PJLink 비밀 번호	최대 32개의 영숫자 문자 (@ 이외의 기호 및 공백은 사용하지 마십시오)	<p>비밀번호를 입력하면 프로젝트 제어에 PJLink 프로젝터를 사용할 수 있습니다.</p> <p>PJLink 기능을 처음 사용할 경우 [PJLink 비밀 번호]를 설정해야 합니다.</p>

설정	옵션	설명
알림 대상 IP 주소	다양한 IP 주소가 있음	<p>PJLink 알림 기능이 활성화되어 있을 때 프로젝트의 작동 상태를 수신하기 위한 IP 주소를 입력합니다. 각 주소 필드에 0에서 255를 사용하여 주소를 입력합니다.</p> <p>다음 주소를 사용하지 마십시오. 127.x.x.x 또는 224.0.0.0 ~ 255.255.255.255 (x는 0에서 255 사이의 숫자입니다).</p>
SNMP	On Off	이 기능을 [On]으로 설정하면 SNMP를 이용해서 프로젝터를 모니터링할 수 있습니다. 프로젝터를 모니터링하려면 SNMP 관리자 프로그램을 컴퓨터에 설치해야 합니다. SNMP는 네트워크 관리자에 의해 관리됩니다.
트랩 IP 주소1 트랩 IP 주소2	다양한 IP 주소가 있음	<p>SNMP 통지를 받을 IP 주소를 0에서 255 사이의 숫자를 이용해서 최대 2개까지 각 주소 필드에 입력할 수 있습니다.</p> <p>다음 주소를 사용하지 마십시오. 224.0.0.0 ~ 255.255.255.255 (x는 0에서 255 사이의 숫자입니다).</p>
커뮤니티 이름	최대 32개의 영숫자 문자 (@ 이외의 기호 및 공백은 사용하지 마십시오)	<p>SNMP 커뮤니티 이름을 입력할 수 있습니다.</p> <p>SNMP 기능을 처음 사용할 경우 [커뮤니티 이름]을 설정해야 합니다.</p>
AMX Device Discovery	On Off	프로젝터 감지에 AMX Device Discovery를 사용하려는 경우 [On]으로 설정하십시오.
Crestron Connected	On Off	<p>Crestron Connected를 이용해서 프로젝터를 네트워크를 통해 모니터링하거나 제어하려는 경우에만 [On]으로 설정하십시오.</p> <p>Crestron Connected를 활성화하면 Epson Projector Management 소프트웨어에서 Epson Message Broadcasting 기능이 비활성화됩니다.</p>

설정	옵션	설명
Crestron XiO Cloud	On Off	Crestron XiO Cloud 서비스를 사용하여 네트워크를 통해 프로젝터 및 기타 장치를 모니터링하거나 제어하려면 [On]으로 설정합니다.
Control4 SDDP	On Off	[On]으로 설정하면 Control4 Simple Device Discovery Protocol (SDDP)을 사용하여 장치 정보를 얻을 수 있습니다.
Art-Net	On Off	Art-Net을 이용하여 프로젝터를 제어하려는 경우 [On]으로 설정하십시오. <ul style="list-style-type: none"> [Net]: 프로젝터의 Net 수를 0~127 (기본값: 0)로 입력합니다. [Sub-Net]: 프로젝터의 Sub-Net 수를 0~15(기본값: 0)로 입력합니다. [Universe]: 프로젝터의 Universe 수를 0~15(기본값: 0)로 입력합니다. [시작 채널]: Art-Net을 다루는 시작 채널을 1~495(기본값: 1)으로 입력합니다.
보안 HTTP	On Off	보안을 강화하기 위해 웹 컨트롤에서 프로젝터와 컴퓨터 사이의 통신이 암호화됩니다. 웹 컨트롤로 보안을 설정할 때 [On]으로 설정할 것을 권장합니다.
웹 서버 인증서	—	보안 HTTP를 위한 웹 서버 인증서를 가져옵니다.

네트워크 메뉴 - 네트워크 프로젝션 메뉴

[네트워크 프로젝션] 메뉴에 있는 설정으로 네트워크 투사에 사용할 설정을 선택할 수 있습니다.

설정	옵션	설명
프로젝터 키워드	On Off	[On]으로 설정하면 보안 암호가 유효해져서 프로젝터와 동일한 실내에 있지 않은 제삼자가 프로젝터에 액세스하는 것을 막을 수 있습니다. Epson iProjection을 사용해서 컴퓨터에 임의로 표시되는 키워드를 입력해야만 프로젝터에 액세스하고 현재 화면을 공유할 수 있습니다.
Epson iProjection	On Off	Epson iProjection을 사용하려면 [On]으로 설정하십시오.
SSID 표시	On Off	네트워크 정보 화면과 홈 화면에 SSID가 표시되도록 하려면 [On]으로 설정하십시오.
LAN 정보 표시	텍스트 & QR 코드 텍스트	프로젝터 네트워크 정보의 표시 형식을 설정할 수 있습니다. 간단히 Epson iProjection으로 QR 코드를 읽어 네트워크를 통해 모바일 기기를 프로젝터에 연결할 수 있습니다.
중재자 비밀번호	4자리수	비밀번호를 입력하면 Epson iProjection을 사용하여 중재자로서 프로젝터에 액세스할 수 있습니다. (기본적으로 암호가 설정되어 있지 않습니다.)
키워드 인터럽트 표시	On Off	[On]으로 설정하면 Epson iProjection을 사용해서 프로젝터에 액세스할 때 투사된 이미지에 프로젝터 키워드가 표시됩니다. [프로젝터 키워드]가 [On]로 설정되어 있을 때 사용 가능합니다.
Screen Mirroring	On Off	이 옵션을 [On]으로 설정하면 Screen Mirroring 기능이 활성화됩니다.
인터럽트 연결	On Off	다른 사용자에게 의한 영상 투사를 방해하려면 [On]으로 설정하십시오. Screen Mirroring 소스 2개를 사용하려는 경우 이 기능을 [Off]로 설정하십시오.

설정	옵션	설명
성능 조정	1 (고품질) 2 3 4 (빠름)	screen mirroring 속도/품질을 조정합니다. 1: 화질을 올려줍니다. 4: 처리 속도를 높입니다.
Screen Mirroring 정보	On Off	이 옵션을 [On]으로 설정하면 Screen Mirroring 소스로부터 투사할 때 연결 정보가 표시됩니다.
Message Broadcasting	On Off	[On]으로 설정하면 Epson Projector Management에서 전송되는 메시지를 받을 수 있습니다. 자세한 내용은 "Epson Projector Management 사용 설명서"를 참조하십시오. 프로젝터의 [프로젝터 설정] 메뉴에서 [Crestron Connected]가 [Off]로 설정되어 있을 경우에만 설정이 표시됩니다.
화면 공유	On Off	이 옵션을 [On]으로 설정하면 네트워크 프로젝트 간에 화면을 공유할 수 있습니다.
접속 모드	키워드 On 키워드 Off	[키워드 Off]로 설정하면 다른 프로젝트의 키워드 인증을 건너뛸 수 있어서 신속하게 다른 프로젝트에 연결할 수 있습니다.

▶ 관련 링크

- "화면 공유" [p.152](#)
- "문서 최신 버전 얻기" [p.9](#)

[다중 투사 방식] 메뉴에 있는 설정으로 여러 대의 프로젝터에 통일된 단일 영상이 투사되도록 설정할 수 있습니다.

자주 사용하는 항목	다중 투사 방식	
영상	프로젝터 ID	Off
신호 I/O	상하 촬영	
설치	형상 보정	Quick Corner
화면 표시	가장자리 블렌딩	
동작 설정	확대/축소	
관리	컬러 균일성	
네트워크	라이트 모드	표준
다중 투사 방식	컬러 매칭	
메모리	RGBCMY	
ECO	다중 투사 방식 설정 초기화	
초기/모든 설정	메모리	
	메모리 저장	
	메모리 불러오기	
	메모리 이름 변경	
	메모리 지우기	
	메모리 설정 초기화	

설정	옵션	설명
프로젝터 ID	Off 1 ~ 9	여러 대의 프로젝터를 사용할 때 프로젝터별로 ID를 할당할 수 있습니다.
상하 촬영	열 열 순서	분할 화면 수 및 각 영상의 위치를 설정합니다.
형상 보정	—	[형상 보정] 설정에 관한 자세한 내용은 [설치] 메뉴 표를 참조하십시오.
가장자리 블렌딩	가장자리 블렌딩 왼쪽 가장자리 오른쪽 가장자리 라인 가이드 패턴 가이드 가이드 색	매끄러운 화면을 만들기 위해 여러 이미지 사이의 테두리를 블렌딩할 수 있습니다.

설정	옵션	설명
검정 레벨	컬러 조정 영역 보정 초기화	중복 이미지 영역의 검정 컬러를 조정할 수 있습니다. [블렌딩]이 [위쪽 가장자리], [아래쪽 가장자리], [왼쪽 가장자리] 또는 [오른쪽 가장자리] 설정에 대해 [On]으로 설정될 경우에만 이 설정이 표시됩니다.
확대/축소	—	[확대/축소] 설정에 관한 자세한 내용은 [영상] 메뉴 표를 참조하십시오.
컬러 균일성	—	[컬러 균일성] 설정에 관한 자세한 내용은 [관리] 메뉴 표를 참조하십시오.
라이트 모드	—	[라이트 모드] 설정에 관한 자세한 내용은 [동작 설정] 메뉴 표를 참조하십시오.
컬러 매칭	조정 레벨 빨강 녹색 파랑 밝기	각 투사된 이미지의 색조와 밝기 사이의 차이를 보정할 수 있습니다.
RGBCMY	—	[RGBCMY] 설정에 관한 자세한 내용은 [영상] 메뉴 표를 참조하십시오.
다중 투사 방식 설정 초기화	—	[다중 투사 방식] 메뉴에 있는 모든 조정값이 기본 설정값으로 초기화됩니다.

▶ 관련 링크

- "다중 프로젝터 제어용 프로젝터 식별 시스템" p.110
- "프로젝터 설치 설정 - 설치 메뉴" p.186
- "화질 설정 - 영상 메뉴" p.181
- "프로젝터 관리자 설정 - 관리 메뉴" p.193
- "프로젝터 기능 설정 - 동작 설정 메뉴" p.190
- "이미지 가장자리 블렌딩" p.115
- "검정 레벨 조정하기" p.118
- "이미지 컬러 매칭" p.117

[메모리] 메뉴에 있는 설정으로 프로젝터 메모리에 있는 화질 설정 저장이나 불러오기를 관리할 수 있습니다.

자주 사용하는 항목	<ul style="list-style-type: none"> RGBCMY 다중 투사 방식 설정 초기화 	
영상	메모리	
신호 I/O	메모리 저장	
설치	메모리 불러오기	
화면 표시	메모리 이름 변경	
동작 설정	메모리 지우기	
관리	메모리 설정 초기화	
네트워크	ECO	
다중 투사 방식	라이트 모드	표준
메모리	절전 모드	On ^
ECO	절전 모드 타이머	10 분
초기/모든 설정	A/V음소거타이머	On
	대기 모드	일반 통신 On
	초기/모든 설정	
	전체 초기화	
	펌웨어 업데이트	

설정	옵션	설명
메모리 저장	메모리 1 ~ 10	사용자 정의된 설정 세트를 메모리에 저장할 수 있습니다.
메모리 불러오기	메모리 1 ~ 10	저장된 메모리 설정을 로드하여 현재 이미지에 적용할 수 있습니다.
메모리 이름 변경	메모리 1 ~ 10	메모리 설정의 이름을 변경할 수 있습니다.
메모리 지우기	메모리 1 ~ 10	저장된 메모리를 삭제할 수 있습니다.
메모리 설정 초기화	—	저장된 메모리를 전부 초기화할 수 있습니다.

» 관련 링크

- "메모리에 설정 저장하기 및 저장한 설정 사용하기" p.109

[ECO] 메뉴에서 설정하면 전기가 절약되도록 각종 기능을 사용자 지정할 수 있습니다.

자주 사용하는 항목	클릭 메뉴
영상	RGBCMY
신호 I/O	다중 투사 방식 설정 초기화
설치	메모리
화면 표시	메모리 저장
동작 설정	메모리 불러오기
관리	메모리 이름 변경
네트워크	메모리 지우기
다중 투사 방식	메모리 설정 초기화
메모리	ECO
ECO	라이트 모드 표준
초기/모든 설정	절전 모드 On ^
	절전 모드 타이머 10 분
	A/V음소거타이머 On
	대기 모드 일반 통신 On
	초기/모든 설정
	전체 초기화
	펌웨어 업데이트

설정	옵션	설명
대기 모드	—	[대기 모드] 설정에 관한 자세한 내용은 [동작 설정] 메뉴 표를 참조하십시오.

▶ 관련 링크

- "프로젝터 기능 설정 - 동작 설정 메뉴" p.190

설정	옵션	설명
라이트 모드	—	[라이트 모드] 설정에 관한 자세한 내용은 [동작 설정] 메뉴 표를 참조하십시오.
절전 모드	—	[절전 모드] 설정에 관한 자세한 내용은 [동작 설정] 메뉴 표를 참조하십시오.
절전 모드 타이머	—	[절전 모드 타이머] 설정에 관한 자세한 내용은 [동작 설정] 메뉴 표를 참조하십시오.
A/V음소거타이머	—	[A/V음소거타이머] 설정에 관한 자세한 내용은 [동작 설정] 메뉴 표를 참조하십시오.

[초기/모든 설정] 메뉴에 있는 설정으로 특정 프로젝트 설정값을 해당 기본값으로 초기화할 수 있고, 프로젝터를 펌웨어 업데이트 모드에 놓아 펌웨어를 업데이트할 수 있습니다.

자주 사용하는 항목	RGBCMY	
영상	다중 투사 방식 설정 초기화	
신호 I/O	메모리	
설치	메모리 저장	
화면 표시	메모리 불러오기	
동작 설정	메모리 이름 변경	
관리	메모리 지우기	
네트워크	메모리 설정 초기화	
다중 투사 방식	ECO	
메모리	라이트 모드	표준
ECO	절전 모드	On
초기/모든 설정	절전 모드 타이머	10 분
	A/V음소거타이머	On
	대기 모드	일반 통신 On
	초기/모든 설정	
	전체 초기화	
	펌웨어 업데이트	

모든 옵션 초기화

[전체 초기화]를 선택하면 아래 화면이 나타납니다.

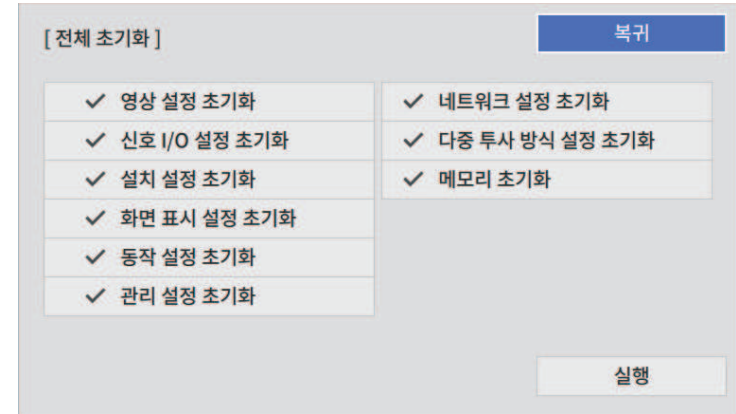

특정 메뉴의 값을 초기화하지 않으려면 메뉴 이름 옆에 있는 체크란을 선택 취소하십시오. 설정값을 초기화할 준비가 되었으면 [실행]을 선택하십시오.

다음 설정은 초기화할 수 없습니다.

- [디지털 줌]
- [영상 시프트]
- [사용자 패턴]
- [언어]

설정	옵션	설명
전체 초기화	—	설정값을 기본값으로 초기화할 메뉴를 선택할 수 있습니다.
펌웨어 업데이트	—	펌웨어 업데이트 모드로 전환하고 USB-A 또는 USB-B 포트를 사용하여 펌웨어를 업데이트할 준비를 합니다.

알림

[전체 초기화]를 수행하면 [네트워크] 메뉴에 대해 설정된 모든 암호도 초기화되므로 이들을 다시 설정해야 합니다. 인증되지 않은 사용자가 암호를 초기화하는 것을 방지하려면 [메뉴 보호] 메뉴에서 [네트워크]를 [On]으로 설정하십시오.



[네트워크] 메뉴는 [메뉴 보호] 설정을 켜 경우 [전체 초기화] 옵션을 사용해도 해당 설정이 기본값으로 돌아가지 않습니다.

▶ 관련 링크

- "펌웨어 업데이트하기" [p.225](#)

한 프로젝터에 대한 프로젝터 메뉴 설정을 선택한 다음, 아래 방법으로 설정을 다른 프로젝터에 복사할 수 있습니다. 물론 해당 프로젝터가 동일 모델일 경우에만 가능합니다.

- USB 플래시 드라이브 사용
- 컴퓨터와 프로젝터를 USB 케이블로 연결
- Epson Projector Management 소프트웨어로 연결

[라이트 시간]이나 [상태]와 같은 개별 프로젝터 고유 정보는 복사할 수 없습니다.



- 키스톤 왜곡 현상 보정과 같은 이미지 설정 내용을 조정하기 전에 일괄 처리 설정을 수행하십시오. 이미지 조정 값도 다른 프로젝터에 복사되므로 배치 설정을 수행하기 전에 조정된 내용이 덮어쓰기되고 조정된 투사 화면이 변경될 수 있습니다.
- 프로젝터에서 다른 프로젝터로 메뉴 설정 내용을 복사할 때 사용자의 로고도 복사됩니다. 사용자 로고와 같이 여러 대의 프로젝터 간에 공유하기를 원하지 않는 정보는 등록하지 마십시오.
- 다음과 같은 설정 내용을 복사하지 않으려는 경우에는 [일괄처리 설정 범위]가 [제한]으로 설정되어 있어야 합니다.
 - [암호 보호] 설정
 - [신호 I/O] 메뉴에 있는 [EDID]
 - [네트워크] 메뉴 설정
 - [관리] > [일괄처리 설정 범위]

⚠ 주의

Epson은 정전, 통신 오류 또는 고장을 일으킬 수 있는 기타 이상으로 인한 배치 설정 실패와 이와 관련된 수리 비용에 대해서 책임지지 않습니다.

▶ 관련 링크

- "설정을 USB 플래시 드라이브에서 이전하기" p.211
- "설정을 컴퓨터에서 이전하기" p.212

설정을 USB 플래시 드라이브에서 이전하기

USB 플래시 드라이브를 이용해서 동일한 모델의 프로젝터에서 또 다른 프로젝터로 메뉴 설정 내용을 복사할 수 있습니다.



- USB 플래시 드라이브는 FAT 형식을 사용해야 하며 어떠한 보안 기능도 통합해서는 안 됩니다. 배치 설정에 사용하기 전에 드라이브에 있는 모든 파일을 삭제하십시오. 그러지 않을 경우 설정 내용이 제대로 저장되지 않을 수 있습니다.

- 1** 프로젝터에서 전원 코드를 뽑고 프로젝터의 표시등이 모두 꺼졌는지 확인합니다.
- 2** 빈 USB 플래시 드라이브를 프로젝터의 USB-A 포트에 직접 연결합니다.
- 3** 리모컨이나 제어판의 **[Esc]** 버튼을 누른 채로 프로젝터에 전원 코드를 연결합니다.
- 4** 프로젝터의 표시등의 모두 켜지면 **[Esc]** 버튼에서 손을 뗍니다. 표시등이 깜박이기 시작하고 배치 설정 파일이 USB 플래시 드라이브에 기록됩니다. 기록이 끝나면 프로젝터의 전원이 꺼집니다.

⚠ 주의

파일이 기록되는 중에 프로젝터에서 전원 코드를 뽑거나 USB 플래시 드라이브를 꺼내지 마십시오. 전원 코드나 USB 플래시 드라이브의 연결이 끊길 경우 프로젝터가 제대로 작동을 시작하지 못할 수 있습니다.

- 5** USB 플래시 드라이브를 제거합니다.



일괄 처리 설정 파일의 파일 이름은 PJCONFDATA.bin입니다. 이름을 변경하려면 영숫자 문자로만 구성된 텍스트를 PJCONFDATA 뒤에 추가하십시오. 파일 이름의 PJCONFDATA 부분을 변경할 경우 프로젝터가 파일을 제대로 인식하지 못할 수 있습니다.

- 6** 설정 내용을 복사하려는 프로젝터에서 전원 코드를 뽑고 프로젝터의 표시등이 모두 꺼졌는지 확인합니다.
- 7** 배치 설정 파일이 저장되어 있는 USB 플래시 드라이브를 프로젝터의 USB-A 포트에 연결합니다.
- 8** 리모컨이나 제어판의 **【Menu】** 버튼을 누른 채로 프로젝터에 전원 코드를 연결합니다.
- 9** 프로젝터의 표시등의 모두 켜지면 **【Menu】** 버튼에서 손을 땁니다. (표시등이 약 75초 동안 켜져 있습니다.)
표시등이 깜박이기 시작하면 설정 내용이 기록되는 중이라는 표시입니다. 기록이 끝나면 프로젝터의 전원이 꺼집니다.

주의

파일이 기록되는 중에 프로젝터에서 전원 코드를 뽑거나 USB 플래시 드라이브를 꺼내지 마십시오. 전원 코드나 USB 플래시 드라이브의 연결이 끊길 경우 프로젝터가 제대로 작동을 시작하지 못할 수 있습니다.

- 10** USB 플래시 드라이브를 제거합니다.

설정을 컴퓨터에서 이전하기

USB 케이블로 컴퓨터와 프로젝터를 연결해서 동일한 모델의 프로젝터에서 또 다른 프로젝터로 메뉴 설정 내용을 복사할 수 있습니다.



- 다음 버전의 운영 체제에서 이 배치 설정 방법을 사용할 수 있습니다.
 - Windows 10 이상
 - macOS 10.13.x 이상 버전

- 1** 프로젝터에서 전원 코드를 뽑고 프로젝터의 표시등이 모두 꺼졌는지 확인합니다.

- 2** USB 케이블을 컴퓨터의 USB 포트와 프로젝터의 USB-B 포트에 연결합니다.
- 3** 리모컨이나 제어판의 **【Esc】** 버튼을 누른 채로 프로젝터에 전원 코드를 연결합니다.
- 4** 프로젝터의 표시등의 모두 켜지면 **【Esc】** 버튼에서 손을 땁니다. 컴퓨터가 프로젝터를 이동식 디스크로 인식합니다.
- 5** 이동식 디스크 아이콘이나 폴더를 열고 배치 설정 파일을 컴퓨터에 저장합니다.



일괄 처리 설정 파일의 파일 이름은 PJCONFDATA.bin입니다. 이름을 변경하려면 영숫자 문자로만 구성된 텍스트를 PJCONFDATA 뒤에 추가하십시오. 파일 이름의 PJCONFDATA 부분을 변경할 경우 프로젝터가 파일을 제대로 인식하지 못할 수 있습니다.

- 6** USB 장치 (Windows) 를 꺼내거나 이동식 디스크 아이콘을 휴지통으로 끌어다 놓습니다 (Mac).
- 7** USB 케이블을 뽑습니다. 프로젝터의 전원이 꺼집니다.
- 8** 설정 내용을 복사하려는 프로젝터에서 전원 코드를 뽑고 프로젝터의 표시등이 모두 꺼졌는지 확인합니다.
- 9** USB 케이블을 컴퓨터의 USB 포트와 프로젝터의 USB-B 포트에 연결합니다.
- 10** 리모컨이나 제어판의 **【Menu】** 버튼을 누른 채로 프로젝터에 전원 코드를 연결합니다.
- 11** 프로젝터의 표시등의 모두 켜지면 **【Menu】** 버튼에서 손을 땁니다. 컴퓨터가 프로젝터를 이동식 디스크로 인식합니다.

12 컴퓨터에 저장해둔 배치 설정 파일 (PJCONFDATA.bin) 을 이동식 디스크의 최상위 폴더에 복사합니다.

 배치 설정 파일 이외의 어떤 파일이나 폴더도 이동식 디스크에 복사하지 마십시오.

13 USB 장치 (Windows) 를 꺼내거나 이동식 디스크 아이콘을 휴지통으로 끌어다 놓습니다 (Mac).

14 USB 케이블을 뽑습니다.

표시등이 깜박이기 시작하면 설정 내용이 기록되는 중이라는 표시입니다. 기록이 끝나면 프로젝터의 전원이 꺼집니다.

⚠ 주의
파일이 기록되는 중에 프로젝터에서 전원 코드를 뽑지 마십시오. 전원 코드가 뽑힐 경우 프로젝터가 제대로 작동을 시작하지 못할 수 있습니다.

▶ 관련 링크

- "일괄 처리 설정 오류 알림" p.213

일괄 처리 설정 오류 알림

일괄 처리 설정 작업이 진행되는 동안 오류가 발생할 경우 프로젝터의 표시등이 오류를 알려줍니다. 프로젝터 표시등의 상태를 확인하고 여기에 표에 나와 있는 지시사항을 따르십시오.

표시등 상태	문제점 및 해결책
<ul style="list-style-type: none"> • 전원: 청색 - 빠르게 깜박임 • 상태: 청색 - 빠르게 깜박임 • 레이저: 주황색 - 빠르게 깜박거림 • 온도: 주황색 - 빠르게 깜박임 	설정을 기록하는 데 실패했거나 프로젝터의 펌웨어에 오류가 발생했을 수 있습니다. 프로젝터 사용을 중지하고 콘센트에서 전원 플러그를 뽑으십시오. 도움이 필요할 경우 Epson에 문의하십시오.

표시등 상태	문제점 및 해결책
<ul style="list-style-type: none"> • 레이저: 주황색 - 빠르게 깜박거림 • 온도: 주황색 - 빠르게 깜박임 	배치 설정 파일이 손상되었거나 USB 플래시 드라이브가 제대로 연결되지 않았을 수 있습니다. USB 플래시 드라이브의 연결을 끊고 프로젝터의 전원 코드를 뽑았다가 다시 끼운 다음 재시도하십시오.

프로젝터 유지보수하기

프로젝터 유지보수는 이 절에 나와 있는 지시사항을 따르십시오.

▶ 관련 링크

- "프로젝터 유지보수" [p.215](#)
- "투사 창 닦기" [p.216](#)
- "장애물 센서 청소하기" [p.217](#)
- "프로젝터 케이스 청소하기" [p.218](#)
- "에어필터 및 환기구 유지보수" [p.219](#)
- "컬러 집합점 조정하기(패널 정렬)" [p.223](#)
- "펌웨어 업데이트하기" [p.225](#)

투사 창과 장애물 센서를 정기적으로 청소하고 환기구가 막혀서 과열되는 것을 막으려면 에어필터와 환기구를 청소하십시오.

교체해야 할 부품은 에어필터, 리모컨 배터리뿐입니다. 기타 부품을 교체해야 할 경우 Epson이나 Epson 공식 서비스 기술자에게 문의하십시오.

경고

프로젝터의 부품을 청소하기 전에 프로젝터의 전원을 끄고 전원 코드를 뽑으십시오. 본 설명서에서 특별히 지정한 경우를 제외하고는 절대로 프로젝터 커버를 열지 마십시오. 프로젝터 내의 위험한 전압으로 인해 중상을 입을 수 있습니다.

투사 창을 주기적으로 닦거나 렌즈 표면에 먼지나 얼룩이 보일 때마다 닦으십시오.

- 먼지나 얼룩을 제거하려면 깨끗하고 마른 렌즈 세척용 종이를 보호 창을 부드럽게 닦으십시오.
- 투사 창이 더러울 경우 블로워로 먼지를 제거한 후 투사 창을 닦으십시오.

경고

- 투사 창을 청소하기 전에 프로젝터의 전원을 끄고 전원 코드를 뽑으십시오.
- 에어 터스터와 같은 가연성 가스 스프레이를 사용하여 먼지를 날려 버리지 마십시오. 프로젝터에 의해 생성된 고열로 인해 화재가 발생할 수 있습니다.

알림

- 프로젝트를 끈 직후에 투사 창을 닦지는 마십시오. 그럴 경우 투사 창이 손상될 수 있습니다.
- 투사 창을 닦을 때 거친 재질의 세척 용품을 사용하지 말아야 하며 투사 창에 충격을 가하지 마십시오. 그럴 경우 투사 창이 손상될 수 있습니다.

프로젝터의 장애물 센서 유리를 정기적으로 청소하십시오. 또는 투사 영역을 간섭하는 장애물을 제거하라는 메시지가 표시될 경우 청소하십시오. 먼지나 얼룩을 제거하려면 렌즈 세척용 종이로 센서를 부드럽게 닦으십시오.

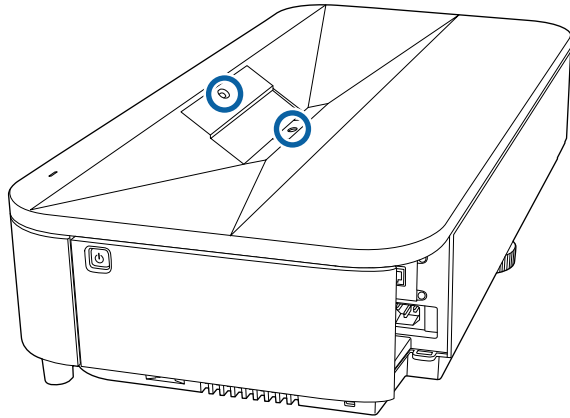

경고

인화성 가스가 함유된 렌즈 클리너를 사용하여 장애물 센서를 청소하지 마십시오. 프로젝터에 의해 생성된 고열로 인해 화재가 발생할 수 있습니다.

알림

장애물 센서를 청소할 때 유리 세정제나 거친 재질의 세척 용품을 사용하지 않아야 하며 장애물 센서에 충격을 가하지 마십시오. 센서 표면이 손상되면 오작동이 발생할 수 있습니다.

프로젝터 케이스를 청소하기 전에 프로젝터의 전원을 끄고 전원 코드를 뽑으십시오.

- 먼지나 오염을 제거할 때 보풀이 일지 않는 부드럽고 마른 천을 사용하십시오.
- 잘 지워지지 않는 오염을 제거할 때는 물과 중성 세제에 적신 부드러운 천을 사용하십시오. 어떠한 액체도 프로젝터에 직접 뿌리지 마십시오.

알림

프로젝터 케이스를 청소할 때 왁스, 알코올, 페인트 시너 또는 기타 화학 물질을 사용하지 마십시오. 그럴 경우 케이스가 손상될 수 있습니다. 캔에 담긴 공기를 사용하지 마십시오. 가스가 인화성 잔여물로 남을 수 있습니다.

정기적인 에어필터 유지보수는 프로젝터를 유지보수하는 데 중요한 작업입니다. 프로젝터 내부 온도가 높은 수준에 도달했음을 알려주는 메시지가 나타나면 에어필터를 청소하십시오. 이 부품들을 적어도 20,000시간마다 청소할 것을 권장합니다. 프로젝터를 특별히 예상보다 오염이 심한 환경에서 사용하는 경우 이보다 자주 청소하십시오. (공중의 미립자가 0.04~0.2 mg/m³ 미만인 환경에서 프로젝터가 사용된다고 가정합니다.)

알림

정기적으로 유지보수 작업을 하지 않을 경우 프로젝터 내부 온도가 높은 수준에 도달했을 때 Epson 프로젝터에 메시지가 나타납니다. 프로젝터 필터를 유지보수하라는 경고 메시지가 나타날 때까지 기다리지 마십시오. 고온에 장기간 노출될 경우 프로젝터의 수명이 단축될 수 있습니다.

▶ 관련 링크

- "에어필터 청소하기" p.219
- "에어필터 교체하기" p.220
- "흡기구 청소" p.221

에어필터 청소하기

다음 경우에는 프로젝터의 에어필터를 세척해야 합니다.

- 필터가 오염되었습니다.
- 필터나 환기구를 청소하라는 메시지 표시가 나타납니다.

1 프로젝터의 전원을 끄고 전원 코드를 뽑습니다.

2 전면 덮개를 분리합니다.

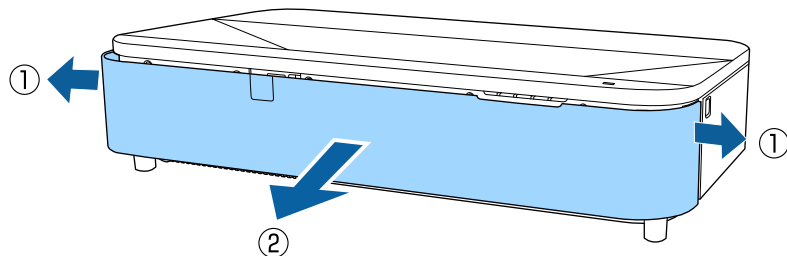

3 에어필터 래치를 밀어서 에어필터 커버를 당겨 꺼냅니다.

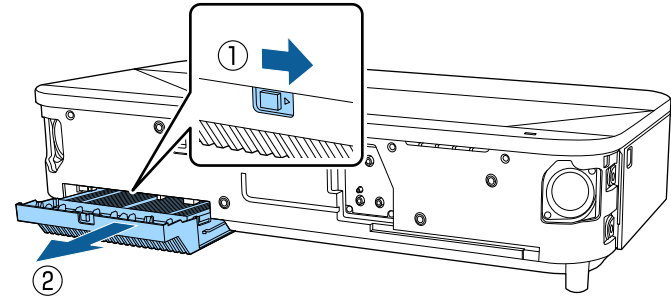

4 에어필터를 잡아당겨 에어필터 커버에서 꺼냅니다.

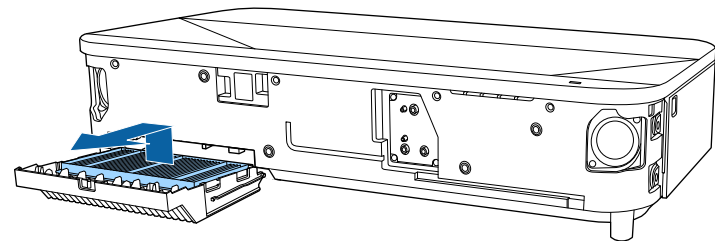

5 에어필터의 전면 (탭이 있는 쪽) 을 진공청소기로 청소하여 남은 먼지를 모두 제거합니다.

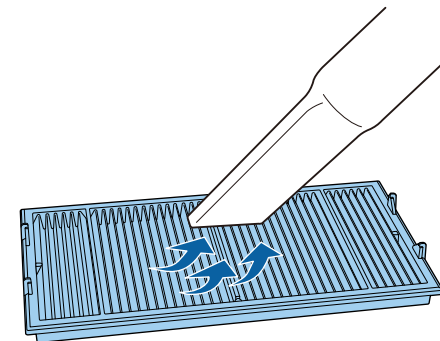

알림

- 에어필터를 물로 행구거나 세제나 용제로 세척하지 마십시오.
- 캔에 담긴 공기를 사용하지 마십시오. 가스가 인화성 잔여물로 남거나 프로젝터의 렌즈나 기타 민감한 부위로 먼지나 찌꺼기가 밀려 들어갈 수 있습니다.

6 그림과 같이 에어필터의 네 개 캡을 아래로 향하게 합니다.

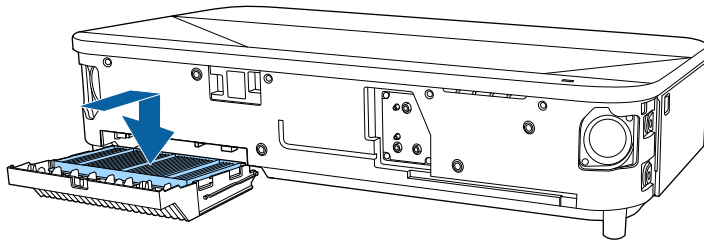

알림

에어필터의 탭이 위를 향하도록 에어필터 커버를 닫지 않습니다. 그럴 경우 프로젝터가 손상될 수 있습니다.

7 딸깍 소리가 나며 제자리에 들어갈 때까지 에어필터 커버를 끼웁니다.

8 전면 덮개를 다시 부착합니다.

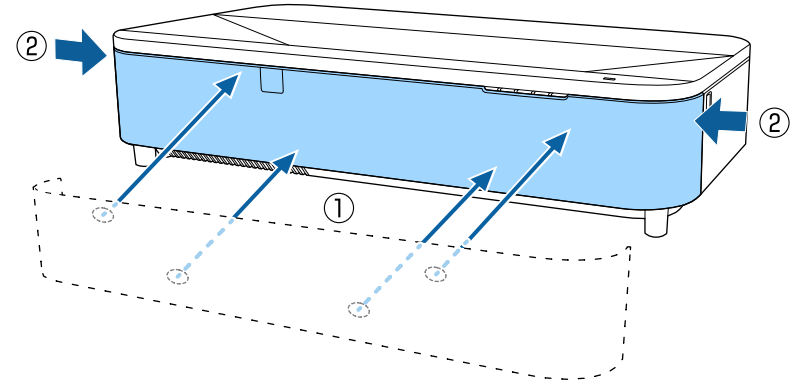

에어필터 교체하기

다음 경우에는 에어필터를 교체해야 합니다.

- 에어필터를 세척한 후 필터를 세척하거나 교체하라는 메시지 표시가 나타날 경우.
- 에어필터가 찢어지거나 손상된 경우.

프로젝터를 테이블 위에 설치하거나 천장에 장착한 경우 에어필터를 교체할 수 있습니다.

1 프로젝터의 전원을 끄고 전원 코드를 뽑습니다.

2 전면 덮개를 분리합니다.

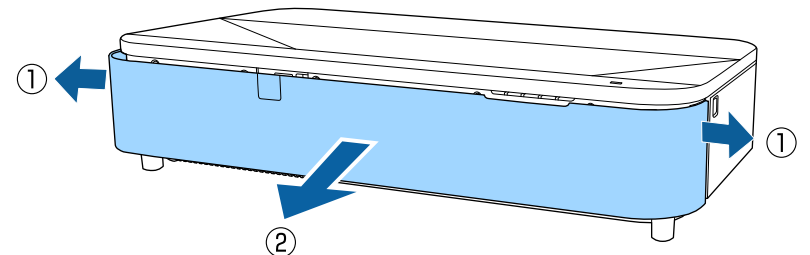

3 에어필터 래치를 밀어서 에어필터 커버를 당겨 꺼냅니다.

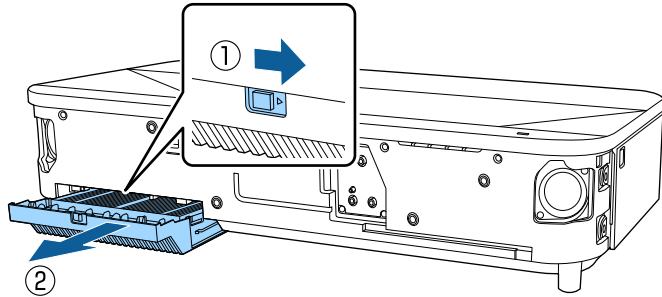

4 에어필터를 잡아당겨 프로젝터에서 꺼냅니다.

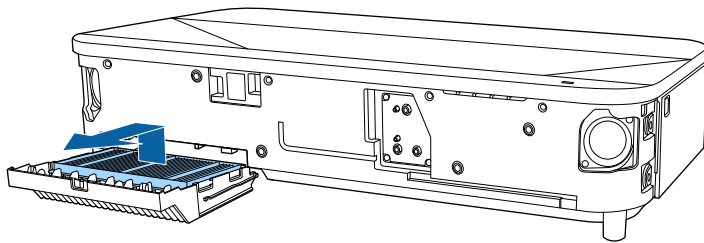

 다 쓴 에어필터는 해당 지역 법규에 따라 폐기하십시오.
 • 필터 프레임: 폴리프로필렌
 • 필터: 폴리프로필렌, PET

5 그림과 같이 새 에어필터의 탭 4개를 아래로 향하게 합니다.

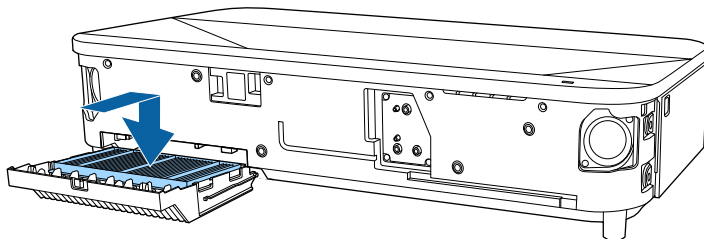

알림

에어필터의 탭이 위를 향하도록 에어필터 커버를 닫지 않습니다. 그럴 경우 프로젝터가 손상될 수 있습니다.

6 딸깍 소리가 나며 제자리에 들어갈 때까지 에어필터 커버를 끼웁니다.

7 전면 덮개를 다시 부착합니다.

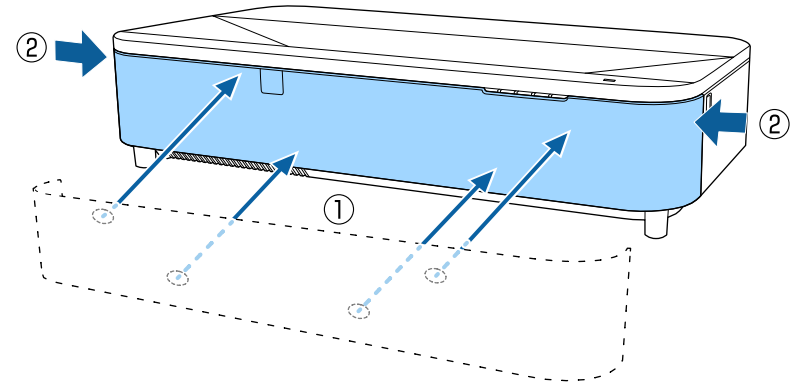

흡기구 청소

프로젝터의 흡기구를 주기적으로 또는 환기구 표면에 먼지가 묻은 것이 확인될 때마다 청소하여 환기구가 막혀 프로젝터가 과열되지 않도록 방지하십시오.

1 프로젝터의 전원을 끄고 전원 코드를 뽑습니다.

2 윗면이 아래를 향하도록 프로젝터를 돌립니다.

- 3** 진공 청소기 또는 브러시를 사용하여 먼지를 조심스럽게 제거합니다.

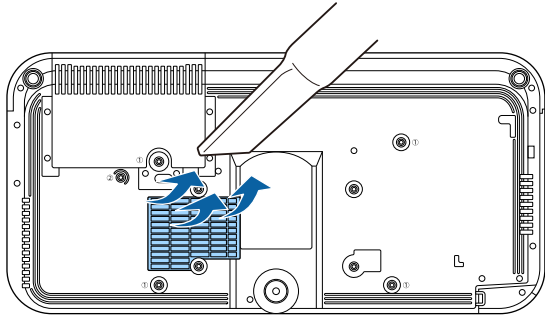

패널 정렬 기능을 사용하여 컬러 집합점(빨강/파랑 컬러 정렬)을 투사 영상에서 수동으로 조정할 수 있습니다. ±3픽셀 범위 내로 0.125픽셀씩 수평 또는 수직 픽셀을 조절할 수 있습니다.

- 빨간색이나 파란색 집합점만 조정할 수 있습니다. 녹색은 표준 컬러 패널이며, 조정할 수 없습니다.
- 패널 정렬을 수행한 후 이미지 품질이 저하될 수 있습니다.
- 투사된 화면 가장자리를 넘어 확장되는 픽셀의 이미지가 표시되지 않습니다.

1 [Menu] 버튼을 누르고 [화면 표시] 메뉴를 선택한 다음 [Enter] 키를 누릅니다.

자주 사용하는 항목	화면 표시	
영상	패턴 디스플레이	
신호 I/O	패턴 유형	
설치	신호 없음 화면	파랑
화면 표시	시작 화면	On
동작 설정	홈 화면 자동 표시	On
관리	소스 축소 이미지 정렬	On
네트워크	메시지 표시	On
다중 투사 방식	메뉴 회전	Off
메모리	메뉴 컬러	흰색
ECO	패널 정렬	Off
초기/모든 설정	Split Screen 설정	
	화면 표시 설정 초기화	
	동작 설정	
	자동 소스 검색	On
	광원 밝기 조절	
	직접 전원 공급	Off
	전원 자동 켜기	Off

2 [패널 정렬]을 선택하고 [Enter] 키를 누릅니다.

3 [패널 정렬]을 선택하고 [On]으로 설정합니다.

자주 사용하는 항목	화면 표시	
영상	패턴 디스플레이	
신호 I/O	패턴 유형	
설치	신호 없음 화면	파랑
화면 표시	시작 화면	On
동작 설정	홈 화면 자동 표시	On
관리	소스 축소 이미지 정렬	On
네트워크	메시지 표시	On
다중 투사 방식	메뉴 회전	Off
메모리	메뉴 컬러	흰색
ECO	패널 정렬	On
초기/모든 설정	색상 선택	R
	패턴 색상	R/G/B
	조정 시작	
	초기화	
	Split Screen 설정	
	화면 표시 설정 초기화	
	동작 설정	

4 [색상 선택]을 선택하고 다음 중 하나를 선택합니다.

- [R], 빨강 컬러 집합점을 조정합니다.
- [B], 청색 컬러 집합점을 조정합니다.

5 [패턴 색상]을 선택하고 조정할 때 표시되는 격자 색상을 선택합니다. 사용 가능한 컬러는 [색상 선택] 설정에 따라 달라집니다.

- [R/G/B], 격자 색상을 흰색으로 표시합니다.
- [R/G], 격자 색상을 노랑으로 표시합니다.
- [G/B], 격자 색상을 청록으로 표시합니다.

6 [조정 시작]을 선택하고 [Enter] 키를 누릅니다.

- 7** 다음 옵션 중 하나를 선택하십시오.
- [전체 패널 이동]을 선택하여 동시에 전체 패널을 조정하고 다음 단계로 이동합니다.
 - [4개의 모서리를 조정하십시오]를 선택하여 한 번에 패널 하나의 모서리를 조정하고 10단계로 이동합니다.

- 8** 리모컨의 화살표 버튼을 사용하여 [색상 선택]에서 선택한 색상 정렬을 조정한 후 **[Enter]** 를 누릅니다.



조정은 전체 화면에서 격자선에 영향을 줍니다.

- 9** 다음 옵션 중 하나를 선택하십시오.
- [4개의 모서리를 조정하십시오]를 선택하여 조정을 세부 조정합니다.
 - [종료]를 선택하여 조정을 마칩니다.

- 10** 리모컨의 화살표 버튼을 사용하여 주황색 상자로 강조 표시된 화면 모서리의 색상 정렬을 조정한 후 **[Enter]** 를 누릅니다.

- 11** 화면 각 모서리의 조정을 마쳤으면 **[Enter]** 를 누릅니다.

- 12** 다음 옵션 중 하나를 선택하십시오.
- 프로젝터에서 추가 패널 정렬이 필요할 경우 [교차 선택 및 조정]을 선택합니다. 리모컨의 화살표 버튼을 사용하여 화면에서 잘못 정렬된 상자의 모서리를 강조 표시하고, **[Enter]** 를 누르고, 필요한 조정을 한 후 **[Enter]** 를 다시 누릅니다. 다른 교체에도 이 단계가 필요하므로 반복합니다.
 - [종료]를 선택하여 조정을 마칩니다.

프로젝터의 [초기/모든 설정] 메뉴에서 [펌웨어 업데이트]를 선택하면 프로젝터가 펌웨어 업데이트 모드로 전환되고 USB-A 또는 USB-B 포트를 사용하여 펌웨어 업데이트를 수행할 준비가 됩니다.

Epson Projector Management 소프트웨어를 사용하여 네트워크를 통해서도 프로젝터의 펌웨어를 업데이트할 수 있습니다. 지침에 대해서는 "Epson Projector Management 사용 설명서"를 참조하십시오.

▶ 관련 링크

- "USB 저장 장치를 사용하여 펌웨어 업데이트" p.225
- "컴퓨터 및 USB 케이블을 통해 펌웨어 업데이트" p.226

USB 저장 장치를 사용하여 펌웨어 업데이트

USB 저장 장치를 사용하여 프로젝터 펌웨어를 업데이트할 수 있습니다.

 펌웨어를 업데이트할 책임은 고객에게 있습니다. 전원 고장이나 통신 문제와 같은 문제로 인해 펌웨어 업데이트에 실패할 경우 필요한 수리 절차를 위한 요금이 부과됩니다.

- 1 Epson 웹사이트에서 프로젝터 펌웨어 파일을 다운로드합니다.
- 2 다운로드한 펌웨어 파일을 USB 저장 장치의 루트 폴더(최상위 계층 폴더)에 복사합니다.



- USB 저장 장치는 FAT 형식으로 포맷되어야 합니다.
- 다른 파일을 USB 저장 장치에 복사하지 마십시오.
- 펌웨어 파일 이름을 변경하지 마십시오. 파일 이름이 변경되면 펌웨어 업데이트가 시작되지 않습니다.
- 복사한 펌웨어 파일이 프로젝터 모델에 올바른 파일인지 확인하십시오. 펌웨어 파일이 올바르지 않을 경우 펌웨어 업데이트가 시작되지 않습니다.

- 3 USB 저장 장치를 프로젝터의 USB-A 포트에 연결합니다.

 • USB 저장 장치를 프로젝터에 직접 연결합니다. USB 허브를 사용하여 USB 저장 장치를 연결한 경우 펌웨어 업데이트가 올바르게 적용되지 않을 수 있습니다.

- 4 **【Menu】** 버튼을 누르고 [초기/모든 설정] 메뉴를 선택한 후 **【Enter】** 키를 누릅니다.

자주 사용하는 항목	<ul style="list-style-type: none"> RGBCMY 다중 투사 방식 설정 초기화 	
영상	다중 투사 방식 설정 초기화	
신호 I/O	메모리	
설치	메모리 저장	
화면 표시	메모리 블러오기	
동작 설정	메모리 이름 변경	
관리	메모리 지우기	
네트워크	메모리 설정 초기화	
다중 투사 방식	ECO	
메모리	라이트 모드	표준
ECO	절전 모드	On
초기/모든 설정	절전 모드 타이머	10 분
	A/V음소거타이머	On
	대기 모드	일반 통신 On
	초기/모든 설정	
	전체 초기화	
	펌웨어 업데이트	

- 5 [펌웨어 업데이트]를 선택하고 **【Enter】** 키를 누릅니다.
- 6 [예]를 선택하여 펌웨어 업데이트를 시작합니다.



- 펌웨어가 업데이트되는 중에 프로젝터에서 전원 코드를 뽑지 마십시오. 전원 코드가 뽑힐 경우 프로젝터가 제대로 작동을 시작하지 못할 수 있습니다.
- 펌웨어가 업데이트되는 중에 프로젝터에서 USB 저장 장치를 분리하지 마십시오. USB 저장 장치가 분리될 경우 업데이트가 올바르게 적용되지 않을 수 있습니다.

프로젝터의 모든 표시등이 깜박이기 시작하면서 펌웨어 업데이트가 시작됩니다. 업데이트가 정상적으로 완료되면 프로젝트가 대기 상태로 전환됩니다(전원 표시등만 파란색으로 켜짐) 프로젝트의 [동작 설정] 메뉴에서 [직접 전원 공급] 설정이 [On]으로 설정되어 있으면 프로젝트의 전원이 다시 켜집니다.

업데이트가 완료되면 프로젝트의 [관리] 메뉴에 있는 [정보] 메뉴에서 [버전 정보]가 올바른 펌웨어 버전으로 업데이트되었는지 확인하십시오.

 모든 표시등이 빠르게 깜박이면 펌웨어 업데이트에 실패한 것일 수 있습니다. 프로젝트에서 전원 코드를 뽑았다가 프로젝트에 다시 연결합니다. 전원 코드를 다시 연결해도 표시등이 계속 깜박일 경우 전기 콘센트에서 전원 플러그를 뽑은 후 Epson에 문의하십시오.

컴퓨터 및 USB 케이블을 통해 펌웨어 업데이트

컴퓨터 및 USB 케이블을 사용하여 프로젝트 펌웨어를 업데이트할 수 있습니다.

 펌웨어를 업데이트할 책임은 고객에게 있습니다. 전원 고장이나 통신 문제와 같은 문제로 인해 펌웨어 업데이트에 실패할 경우 필요한 수리 절차를 위한 요금이 부과됩니다.

- 펌웨어를 업데이트하려면 컴퓨터에서 사용되는 운영 체제가 다음 중 하나여야 합니다.
 - Windows 10 이상
 - macOS 10.13.x 이상

1 Epson 웹사이트에서 프로젝트 펌웨어 파일을 다운로드합니다.



- 펌웨어 파일 이름을 변경하지 마십시오. 파일 이름이 변경되면 펌웨어 업데이트가 시작되지 않습니다.
- 복사한 펌웨어 파일이 프로젝트 모델에 올바른 파일인지 확인하십시오. 펌웨어 파일이 올바르지 않을 경우 펌웨어 업데이트가 시작되지 않습니다.

2 USB 케이블을 컴퓨터의 USB 포트와 프로젝트의 USB-B 포트에 연결합니다.

3 【Menu】 버튼을 누르고 [초기/모든 설정] 메뉴를 선택한 후 【Enter】 키를 누릅니다.

자주 사용하는 항목	RGBCMY	
영상	다중 투사 방식 설정 초기화	
신호 I/O	메모리	
설치	메모리 저장	
화면 표시	메모리 불러오기	
동작 설정	메모리 이름 변경	
관리	메모리 지우기	
네트워크	메모리 설정 초기화	
다중 투사 방식	ECO	
메모리	라이트 모드	표준
ECO	절전 모드	On 
초기/모든 설정	절전 모드 타이머	10 분
	A/V음소거타이머	On
	대기 모드	일반 통신 On
	초기/모든 설정	
	전체 초기화	
	펌웨어 업데이트	

4 [펌웨어 업데이트]를 선택하고 【Enter】 키를 누릅니다.

5 [예]를 선택하여 펌웨어 업데이트를 시작합니다.



펌웨어가 업데이트되는 중에 프로젝터에서 전원 코드를 뽑지 마십시오. 전원 코드가 뽑힐 경우 프로젝터가 제대로 작동을 시작하지 못할 수 있습니다.

프로젝터의 모든 표시등이 켜지고 프로젝터가 펌웨어 업데이트 모드로 전환됩니다. 컴퓨터가 프로젝터를 이동식 디스크로 인식합니다.

6 컴퓨터에서 펌웨어 파일을 이동식 디스크의 루트 폴더(최상위 계층 폴더)에 복사합니다.



- 이동식 디스크에 다른 파일이나 폴더는 복사하지 마십시오. 그럴 경우 파일이나 폴더가 손실될 수 있습니다.
- 펌웨어 파일을 이동식 디스크에 복사하기 전에 USB 케이블 또는 전원 코드가 뽑히면 프로젝터가 자동으로 꺼집니다. 그럴 경우 해당 절차를 다시 수행하십시오.

7 해당 단계를 수행하여 USB 장치를 컴퓨터에서, 그리고 USB 케이블을 프로젝터에서 안전하게 분리할 수 있습니다.

프로젝터의 모든 표시등이 깜박이기 시작하면서 펌웨어 업데이트가 시작됩니다. 업데이트가 정상적으로 완료되면 프로젝터가 대기 상태로 전환됩니다(전원 표시등만 파란색으로 켜짐) 프로젝터의 [동작 설정] 메뉴에서 [직접 전원 공급] 설정이 [On]으로 설정되어 있으면 프로젝터의 전원이 다시 켜집니다.

업데이트가 완료되면 프로젝터의 [관리] 메뉴에 있는 [정보] 메뉴에서 [버전 정보]가 올바른 펌웨어 버전으로 업데이트되었는지 확인하십시오.



- 모든 표시등이 빠르게 깜박이면 펌웨어 업데이트에 실패한 것일 수 있습니다. 프로젝터에서 전원 코드를 뽑았다가 프로젝터에 다시 연결합니다. 전원 코드를 다시 연결해도 표시등이 계속 깜박일 경우 전기 콘센트에서 전원 플러그를 뽑은 후 Epson에 문의하십시오.
- 업데이트 모드에서 20분 동안 아무 작업도 수행되지 않을 경우 프로젝터가 자동으로 꺼집니다. 그럴 경우 해당 절차를 다시 수행하십시오.

문제점 해결 방법

프로젝터 사용에 문제가 있을 경우 이 절에 나와 있는 해결책을 참조하십시오.

▶ 관련 링크

- "투사의 문제점" [p.229](#)
- "프로젝터 표시등 상태" [p.230](#)
- "이미지와 사운드 문제점 해결 방법" [p.233](#)
- "프로젝터나 리모컨 조작 시의 문제점 해결 방법" [p.239](#)
- "콘텐츠 재생 모드에서의 문제점에 대한 해결책" [p.241](#)
- "네트워크 문제점 해결 방법" [p.242](#)
- "HDMI 링크가 작동하지 않을 때의 해결책" [p.245](#)

프로젝터가 정상적으로 작동하지 않을 경우 기기의 전원을 끄고 플러그를 뽑은 다음 플러그를 도로 끼우고 기기를 다시 켜십시오.

이 방법으로 문제가 해결되지 않을 경우 다음을 확인하십시오.

- 프로젝터 표시등이 문제점을 알려줄 수 있습니다.
- 이 설명서에 나와 있는 해결책은 수많은 문제점을 해결하는 데 도움을 줄 수 있습니다.

이같은 해결책이 도움이 되지 않을 경우 Epson 기술 지원 센터에 문의하십시오.

프로젝터에 있는 표시등은 프로젝터의 상태를 보여주고 이상이 발생했을 때 알려주는 기능을 합니다. 표시등의 상태와 색상을 점검한 다음 문제를 해결하려면 이 표를 참조하십시오.

- 표시등에 아래 표에 나와 있지 않은 패턴이 표시될 경우 프로젝터를 끄고 전원을 분리한 다음 Epson에 문의하십시오.
- 프로젝터의 [동작 설정] 메뉴에서 [표시등] 설정이 [Off]로 설정되어 있으면 정상적인 투사 상태에서 모든 표시등이 꺼져 있게 됩니다.

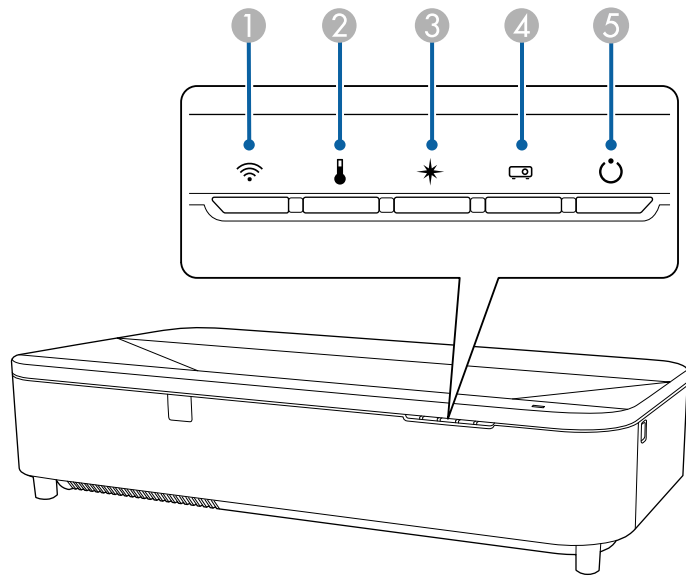

- ① WLAN (무선 LAN) 표시등
- ② Temp(온도) 표시등
- ③ 레이저 표시등
- ④ 상태 표시등
- ⑤ 켜짐/대기(전원) 표시등

프로젝터 상태

표시등 및 상태	문제점 및 해결책
전원: 파란색 불이 들어옴 상태: 파란색 불이 들어옴 레이저: 꺼짐 온도: 꺼짐	정상 작동.
전원: 파란색 불이 들어옴 상태: 파란색 불이 깜박임 레이저: 꺼짐 온도: 꺼짐	작동 준비, 종료 또는 냉각. 준비 중일 때는 이미지가 나타날 때까지 약 30초가 걸립니다. 작동 준비, 종료 또는 냉각 중에는 모든 버튼이 비활성화됩니다.
전원: 파란색 불이 들어옴 상태: 꺼짐 레이저: 꺼짐 온도: 꺼짐	대기 모드, 절전 모드 또는 모니터링 중. 전원 버튼을 누르면 프로젝터가 작동되기 시작합니다.
전원: 파란색 불이 깜박임 상태: 꺼짐 레이저: 꺼짐 온도: 꺼짐	모니터링 또는 빠른 시작 모드 준비 중. 모든 기능이 비활성화됩니다.
전원: 표시등 상태가 변함 상태: 파란색 불이 깜박임 레이저: 주황색 불이 깜박임 온도: 표시등 상태가 변함	새로 고침 모드가 진행 중임. ● [관리] > [새로 고침 모드]

표시등 및 상태	문제점 및 해결책
전원: 파란색 불이 깜박임 상태: 표시등 상태가 변함 레이저: 표시등 상태가 변함 온도: 주황색 불이 깜박임	프로젝터가 너무 뜨겁습니다. <ul style="list-style-type: none"> 환기구나 에어필터에 먼지가 끼거나 장애물로 막혀 있는지 확인하십시오. 에어필터를 세척하거나 교체하십시오. 주변 온도가 너무 높지 않은지 확인하십시오.
전원: 꺼짐 상태: 파란색 불이 깜박임 레이저: 꺼짐 온도: 주황색 불이 들어옴	프로젝터가 과열되어서 꺼졌습니다. 꺼진 상태에서 5분 동안 식히십시오. <ul style="list-style-type: none"> 환기구나 에어필터에 먼지가 끼거나 장애물로 막혀 있는지 확인하십시오. 주변 온도가 너무 높지 않은지 확인하십시오. 에어필터를 세척하거나 교체하십시오. 고도가 높은 장소에서 프로젝터를 작동할 때는 프로젝터의 [설치] 메뉴에서 [높은 고도 모드]를 [On]으로 설정하십시오. 문제가 지속될 경우 프로젝터의 전원을 분리한 다음 Epson에 문의하십시오.
전원: 파란색 불이 깜박임 상태: 표시등 상태가 변함 레이저: 주황색 불이 깜박임 온도: 표시등 상태가 변함	레이저 경고 프로젝터를 끄고 전원을 분리한 다음 Epson에 문의하십시오.

표시등 및 상태	문제점 및 해결책
전원: 파란색 불이 깜박임 상태: 표시등 상태가 변함 레이저: 주황색 불이 깜박임 온도: 주황색 불이 깜박임	장애물 감지 경고. 신호음이 울리고 "메시지 표시, 안전상의 이유로 재생이 중지되었습니다. 렌즈에서 멀리 이동하거나 렌즈 주위의 장애물을 제거합니다."가 표시되었습니다. 라이트의 밝기가 감소되었습니다. <ul style="list-style-type: none"> 투사창을 간섭하는 장애물이 없는지 확인하십시오. 장애물을 모두 제거하십시오. 장애물이 없을 경우 장애물 센서를 청소하십시오. 아무 조치도 취하지 않을 경우 프로젝터가 자동으로 꺼집니다.
전원: 꺼짐 상태: 파란색 불이 깜박임 레이저: 주황색 불이 들어옴 온도: 꺼짐	레이저에 이상이 있습니다. 프로젝터를 끄고 전원을 분리한 다음 Epson에 문의하십시오.
전원: 꺼짐 상태: 파란색 불이 깜박임 레이저: 꺼짐 온도: 주황색 불이 깜박임	팬이나 센서에 이상이 있습니다. 프로젝터를 끄고 전원을 분리한 다음 Epson에 문의하십시오.
전원: 꺼짐 상태: 파란색 불이 깜박임 레이저: 주황색 불이 깜박임 온도: 꺼짐	프로젝터 내부에 이상이 있습니다 프로젝터를 끄고 전원을 분리한 다음 Epson에 문의하십시오.
전원: 꺼짐 상태: 파란색 불이 깜박임 레이저: 주황색 불이 들어옴 온도: 주황색 불이 들어옴	장애물 감지 오류. 투사 창에 방해가 되는 장애물이 없을 경우 프로젝터를 끄고 전원 코드를 뽑은 다음 Epson에 문의하십시오.

표시등 및 상태	문제점 및 해결책
전원: 파란색 불이 깜박임 상태: 표시등 상태가 변함 레이저: 표시등 상태가 변함 온도: 표시등 상태가 변함	에어필터를 통과하는 에어 플로우 저하. <ul style="list-style-type: none"> 환기구나 에어필터에 먼지가 끼거나 장애물로 막혀 있는지 확인하십시오. 에어필터를 세척하거나 교체하십시오. 문제가 지속될 경우 프로젝터의 전원을 분리한 다음 Epson에 문의하십시오.
전원: 꺼짐 상태: 파란색 불이 깜박임 레이저: 꺼짐 온도: 꺼짐	프로젝터를 통과하는 에어 플로우 저하. <ul style="list-style-type: none"> 환기구나 에어필터에 먼지가 끼거나 장애물로 막혀 있는지 확인하십시오. 에어필터를 세척하거나 교체하십시오. 문제가 지속될 경우 프로젝터의 전원을 분리한 다음 Epson에 문의하십시오.
전원: 표시등 상태가 변함 상태: 표시등 상태가 변함 레이저: 주황색 불이 깜박임 온도: 표시등 상태가 변함	프로젝터의 밝기가 일정하게 유지되지 않고 설정이 비활성화되었습니다. <p>☛ [설정] > [밝기 설정] > [고정 모드]</p>

▶ 관련 링크

- "프로젝터 관리자 설정 - 관리 메뉴" p.193
- "에어필터 청소하기" p.219
- "에어필터 교체하기" p.220

무선 LAN 상태

무선 LAN 표시등 상태	문제점 및 해결책
파란색 불이 들어옴	무선 LAN 사용이 가능합니다.
파란색으로 깜박임 (빠르게)	장치에 연결 중.
파란색으로 깜박임 (느리게)	오류가 발생했습니다. 프로젝터를 껐다가 다시 켜십시오.
Off	무선 LAN 사용이 불가능합니다. 프로젝터의 [관리] 메뉴에서 [무선LAN 전원] 설정이 [On]으로 설정되어 있는지 확인하십시오.

투사된 영상이나 소리에 이상이 있을 경우 이 절에 나와 있는 해결책을 참조하십시오.

▶ 관련 링크

- "이미지가 나타나지 않을 때의 해결책" [p.233](#)
- "USB Display 기능을 이용하는 상태에서 이미지가 비정상적으로 표시될 때의 해결책" [p.233](#)
- ""신호 없음" 메시지 표시가 나타날 때의 해결책" [p.234](#)
- ""지원되지 않음" 메시지 표시가 나타날 때의 해결책" [p.235](#)
- "이미지가 일부만 나타날 때의 해결책" [p.235](#)
- "이미지 모양이 직사각형이 아닐 때의 해결책" [p.235](#)
- "이미지에 노이즈나 고정된 부분이 있을 때의 해결책" [p.236](#)
- "화면이 흐릿하거나 일그러져 보일 때의 해결책" [p.236](#)
- "이미지 밝기나 색상이 비정상적일 때의 해결책" [p.237](#)
- "투사 영상에 잔상이 남을 때의 해결책" [p.237](#)
- "사운드 문제점 해결책" [p.237](#)
- "이미지 파일 이름이 PC Free에서 올바르게 표시되지 않을 때의 해결책" [p.238](#)
- "PC Free 기능을 사용하여 영상을 투영할 수 없는 경우 해결 방법입니다" [p.238](#)

이미지가 나타나지 않을 때의 해결책

이미지가 나타나지 않을 경우 다음 조치를 취해보십시오.

- 이미지가 일시적으로 꺼졌는지 여부를 알려면 리모컨의 **【A/V Mute】** 버튼을 누르십시오.
- 필요한 모든 케이블이 단단히 연결되어 있는지, 프로젝터의 전원이 켜져 있는지, 비디오 소스가 연결되어 있는지 여부를 확인하십시오.
- 프로젝터의 전원 버튼을 눌러서 대기 모드나 절전 모드를 해제하십시오. 연결된 컴퓨터가 절전 모드에 있는지 여부와 빈 화면 보호기가 표시되고 있는지 여부도 점검하십시오.
- 제어판 버튼을 눌러도 프로젝터가 반응하지 않는다면 보안을 위해 버튼이 잠긴 것일 수 있습니다. 프로젝터의 **【관리】** 메뉴에 있는 **【조작 잠금】** 설정에서 버튼의 잠금을 해제하거나 리모컨을 이용해서 프로젝터를 켜십시오.

- 프로젝터의 아무 버튼이나 눌러도 프로젝터가 반응하지 않을 경우 프로젝터 내부에 이상이 발생했을 수 있습니다. 도움이 필요할 경우 Epson에 문의하십시오.
- 각각의 이미지 색상에 맞춰서 프로젝터의 **【영상】** 메뉴에 있는 **【밝기】** 설정을 조정하십시오.
- 프로젝터 라이트의 밝기를 조정할 수 있습니다.
 ● **【동작 설정】 > 【광원 밝기 조절】**
- 프로젝터의 **【화면 표시】** 메뉴에서 **【메시지 표시】** 설정이 **【On】**으로 설정되어 있는지 확인하십시오.
- 본 프로젝터는 컴퓨터에서 재생되는 저작권 있는 비디오를 투사할 수 없을 수도 있습니다. 자세한 내용은 컴퓨터와 함께 제공되는 설명서를 참조하십시오.
- Windows Media Center를 이용해서 투사되는 이미지의 경우 전체 화면 모드로부터 화면 크기를 줄이십시오.
- Windows DirectX를 이용해서 애플리케이션으로부터 투사되는 이미지의 경우 DirectX 기능을 끄십시오.

▶ 관련 링크

- "프로젝터 관리자 설정 - 관리 메뉴" [p.193](#)
- "입력 신호 설정 - 신호 I/O 메뉴" [p.183](#)
- "화질 설정 - 영상 메뉴" [p.181](#)
- "프로젝터 기능 설정 - 동작 설정 메뉴" [p.190](#)
- "프로젝터 디스플레이 설정 - 화면 표시 메뉴" [p.188](#)
- "프로젝터 버튼 잠금 해제하기" [p.126](#)

USB Display 기능을 이용하는 상태에서 이미지가 비정상적으로 표시될 때의 해결책

USB Display 기능을 이용하는 상태에서 이미지가 나타나지 않거나 비정상적으로 표시될 경우 다음 조치를 취해 보십시오.

- 리모컨의 **【USB】** 버튼을 누릅니다.
- USB 케이블을 뽑았다가 다시 연결하십시오.

- Epson USB Display 소프트웨어가 정상적으로 설치되어 있는지 확인하십시오.
OS나 컴퓨터 설정에 따라서 소프트웨어가 자동으로 설치되지 않았을 수도 있습니다. 다음 웹사이트에서 최신 소프트웨어를 다운로드해서 설치하십시오.
epson.sn
- Mac의 경우 [USB Display] 폴더에 있는 [USB Display] 아이콘을 선택하십시오. [도킹] 폴더에 아이콘이 나타나지 않을 경우 [응용 프로그램] 폴더에서 [USB Display]를 더블 클릭하십시오.
[도킹] 폴더에 있는 [USB Display] 아이콘 메뉴에서 [종료]를 선택할 경우, USB 케이블을 연결할 때 USB Display가 자동으로 시작되지 않습니다.
- 마우스 커서가 깜박일 경우 컴퓨터의 [Epson USB Display 설정] 프로그램에 있는 [마우스 포인터의 움직임을 부드럽게 합니다]를 선택하십시오.
- 컴퓨터의 [Epson USB Display 설정] 프로그램에 있는 [레이어 창 전송] 설정을 끄십시오.
- 투사가 진행되는 중에 컴퓨터의 해상도를 변경하면 비디오의 성능이나 화질이 저하될 수 있습니다.
- Windows Media Center를 이용해서 투사되는 이미지의 경우 전체 화면 모드로부터 화면 크기를 줄이십시오.
- Windows DirectX를 이용해서 애플리케이션으로부터 투사되는 이미지의 경우 DirectX 기능을 끄십시오.

▶ 관련 링크

- "USB 비디오 및 오디오용 컴퓨터에 연결하기" p.31

- 투사에 필요한 모든 케이블이 단단히 연결되어 있는지 확인하십시오.
- 랩톱 컴퓨터로부터 투사하는 경우라면 외부 모니터에 이미지가 표시 되도록 설정하십시오.
- 필요할 경우 프로젝터와 연결되어 있는 컴퓨터나 비디오 소스를 꺾다 가 도로 켜십시오.
- HDMI 소스로부터 투사하는 경우라면 좀 더 짧은 HDMI 케이블로 교체하십시오.

▶ 관련 링크

- "Windows 랩톱으로부터 화면 표시하기" p.234
- "Mac 랩톱으로부터 화면 표시하기" p.234

Windows 랩톱으로부터 화면 표시하기

랩톱으로부터 투사할 때 "신호 없음" 메시지 표시가 나타나면 외부 모니터에 화면이 표시되도록 Windows 랩톱을 설정할 필요가 있습니다.

- 1** Windows 키를 길게 누른 상태에서 키보드에서 **P**를 동시에 누른 후 [복제]를 클릭합니다.
- 2** 동일한 이미지가 랩톱과 프로젝터에 나타나지 않을 경우 Windows [Display] 유틸리티에서 외부 모니터 포트가 활성화되어 있고 데스크톱 고급 설정 모드가 비활성화되어 있는지 확인해야 합니다.
- 3** 필요할 경우 비디오 카드 설정 내용을 확인하고 다중 표시 옵션을 [미러] 또는 [복제]로 설정하십시오.

Mac 랩톱으로부터 화면 표시하기

Mac 랩톱으로부터 투사할 때 "신호 없음" 메시지 표시가 나타나면 디스플레이 플레이가 미러링되도록 랩톱을 설정할 필요가 있습니다. (자세한 내용은 랩톱 설명서를 참조하십시오.)

- 1** [시스템 환경설정] 유틸리티를 열고 [디스플레이]를 선택합니다.
- 2** 필요할 경우 [디스플레이] 또는 [컬러 LCD] 옵션을 선택합니다.

"신호 없음" 메시지 표시가 나타날 때의 해결책

- "신호 없음" 메시지 표시가 나타날 경우 다음 조치를 취해보십시오.
- 제어판의 **【Source】** 버튼 또는 리모컨의 **【Source Search】** 버튼을 누르고 영상이 나타날 때까지 몇 초 정도 기다리십시오.
 - 연결된 컴퓨터나 비디오 소스를 켜고 필요할 경우 재생을 눌러서 프레젠테이션을 시작하십시오.

3 [정렬하기] 또는 [정렬] 탭을 클릭합니다.

4 [미러 디스플레이]를 선택합니다.

"지원되지 않음" 메시지 표시가 나타날 때의 해결책

"지원되지 않음" 메시지 표시가 나타날 경우 다음 조치를 취해보십시오.

- 프로젝터의 [신호 I/O] 메뉴에서 선택한 입력 신호가 맞는지 확인하십시오.
- 컴퓨터의 디스플레이 해상도는 프로젝터의 해상도나 주파수 한계값을 초과해서는 안 됩니다. 필요할 경우 다른 컴퓨터 디스플레이 해상도를 선택하십시오.
- HDMI 소스에서 투사할 경우 프로젝터의 [신호 I/O] 메뉴에서 [HDMI IN EQ 레벨]을 변경합니다. 설정을 변경한 후에는 프로젝터를 다시 시작해야 할 수도 있습니다. 화면에 표시되는 지침을 따릅니다.
- 엄지 손가락 크기의 미디어 스트리밍 장치를 사용하여 투사할 경우 프로젝터의 [신호 I/O] 메뉴에서 [HDMI IN EQ 레벨]을 [자동]으로 지정합니다. 문제가 발생할 경우 설정을 변경하십시오.

▶ 관련 링크

- "입력 신호 설정 - 신호 I/O 메뉴" [p.183](#)
- "지원되는 모니터 디스플레이 해상도" [p.251](#)

이미지가 일부만 나타날 때의 해결책

이미지가 일부만 나타날 경우 다음 조치를 취해보십시오.

- 프로젝터의 [설치] 메뉴에서 사용 중인 화면에 맞는 [화면 유형] 설정을 올바르게 선택했는지 확인하십시오.
영상의 가장자리와 투사된 화면 프레임 사이에 여백이 생길 경우, 영상의 위치를 조정하십시오.
- 프로젝터의 [영상] 메뉴에서 [확대/축소] 설정이 꺼져 있는지 확인하십시오.

- 프로젝터의 [설치] 메뉴에서 [디지털 줌] 설정을 사용하여 이미지 크기를 조정할 경우 [영상 시프트]를 수행하여 이미지 위치를 조정합니다.

☛ [설치] > [디지털 줌] > [영상 시프트]

- 리모컨의 **【Aspect】** 버튼을 눌러서 다른 화면 비율을 선택하십시오.
- **【E-Zoom】** 버튼을 이용해서 이미지를 확대 또는 축소할 경우 프로젝터가 전체 디스플레이로 되돌아올 때까지 **【Esc】** 버튼을 누르십시오.
- 컴퓨터 디스플레이 설정을 확인해서 이중 디스플레이를 비활성화하고 프로젝터의 한계값 이내에서 해상도를 설정하십시오.
- 사용자의 프레젠테이션 파일이 다른 해상도로 만들어졌는지 여부를 알려면 해당 파일에 할당된 해상도를 확인하십시오.
- 콘텐츠 재생 모드에서 투사될 경우 [오버레이 효과] 설정을 적절하게 사용해야 합니다.
☛ [동작 설정] > [콘텐츠 재생] > [오버레이 효과]
- 프로젝터의 [설치] 메뉴에서 올바른 [투사 방식] 설정을 선택했는지 확인하십시오.

▶ 관련 링크

- "프로젝터 설치 설정 - 설치 메뉴" [p.186](#)
- "화질 설정 - 영상 메뉴" [p.181](#)
- "지원되는 모니터 디스플레이 해상도" [p.251](#)
- "화면 위치 조정 옵션을 사용해서 이미지 위치 조정하기" [p.51](#)
- "투사 영상에 효과 추가하기" [p.100](#)

이미지 모양이 직사각형이 아닐 때의 해결책

투사된 이미지가 고른 직사각형으로 투사되지 않을 경우 다음 조치를 취해 보십시오.

- 프로젝터를 화면 중앙 정면에 놓고 가능하면 프로젝터가 똑바로 향하도록 하십시오.
- [Quick Corner] 설정을 조정해서 이미지 모양을 보정하십시오.
☛ [설치] > [형상 보정] > [Quick Corner]

- [호 보정] 설정을 조정해서 곡면에 투사된 이미지 모양을 보정하십시오.
 ● [설치] > [형상 보정] > [호 보정]
- [점 보정] 설정을 조정해서 부분적으로 나타나는 약간의 왜곡을 보정하십시오.
 ● [설치] > [형상 보정] > [점 보정]

▶ 관련 링크

- "Quick Corner를 이용해서 이미지 모양 보정하기" p.58
- "호 보정으로 이미지 모양 보정하기" p.61
- "점 보정으로 이미지 모양 보정하기" p.63

이미지에 노이즈나 고정된 부분이 있을 때의 해결책

투사된 이미지에 전자기 간섭(노이즈)이나 고정된 부분이 있을 경우 다음 조치를 취해 보십시오.

- 컴퓨터나 비디오 소스를 프로젝터에 연결하는 케이블을 점검하십시오. 케이블은 다음과 같이 연결되어 있어야 합니다.
 - 간섭을 막을 수 있도록 전원 코드와 별도로 연결되어 있어야 함
 - 양쪽 끝에 단단히 연결되어 있어야 함
 - 연장 케이블에 연결되어 있지 않아야 함
- 프로젝터의 [영상] 메뉴에서 [노이즈 감소] 및 [MPEG 노이즈 감소] 설정을 조정하십시오.
 - [영상] > [이미지 향상] > [노이즈 감소]
 - [영상] > [이미지 향상] > [MPEG 노이즈 감소]
- 프로젝터와 호환되는 컴퓨터 비디오 해상도와 재생률을 선택하십시오.
- 프로젝터 컨트롤을 이용해서 이미지 모양을 조정할 경우 화질을 높이려면 [영상] 메뉴에 있는 [선명도] 설정값을 줄여보십시오.
- 연장 케이블을 연결한 경우 신호에서 간섭이 발생하는지 여부를 알려면 이 케이블 없이 투사해 보십시오.
- 이미지 소스에 사용할 수 있을 경우 프로젝터의 [신호 I/O] 메뉴에서 올바른 [EDID] 설정을 선택했는지 확인하십시오.

- USB Display 기능을 사용하는 경우 컴퓨터의 [Epson USB Display 설정] 프로그램에 있는 [레이어 창 전송] 설정을 끄십시오.

▶ 관련 링크

- "화질 설정 - 영상 메뉴" p.181
- "지원되는 모니터 디스플레이 해상도" p.251
- "입력 신호 설정 - 신호 I/O 메뉴" p.183

화면이 흐릿하거나 일그러져 보일 때의 해결책

화면이 흐릿하거나 일그러져 보일 때 다음 조치를 취해 보십시오.

- 테스트 패턴이 화면에 표시되도록 한 후 영상의 초점을 조정하는 데 초점 레버를 사용하십시오.
- 프로젝터를 화면 가까이 놓으십시오.
- 화면에 왜곡 현상이 나타날 정도로 키스톤 보정 각도가 벌어지지 않도록 프로젝터를 놓으십시오.
- 투사 창을 닦습니다.



프로젝터를 추운 장소에서 실내로 들여온 다음 렌즈에 물방울이 맺히는 것을 방지하려면 프로젝터를 사용하기 전에 기기를 실내 온도로 덥히십시오.

- 화질을 높이려면 [영상] 메뉴에 있는 [선명도] 설정을 조정하십시오.
- 컴퓨터로부터 투사하는 경우 해상도를 낮추거나 프로젝터의 기본 해상도에 해당하는 해상도를 사용하십시오.

▶ 관련 링크

- "화질 설정 - 영상 메뉴" p.181
- "입력 신호 설정 - 신호 I/O 메뉴" p.183
- "지원되는 모니터 디스플레이 해상도" p.251
- "초점 레버를 사용하여 이미지 초점 맞추기" p.56
- "투사 창 닦기" p.216

이미지 밝기나 색상이 비정상적일 때의 해결책

투사된 이미지가 지나치게 어둡거나 밝은 경우, 또는 색상이 비정상적인 경우 다음 조치를 취해 보십시오.

- 리모컨에 있는 **【Color Mode】** 버튼을 눌러서 이미지와 환경에 맞춰서 다른 컬러 모드를 시도해 보십시오.
- 비디오 소스 설정을 확인하십시오.
- 현재 입력 소스용 [영상] 메뉴에 제공되는 [밝기], [콘트라스트], [색조], [채도], [RGBCMY] 등의 설정을 조정하십시오.
- 프로젝터의 [신호 I/O] 메뉴에서 올바른 [신호 형식]이나 [EDID]를 선택했는지 확인하십시오.
- 모든 케이블이 프로젝터와 비디오 장치에 단단히 연결되어 있는지 확인하십시오. 길이가 긴 케이블을 연결한 경우 이보다 짧은 케이블로 연결해 보십시오.
- 프로젝터를 화면 가까이 놓으십시오.
- 여러 대의 프로젝터를 사용할 때는 프로젝터의 [관리] 메뉴에서 [라이트 보정] 설정이 모든 프로젝터에 있는 동일한 옵션으로 설정되었는지 여부와 최근에 모든 프로젝터에 대한 보정 작업을 수행했는지 여부를 확인하십시오. 최근에 보정하지 않은 프로젝터는 화이트 밸런스나 밝기 레벨이 다른 프로젝터와 일치하지 않을 수도 있습니다.

▶ 관련 링크

- "화질 설정 - 영상 메뉴" p.181
- "입력 신호 설정 - 신호 I/O 메뉴" p.183
- "프로젝터 관리자 설정 - 관리 메뉴" p.193
- "이미지 품질 조정하기(컬러 모드)" p.73

투사 영상에 잔상이 남을 때의 해결책

투사 영상에 잔상이 보일 경우 [새로 고침 모드]기능을 이용해서 잔상을 지우십시오. 프로젝터의 [관리] 메뉴에서 [새로 고침 모드] > [시작]을 선택하십시오.

▶ 관련 링크

- "프로젝터 관리자 설정 - 관리 메뉴" p.193

사운드 문제점 해결책

소리가 나지 않거나 볼륨이 지나치게 낮거나 높을 경우 다음 조치를 취해 보십시오.

- 소리가 일시적으로 중지된 경우에는 리모컨의 **【A/V Mute】** 버튼을 누르면 비디오와 오디오가 다시 시작됩니다.
- 컴퓨터와 비디오 소스에서 볼륨이 켜져 있는지 여부와 오디오 출력이 올바른 소스로 설정되어 있는지 여부를 확인하십시오.
- USB Display 기능을 사용하는 경우 컴퓨터의 [Epson USB Display 설정] 프로그램에 있는 [프로젝터에서 오디오 출력] 설정을 켜십시오.
- 프로젝터가 영상을 투사하지 않을 때 연결된 오디오 소스로부터 오디오를 출력하려는 경우에는 프로젝터 메뉴에서 다음 설정을 선택하십시오.
 - [동작 설정] 메뉴에서 [빠른 시작] 옵션을 끄십시오.
 - [신호 I/O]에서 [A/V 출력]을 [항상 출력]으로 설정하십시오.
- [음성 출력 장치] 설정에서 올바른 음성 출력을 선택하십시오.
 - [신호 I/O] > [HDMI 링크] > [음성 출력 장치]
- HDMI 소스로부터 사운드가 들리지 않을 경우 연결된 장치를 PCM 출력으로 설정하십시오.
- HDMI 케이블을 이용해서 프로젝터를 Mac에 연결하는 경우 사용자의 Mac이 HDMI 포트를 통해 오디오를 지원해야 합니다.
- 프로젝터의 볼륨은 최대로 설정되어 있는 반면 컴퓨터의 볼륨은 최소로 설정되어 있을 경우 잡음이 섞일 수 있습니다. 컴퓨터의 볼륨을 높이고 프로젝터의 볼륨은 낮추십시오. (Epson iProjection (Windows/Mac)이나 USB Display를 사용할 때.)

▶ 관련 링크

- "프로젝터 연결" p.31
- "입력 신호 설정 - 신호 I/O 메뉴" p.183
- "음량 버튼으로 음량 조절하기" p.85

이미지 파일 이름이 PC Free에서 올바르게 표시되지 않을 때의 해결책

파일 이름이 디스플레이 영역보다 길거나 지원되지 않는 기호가 이름에 포함되어 있을 경우 PC Free에서 파일 이름의 길이가 단축되거나 변경할 수 있습니다. 파일 이름의 길이를 줄이거나 이름을 변경하십시오.

PC Free 기능을 사용하여 영상을 투영할 수 없는 경우 해결 방법입니다

PC Free 기능을 사용하여 영상을 투영할 수 없는 경우 다음 솔루션을 사용해 봅니다.

- 전송 속도가 느린 USB 장치를 사용하는 경우 영상을 제대로 투영하지 못할 수 있습니다.

프로젝터나 리모컨 조작에 문제가 있을 경우 이 절에 나와 있는 해결책을 참조하십시오.

▶ 관련 링크

- "프로젝터 전원이나 종료에 이상이 있을 때의 해결책" p.239
- "리모컨에 이상이 발생했을 때의 해결책" p.239
- "비밀번호 문제점 해결책" p.240
- ""시각을 보관 유지하는 전지 잔량이 저하되고 있습니다."라는 메시지가 표시될 때의 해결책" p.240

프로젝터 전원이나 종료에 이상이 있을 때의 해결책

전원 버튼을 눌러도 프로젝트가 켜지지 않거나 예기치 않게 꺼질 경우 다음 조치를 취해보십시오.

- 전원 코드가 프로젝트나 전기 콘센트에 단단히 연결되어 있는지 확인하십시오.
- 리모컨의 전원 버튼으로 프로젝터를 켤 수 없을 경우 리모컨 배터리를 확인하고 프로젝트의 [설치] 메뉴의 [리모컨 리시버] 설정에서 한 개 이상의 리모컨 리시버를 이용할 수 있는지 확인하십시오.
- 보안을 위해서 프로젝트의 버튼이 잠겨 있을 수 있습니다. 프로젝트의 [관리] 메뉴에 있는 [조작 잠금] 설정에서 버튼의 잠금을 해제하거나 리모컨을 이용해서 프로젝터를 켜십시오.
- 프로젝트의 라이트가 예기치 않게 꺼질 경우 비활성 기간이 끝난 후 프로젝트가 절전 모드로 들어간 것이 원인일 수 있습니다. 다음과 같이 절전 모드를 해제하십시오. 절전 모드를 끄려면 프로젝트의 [동작 설정]에서 [절전 모드]를 [Off]로 설정하십시오.
- 프로젝트가 예기치 않게 꺼질 경우 A/V 소거 타이머 활성화가 원인일 수 있습니다. 프로젝트의 [동작 설정] 메뉴에서 [A/V음소거타이머]를 [Off]로 설정하십시오.
- 프로젝트의 라이트가 꺼질 경우 상태 표시등이 깜박이고 온도 표시등에 불이 들어오면 프로젝트가 과열되어 꺼진 것입니다.
- 냉각 팬은 프로젝트 설정에 따라 대기 상태에서도 실행될 수 있습니다. 또한 프로젝트가 대기 상태에서 해제되면 팬에서 예기치 못한 소음이 발생할 수 있습니다. 이것은 오작동이 아닙니다.

- 전원 코드에 결함이 있을 수 있습니다. 코드를 뽑고 Epson에 문의하십시오.

▶ 관련 링크

- "프로젝터 관리자 설정 - 관리 메뉴" p.193
- "프로젝터 기능 설정 - 동작 설정 메뉴" p.190
- "프로젝터 설치 설정 - 설치 메뉴" p.186
- "프로젝터 버튼 잠금 해제하기" p.126

리모컨에 이상이 발생했을 때의 해결책

프로젝터가 리모컨 명령에 반응하지 않을 경우 다음 조치를 취해보십시오.

- 리모컨 배터리가 제대로 끼워져 있는지 여부와 배터리에 전원이 있는지 여부를 확인하십시오. 필요할 경우 배터리를 교체하십시오.
- 리모컨이 프로젝트의 수신 각도와 범위 이내에서 작동하고 있는지 확인하십시오.
- 프로젝트가 작동 준비 중이거나 종료 중이 아닌지 확인하십시오.
- 리모컨에 눌러진 상태로 있는 버튼이 있는지 확인하십시오. 그럴 경우 대기 모드로 들어갈 수 있습니다. 버튼을 풀어서 리모컨의 절전 모드를 해제시키십시오.
- 강한 형광등 조명, 직사광선 또는 적외선 장치 신호가 프로젝트의 원격 수신기를 간섭할 수 있습니다. 조명을 낮추고 프로젝터를 햇볕이나 간섭을 일으키는 장치가 없는 곳으로 옮기십시오.
- [설치] 메뉴에 있는 [리모컨 리시버] 설정에서 적어도 원격 수신기 하나는 사용할 수 있어야 합니다.
- [리모컨 리시버] 설정이 비활성화되어 있는 경우 리모컨의 **【Menu】** 버튼을 적어도 15초 이상 누르고 있으면 설정이 기본 설정으로 초기화됩니다.
- 리모컨으로 여러 대의 프로젝터를 조작하기 위해서 프로젝트에 ID 번호를 할당한 경우, ID 설정을 확인하고 변경해야 할 수도 있습니다.
- **【ID】** 버튼을 누른 채로 리모컨의 0(영) 버튼을 누릅니다. 리모컨에서 0을 선택하면 프로젝트 ID 설정과 상관 없이 모든 프로젝터를 조작할 수 있습니다.

- 리모컨을 분실한 경우에는 Epson에 새 리모컨을 주문하십시오.

▶ 관련 링크

- "리모컨 조작" [p.39](#)
- "프로젝터 설치 설정 - 설치 메뉴" [p.186](#)
- "리모컨에 배터리 설치하기" [p.38](#)
- "작동하려는 프로젝터 선택하기" [p.111](#)

비밀번호 문제점 해결책

비밀번호를 입력할 수 없거나 분실한 경우 다음 조치를 취하십시오:

- 틀린 비밀번호를 너무 여러 번 입력해서 요청 코드가 표시된 메시지가 나타날 경우 코드를 적어두었다가 Epson에 문의하십시오. 요청 코드와 소유 증명서를 제공하면 프로젝터의 잠금을 해제하는 데 도움이 됩니다.
- 리모컨을 분실할 경우 비밀번호를 입력할 수 없습니다. Epson에 새 리모컨을 주문하십시오.

알림

프로젝터의 메뉴에서 [전체 초기화] 또는 [네트워크 설정 초기화]를 수행하면 [네트워크] 메뉴에 대해 설정된 모든 암호도 초기화되므로 이들을 다시 설정해야 합니다. 인증되지 않은 사용자가 암호를 초기화하는 것을 방지하려면 [메뉴 보호] 메뉴에서 [네트워크]를 [On]으로 설정하십시오.

"시각을 보관 유지하는 전지 잔량이 저하되고 있습니다."라는 메시지가 표시될 때의 해결책

"시각을 보관 유지하는 전지 잔량이 저하되고 있습니다."라는 메시지가 표시될 경우, Epson에 문의하십시오.

재생 목록을 정상적으로 재생할 수 없을 경우 다음 조치를 취하십시오.

- [콘텐츠 재생]이 [On]으로 설정되어 있는지 확인하십시오.
☛ [동작 설정] > [콘텐츠 재생]
- USB 플래시 드라이브에 재생 목록이 들어있는지 확인하십시오.
- USB 플래시 드라이브가 프로젝터에 직접 연결되어 있는지 확인하십시오. 멀티 카드 리더나 USB 허브를 USB 포트 확장에 사용하지 마십시오.
- USB 플래시 드라이브가 파티션으로 나뉘어져 있을 경우 재생 목록을 재생하지 못할 수 있습니다. USB 플래시 드라이브에 재생 목록을 저장하기 전에 파티션을 전부 삭제하십시오.
- 입력 해상도가 서로 다른 프로젝터 간에 재생 목록을 공유하지 마십시오. [오버레이 효과]를 이용해서 색상과 모양 효과를 추가하면 제대로 재현되지 않을 수 있습니다.
☛ [동작 설정] > [콘텐츠 재생] > [오버레이 효과]

▶ **관련 링크**

- "프로젝터 기능 설정 - 동작 설정 메뉴" [p.190](#)
- "문서 최신 버전 얻기" [p.9](#)

네트워크에서의 프로젝터 사용에 문제가 있을 경우 이 절에 나와 있는 해결책을 참조하십시오.

▶ 관련 링크

- "액세스 지점을 검색할 수 없을 경우의 해결책" p.242
- "무선 인증이 실패했을 때의 해결책" p.242
- "웹을 통해 프로젝터에 액세스할 수 없을 때의 해결책" p.242
- "네트워크 알림 이메일을 받지 못할 때의 해결책" p.243
- "네트워크 투사 중 이미지에 고정된 부분이 있을 때의 해결책" p.243
- "Screen Mirroring을 사용하여 연결할 수 없을 때의 해결책" p.243
- "Screen Mirroring 소스 2개를 사용할 수 없을 때의 해결책" p.244
- "Screen Mirroring 연결 동안 이미지 또는 사운드에 잡음이 있을 때의 해결책" p.244
- "공유 영상을 수신할 수 없을 경우의 해결책" p.244

액세스 지점을 검색할 수 없을 경우의 해결책

무선 네트워크 액세스 지점을 검색할 수 없을 경우 다음 해결책을 시도해 보십시오.

- 국가나 지역에 따라 지원되는 무선 채널 대역이 다릅니다. 지원되는 채널에 대한 자세한 내용은 "Specifications"를 참조하십시오.

무선 인증이 실패했을 때의 해결책

인증에 문제가 있을 경우 다음 해결책을 시도하십시오.

- 무선 설정이 올바르나 인증에 실패할 경우, 프로젝터의 [관리] 메뉴에서 [날짜&시간] 설정을 업데이트해야 할 수도 있습니다.
- 프로젝터의 [네트워크] 메뉴에서 [보안] 설정을 확인하십시오.
 [네트워크] > [네트워크 설정] > [무선LAN] > [보안]
- 액세스, 포인트 보안 등급이 WPA3-EAP일 경우 액세스 포인트 설정을 WPA2/WPA3-EAP로 변경하십시오.

▶ 관련 링크

- "프로젝터 관리자 설정 - 관리 메뉴" p.193
- "네트워크 메뉴 - 무선 LAN 메뉴" p.199

웹을 통해 프로젝터에 액세스할 수 없을 때의 해결책

웹을 통해 프로젝터에 액세스할 수 없을 경우 사용 중인 ID와 암호가 맞는지 확인하십시오.

- 사용자 ID의 경우 EPSONWEB을 입력하십시오. (사용자 ID 는 변경할 수 없습니다.)
- 비밀번호의 경우, 프로젝터의 [네트워크] 메뉴에 설정되어 있는 비밀번호를 입력하십시오. 기본적으로 암호가 설정되어 있지 않습니다. [Web 비밀번호]가 설정되어 있지 않은 경우 브라우저 오류 화면이 표시됩니다. [네트워크 설정] 메뉴에서 암호를 설정하십시오.
- 인프라 모드의 경우 프로젝터가 켜져 있는 네트워크에 액세스하고 있는지 확인하십시오.
- 웹 브라우저가 프록시 서버를 통해 연결되도록 설정되면 [Epson Web Control] 화면을 표시할 수 없습니다. 프록시 서버를 사용하지 않고 연결하도록 설정하십시오.
- 프로젝터의 [동작 설정] 메뉴에서 [대기 모드]를 [일반 통신 On]으로 설정한 경우, 네트워크 장치가 켜져 있어야 합니다. 네트워크 장치를 켜 다음 프로젝터를 켜십시오.



사용자 ID와 암호는 대/소문자를 구분해야 합니다.

▶ 관련 링크

- "네트워크 메뉴 - 네트워크 설정 메뉴" p.198
- "프로젝터 기능 설정 - 동작 설정 메뉴" p.190

네트워크 알림 이메일을 받지 못할 때의 해결책

프로젝터에 문제가 발생했을 때 네트워크를 통해 이메일 통지를 받지 못할 경우 다음 조치를 취해보십시오.

- 프로젝트가 켜져 있고 네트워크에 정상적으로 연결되어 있는지 확인하십시오. (오류가 발생하여 프로젝트가 종료될 경우, 이메일이 전송되지 않을 수도 있습니다.)
- 프로젝트의 네트워크 [메일 통지] 메뉴나 네트워크 소프트웨어에서 이메일 알림 설정이 올바르게 설정되었는지 확인하십시오.
- 네트워크 소프트웨어가 대기 모드에서 프로젝터를 모니터링할 수 있도록 프로젝트의 [동작 설정] 메뉴에서 [대기 모드] 설정을 [일반 통신 On]으로 설정하십시오.
그리고 네트워크 환경에 따라 [포트] 설정을 변경하십시오.

▶ 관련 링크

- "네트워크 메뉴 - 메일 통지 메뉴" [p.202](#)
- "프로젝터 기능 설정 - 동작 설정 메뉴" [p.190](#)

네트워크 투사 중 이미지에 고정된 부분이 있을 때의 해결책

네트워크를 통해 투사하는 중에 이미지에 고정된 부분이 있을 경우 다음 조치를 취해 보십시오.

- 액세스 포인트, 컴퓨터, 모바일 기기 및 프로젝터 사이에 장애물이 있는지 확인하고 이 기기들의 위치를 바꿔서 통신 상태를 개선하십시오.
- 액세스 포인트, 컴퓨터, 모바일 기기 및 프로젝터의 간격이 지나치게 떨어져 있으면 안됩니다. 기기 간 간격을 좁힌 다음 다시 연결해 보십시오.
- 블루투스 장치나 전자레인지와 같은 다른 장비가 간섭을 일으키는 지 확인하십시오. 간섭을 일으키는 장치를 멀리 떨어진 장소로 옮기고 무선 대역폭을 넓히십시오.
- 연결 속도가 느려질 경우 연결된 장치의 수를 줄이십시오.

Screen Mirroring을 사용하여 연결할 수 없을 때의 해결책

Screen Mirroring을 사용하여 프로젝트에 연결할 수 없는 경우, 다음 해결책을 시도하십시오.

- 프로젝트의 설정을 확인하십시오.
 - [단순 AP] 설정을 [On]으로 설정합니다.
 - ☛ [네트워크] > [네트워크 설정] > [단순 AP]
 - [Screen Mirroring] 설정을 [On]으로 설정합니다.
 - ☛ [네트워크] > [네트워크 설정] > [네트워크 프로젝션] > [Screen Mirroring]
 - [Screen Mirroring] 설정에서 [Off]를 선택했다가 다시 [On]을 선택하십시오.
 - ☛ [네트워크] > [네트워크 설정] > [네트워크 프로젝션] > [Screen Mirroring]
- 모바일 장치의 설정을 확인하십시오.
 - 모바일 장치의 설정이 올바른지 확인하십시오.
 - 연결을 끊은 직후 다시 연결하면, 연결될 때까지 다소 시간이 걸릴 수 있습니다. 잠시 기다렸다가 다시 연결하십시오.
 - 모바일 장치를 다시 시작하십시오.
 - Screen Mirroring을 사용하여 연결한 경우, 프로젝트 연결 정보가 모바일 장치에 기록될 수 있습니다. 그러나 기록된 정보로 프로젝트에 다시 연결하지 못할 수도 있습니다. 사용 가능한 장치의 목록에서 프로젝터를 선택하십시오.

▶ 관련 링크

- "네트워크 메뉴 - 네트워크 설정 메뉴" [p.198](#)
- "네트워크 메뉴 - 네트워크 프로젝션 메뉴" [p.204](#)

Screen Mirroring 소스 2개를 사용할 수 없을 때의 해결책

Screen Mirroring 소스 2개를 동시에 사용할 수 없을 경우, 다음 해결책을 사용해 보십시오.

- [인터럽트 연결] 설정을 [Off]로 설정합니다.

☛ [네트워크] > [네트워크 설정] > [네트워크 프로젝션] > [Screen Mirroring]

» 관련 링크

- "네트워크 메뉴 - 네트워크 프로젝션 메뉴" p.204

Screen Mirroring 연결 동안 이미지 또는 사운드에 잡음이 있을 때의 해결책

Screen Mirroring을 사용하여 연결할 때 표시된 이미지 또는 사운드에 잡음이 있으면 다음 해결책을 시도하십시오.

- 모바일 기기의 Wi-Fi 안테나를 차단하지 마십시오.
- Screen Mirroring 연결과 인터넷 연결을 동시에 사용할 경우, 이미지가 중지되거나 노이즈가 발생할 수 있습니다. 인터넷 연결을 끊어 무선 대역폭을 확장하고 모바일 기기의 연결 속도를 높이십시오.
- 표시 콘텐츠가 Screen Mirroring 요구사항을 충족하는지 확인하십시오.
- 모바일 기기의 설정에 따라 기기가 절전 모드로 전환되면 연결이 끊어질 수 있습니다. 모바일 기기의 절전 설정을 확인하십시오.
- 모바일 기기의 무선 드라이버 또는 펌웨어를 최신 버전으로 업데이트하십시오.

공유 영상을 수신할 수 없을 경우의 해결책

다른 프로젝터에서 공유 영상을 수신할 수 없을 경우 다음을 시도해 보십시오.

- 프로젝터를 이미지를 공유하는 프로젝터와 동일한 네트워크에 연결합니다.
- 프로젝터가 콘텐츠 재생 모드에서 있지 않는지 확인합니다.
- [화면 공유] 설정이 [On]으로 설정되어 있는지 확인합니다.
 - ☛ [네트워크] > [네트워크 설정] > [네트워크 프로젝션] > [화면 공유]
- Epson iProjection 소프트웨어를 사용해서 프로젝터에 연결되어 있는 다른 장치가 없는지 확인합니다.
- 화면을 공유하는 프로젝터 간의 펌웨어 버전이 동일하지 않을 경우 화면을 공유하려면 프로젝터의 펌웨어를 업데이트해야 할 수도 있습니다.

» 관련 링크

- "네트워크 메뉴 - 네트워크 프로젝션 메뉴" p.204

연결된 장치를 HDMI 링크 기능으로 작동할 수 없을 경우, 다음 해결책을 시도하십시오.

- 케이블이 HDMI CEC 표준을 충족하는지 확인하십시오.
- 연결된 장치가 HDMI CEC 표준을 충족하는지 확인하십시오. 자세한 내용은 장치와 함께 제공되는 설명서를 참조하십시오.
- HDMI 링크에 필요한 모든 케이블이 단단히 연결되어 있는지 확인하십시오.
- 연결된 장치가 켜져 있고 대기 상태에 있는지 확인하십시오. 자세한 내용은 장치와 함께 제공되는 설명서를 참조하십시오.
- 새 장치를 연결하거나 연결을 변경할 경우, 연결된 장치의 CEC 기능을 다시 설정하고 장치를 다시 시작하십시오.
- 4대 이상의 멀티미디어 플레이어를 연결하지 마십시오. HDMI CEC 표준에 부합하는 멀티미디어 플레이어를 동시에 최대 3대까지 연결할 수 있습니다.

▶ 관련 링크

- "여러 프로젝터 동작 설정 - 다중 투사 방식 메뉴" [p.206](#)

부록

제품의 기술 사양이나 중요한 참고사항은 이 절을 참조하십시오.

▶ 관련 링크

- "옵션 액세서리 및 교체 부품" [p.247](#)
- "화면 크기 및 투사 거리" [p.249](#)
- "지원되는 모니터 디스플레이 해상도" [p.251](#)
- "프로젝터 사양" [p.252](#)
- "바깥 들레 치수" [p.253](#)
- "USB Display 시스템 요구사항" [p.254](#)
- "Epson Projector Content Manager에서 지원되는 기능" [p.255](#)
- "안전 기호 목록과 지침" [p.256](#)
- "레이저 안전 정보" [p.258](#)
- "용어집" [p.260](#)
- "참고사항" [p.262](#)

다음과 같은 옵션 액세서리와 교체 부품이 제공됩니다. 필요할 때 이 제품을 구입하십시오.

아래의 옵션 액세서리 및 교체 부품 목록은 2023년 4월 현재 목록입니다. 액세서리 세부사항은 통지 없이 변경될 수 있으며 가용성은 구입한 나라에 따라 다를 수 있습니다.

▶ **관련 링크**

- "스크린" [p.247](#)
- "마운트" [p.247](#)
- "외부 장치" [p.247](#)
- "교체 부품" [p.247](#)
- "무선 연결용" [p.247](#)
- "다른 프로젝터에서 호환되는 액세서리" [p.248](#)

스크린

- 초단초점 화면 **ELPSC35 (100")**
- 초단초점 화면 **ELPSC36 (120")**
벽에 스크린을 설치해야 합니다. (비율 16:9)

마운트

- 고정 플레이트 **ELPMB75**
프로젝터를 벽에 설치할 때 사용합니다.
- 천장 마운트 **ELPMB22**
- 천장 마운트(로우 프로파일) **ELPMB30**
천장에 프로젝터를 설치할 때 사용합니다.
- 안전 와이어 설정 **ELPWR01**
프로젝터가 떨어지지 않게 설치 마운트에 연결할 때 사용합니다.
- 천장 파이프 (450 mm) **ELPFP13**
- 천장 파이프 (700 mm) **ELPFP14**
높은 천장에 프로젝터를 설치할 때 사용합니다.



천장에 프로젝터를 설치하는 작업은 전문 기술자가 담당해야 합니다. 도움이 필요할 경우 Epson에 문의하십시오.

외부 장치

- 문서용 카메라 **ELPDC30**
- 문서용 카메라 **ELPDC21**
- 문서용 카메라 **ELPDC13**
- 문서용 카메라 **ELPDC07**
책이나 인쇄물 등의 이미지를 표시할 때 사용합니다.

- 연결 및 컨트롤 박스 **ELPCB03**
프로젝터를 벽에 설치하거나 천장에 매달 경우, 리모컨을 설치하여 프로젝터를 보다 쉽게 조작할 수 있습니다.

교체 부품

- 에어필터 **ELPAF64**
다 쓴 에어필터의 교체용으로 사용됩니다.

무선 연결용

- 무선 LAN 모듈 **ELPAP11**
무선 통신을 통해 컴퓨터에서 이미지를 투사할 때 사용합니다.
- 무선 프리젠테이션 시스템 **ELPWP10**
Windows/Mac 컴퓨터에 직접 연결하여 영상을 무선으로 투사할 경우 사용합니다. 무선 송신기(ELPWT01) 두 대와 무선 LAN 모듈(ELPAP11) 한 개가 포함되어 있습니다.
- 무선 프리젠테이션 시스템 **ELPWP20**
Windows/Mac 컴퓨터에 직접 연결하여 영상을 무선으로 투사할 경우 사용합니다. 무선 송신기(ELPWT01) 두 대와 기본 장치(ELPBU01) 한 대가 포함되어 있습니다.

무선 송신기 **ELPWT01**

무선 프리젠테이션 시스템용 추가 무선 송신기.

다른 프로젝터에서 호환되는 액세서리

다음과 같은 옵션 액세서리가 호환됩니다.

외부 장치

문서용 카메라 **ELPDC20**

문서용 카메라 **ELPDC12**

문서용 카메라 **ELPDC11**

문서용 카메라 **ELPDC06**

책이나 OHP 문서, 슬라이드 등의 이미지를 투사할 때 사용합니다.

투사되는 이미지의 크기를 기준으로 프로젝터와 화면 간 간격을 결정하려면 여기 나와 있는 표를 참조하십시오.

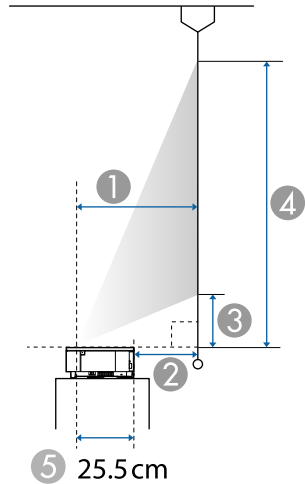

- ① 투사 거리 (cm)
- ② 프로젝터 뒷면과 화면 사이의 거리(cm)
- ③ 프로젝터와 화면 하단 사이의 거리(cm)
- ④ 프로젝터와 화면 상단 사이의 거리(cm)
- ⑤ 렌즈 중앙에서 프로젝터 후면까지의 거리(cm)

16:9 화면 크기		①	②	③	④
		와이드			
160"	354 × 199	57.8	32.2	27.1	226.4

4:3 화면 크기		①	②	③	④
		와이드			
66"	134 × 101	28.1	2.6	11	111.6
70"	142 × 107	29.9	4.4	12	118.7
80"	163 × 122	34.5	9	14.5	136.4
90"	183 × 137	39.1	13.6	17	154.1
100"	203 × 152	43.7	18.1	19.5	171.9
120"	244 × 183	52.8	27.3	24.4	207.3
130"	264 × 198	57.4	31.9	26.9	225.1

16:10 화면 크기		①	②	③	④
		와이드			
74"	159 × 100	27.8	2.3	10.8	110.4
80"	172 × 108	30.2	4.7	12.1	119.8
90"	194 × 121	34.3	8.8	14.3	135.5
100"	215 × 135	38.3	12.8	16.5	151.2
110"	237 × 148	42.4	16.9	18.7	166.8
120"	259 × 162	46.4	20.9	21	182.5
130"	280 × 175	50.5	24.9	23.2	198.2
148"	319 × 199	57.8	32.2	27.1	226.4

16:6 화면 크기		①	②	③	④
		와이드			
75"	178 × 67	28	2.5	27.6	94.5

16:9 화면 크기		①	②	③	④
		와이드			
80"	177 × 100	27.8	2.3	10.8	110.4
90"	199 × 112	31.6	6	12.8	124.9
100"	221 × 125	35.3	9.8	14.9	139.4
110"	244 × 137	39	13.5	16.9	153.9
120"	266 × 149	42.8	17.3	19	168.4
140"	310 × 174	50.3	24.7	23	197.4

16:6 화면 크기		①	②	③	④
		와이드			
80"	190 × 71	30	4.5	29.9	101.2
90"	214 × 80	34.1	8.5	34.3	114.5
100"	238 × 89	38.1	12.6	38.7	127.9
110"	262 × 98	42.1	16.6	43.1	141.2
120"	285 × 107	46.1	20.6	47.5	154.6
130"	309 × 116	50.1	24.6	52	167.9
148"	352 × 132	57.4	31.9	59.9	191.9

21:9 화면 크기		①	②	③	④
		와이드			
76"	177 × 76	27.9	2.3	22.7	98.8
80"	187 × 80	29.4	3.9	24.2	104.3
90"	210 × 90	33.4	7.9	27.9	118
100"	233 × 100	37.3	11.8	31.6	131.7
110"	257 × 110	41.3	15.8	35.3	145.4
120"	280 × 120	45.2	19.7	39.1	159.1
130"	304 × 130	49.2	23.7	42.8	172.9
151"	353 × 151	57.5	31.9	50.6	201.7

호환되는 각 비디오 디스플레이 포맷에서 호환되는 화면 주사율 및 해상도에 대한 자세한 내용은 "Specifications"을 참조하십시오.

제품 이름	EB-810E/EB-815E
치수	695 (W) × 145 (H) × 341 (D)mm(돌출된 부분 제외)
LCD 패널 크기	0.62"
화면 표시 방법	폴리 실리콘 TFT 액티브 매트릭스
픽셀 수	Full HD(1,920(W) × 1,080(H) 도트) × 3
화면 해상도	4,147,200픽셀*
초점 조정	수동
라이트	레이저 다이오드
라이트 출력	최대 108 W
파장	449 ~ 461nm
라이트 수명 **	최대 20,000시간
최대 음성 출력	8 W × 8 W 스테레오
스피커	2ch(스피커 2개)
전원 장치	100-240V AC±10% 50/60Hz 4.0 - 1.8A
소비전력 (100 - 120V 범위)	작동 중 소비전력(광원 밝기가 100%일 때): 398W 작동 중 소비전력(광원 밝기가 70%일 때): 296W
소비전력 (220 - 240 V 범위)	작동 중 소비전력(광원 밝기가 100%일 때): 380W 작동 중 소비전력(광원 밝기가 70%일 때): 286W
대기 중 소비전력	일반 통신 On: 2.0 W 일반 통신 Off: 0.4 W
작동 고도	고도 0 - 3,048 m
작동 온도	고도 0 ~ 2,286 m: 0 ~ +40°C(습도 20 ~ 80%, 비응결) 고도 2,287 ~ 3,048 m: 0 ~ +35°C (습도 20 ~ 80%, 비응결)
보관 온도	-10 ~ +60°C (습도 10 ~ 90%, 비응결)
질량	약 12.5kg

* 픽셀 이동 기술은 화면에서 4K 해상도를 구현합니다.

** 라이트 밝기가 원래의 값의 절반으로 감소할 때까지 걸리는 대략적인 시간. (공중의 미립자가 0.04~0.2mg/m3 미만인 환경에서 프로젝터가 사

용된다고 가정합니다. 예상 시간은 프로젝터 사용 및 작동 조건에 따라 달라집니다.)

정격 라벨은 프로젝터의 밑면에 부착되어 있습니다.

기울기 각도

프로젝터를 설치할 수 있는 방법에는 수직 한계 또는 수평 한계가 없습니다.

▶ 관련 링크

- "커넥터 사양" p.252

커넥터 사양

HDMI 포트	3	HDMI (오디오는 PCM에서만 지원됨)
RS-232C 포트	1	미니 D-Sub 9 핀(수형)
HDBaseT 포트	1	RJ-45
USB-A 포트	2	USB 커넥터(타입 A)
USB-B 포트	1	USB 커넥터(타입 B)
LAN 포트	1	RJ-45



- 이 USB 포트는 USB를 지원하는 모든 기기에서 사용할 수 있는 것은 아닙니다.
- USB-B 포트는 USB 1.1을 지원하지 않습니다.

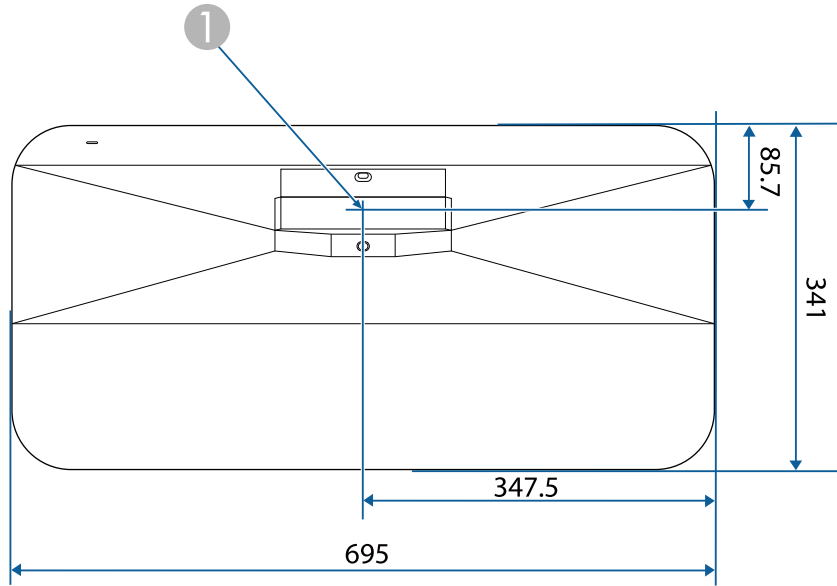

1 투사 창 중앙

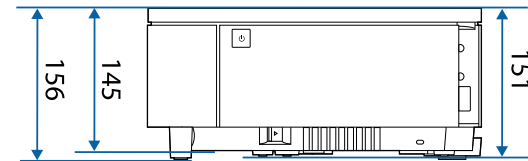
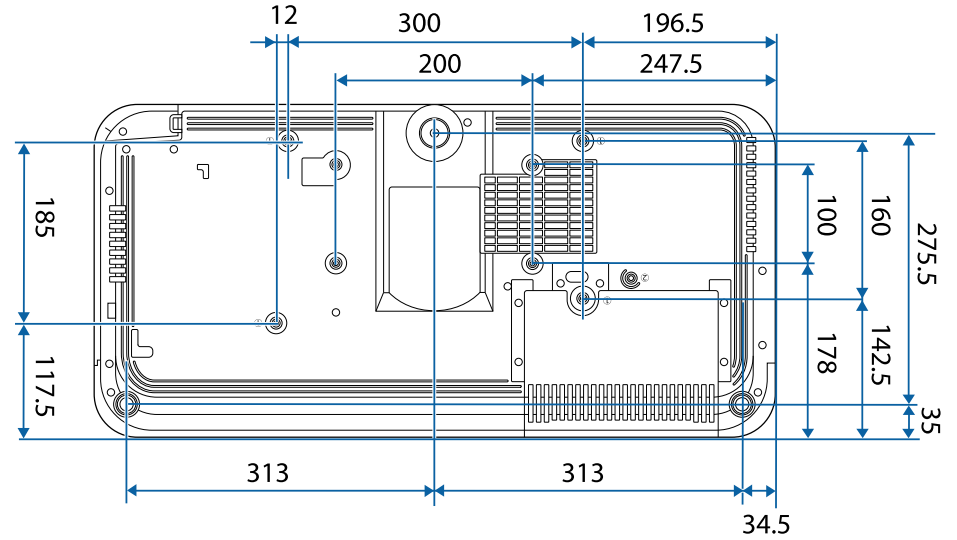

이 도해의 숫자 단위는 mm입니다.

Epson USB Display 소프트웨어를 사용하려면 사용자의 컴퓨터가 다음과 같은 시스템 요구사항을 충족해야 합니다.









요구사항	Windows	Mac
운영 체제	Windows 10 <ul style="list-style-type: none"> • Windows 10 Home(32 및 64 비트) • Windows 10 Pro(32 및 64 비트) • Windows 10 Enterprise(32 및 64 비트) Windows 11 <ul style="list-style-type: none"> • Windows 11 Home(64 비트) • Windows 11 Pro(64 비트) • Windows 11 Enterprise(64 비트) • Windows 11 Education(64 비트) 	macOS <ul style="list-style-type: none"> • 10.13.x(64 비트) • 10.14.x(64 비트) • 10.15.x(64 비트) • 11.0.x(64 비트) • 12.0.x(64 비트)
CPU	Intel Core2Duo 이상 (Intel Core i3 이상 권장)	Intel Core2Duo 이상 (Intel Core i5 이상 권장)
메모리	2 GB 이상 (4 GB 이상 권장됨)	
하드 디스크 공간	20 MB 이상	
화면 표시	640 × 480와 1920 × 1200 사이의 해상도 16 비트 컬러 이상	

이 프로젝터는 Epson Projector Content Manager 소프트웨어의 다음 기능과 옵션을 지원합니다.

기능/옵션		EB-810E/EB-815E
동시 재생		-
네트워크를 통해 재생 목록을 프로젝터에 저장		✓
[설정] > [비디오 형식]	자동 선택	✓
	AVI 형식	✓
	MP4 형식	✓

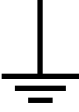
다음 표에서는 장치에 부착되어 있는 안전 기호의 의미에 대해서 설명합니다.

번호	기호 표시	승인 기준	설명
1		IEC60417 No. 5007	"ON" (전원) 전원에 연결되었음을 의미합니다.
2		IEC60417 No. 5008	"OFF" (전원) 전원에서 연결이 분리되었음을 의미합니다.
3		IEC60417 No. 5009	대기 중 장치를 대기 상태로 전환하려고 할 때 켜야 하는 장치 부분으로서 스위치 또는 스위치 위치를 알려주는 표시입니다.
4		ISO7000 No. 0434B, IEC3864-B3.1	주의 제품 사용 시의 일반적인 주의사항입니다.
5		IEC60417 No. 5041	주의, 표면이 뜨거움 이 표시가 있는 부분이 뜨거워질 수 있으므로 조심하지 않고 만져서는 안된다는 표시입니다.
6		IEC60417 No. 6042 ISO3864-B3.6	주의, 감전의 위험 감전의 위험이 있는 장치를 알려주는 표시입니다.
7		IEC60417 No. 5957	실내 전용 주로 실내에서 사용하도록 고안된 장치를 알려주는 표시입니다.
8		IEC60417 No. 5926	d.c. 전원 커넥터의 극성 a.d.c. 전원 공급장치를 연결할 수 있는 장치에 있는 양극과 음극 연결 위치를 알려주는 표시입니다.

번호	기호 표시	승인 기준	설명
9		—	No. 8과 같음
10		IEC60417 No. 5001B	배터리, 일반 정보 배터리로 전원이 공급되는 장치입니다. 장치, 예를 들어 배터리 칸 덮개나 커넥터 단자를 알려주는 표시입니다.
11		IEC60417 No. 5002	셀의 위치 지정 배터리 홀더 자체나 배터리 홀더에 들어 있는 셀의 위치 지정을 알려주는 표시입니다.
12		—	No. 11과 같음
13		IEC60417 No. 5019	보호 접지 고장이 발생했을 때 감전을 막아주는 외부 도체로 연결되도록 고안된 단자나 보호 접지 전극의 단자를 알려주는 표시입니다.
14		IEC60417 No. 5017	접지 13번 기호가 명시적으로 필요하지 않은 경우에 접지 단자를 알려주는 표시입니다.
15		IEC60417 No. 5032	교류 교류에만 적합한 장치의 명판에 표시되는 기호입니다. 해당 단자를 식별할 수 있습니다.
16		IEC60417 No. 5031	직류 직류에만 적합한 장치의 명판에 표시되는 기호입니다. 해당 단자를 식별할 수 있습니다.
17		IEC60417 No. 5172	등급 II 장치 IEC 61140에 따라 등급 II 장치용으로 지정된 안전 요구사항을 충족하는 장치를 알려주는 표시입니다.

번호	기호 표시	승인 기준	설명
18		ISO 3864	일반 금지 금지되어 있는 동작이나 조작을 알려주는 표시입니다.
19		ISO 3864	접촉 금지 장치의 특정 부품을 만짐으로써 발생할 수 있는 부상을 나타내는 표시입니다.
20		—	프로젝터가 작동되는 동안 절대로 광학 렌즈를 들여다보지 마십시오.
21		—	프로젝터에 올려놓지 말아야 하는 물건의 표시입니다.
22		ISO3864 IEC60825-1	주의, 레이저 광선 장치에 레이저 광선이 나오는 부품이 있다는 표시입니다.
23		ISO 3864	분해 금지 장치를 분해할 경우 감전과 같은 부상의 위험이 있다는 표시입니다.
24		IEC60417 No. 5266	대기, 부분적 대기 장치의 일부가 준비 상태에 있음을 나타냅니다.
25		ISO3864 IEC60417 No. 5057	주의, 이동식 부품 보호 표준에 따라 이동식 부품에서 떨어져 있어야 한다는 것을 나타냅니다.
26		IEC60417 No. 6056	주의(움직이는 팬 블레이드) 안전을 위해서 움직이는 팬 블레이드 근처에 머물지 마십시오.
27		IEC60417 No. 6043	주의(날카로운 모서리) 만지면 안되는 날카로운 모서리를 가리킵니다.

번호	기호 표시	승인 기준	설명
28		—	투사하는 동안 렌즈를 들여다보면 안된다는 표시입니다.
29		ISO7010 No. W027 ISO 3864	경고, 광학 방사선(예 : UV, 가시 광선, IR) 광학 방사선 부근에 있을 때는 눈과 피부가 손상되지 않도록 주의하십시오.
30		IEC60417 No. 5109	주거 지역에서 사용하면 안됩니다. 주거 지역용으로 적합하지 않은 전기 장비를 식별하기 위한 것입니다.

본 프로젝터는 레이저에 대한 IEC/EN60825-1:2014 국제 표준을 준수하는 클래스 1 레이저 제품입니다.

프로젝터를 사용할 때 다음 안전 지침을 따르십시오.

⚠ 경고

- 프로젝터의 케이스를 열지 마십시오. 프로젝터에는 고출력 레이저가 포함되어 있습니다.
- 본 제품에서는 광학적으로 위험한 빛이 방출될 수 있습니다. 작동 중인 라이트를 보지 마십시오. 시력이 손상될 수 있습니다.

⚠ 주의

프로젝터 폐기 시 분해하지 마십시오. 지방자치단체 또는 국가의 법률과 규정에 따라 폐기하십시오.



프로젝터는 레이저를 라이트로서 사용합니다. 레이저에는 다음과 같은 특성이 있습니다.

- 주변 환경에 따라서 라이트의 밝기가 약해질 수 있습니다. 온도가 지나치게 높으면 밝기가 많이 약해집니다.
- 오래 사용하게 되면 라이트의 밝기가 약해집니다. 밝기 설정에서 사용 시간과 밝기 감소 사이의 관계를 변경할 수 있습니다.

▶ 관련 링크

- "레이저 경고 라벨" [p.258](#)

내부



레이저 경고 라벨

레이저 경고 라벨이 프로젝터에 부착되어 있습니다.

상단

다른 광원의 경우와 마찬가지로, 광선을 쳐다보지 마십시오. RG2 IEC/EN 62471-5:2015.

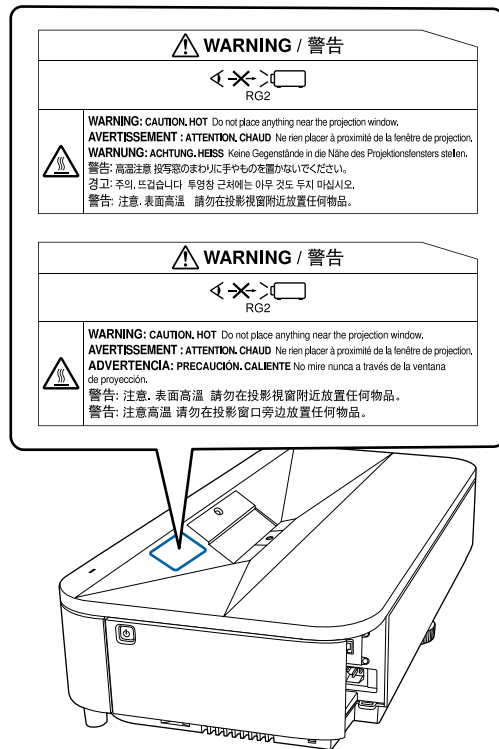

경고

- 레이저가 켜져 있을 때 절대로 프로젝터 렌즈를 들여다보지 마십시오. 눈이 손상될 수 있으며 어린이와 애완동물의 경우 특히 위험합니다.
- 프로젝터를 리모컨으로 원격으로 켤 때 아무도 렌즈를 들여다보지 못하게 하십시오.
- 어린이가 프로젝터를 작동하지 못하게 하십시오. 작동 시 어린이는 성인의 감독을 받아야만 합니다.
- 투사하는 동안 렌즈를 들여다 보지 마십시오. 돋보기 또는 망원경 같은 광학기기를 통해 렌즈를 바라보지 마십시오. 그럴 경우 시각 장애를 일으킬 수 있습니다.

맨 아래

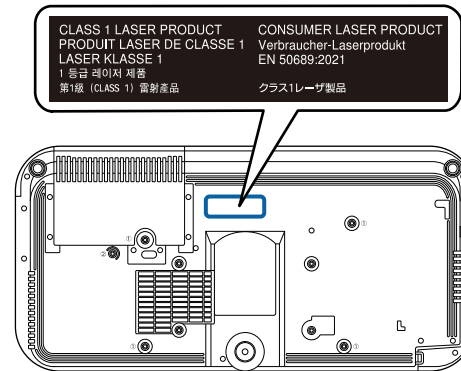

본 프로젝터는 레이저에 대한 EN50689:2021 표준을 준수하는 소비자 클래스 1 레이저 제품입니다.

프로젝터에 부착된 라벨은 국가와 지역에 따라 다릅니다.

이 절에서는 본 설명서에 나와 있지 않은 어려운 용어에 대해서 간략하게 설명하고 있습니다. 자세한 내용은 시중에서 구입할 수 있는 다른 출판물을 참조하십시오.

AMX Device Discovery	AMX Device Discovery는 AMX 제어 시스템을 이용해서 대상 장치를 쉽게 작동할 수 있도록 AMX가 개발한 기술입니다. Epson은 이 프로토콜 기술을 제품에 적용하고 프로토콜 기능을 활성화할 수 있는 설정을 제공해 왔습니다 (ON). 자세한 내용은 AMX 웹사이트를 참조하십시오. URL http://www.amx.com/
화면 비율	이미지의 가로 세로 비율입니다. HDTV와 같이 가로:세로 비율이 16:9인 화면을 와이드 스크린이라고 합니다. SDTV와 일반 컴퓨터 디스플레이의 비율은 4:3입니다.
콘트라스트	이미지의 밝은 영역과 어두운 영역의 상대적 밝기를 줄이거나 늘려서 텍스트와 그래픽이 보다 확실하게 두드러지거나 보다 부드럽게 보이도록 만들 수 있습니다. 이미지의 이같은 특정 속성 조정을 명암 조정이라고 합니다.
DHCP	Dynamic Host Configuration Protocol(동적 호스트 구성 프로토콜)의 약어로서, 이 프로토콜은 네트워크에 연결된 장치에 자동으로 IP 주소를 할당합니다.
Full HD	입력 해상도가 1,920(수평) × 1,080(수직) 도트인 화면 크기 표준입니다.
DICOM	Digital Imaging and Communications in Medicine (의료용 디지털 영상 및 통신)의 앞글자를 따온 용어입니다. 의료용 영상을 위한 영상 표준 및 통신 프로토콜을 정의하는 국제 표준입니다.
게이트웨이	이것은 서브네트 마스크에 따라 나뉘어지는 네트워크 (서브네트)를 통한 통신용 서버 (라우터)입니다.

HDCP	HDCP는 High-bandwidth Digital Content Protection (고대역 디지털 콘텐츠 보호)의 약어입니다. DVI 포트나 HDMI 포트를 통해 전송되는 디지털 신호를 암호화해서 불법 복사를 방지하고 저작권을 보호하는 데 사용됩니다. 본 프로젝터에 있는 HDMI 포트는 HDCP 기술을 지원하지 않으므로 HDCP 기술로 보호되는 디지털 이미지를 투사할 수 없습니다. 그러나 이 프로젝터는 업데이트되거나 개정된 HDCP 암호화 버전으로 보호되는 이미지는 투사하지 못할 수도 있습니다.
HDMI™	고선명 멀티미디어 인터페이스(High Definition Multimedia Interface)의 약어입니다. HDMI™는 디지털 가전 및 컴퓨터 용으로 개발된 표준입니다. 이것은 HD 이미지와 멀티채널 오디오 신호를 디지털 방식으로 전송하는 표준입니다. 디지털 신호를 압축하지 않으므로 이미지를 가능한 한 최상의 화질로 전송할 수 있습니다. 디지털 신호 암호화 기능도 제공합니다.
HDTV	High-Definition Television (고선명 텔레비전)의 약어로서, 다음 조건을 충족시키는 고화질 시스템을 일컫는 용어입니다. • 수직 해상도 720p 또는 1080i 이상 (p = 순차주사, i = 인터레이스) • 화면 비율 16:9
인프라 모드	액세스 포인트를 통해 통신하는 장치에서 무선 LAN을 연결하는 방법.
인터레이스	이미지 맨 위를 시작으로 해서 이미지 맨 아래로 작업하면서 한 줄씩 건너뛰어서 보내는 방식으로 화면 하나를 만드는 데 필요한 정보를 전송합니다. 프레임 한 개가 한 줄 걸러 표시되므로 이미지가 깜박거릴 가능성이 큽니다.
IP 주소	네트워크에 연결된 컴퓨터를 알려주는 숫자.
순차주사	정보를 투사하여 한 번에 하나씩 화면을 만들면서 프레임 하나마다 해당 이미지를 표시합니다. 스캔 라인 수가 동일하더라도 정보의 음량이 인터레이스 시스템에 비해 두 배이므로 이미지가 깜박이는 양은 줄어듭니다.

재생률	디스플레이 발광 소자의 광도와 색상이 동일하게 유지되는 시간은 극히 짧습니다. 그렇기 때문에 발광 소자를 새로 고치려면 초당 여러 번 이미지를 스캔해야 합니다. 초당 새로 고침 작업 횟수를 재생률이라고 하며 헤르츠(Hz)로 표시됩니다.
SDTV	HDTV 고화질 텔레비전의 조건을 충족하지 못하는 표준 TV 시스템을 일컫는 Standard Definition Television (표준 해상도 텔레비전)의 약어입니다.
SNMP	Simple Network Management Protocol (간이 망 관리 프로토콜)의 약어로서, TCP/IP 네트워크에 연결된 라우터나 컴퓨터 같은 장치를 모니터링하고 제어하는 프로토콜입니다.
sRGB	비디오 장치에 의해 재현되는 색상을 컴퓨터 운영 체제(OS)와 인터넷으로 쉽게 처리할 수 있도록 만들어진 색 공간 국제 표준입니다. 연결된 소스에 sRGB 모드가 있을 경우 프로젝터와 연결된 신호 소스 양쪽 모두 sRGB로 설정하십시오.
SSID	SSID는 무선LAN에서 다른 장치에 연결하기 위한 식별 데이터입니다. SSID가 동일한 장치 간에는 무선 통신이 가능합니다.
서브 네트 마스크 값	이것은 IP 주소로부터 나뉘어진 네트워크(서브네트)에 있는 네트워크 주소에 사용할 비트 수를 정의하는 숫자 값입니다.
트랩 IP 주소	이것은 SNMP에서 오류를 알리는 데 사용되는 대상 컴퓨터의 IP 주소입니다.
WUXGA	해상도가 1,920(수평) × 1,200(수직) 도트인 화면 크기 표준.

프로젝터에 관한 중요한 참고사항은 이 절을 참조하십시오.

▶ 관련 링크

- "Indication of the manufacturer and the importer in accordance with requirements of EU directive" [p.262](#)
- "Indication of the manufacturer and the importer in accordance with requirements of United Kingdom directive" [p.262](#)
- "전자파적합성기준의 사용자 안내문" [p.262](#)
- "사용 제한 지침" [p.262](#)
- "운영 체제 참조사항" [p.263](#)
- "상표" [p.263](#)
- "저작권 고지 사항" [p.263](#)
- "고객 지원 정보" [p.264](#)
- "저작권 특성" [p.264](#)

Indication of the manufacturer and the importer in accordance with requirements of EU directive

Manufacturer: SEIKO EPSON CORPORATION
Address: 3-5, Owa 3-chome, Suwa-shi, Nagano-ken 392-8502 Japan
Telephone: 81-266-52-3131
<http://www.epson.com/>

Importer: EPSON EUROPE B.V.
Address: Atlas Arena, Asia Building, Hoogoorddreef 5,1101 BA Amsterdam Zuidooost
The Netherlands
Telephone: 31-20-314-5000
<http://www.epson.eu/>

Indication of the manufacturer and the importer in accordance with requirements of United Kingdom directive

Manufacturer: SEIKO EPSON CORPORATION
Address: 3-5, Owa 3-chome, Suwa-shi, Nagano-ken 392-8502 Japan
Telephone: 81-266-52-3131
<http://www.epson.com/>

Importer: Epson (UK) Ltd.
Address: Westside, London Road, Hemel Hempstead, Hertfordshire, HP3 9TD, United Kingdom
<http://www.epson.co.uk>

전자파적합성기준의 사용자 안내문

이 기기는 가정용(B 급) 전자파적합기기로서 주로 가정에서 사용하는 것을 목적으로 하며, 모든 지역에서 사용할 수 있습니다.

사용 제한 지침

이 제품을 비행기, 기차, 선박, 자동차 등과 관련된 운송 장치, 재난 방지 장치, 각종 안전 장치 또는 기능성/정밀 장치 등과 같이 고도의 신뢰성과 안전성을 요구하는 용도로 사용할 경우, 안전성과 총체적인 시스템 신뢰성을 유지할 수 있도록 반드시 사용자의 계획에 유사 시 대기과 중복 검사를 포함시킨 후에 본 제품을 사용해야 합니다. 이 제품은 우주 항공 장비, 주요 통신 장비, 원자력 제어 시스템 또는 직접적인 치료와 관련된 의료 장비와 같이 고도의 신뢰성과 안전성이 요구되는 응용 분야에 사용할 목적으로 제작되지 않았습니다. 충분한 평가를 거쳐서 본 제품의 적합성 여부를 스스로 판단하십시오.

운영 체제 참조사항

- Microsoft® Windows® 8.1 운영 체제
- Microsoft® Windows® 10 운영 체제
- Microsoft® Windows® 11 운영 체제

이 설명서에서 위의 운영 체제들은 "Windows 8.1", "Windows 10" 및 "Windows 11"이라고 언급됩니다. 또한 공통된 용어인 "Windows"가 이 모든 운영 체제를 일컫는 용어로 사용되기도 합니다.

- macOS 10.13.x
- macOS 10.14.x
- macOS 10.15.x
- macOS 11.0.x
- macOS 12.0.x

이 설명서에서 위의 운영체제는 "macOS 10.13.x", "macOS 10.14.x", "macOS 10.15.x", "macOS 11.0.x", "macOS 12.0.x"로 칭합니다. 또한 공통된 용어인 "Mac"이 모든 운영 체제를 일컫는 용어로 사용되기도 합니다.

상표

EPSON은 Seiko Epson Corporation의 등록상표입니다.

Mac과 macOS는 Apple Inc.의 상표입니다.

Microsoft, Windows 및 Windows 로고는 미국 및/또는 기타 국가에 있는 Microsoft Corporation의 상표 또는 등록 상표입니다.

Wi-Fi®, WPA2™, WPA3™ 및 Miracast®는 Wi-Fi Alliance®의 상표입니다.

App Store는 Apple Inc.의 서비스 마크입니다.

Chrome, Chromebook 및 Google Play는 Google LLC의 상표입니다.

HDMI, HDMI 로고 및 High-Definition Multimedia Interface는 HDMI Licensing Administrator, Inc.의 상표 또는 등록상표입니다. 

"QR Code"는 DENSO WAVE INCORPORATED의 등록상표입니다.

PJLink는 일본, 미국 및 기타 국가나 지역에서 등록 출원 중인 상표이거나 이미 등록된 상표입니다.

Crestron®, Crestron Connected®, Crestron Fusion®, Crestron RoomView® 및 Crestron XiO Cloud®는 Crestron Electronics, Inc의 등록상표입니다.

Art-Net™ Designed by and Copyright Artistic Licence Holdings Ltd.

Intel®은 미국 및/또는 기타 국가에서 Intel Corporation의 등록 상표입니다.

Wi-Fi® 및 Miracast™는 Wi-Fi Alliance®의 상표입니다.

Extron® 및 XTP®는 RGB Systems Incorporated의 등록 상표입니다.

HDBaseT™ 및 HDBaseT Alliance 로고는 HDBaseT Alliance의 상표입니다.

Adobe와 Adobe Reader는 미국 및/또는 기타 국가에서 Adobe Systems Incorporated의 등록상표 또는 상표입니다.

여기에 인용된 기타 제품 이름은 식별 목적으로만 사용되었으며 해당 소유자의 상표일 수 있습니다. Epson은 이 상표에 대해 어떠한 권리도 주장하지 않습니다.

저작권 고지 사항

모든 권리 보유함. 본 발행물은 Seiko Epson Corporation의 사전 서면 허가 없이는 전자적 또는 기계적 방식이나 복사 또는 기록하는 등의 어떤 양식 또는 수단으로든 재제작하거나 검색 시스템에 저장하거나 전송할 수 없습니다. 여기에 포함된 정보 사용에 대해 특허 및 관련한 법적 책임을 지지 않습니다. 또한 여기에 포함된 정보 사용으로 인한 손해에 대해 어떠한 법적 책임도 지지 않습니다.

Seiko Epson Corporation 또는 해당 제후사는 구매자 또는 타사가 본 제품을 오용, 남용 또는 본 제품으로 인한 사고, 승인되지 않은 변형, 수리 또는 개조 또는 (미국 제외) Seiko Epson Corporation의 작동 및 유지 관리 지침을 엄격히 준수하지 않음으로 인해 발생한 제품 손상, 손실 또는 비용 발생에 대해 구매자 또는 타사에게 변상할 의무가 없습니다.

Seiko Epson Corporation은 Seiko Epson Corporation에서 정식 Epson 제품 또는 Epson 승인 제품으로 지정하지 않은 기타 옵션 또는 소모 제품 사용으로 인해 발생한 손상 또는 문제에 대해서는 변상할 의무가 없습니다.

이 가이드 내용은 추가 고지 없이 변경 또는 업데이트될 수 있습니다.

이 가이드의 프로젝터 이미지는 실제와 다를 수 있습니다.

고객 지원 정보

고객 지원 센터

지역 번호 없이

1566-3515

- 고객 지원과 관련된 자세한 정보는 <https://www.epson.co.kr/sl/s/> 웹 사이트에서 확인하실 수 있습니다.
 - 서비스 정보: 서비스 센터 위치 및 서비스 방법 안내
 - 기술 지원 정보: 문제 발생 상황에 따른 조치 방법 안내(문제 해결 도우미, FAQ, Q&A, 원격지원서비스 등)
 - 앱손가이드(제품 활용 가이드), 최신 드라이버 다운로드 등
- 천장에 설치하여 제품을 사용할 경우
 - 설치 위치가 3m 이상인 경우 제품을 천장에서 제거하는 것은 출장 서비스에서 제외됩니다.
 - 이 경우, 제품을 천장에서 제거하고 고객 지원 센터에 연락하시면 신속하게 서비스를 받을 수 있습니다.

저작권 특성

이 정보는 통지 없이 변경될 수 있습니다.

© 2023 Seiko Epson Corporation

2023.4 414412700KO