

EPSON®

androidtv



Руководство по эксплуатации

Home Projector

EH-LS650W

EH-LS650B

Условные Обозначения, Используемые в Данном Руководстве 5

Первое знакомство с проектором 8

Детали и функции проектора	9
Детали проектора – спереди/сзади	9
Детали проектора – сверху/сбоку	10
Детали проектора – сзади	11
Детали проектора – на основании	12
Детали проектора – пульт ДУ проектора	12

Настройка проектора 15

Размещение проектора..... 16

Меры предосторожности при выполнении установки	18
--	----

Соединения проектора

Соединение с источниками видеосигнала	19
Соединение с внешними USB-устройствами	19
Подключение к внешним аудиоустройствам.....	20
Подключение потокового проигрывателя Media Player	21
Подключение к AV-системе, совместимой с eARC/ARC.....	21

Установка батареек в пульт дистанционного управления 23

Работа с пультом дистанционного управления	24
--	----

Настройка Android TV на проекторе

Главный экран Android TV.....	26
-------------------------------	----

Использование основных функций проектора 27

Включение проектора

Выключение проектора

Фокусировка изображения с помощью ручки фокусировки 30

Коррекция искажения изображения..... 31

Настройка цвета изображения..... 33

Регулировка яркости источника света вручную

Регулировка контрастности в зависимости от яркости контента

Выбор источника изображения

Формат изображения..... 37

Изменение формата изображения	37
-------------------------------------	----

Доступные форматы изображения	38
-------------------------------------	----

Цветовой режим..... 39

Изменение цветового режима.....	39
---------------------------------	----

Доступные цветовые режимы	40
---------------------------------	----

Регулировка качества изображения

Детальная настройка качества изображения.....	41
---	----

Регулировка разрешения изображения	42
--	----

Настройка кадровой интерполяции	43
---------------------------------------	----

Управление громкостью с помощью кнопок громкости

Регулировка настроек звука (режима звука)

Доступные режимы звука.....	46
-----------------------------	----

Подробные настройки звука	46
---------------------------------	----

Временное выключение звука (Без звука)..... 48

Временное выключение изображения (Blank)

Регулировка функций проектора 50

Изменение размера или положения изображения (Гибкое изображение)

Зеркальное отражение изображения по горизонтали (Гибкое изображение)

Размытие краев изображения (Гибкое изображение)	53
Использование проектора в качестве Bluetooth-колонки	54
Технические характеристики Bluetooth	54
Использование встроенной функции Chromecast built-in™	56
Функции HDMI CEC	57
Управление подключенными устройствами с помощью функций "HDMI CEC"	57
Установка защитного тросика	59
Обновление микропрограммы проектора	60
Инициализация проектора.....	61
Регулировка параметров меню	62
Использование настроек проектора	63
Настройки качества изображения - Меню "Настр. изображения"	64
Настройки качества звука - Меню "Звук"	66
Параметры настройки проектора — меню «Настройка»	68
Настройки функций проектора - Меню Настройки	69
Отображение информации о проекторе — меню «Информация»	71
Настройки Bluetooth-динамика проектора — меню режима Bluetooth-колонки.....	72
Техническое обслуживание проектора	73
Техническое обслуживание проектора	74
Очистка окна проецирования.....	75
Очистка датчика движения	76

Очистка корпуса проектора	77
Техническое обслуживание воздушного фильтра и отверстия воздухозаборника	78
Очистка воздушного фильтра	78
Замена воздушного фильтра	79
Очистка отверстий воздухозаборника	80
Настройка схождения цветов (Выравнив. панели).....	81
Решение проблем	83
Проблемы с проектором.....	84
Состояние индикаторов проектора	85
Устранение неполадок, связанных с включением или выключением проектора.....	87
Устранение неполадок, связанных с питанием проектора.....	87
Устранение неполадок, связанных с отключением проектора	87
Устранение неполадок изображения.....	88
Устранение неполадок отсутствия изображения	88
Устранение неполадок с искривленным или прямоугольным изображением	89
Устранение неполадок с перевернутым изображением	89
Устранение неполадок с маленькими изображениями.....	89
Регулировка расплывчатого или смазанного изображения	90
Устранение неполадок частичного воспроизведения изображения	90
Устранение шума и других помех изображения.....	90
Регулировка параметров изображения с неправильной передачей яркости или цвета	91
Устранение неполадок со звуком	93
Устранение неполадок, связанных с отсутствием или недостаточной громкостью звука	93
Устранение неполадок в режиме Bluetooth колонки	93
Устранение неполадок в работе пульта ДУ.....	95

Устранение неполадок параметра "HDMI CEC"	96
Устранение неполадок сети Wi-Fi.....	97
Устранение неполадок с Android TV	98

Приложение 99



Дополнительные принадлежности и запасные части	100
Внешние устройства.....	100
Экраны.....	100
Запасные части.....	100
Размер экрана и расстояние проецирования	101
Разрешение отображения, поддерживаемое монитором...	102
Технические характеристики проектора	103
Спецификации соединителя.....	103
Внешние размеры	104
Перечень символов и правил техники безопасности	105
Инструкции по безопасности при работе с лазерными устройствами	108
Наклейки с предупреждениями о лазерном устройстве	108
Глоссарий.....	110
Примечания	111
Indication of the manufacturer and the importer in accordance with requirements of EU directive.....	111
Indication of the manufacturer and the importer in accordance with requirements of United Kingdom directive.....	111
Ограниченное применение	111
Торговые марки.....	112
Уведомление об авторских правах	112
Атрибуция авторских прав.....	113

Условные Обозначения, Используемые в Данном Руководстве





Символы техники безопасности

Для проектора и в его руководстве пользователя используются графические символы и метки для указания на информацию, указывающую на то, как безопасно пользоваться проектором.

Прочитайте инструкции (и неукоснительно следуйте им), которые помечены этими символами и метками во избежание травм персонала или порчи имущества.

 Предупреждение	Данный символ указывает на информацию, игнорирование которой может привести к травме или даже смерти людей.
 Предостережение	Данный символ сообщает информацию, игнорирование которой может причинить вред или физические повреждения людям из-за неправильного обращения.

Общая информация по условным обозначениям

Внимание	Эта метка указывает на процедуры, которые при недостаточной осторожности могут привести к повреждению оборудования или травме персонала.
	Эта метка указывает на дополнительную информацию, которая может быть полезна.
Кнопка 	Указывает кнопки на пульте ДУ или на панели управления. Пример: кнопка 
Название меню /настройки	Указывает названия пунктов меню и настроек проектора. Пример: Выберите пункт меню Изображен .  Изображен . > Цвет
	Эта метка указывает на соответствующие страницы.



Эта метка указывает на уровень текущего меню проектора.

Поиск информации с помощью Руководства

Руководство PDF позволяет выполнять поиск нужной информации по ключевым словам или прямо переходить к определенным разделам, используя закладки. Можно распечатать только необходимые вам страницы. В данном разделе представлены инструкции по использованию руководства PDF, открытого на компьютере в программе Adobe Reader X.

Поиск по ключевым словам

Нажмите кнопку **Редактировать > Расширенный поиск**. Введите в окне поиска ключевое слово (текст) для поиска нужной информации и нажмите кнопку **Поиск**. Результаты выводятся на экран в виде списка. Для перехода на конкретную страницу щелкните один из отобразившихся результатов.

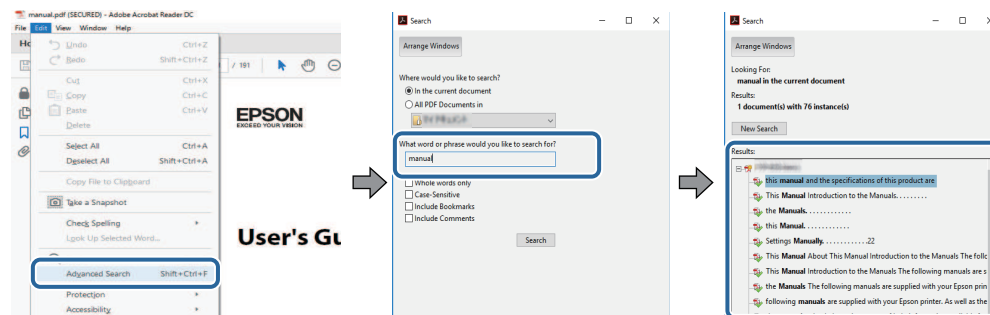

Прямой переход с помощью закладок

Щелкните заголовок для перехода к этой странице. Нажмите кнопку + или > для просмотра заголовков нижнего уровня в данном разделе. Чтобы вернуться на предыдущую страницу, выполните следующие действия на клавиатуре.

- Windows: удерживая нажатой кнопку **Alt**, нажмите кнопку ←.

- Mac OS: удерживая нажатой командную кнопку, нажмите кнопку ←.

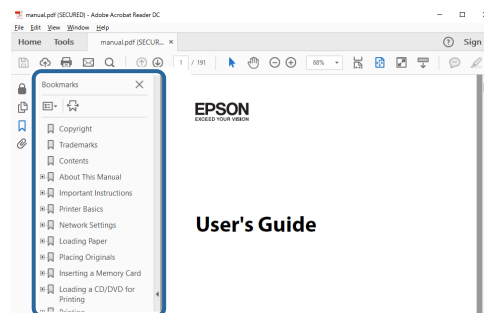

Печать только необходимых страниц

Можно извлечь и напечатать только необходимые вам страницы. Нажмите кнопку **Печать** в меню **Файл** и укажите страницы, которые необходимо напечатать, в пункте **Страницы** меню **Страницы для печати**.

- Чтобы указать диапазон страниц, укажите начальную и конечную страницу, поставив между ними дефис.
Пример: 20–25
- Чтобы указать страницы, не составляющие диапазон, разделяйте их запятыми.
Пример: 5, 10, 15

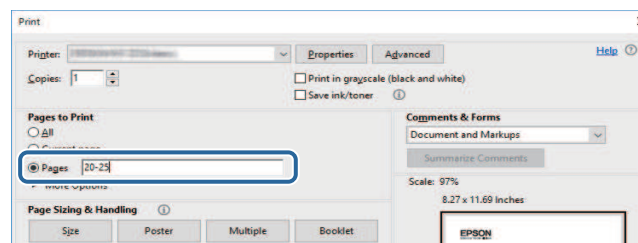

Первое знакомство с проектором

В следующих разделах представлена дополнительная информация о проекторе.

» **Дополнительная информация**

- "Детали и функции проектора" [стр.9](#)

В следующих разделах описываются детали проектора и их функции.

» **Дополнительная информация**

- "Детали проектора – спереди/сзади" [стр.9](#)
- "Детали проектора – сверху/сбоку" [стр.10](#)
- "Детали проектора – сзади" [стр.11](#)
- "Детали проектора – на основании" [стр.12](#)
- "Детали проектора – пульт ДУ проектора" [стр.12](#)

Детали проектора – спереди/сзади

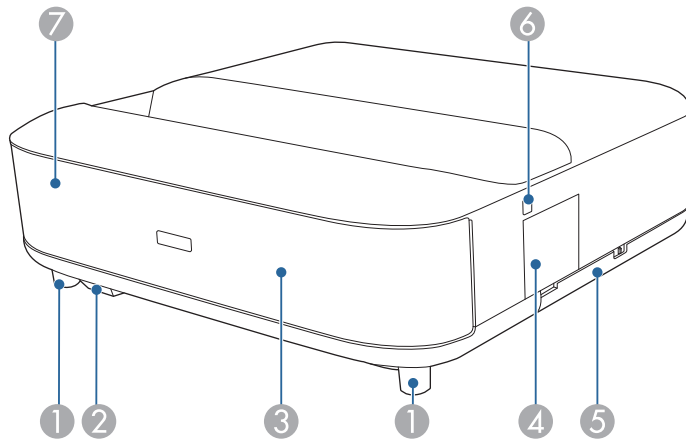

Название		Функция
3	Динамик	Вывод аудио. ⚠ Предостережение Не держитесь за эту часть и не ударяйте ее, так как это может привести к ее деформации.
4	Крышка ручки фокусировки	Открывается при работе с ручкой фокусировки.
5	Крышка воздушного фильтра	Откройте, чтобы получить доступ к воздушному фильтру.
6	Кнопка питания	Включение и выключение питания проектора.
7	Индикатор Status (Состояние)	Показывает состояние проекционной лампы.

» **Дополнительная информация**

- "Техническое обслуживание воздушного фильтра и отверстия воздухозаборника" [стр.78](#)
- "Работа с пультом дистанционного управления" [стр.24](#)
- "Состояние индикаторов проектора" [стр.85](#)
- "Включение проектора" [стр.28](#)
- "Фокусировка изображения с помощью ручки фокусировки" [стр.30](#)

Название		Функция
1	Передняя регулируемая опора	При настольной установке поверните опору, чтобы отрегулировать наклон по горизонтали за счет ее выдвижения или втягивания.
2	Приемник сигнала от пульта дистанционного управления	Принимает сигналы от пульта дистанционного управления.

Детали проектора – сверху/сбоку

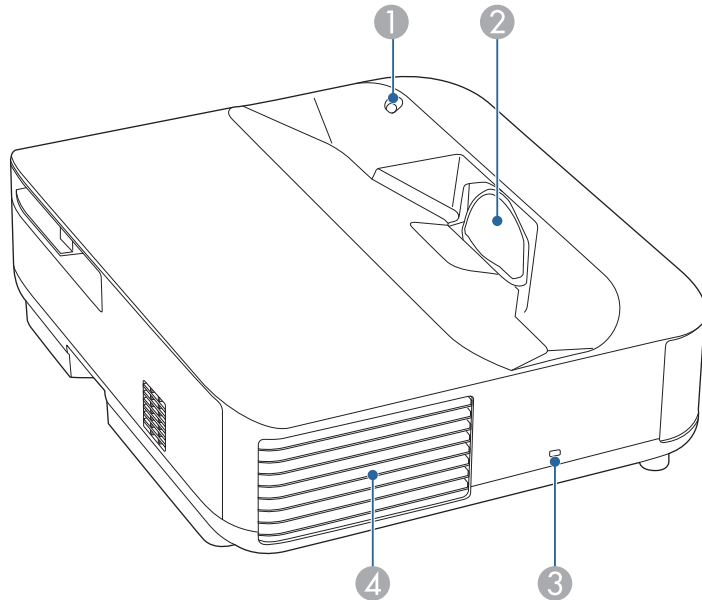

Название	Функция
1 Датчик движения	<p>Служит для обнаружения движения возле окна проецирования и уменьшения яркости источника света в целях безопасности.</p> <div style="border: 1px solid black; padding: 5px; margin-top: 10px;">  <ul style="list-style-type: none"> • Диапазон обнаружения варьируется в зависимости от температуры воздуха. • Движение может не определяться через прозрачные материалы, например стекло. </div>

Название	Функция
2 Окно проецирования	<p>Изображения проецируются через объектив, расположенный внутри проектора.</p> <div style="border: 1px solid black; padding: 5px; margin-top: 10px;"> <p>⚠ Предупреждение</p> <ul style="list-style-type: none"> • Во время проецирования не смотрите в окно проецирования. • Не размещайте какие-либо предметы и не кладите ваши руки рядом с окном проецирования. Это может стать причиной ожогов, пожара и деформации предметов, поскольку область перед концентрированным пучком света нагревается до высокой температуры. </div>
3 Гнездо защиты	<p>Гнездо защиты поддерживается системой Microsaver Security System производства компании Kensington.</p>
4 Выходное отверстие для воздуха	<p>Выходное вентиляционное отверстие служит для внутреннего охлаждения проектора.</p> <div style="border: 1px solid black; padding: 5px; margin-top: 10px;"> <p>⚠ Предостережение</p> <p>Не приближайте к этому отверстию лицо и руки и не ставьте перед ним предметы, которые могут испортиться от нагрева выходящим из отверстия воздухом. Горячий воздух из выходного вентиляционного отверстия может стать причиной ожогов, деформации или несчастных случаев.</p> </div>

» Дополнительная информация

- "Техническое обслуживание воздушного фильтра и отверстия воздухозаборника" [стр.78](#)
- "Очистка датчика движения" [стр.76](#)
- "Очистка окна проецирования" [стр.75](#)
- "Установка защитного тросика" [стр.59](#)

Детали проектора – сзади

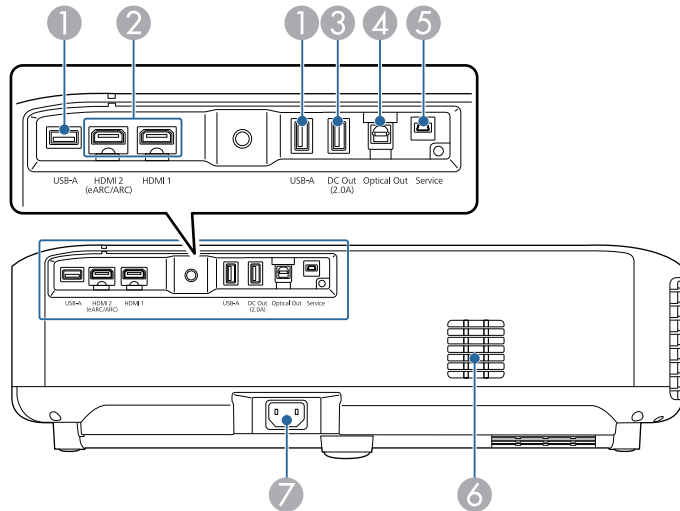

Название	Функция
3 Порт DC Out (2.0A)	Обеспечивает подключение дополнительного или имеющегося в продаже проигрывателя потокового мультимедиа к источнику питания. Передача данных через интерфейс USB недоступна.
4 Порт Optical Out	Вывод звука с текущего источника входного сигнала на внешнее аудиоустройство посредством подключения оптического цифрового аудиокабеля.
5 Порт Service	Порт предназначен для специалистов по обслуживанию и обычно не используется.
6 Отверстие воздухозаборника	Служит для забора воздуха для внутреннего охлаждения проектора.
7 Вход для подачи питания	Служит для подключения кабеля питания.

Название	Функция
1 Порт USB-A	<p>Подключение имеющихся в продаже устройств USB, таких как веб-камера, внешний жесткий диск или клавиатура.</p> <p>Подключение имеющегося в продаже адаптера RJ45 для подключения к проводной ЛВС.</p> <div style="border: 1px solid black; padding: 5px; margin-top: 10px;">  <p>Не гарантируется работа этого порта со всеми устройствами, которые поддерживают USB.</p> </div>
2 Порт HDMI1 Порт HDMI2 (eARC/ARC)	<p>Предназначен для подачи видеосигналов от HDMI-совместимой видеоаппаратуры и компьютеров. Этот проектор поддерживает стандарт HDCP 2.3.</p> <p>Порт HDMI2 совместим с HDMI eARC и ARC.</p>

» Дополнительная информация

- "Соединение с источниками видеосигнала" [стр.19](#)
- "Соединение с внешними USB-устройствами" [стр.19](#)
- "Подключение к внешним аудиоустройствам" [стр.20](#)
- "Подключение потокового проигрывателя Media Player" [стр.21](#)
- "Подключение к AV-системе, совместимой с eARC/ARC" [стр.21](#)

Детали проектора – на основании

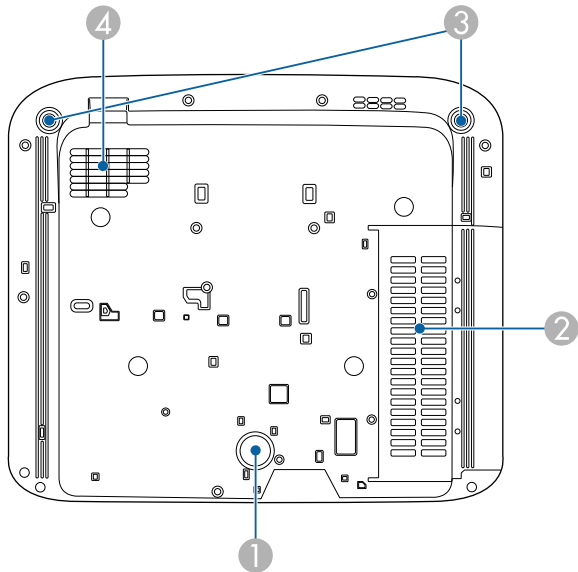



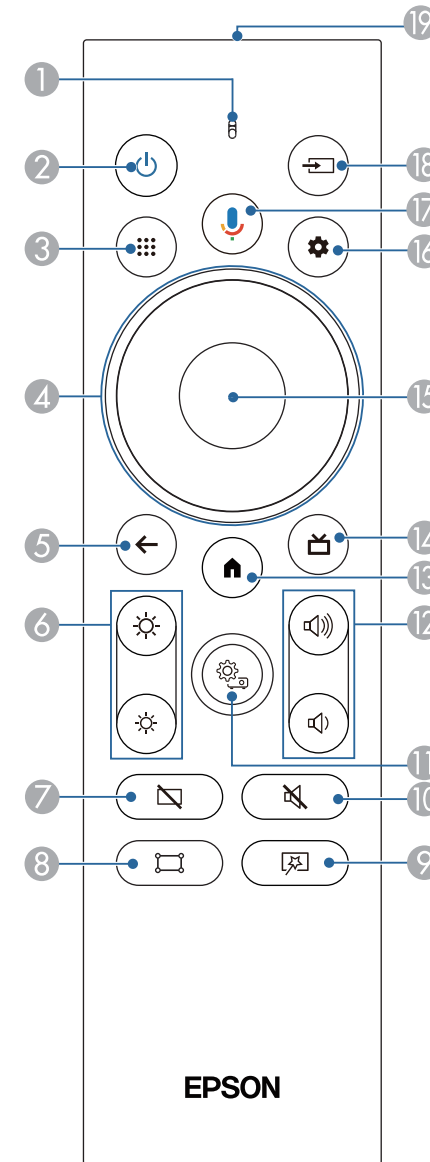





Детали проектора – пульт ДУ проектора



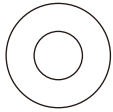

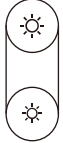

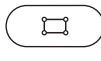



Название	Функция
1 Задняя опора	Устойчивая фиксация проектора на поверхности, например, на столе.
2 Отверстие воздухозаборника (воздушный фильтр)	Служит для забора воздуха для внутреннего охлаждения проектора.
3 Передняя регулируемая опора	При настольной установке поверните опору, чтобы отрегулировать наклон по горизонтали за счет ее выдвижения или втягивания.
4 Отверстие воздухозаборника	Служит для забора воздуха для внутреннего охлаждения проектора.

» Дополнительная информация

- "Техническое обслуживание воздушного фильтра и отверстия воздухозаборника" [стр.78](#)

Название	Функция
1 Индикатор/Микрофон	Загорается при выводе сигналов с пульта ДУ. Обнаружение аудио при нажатии кнопки Google Assistant.
2 Кнопка питания 	Включение и выключение питания проектора. Удерживайте эту кнопку, чтобы отобразить меню для выключения и перезапуска.
3 Кнопка Apps (Приложения) 	Отображение списка приложений.
4 Панель навигации 	Выбор пунктов при отображении меню проектора.
5 Кнопка Esc 	Служит для прекращения выполнения текущей функции. Возврат к предыдущему уровню меню при его отображении в меню проектора.
6 Кнопка «Яркость» 	Регулировка яркости проецируемого изображения.
7 Кнопка Blank 	Временно отключает видео, чтобы выводить только звук.
8 Кнопки коррекции углов 	Отображает мастер корректировки искажения проецируемого изображения.
9 Кнопка меню Гибкое изображение 	Отображает меню Гибкое изображение , в котором можно изменить размер и положение изображения, перевернуть изображение по горизонтали или размыть края изображения.

Название	Функция
10 Кнопка отключения звука 	Временное включение или выключение аудио.
11 Кнопка Настройки проектора 	Открытие меню проектора. Для регулировки настроек, контролирующих работу проектора, можно воспользоваться меню проектора.
12 Кнопки громкости 	Регулировка громкости звука динамиков и наушников.
13 Кнопка Home 	Отображение главного экрана Android TV™.
14 Кнопка «Живой гид» 	Отображает библиотеку фильмов.
15 Кнопка [Enter]	Ввод текущего варианта выбора и переход на следующий уровень при отображении меню проектора.
16 Кнопка «Настройки Android TV» 	Отображение меню Android TV.

Название	Функция
<p>17 Кнопка Google Assistant</p> 	<p>Нажмите кнопку Google Assistant на пульте ДУ, чтобы выполнить быстрый поиск среди более 500 000 фильмов и сериалов, получить рекомендации в соответствии с настроением, управлять устройствами в системе «умный дом» и многое другое.</p> <div style="border: 1px solid gray; padding: 5px; margin-top: 10px;">  <p>Функция Google Assistant недоступна на некоторых языках и в некоторых странах. Доступность служб зависит от страны и языка.</p> </div>
<p>18 Кнопка Поиск источника</p> 	<p>Отображение списка доступных источников входного сигнала HDMI1 и HDMI2.</p>
<p>19 Зона излучения света на пульте дистанционного управления</p>	<p>Служит для подачи сигналов пульта дистанционного управления.</p>

- "Зеркальное отражение изображения по горизонтали (Гибкое изображение)" [стр.52](#)
- "Размытие краев изображения (Гибкое изображение)" [стр.53](#)
- "Использование настроек проектора" [стр.63](#)

» Дополнительная информация

- "Цветовой режим" [стр.39](#)
- "Работа с пультом дистанционного управления" [стр.24](#)
- "Главный экран Android TV" [стр.26](#)
- "Включение проектора" [стр.28](#)
- "Выключение проектора" [стр.29](#)
- "Коррекция искажения изображения" [стр.31](#)
- "Регулировка яркости источника света вручную" [стр.34](#)
- "Выбор источника изображения" [стр.36](#)
- "Управление громкостью с помощью кнопок громкости" [стр.44](#)
- "Временное выключение звука (Без звука)" [стр.48](#)
- "Временное выключение изображения (Blank)" [стр.49](#)
- "Изменение размера или положения изображения (Гибкое изображение)" [стр.51](#)

Настройка проектора

Ниже приводятся инструкции по настройке проектора.

» **Дополнительная информация**

- "Размещение проектора" [стр.16](#)
- "Соединения проектора" [стр.19](#)
- "Установка батареек в пульт дистанционного управления" [стр.23](#)
- "Настройка Android TV на проекторе" [стр.25](#)

Для проецирования изображений установите проектор на столе в гостиной или на низкой полке.



При выборе местоположения проектора обратите внимание на следующие моменты:

- Поместите проектор на устойчивую ровную поверхность.

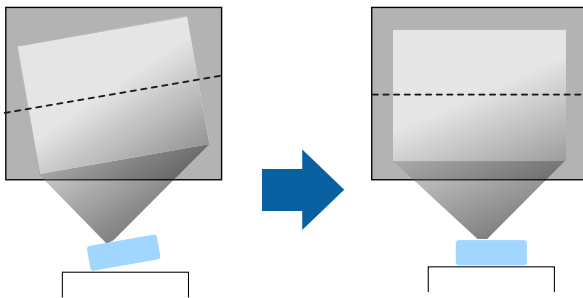

- Если изображение наклонено, вращением отрегулируйте высоту передней опоры.

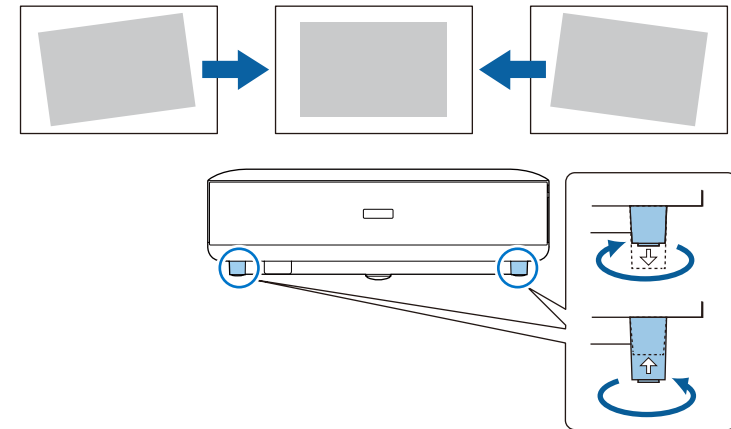

- Оставьте вокруг проектора и под ним достаточно места для вентиляции и не располагайте его на чем-либо или рядом с чем-либо, что может закрыть вентиляционные отверстия.
- Расположите проектор так, чтобы он был направлен прямо на экран, а не находился под углом.

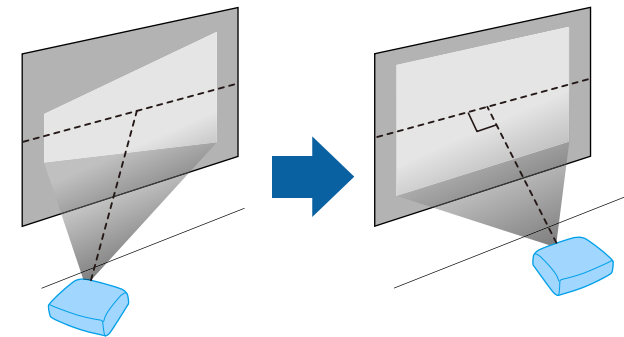



Если невозможно установить проектор так, чтобы он был направлен прямо на экран, устраните возникшее

трапецеидальное искажение с помощью кнопки  на пульте дистанционного управления. Для достижения наилучшего качества изображения рекомендуем отрегулировать положение установки проектора так, чтобы получить правильные размер и форму изображения.

Предупреждение

Не устанавливайте проектор в месте с высоким уровнем запыленности или влажности, а также с содержанием дыма или пара. В противном случае возможен пожар или поражение электрическим током.

Предупреждение

- Не закрывайте входные и выходные вентиляционные отверстия проектора. В противном случае повысится температура внутри устройства и может произойти возгорание.
- Запрещается эксплуатировать и хранить проектор в местах с высоким содержанием пыли и грязи. Иначе может ухудшиться качество проецируемого изображения либо может засориться воздушный фильтр, что приведет к неисправности или возгоранию.
- Не устанавливайте проектор на неустойчивую поверхность или на место, которое не выдержит вес проектора. Иначе он может упасть или опрокинуться, что может привести к несчастному случаю или травме.
- При его установке на высоте, примите меры против падения путем применения проводов для обеспечения безопасности в чрезвычайных ситуациях, например при землетрясении, и предотвращения несчастных случаев. При неправильной установке возможно падение проектора, приводящее к несчастным случаям и травмам.
- Запрещается выполнять установку в местах, подверженных воздействию соли или агрессивных газов, например сернистого газа от горячих источников. Иначе коррозия может привести к падению проектора. А также это может стать причиной нарушений в работе проектора.

Внимание

- Не эксплуатируйте проектор в следующих позициях.
 - Запрещается пользоваться проектором в положении на боку.
 - Не проецируйте изображения вертикально вверх или вертикально вниз.
 - Не наклоняйте проектор вправо или влево.
- Если проектор используется на высоте более 1500 м над уровнем моря, установите для параметра **Высотный режим** значение **Вкл.** в меню проектора, чтобы обеспечить правильный температурный режим внутри проектора.
 -  **Настройки > Высотный режим**

» Дополнительная информация

- "Меры предосторожности при выполнении установки" [стр.18](#)

Меры предосторожности при выполнении установки

Пространство установки

Внимание

Вокруг проектора необходимо оставить достаточно свободного места.
Выходные и входные отверстия для воздуха не должны быть закрыты.

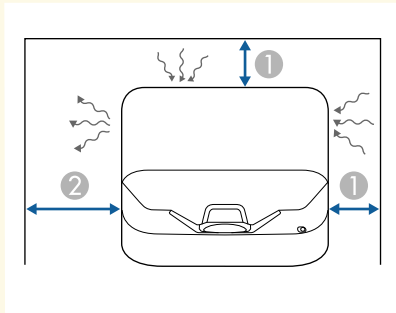

① 10 см

② 30 см



- Не гарантируется работа этого порта USB-A со всеми устройствами, которые поддерживают USB.
- Может потребоваться приложение для проецирования контента с USB-устройства.
- Жесткие диски USB должны соответствовать следующим требованиям:
 - Соответствие классу массовой памяти USB (поддерживаются не все устройства с любым классом массовой памяти USB)
 - Отформатировано в FAT16/32
 - Питание от собственного источника питания перемен. тока (жесткие диски с питанием от шины не рекомендуются)
 - Нежелательно использовать жесткие диски с несколькими разделами

Внимание

- Используйте USB-кабель из комплекта поставки или предназначенный для использования с устройством.
- Если USB-кабель слишком длинный, устройство может работать неправильно. Рекомендуем использовать USB-кабель длиной три метра или меньше.
- При использовании USB-концентратора устройство может работать неправильно. Рекомендуем заранее проверить его функционирование.

- 3 Присоедините другой конец кабеля к своему устройству, если необходимо.

- 1 Если устройство USB поставляется с сетевым адаптером, вставьте устройство в розетку.

- 2 Подключите USB-устройство к порту проектора USB-A, как показано на рисунке.

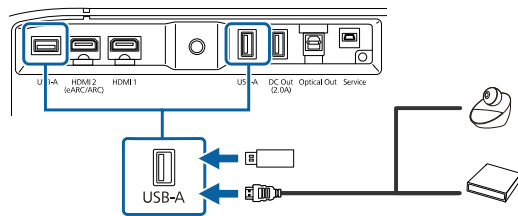

Подключение к внешним аудиоустройствам

Если усилитель или динамик оснащен оптическим цифровым портом аудио входа, можно подключить его к проектору оптическим цифровым аудиокабелем и проецировать звук с источника изображения.

- 1 Присоедините оптический цифровой аудиокабель к оптическому цифровому порту аудио входа на аудиоустройстве.
- 2 Подключите другой конец кабеля к порту проектора Optical Out.

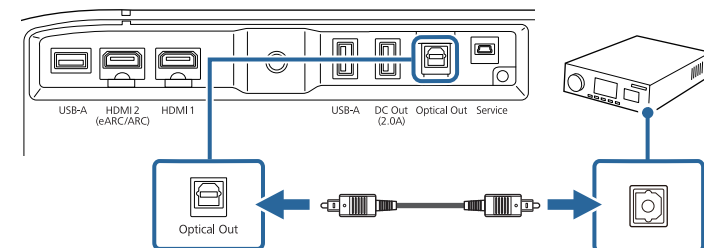



Чтобы изменить настройки аудио, можно установить параметр **Звуковой выход** в меню **Звук** проектора.

» Дополнительная информация

- "Подробные настройки звука" [стр.46](#)

Подключение потокового проигрывателя Media Player

Потоковый проигрыватель Media Player можно подключить к порту HDMI проектора. Чтобы потоковый проигрыватель Media Player получал питание от проектора, подключите кабель питания USB.

- 1** Подключите потоковый проигрыватель Media Player к порту HDMI проектора.

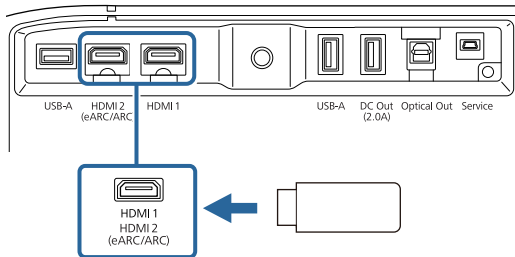

- 2** Подключите кабель питания USB к порту проектора DC Out.

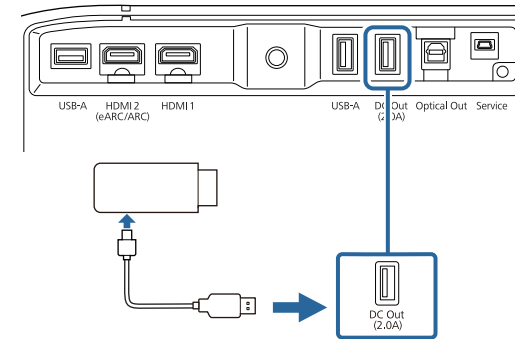

- 3** Подключите другой конец кабеля к проигрывателю Media Player.

Внимание

Используйте кабель из комплекта поставки или кабель, предназначенный для использования с устройством потоковой передачи мультимедиа.

Подключение к AV-системе, совместимой с eARC/ARC

Если ваша система AV или динамики, например звуковая панель, имеют порт HDMI, вы можете подключить их к проектору с помощью кабеля HDMI (с Ethernet) для вывода аудио на данные устройства.

- 1** Подключите кабель HDMI к выходному порту HDMI AV-системы (с поддержкой eARC или ARC).

- 2** Другой конец кабеля подключите к порту HDMI2 (eARC/ARC) проектора.

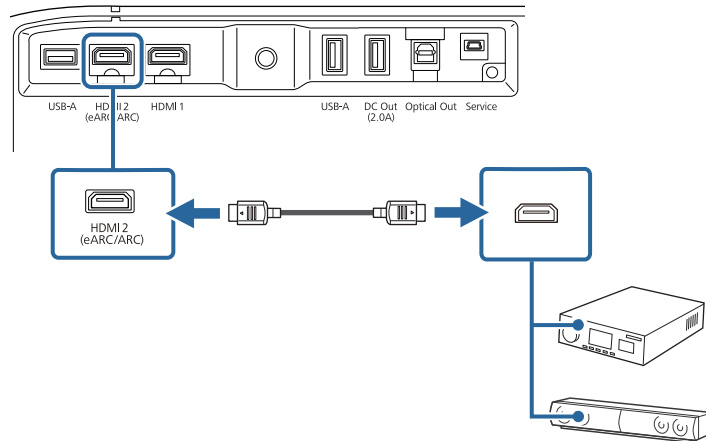

- Для вывода звука через порт HDMI2 (eARC/ARC) проектора установите для параметра **HDMI2 ARC** значение **Вкл.**, а для параметра **Звуковой выход** — значение **ARC (Auto)** или **eARC** в меню проектора.
 - ☛ **Настройки > HDMI CEC > Управление CEC > HDMI2 ARC**
 - ☛ **Звук > Звуковой выход**
- Для вывода звука высокого качества через порт HDMI2 (eARC/ARC) проектора установите для параметра **Звуковой выход** значение **ARC (Auto)** в меню проектора **Звук**.
- При воспроизведении контента Android TV звук выводится в 2 кан. (L-PCM).
- Для получения информации о поддерживаемых аудиоформатах eARC/ARC см. *Supplemental A/V Support Specification*.

» Дополнительная информация

- "Подробные настройки звука" [стр.46](#)

В пульте ДУ используются две батарейки AAA, поставляемые с проектором.

Внимание

Перед выполнением манипуляций с батарейками обязательно ознакомьтесь с *Правила техники безопасности*.

- 1 Откройте крышку батарейного отсека, как показано.

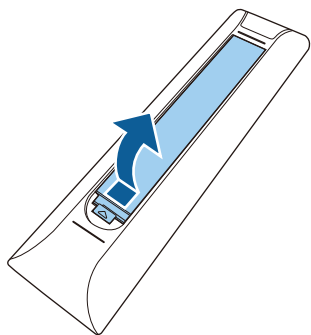

- 2 Извлеките старые батарейки, если необходимо.



Утилизируйте отработанные батарейки согласно местным регламентам.

- 3 Установите батарейки, соблюдая полярность + и -, как показано на рисунке.

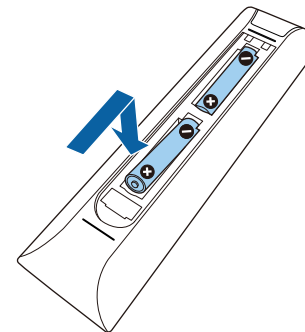

⚠ Предупреждение

Проверьте расположение меток (+) и (-) внутри держателя для батареек, чтобы убедиться, что они вставляются правильно. При неправильном использовании батареек возможен взрыв или утечка, что может стать причиной пожара, травмы или повреждения устройства.

- 4 Установите на свое место крышку батарейного отсека, нажав ее вниз до щелчка.

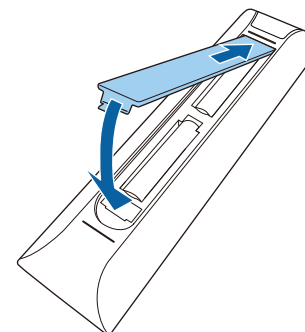

» Дополнительная информация

- "Работа с пультом дистанционного управления" [стр.24](#)
- "Работа с пультом дистанционного управления" [стр.24](#)

Работа с пультом дистанционного управления

Пульт дистанционного управления позволяет управлять проектором почти из любого места в помещении.

Рекомендуется направлять пульт ДУ на приемники проектора, соблюдая показанное ниже расстояние и угол наклона.

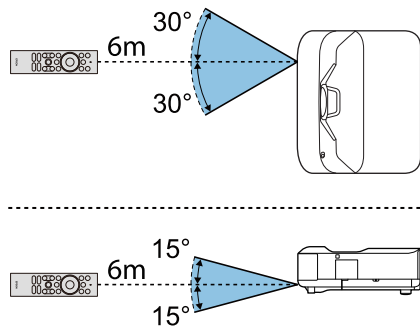

Проектор может не реагировать на команды, если пульт ДУ используется в условиях яркого флуоресцентного освещения или под прямыми солнечными лучами. Если пульт дистанционного управления не будет использоваться в течение длительного времени, батарейки необходимо вытащить.

При первом включении проектора необходимо настроить Android TV.



Завершив начальную настройку, можно изменить любую из настроек. Нажмите кнопку  на пульте ДУ, чтобы отобразить меню и изменить настройки.

1 Включите проектор.

2 В открывшемся экране сопряжения нажмите и удерживайте кнопку [Enter] одновременно с кнопкой  на пульте ДУ для сопряжения пульта ДУ с проектором.

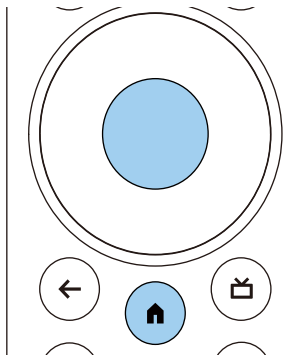

Когда начнется сопряжение, индикатор на пульте ДУ будет мигать. После завершения сопряжения индикатор погаснет.

3 После выполнения сопряжения следуйте инструкциям на экране, чтобы выполнить необходимые настройки.

4 В открывшемся экране выбора языка выберите необходимый язык.

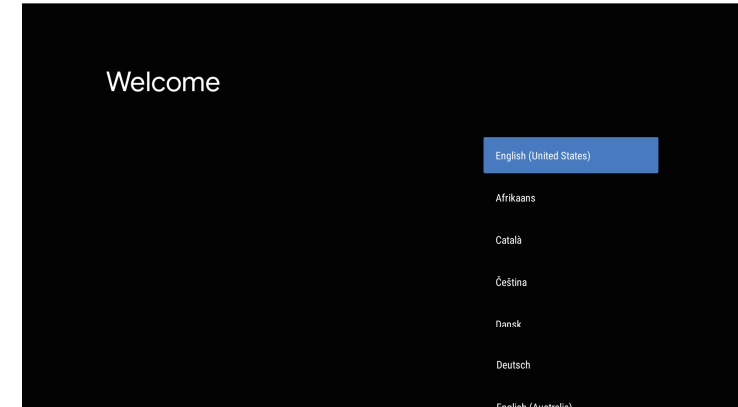

5 В открывшемся экране настройки Wi-Fi выберите беспроводную сеть, которую требуется использовать, и следуйте экранным указаниям для выполнения необходимых настроек.

- Для просмотра веб-сайтов требуется подключение к Интернету. Убедитесь, что сервис Wi-Fi доступен.
- Пользователь отвечает за оплату связи в случае загрузки приложений или просмотра веб-сайтов.

6 При появлении экрана входа в систему войдите, используя данные учетной записи в Google.

- Выполнив вход в учетную запись Google, вы сможете загружать различные популярные приложения и игры из Google Play.
- Учетную запись Google можно также создать на компьютере или смарт-устройстве.

После завершения начальной настройки отображается главный экран.

» Дополнительная информация

- "Главный экран Android TV" [стр.26](#)

Главный экран Android TV

При включении проектора или нажатии кнопки  на пульте ДУ отображается главный экран Android TV.

С главного экрана можно легко просматривать веб-сайты, открывать приложения и настройки проектора.

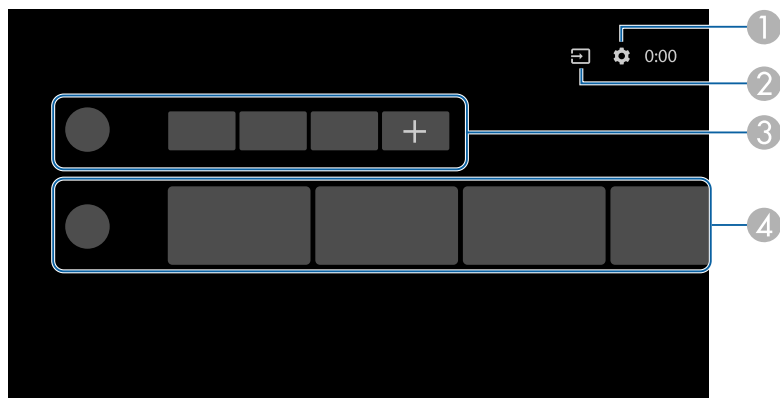

	Описание
1	Отображение меню Настройки . В нем можно выбирать различные настройки, такие как настройка Wi-Fi, языковая настройка и учетные данные Google.
2	Отображение списка доступных источников входного сигнала.
3	Отображение приложений, загруженных на проектор. Выбрав значок «+», можно добавлять приложения в этот список.
4	Отображение веб-сайтов, рекомендованных приложениями.



Содержимое главного экрана может изменяться в зависимости от версии Android TV.

Использование основных функций проектора

Для использования основных функций проектора следуйте инструкциям из этих разделов.

» **Дополнительная информация**

- "Включение проектора" [стр.28](#)
- "Выключение проектора" [стр.29](#)
- "Фокусировка изображения с помощью ручки фокусировки" [стр.30](#)
- "Коррекция искажения изображения" [стр.31](#)
- "Настройка цвета изображения" [стр.33](#)
- "Регулировка яркости источника света вручную" [стр.34](#)
- "Регулировка контрастности в зависимости от яркости контента" [стр.35](#)
- "Выбор источника изображения" [стр.36](#)
- "Формат изображения" [стр.37](#)
- "Цветовой режим" [стр.39](#)
- "Регулировка качества изображения" [стр.41](#)
- "Управление громкостью с помощью кнопок громкости" [стр.44](#)
- "Регулировка настроек звука (режима звука)" [стр.45](#)
- "Временное выключение звука (Без звука)" [стр.48](#)
- "Временное выключение изображения (Blank)" [стр.49](#)

Если к проектору подключена видеоаппаратура, после включения проектора включите видеоаппаратуру, которую нужно использовать.

- 1** Подключите кабель питания к входу для подачи питания проектора, а вилку кабеля — к электрической розетке.

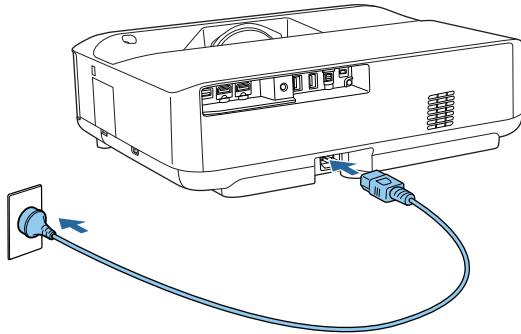

Проектор переходит в режим ожидания. Это означает, что проектор получает питание, но еще не включен.

- 2** Чтобы включить проектор, нажмите кнопку питания на проекторе или пульте дистанционного управления.

Индикатор состояния мигает синим, что указывает на прогревание проектора. Как только проектор прогрелся, индикатор состояния перестает мигать и горит синим.

При первом включении проектора отображается экран сопряжения с пультом ДУ и экран начальной настройки. Для выполнения настроек следуйте экранным указаниям.

Предупреждение

- Если источник света включен, никогда не смотрите в объектив проектора. Можно повредить глаза. Особенно это опасно для детей.
- При включении проектора на расстоянии с помощью пульта дистанционного управления убедитесь, что никто не смотрит в объектив.
- Во время проецирования не загромождайте свет от проектора книгой или другими предметами. Если закрыть свет, участок, освещаемый лампой, нагревается. Это может привести к расплавлению или возгоранию материалов, а также вызвать пожар. Кроме того, объектив также может нагреться из-за отраженного света. Это может привести к повреждению проектора. Чтобы завершить проецирование, выключите проектор.



При работе на высоте более 1500 м установите для настройки **Высотный режим** значение **Вкл.**

☛ **Настройки > Высотный режим**

» Дополнительная информация

- "Настройки функций проектора - Меню Настройки" [стр.69](#)
- "Настройка Android TV на проекторе" [стр.25](#)
- "Детали и функции проектора" [стр.9](#)

По завершению работы выключите проектор.



- Если компьютер не используется, выключите его, чтобы продлить срок службы проектора. Срок службы источника света зависит от выбранного режима, окружающих условий и использования. Яркость лампы со временем уменьшается.

1 Нажмите и удерживайте кнопку питания на проекторе или пульте ДУ.

Выберите **Выключение** на отображаемом экране.

Источник света и индикатор Status (Состояние) выключаются.



Кратковременное нажатие кнопки питания переводит проектор в режим ожидания, и он будет продолжать работать на минимальной мощности, даже если питание будет отключено. Это ускорит запуск проектора при его повторном включении.

2 Для транспортировки или хранения проектора убедитесь, что индикатор Status (Состояние) на проекторе не горит, а затем отсоедините шнур питания.

» Дополнительная информация

- "Детали и функции проектора" [стр.9](#)

Для коррекции фокуса используется ручка фокусировки.

- 1** Включите проектор и отобразите изображение.
- 2** Откройте крышку ручки фокусировки.

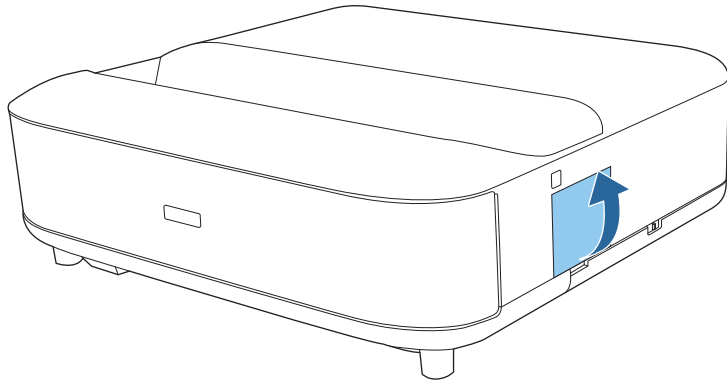

- 3** Для регулировки фокуса передвиньте ручку фокусировки.

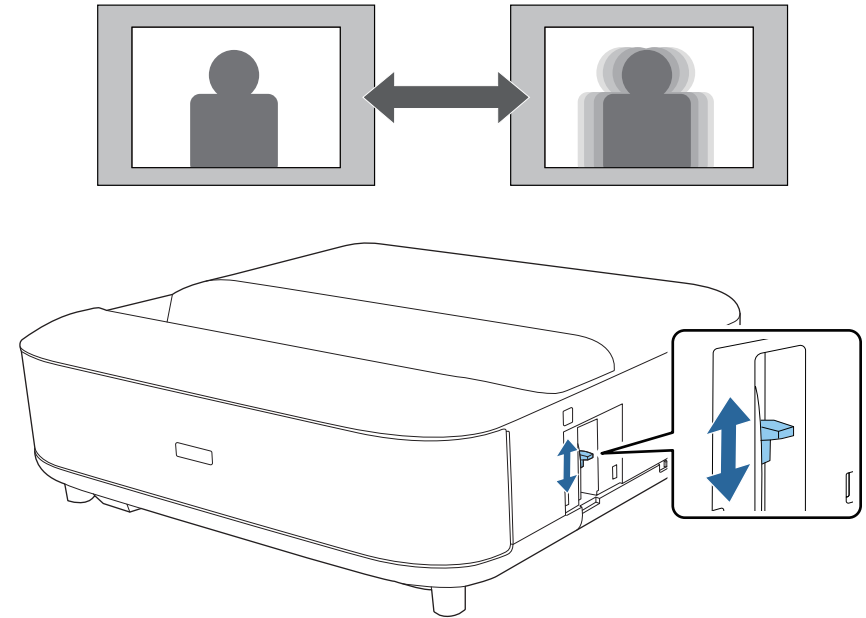

- 4** Закройте крышку ручки фокусировки.

Если проецируемое изображение искривлено или не является прямоугольным, можно скорректировать искажение проецируемого изображения, следуя инструкциям на экране.

После корректировки изображение становится немного меньше.



Чтобы упростить коррекцию искажений, можно использовать приложение Epson Setting Assistant на смартфоне или планшете с функцией камеры. Установите приложение, используя QR-код, отображаемый на проецируемом изображении. Пользователь несет ответственность за любые расходы на услуги связи, понесенные при загрузке приложения.

- 1** Включите проектор и отобразите изображение.
- 2** Нажмите кнопку  на пульте дистанционного управления.



- 3** Ориентируясь на метки в верхнем правом и верхнем левом углах экрана, отрегулируйте фокус с помощью ручки фокусировки.



- 4** Следуйте инструкциям на экране, чтобы скорректировать искажение изображения.

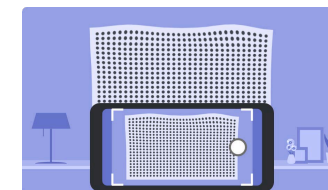
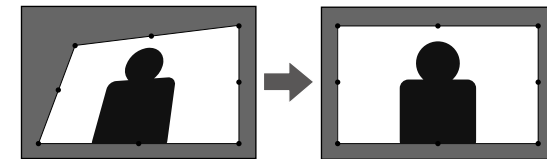

Можно использовать кнопку  на пульте ДУ, чтобы закрыть меню.

» Дополнительная информация

- "Параметры настройки проектора — меню «Настройка»" [стр.68](#)
- "Фокусировка изображения с помощью ручки фокусировки" [стр.30](#)

При проецировании на стену можно использовать предустановленную коррекцию цвета, чтобы компенсировать цвет стены.

Более подробные настройки цвета можно выполнить в меню **Настр. изображения** проектора.

- 1 Включите проектор и отобразите изображение.
- 2 Нажмите кнопку  на пульте дистанционного управления.



- 3 Выберите **Цветокоррекция** и нажмите кнопку [Enter].

- 4 Выберите цвет, наиболее близкий к цвету стены, выберите **ОК** и нажмите кнопку [Enter].

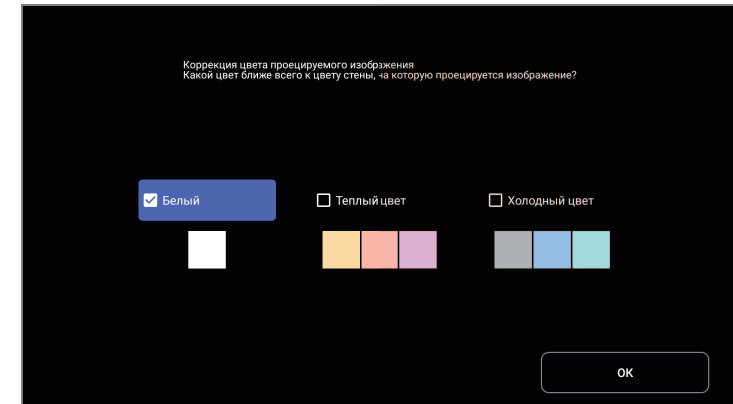



» Дополнительная информация

- "Настройки качества изображения - Меню "Настр. изображения""
[стр.64](#)

Регулировка яркости источника света проектора.





Данная функция недоступна при возникновении неполадок.

- 1** Включите проектор и отобразите изображение.
- 2** Для уменьшения или увеличения светового потока нажмите кнопку  или  на пульте ДУ.
На экране отображается индикатор светового потока.

Чтобы автоматически оптимизировать яркость света, можно включить функцию Динам. контраст. Она позволяет улучшить контрастность в зависимости от яркости проецируемого содержания.

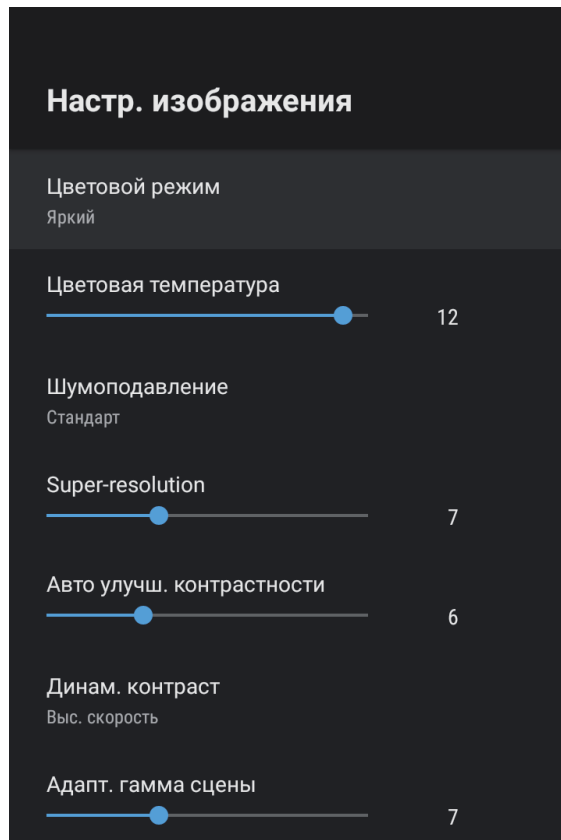
- 1** Включите проектор и отобразите изображение.
- 2** Нажмите кнопку  на пульте дистанционного управления.
- 3** Выберите меню **Настр. изображения** и нажмите кнопку [Enter].





- 4** Выберите параметр **Динам. контраст** и нажмите кнопку [Enter].
- 5** Выберите один из следующих вариантов и нажмите кнопку [Enter]:
 - **Выс. скорость** для регулировки яркости после смены сцены.
 - **Нормал** для стандартной регулировки яркости.
- 6** Для выхода из меню нажмите кнопку .

» Дополнительная информация

- "Настройки качества изображения - Меню "Настр. изображения""
[стр.64](#)

Если к проектору присоединены несколько источников передачи изображений, можно переключаться с одного источника на другой.

- 1** Убедитесь, что подключенный источник изображения включен.
- 2** В случае использования источников передачи видео, вставьте в привод DVD-диск или другой источник видео и нажмите кнопку воспроизведения.
- 3** Выполните одно из следующих действий:
 - Если необходимо переключить источник изображения на HDMI1 или HDMI2, нажмите кнопку  на пульте ДУ. Далее выберите необходимый источник на текущем экране.
 - Если необходимо переключить источник изображения на главный экран Android TV, нажмите кнопку  на пульте ДУ.



Если сигнал изображения не обнаружен, проверьте кабельные соединения между проектором и источником изображения.

» Дополнительная информация

- "Соединения проектора" [стр.19](#)
- "Детали проектора – пульт ДУ проектора" [стр.12](#)
- "Настройки качества звука - Меню "Звук"" [стр.66](#)

Проектор может показывать изображения с разными отношениями ширины к высоте, которые называются форматом изображения. Обычно формат изображения определяется входным сигналом с источника передачи видеосигнала. Однако для определенных изображений формат можно изменить по размерам экрана.

Если необходимо всегда использовать особый формат изображения для определенного входного источника видеосигнала, можно выбрать его в меню проектора **Настр. изображения**.

» Дополнительная информация

- "Изменение формата изображения" [стр.37](#)
- "Доступные форматы изображения" [стр.38](#)

Изменение формата изображения

Формат отображаемого изображения можно изменить.

- 1** Включите проектор и отобразите изображение.
- 2** Нажмите кнопку  на пульте дистанционного управления.

- 3** Выберите меню **Настр. изображения** и нажмите кнопку [Enter].

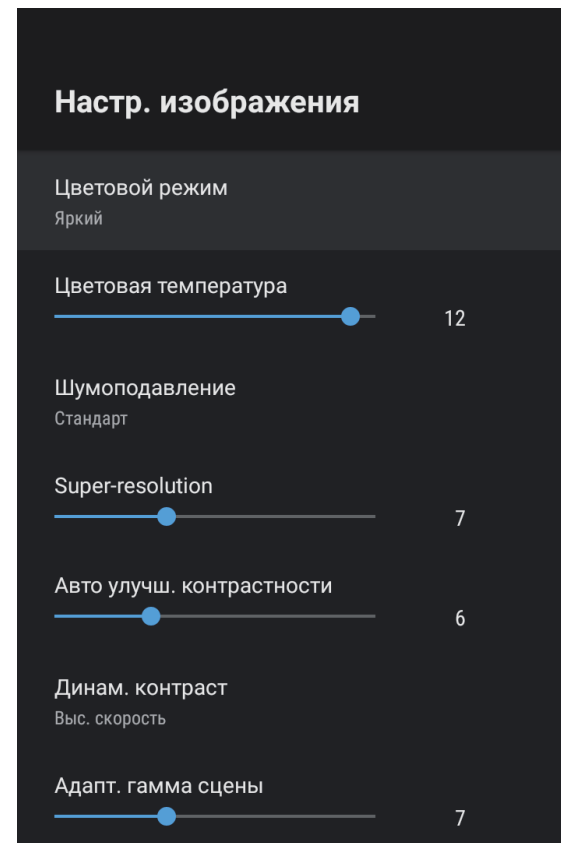

- 4** Выберите **Формат изображения** и нажмите кнопку [Enter].
- 5** Выберите один из доступных форматов изображения для входного сигнала и нажмите кнопку [Enter].
- 6** Для выхода из меню нажмите кнопку .

Доступные форматы изображения

В зависимости от входного сигнала источника можно выбрать следующие форматы изображения.



- Обратите внимание на то, что использование функции формата изображения для уменьшения, увеличения или разделения проецируемого изображения в коммерческих целях или для общественного просмотра может нарушить авторские права владельца соответствующего изображения по законодательству об авторском праве.

Режим соотношения сторон	Описание
Нормал	Показ изображений во всей области проецирования и поддержание формата изображения.
Полное	Показ изображений с использованием всей области проецирования без поддержания формата.
Масштабирование	Показ изображений во всей ширине области проецирования и поддержание формата.

Проектор предлагает разные цветовые режимы для обеспечения оптимальной яркости, контраста и цвета для разных условий просмотра и типов изображений. Можно выбрать режим, разработанный для соответствия изображению и условиям, или поэкспериментировать с имеющимися режимами.

» **Дополнительная информация**

- "Изменение цветового режима" [стр.39](#)
- "Доступные цветовые режимы" [стр.40](#)

Изменение цветового режима

Параметр проектора **Цветовой режим** можно изменить с помощью пульта дистанционного управления, чтобы оптимизировать изображение для условий просмотра.

- 1** Включите проектор и отобразите изображение.
- 2** Нажмите кнопку  на пульте дистанционного управления.

- 3** Выберите меню **Настр. изображения** и нажмите кнопку [Enter].

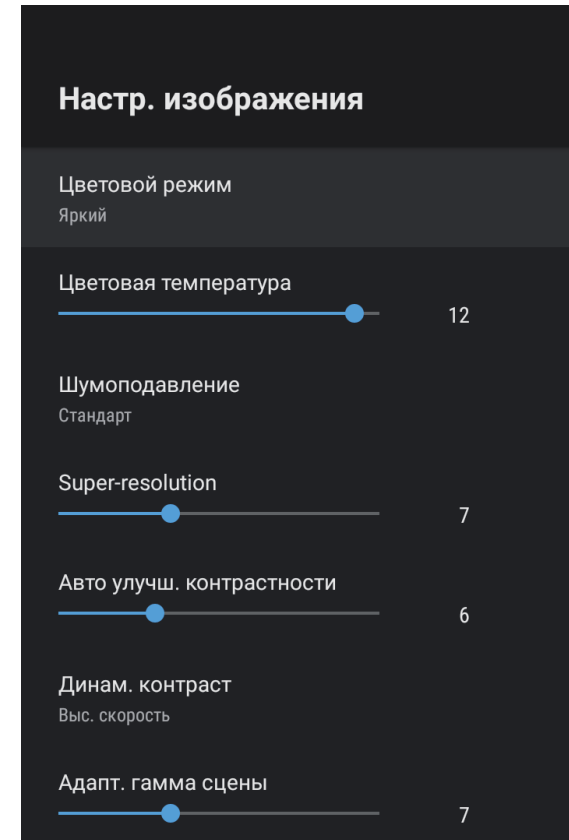

- 4** Выберите **Цветовой режим** и нажмите кнопку [Enter].
- 5** Выберите в списке нужный цветовой режим и нажмите кнопку [Enter].
- 6** Для выхода из меню нажмите кнопку .

» Дополнительная информация

- "Настройки качества изображения - Меню "Настр. изображения"
[стр.64](#)

Доступные цветовые режимы

Можно настроить проектор, чтобы использовать цветовые режимы в зависимости от среды и типов изображений.

Цветовой режим	Описание
Динамический	Это самый яркий режим. Наиболее подходит для приоритизации ярких изображений.
Яркий	Наилучшим образом подходит для просмотра контента с яркими цветами.
Кино	Наилучшим образом подходит для просмотра фильмов.
Нейтральный	Воспроизводит естественные цвета. Этот параметр лучшего всего подходит для коррекции цвета изображения.

Качество проецируемых изображений можно точно настроить различными методами.

» Дополнительная информация

- "Детальная настройка качества изображения" [стр.41](#)
- "Регулировка разрешения изображения" [стр.42](#)
- "Настройка кадровой интерполяции" [стр.43](#)

Детальная настройка качества изображения

Качество и цвета проецируемых изображений можно точно настроить различными методами.



Чтобы оптимизировать цветовой тон в соответствии со сценой и получить более яркое изображение, настройте параметр изображения **Адапт. гамма сцены**.

- 1 Включите проектор и отобразите изображение.
- 2 Нажмите кнопку  на пульте дистанционного управления.

- 3 Выберите меню **Настр. изображения** и нажмите кнопку [Enter].

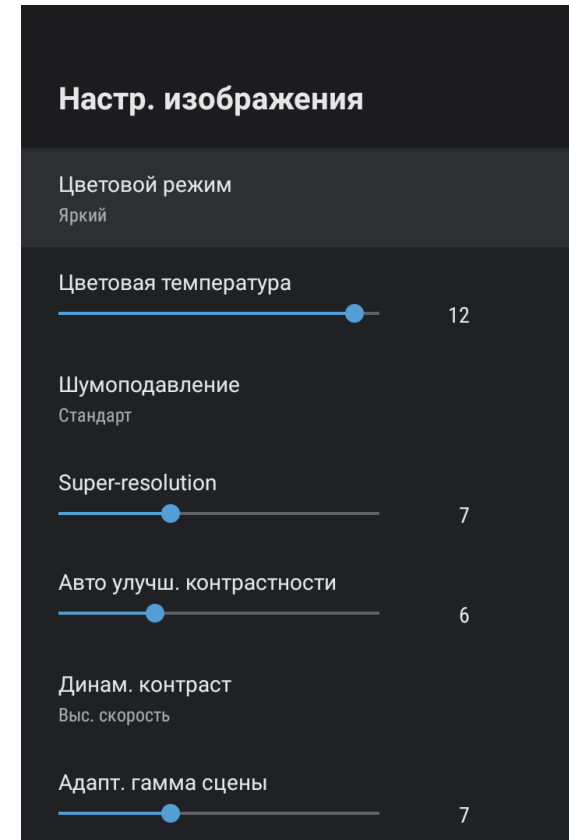

- 4 Выберите **Пользовательские настройки** и нажмите кнопку [Enter].
- 5 Выберите один из следующих пунктов:
 - Чтобы отрегулировать общую яркость цвета, установите параметр **Яркость**.
 - Для регулировки отличия светлых и темных участков изображения настройте параметр **Контраст**.

- Чтобы отрегулировать общую четкость цвета, установите параметр **Насыщенность**.
- Для регулировки баланса оттенков зеленый-пурпурный изображения настройте параметр **Оттенок**.
- Чтобы отрегулировать контур изображения, отрегулируйте значение параметра **Резкость**.

6 Для выхода из меню нажмите кнопку .



Если в изображении слишком много синего или красного цвета, можно установить общий цветовой тон посредством регулировки параметра **Цветовая температура** в меню **Настр. изображения**.

» Дополнительная информация

- "Настройки качества изображения - Меню "Настр. изображения"
[стр.64](#)

Регулировка разрешения изображения

Регулировка разрешения изображения для воспроизведения четкого изображения с выразительной текстурой и материальным ощущением.

1 Включите проектор и переключитесь на источник изображения, который нужно использовать.

2 Нажмите кнопку  на пульте дистанционного управления.

3 Выберите меню **Настр. изображения** и нажмите кнопку [Enter].

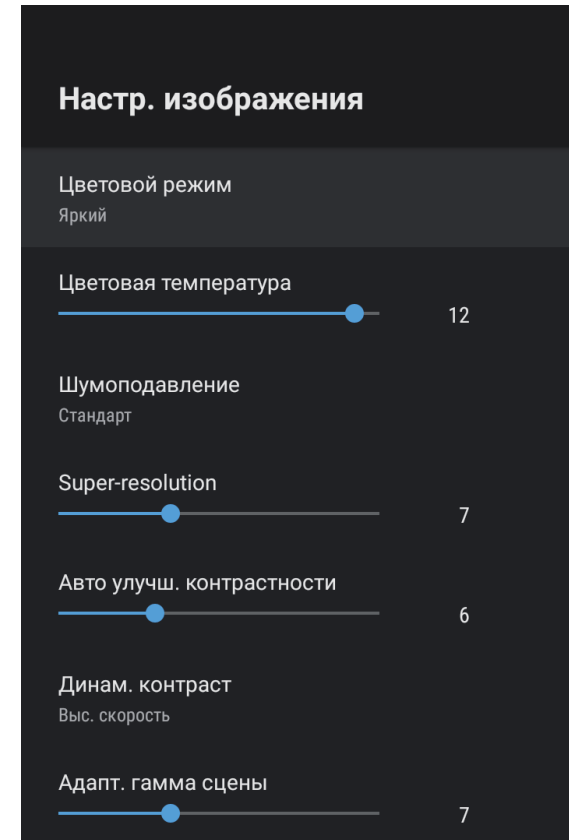

4 При необходимости отрегулируйте каждую из настроек в меню проектора **Настр. изображения** отдельно.

- Чтобы уменьшить мерцание изображений, отрегулируйте значение параметра **Шумоподавление**.
- Чтобы уменьшить размытие при проецировании изображения с низким разрешением, отрегулируйте настройку **Super-resolution**.

- Чтобы получить более четкое и резкое изображение за счет автоматической регулировки контрастности, настройте параметр **Авто улучш. контрастности**.

5 Для выхода из меню нажмите кнопку .

Настройка кадровой интерполяции

Функция **Кадровая интерпол.** проектора используется, чтобы быстрые движения объектов на видео выглядели более плавно, благодаря сравнению последовательных кадров и вставки между ними промежуточного кадра с изображением.

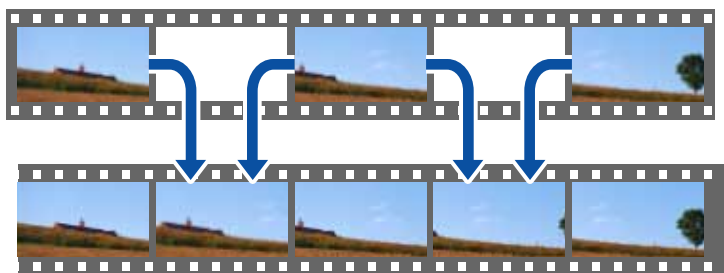

1 Включите проектор и переключитесь на источник изображения, который нужно использовать.

2 Нажмите кнопку  на пульте дистанционного управления.

3 Выберите меню **Настр. изображения** и нажмите кнопку [Enter].

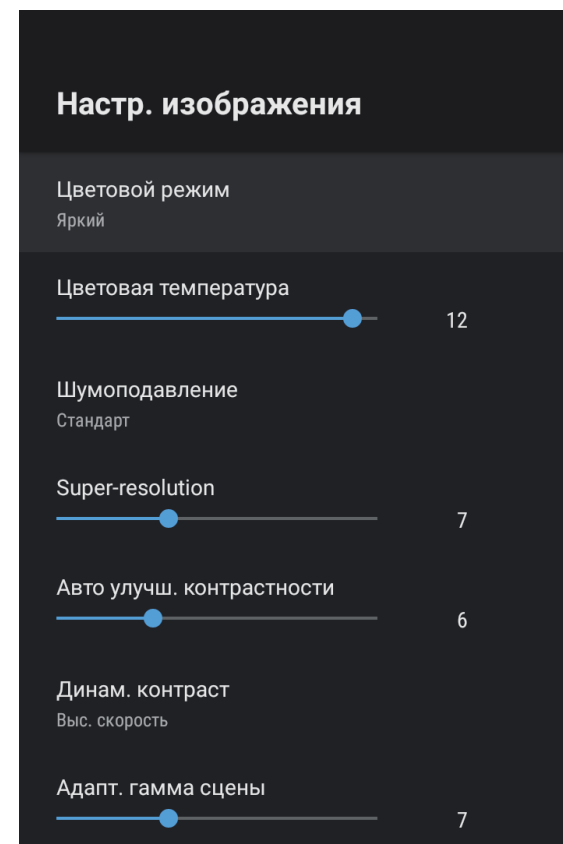



4 Выберите **Кадровая интерпол.** и нажмите [Enter].

5 Выберите уровень интерполяции и нажмите кнопку [Enter].

6 Для выхода из меню нажмите кнопку .

Можно регулировать громкость с помощью кнопок громкости.

1 Включите проектор и запустите видео.

2 Для уменьшения или увеличения громкости нажмите кнопку  или  на пульте ДУ.

На экране появляется шкала громкости.

Предостережение

Не начинайте воспроизведение при высоком уровне громкости. Внезапный громкий звук может привести к потере слуха.

Перед выключением питания также снижайте громкость, чтобы затем при включении питания вы смогли постепенно увеличить громкость.

» Дополнительная информация

- "Настройки функций проектора - Меню Настройки" [стр.69](#)

В проекторе предусмотрены различные настройки звука для точной регулировки качества звука в различной среде.

Можно выбрать режим, разработанный для конкретного изображения и условий, или поэкспериментировать с доступными режимами.



Настройки звука, описанные в следующем разделе, доступны только при выводе звука через динамик проектора.

- 1 Включите проектор и запустите видео.
- 2 Нажмите кнопку  на пульте дистанционного управления.

- 3 Выберите меню **Звук** и нажмите кнопку [Enter].

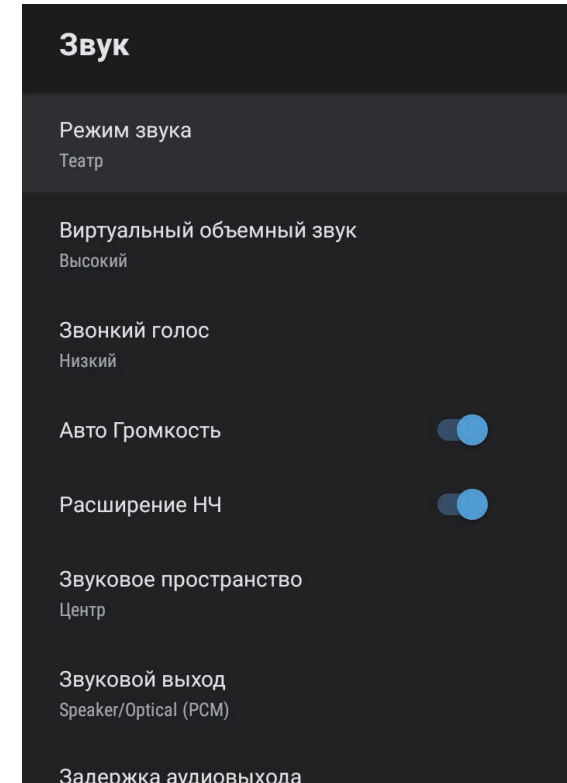

- 4 Выберите **Режим звука** и нажмите кнопку [Enter].
- 5 Выберите свой режим звука и нажмите кнопку [Enter].
- 6 Выберите подробные настройки звука, включая эффект объемного звука, и при необходимости выполните настройки в зависимости от среды прослушивания.
- 7 Для выхода из меню нажмите кнопку .

» **Дополнительная информация**

- "Доступные режимы звука" [стр.46](#)
- "Подробные настройки звука" [стр.46](#)
- "Настройки качества звука - Меню "Звук"" [стр.66](#)

Доступные режимы звука

В меню проектора **Звук** можно установить следующие режимы звука.

Режим звука	Описание
Театр	Эффект объемного звука воссоздает акустическую среду кинотеатра. Он обеспечивает вывод реалистичного и глубокого звука.
ТВ	Четкое воспроизведение голоса. Эта функция оптимально подходит для просмотра новостей, документальных фильмов и других телешоу.
Студия	Благодаря широкому частотному диапазону воспроизведения и сбалансированному качеству звука, эта функция воссоздает звук, предназначенный для авторов и исполнителей.
Стадион	Эта функция реалистично воссоздает атмосферу стадионов и множества людей, обеспечивая четкое и живое воспроизведение голоса. Она создает реалистичную атмосферу для просмотра спортивных мероприятий.
Концерт	Эта функция воссоздает эхо, расширяет концертную площадку и дарит чувство настоящей эйфории.
Режим караоке	Этот режим оптимально подходит для прослушивания песен караоке, так как воспроизводит эхо и расширяет концертную площадку. Он позволяет воспроизводить песни без ущерба для вокальных эффектов, предусмотренных приложениями для караоке и микрофонами.

Подробные настройки звука



Можно настроить проектор для использования подробных звуковых меню в зависимости от среды прослушивания.

Настройка	Описание
Виртуальный объемный звук	Коррекция интенсивности эффекта объемного звука. Настройка сохраняется для каждого Режим звука.
Звонкий голос	Коррекция голоса, чтобы он был четко слышен. Настройка сохраняется для каждого Режим звука.
Авто Громкость	Даже при воспроизведении с низкой громкостью эта функция обеспечивает автоматическую коррекцию баланса высоких и низких тонов, исключая дисбаланс.
Расширение НЧ	Выполняется усиление уровня низких частот для воспроизведения глубоких басов.
Звуковое пространство	Выполняется коррекция качества звука в соответствии с позицией просмотра.

Настройка	Описание
Звуковой выход	<p>Выберите источник входного сигнала и устройство вывода звука.</p> <ul style="list-style-type: none"> • Speaker/Optical (PCM): вывод звука в формате PCM (2 кан.) на внешнее аудиоустройство, подключенное к порту Optical Out, и динамики проектора. • Speaker/Optical (Auto): вывод звука более высокого качества на внешнее аудиоустройство, подключенное к порту Optical Out, и динамики проектора. • ARC (PCM): вывод звука в формате PCM (2 кан.) на внешнее аудиоустройство, совместимое с ARC, подключенное к порту HDMI2 (eARC/ARC). • ARC (Auto): вывод звука высокого качества на внешнее аудиоустройство, совместимое с ARC, подключенное к порту HDMI2 (eARC/ARC). • eARC: вывод звука высокого качества на внешнее аудиоустройство, совместимое с eARC, подключенное к порту HDMI2 (eARC/ARC). <p>Авто поддерживает следующие аудиокодеки:</p> <ul style="list-style-type: none"> • L-PCM (2 кан.) • AC-3 (до 5.1 кан.) • DTS (до 5.1 кан.) <div data-bbox="510 1034 1052 1217" style="border: 1px solid black; padding: 5px; margin-top: 10px;">  <ul style="list-style-type: none"> • Если звук выводится некорректно, выберите PCM. • При воспроизведении контента Android TV звук выводится в 2 кан. (L-PCM). </div>
Задержка аудиовыхода	<p>Регулировка задержки звука. Если звук воспроизводится быстро, выберите высокое значение.</p> <p>Этот пункт доступен только для следующих типов аудиосигнала.</p> <ul style="list-style-type: none"> • вывод звука через динамики проектора • вывод звука с порта HDMI2 (eARC/ARC) • вывод звука с порта Optical Out

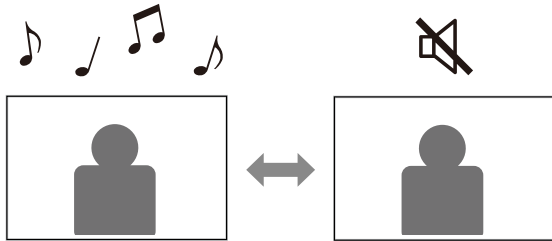

Позволяет временно отключить звук.

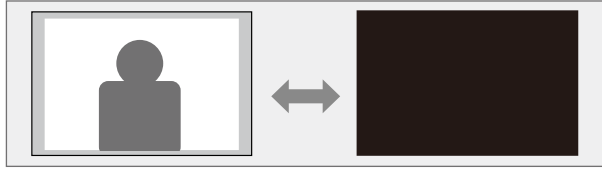

- 1** Нажмите кнопку  на пульте ДУ, чтобы временно отключить звук.
- 2** Для включения звука еще раз нажмите кнопку .

Позволяет временно отключить проецируемое изображение. Данная функция позволяет использовать проектор в качестве динамика.



- 1** Нажмите кнопку  на пульте ДУ, чтобы временно отключить проецируемое изображение.
- 2** Для включения изображения еще раз нажмите кнопку .



Можно продолжить воспроизведение видеосигнала, однако невозможно восстановить проецирование с момента отключения проецируемого изображения.

Регулировка функций проектора

Для регулировки функций проектора следуйте инструкциям из этих разделов.

» **Дополнительная информация**

- "Изменение размера или положения изображения (Гибкое изображение)" [стр.51](#)
- "Зеркальное отражение изображения по горизонтали (Гибкое изображение)" [стр.52](#)
- "Размытие краев изображения (Гибкое изображение)" [стр.53](#)
- "Использование проектора в качестве Bluetooth-колонки" [стр.54](#)
- "Использование встроенной функции Chromecast built-in™" [стр.56](#)
- "Функции HDMI CEC" [стр.57](#)
- "Установка защитного тросика" [стр.59](#)
- "Обновление микропрограммы проектора" [стр.60](#)
- "Инициализация проектора" [стр.61](#)

Можно уменьшить размер проецируемого изображения и изменить положение изображения, не перемещая проектор.

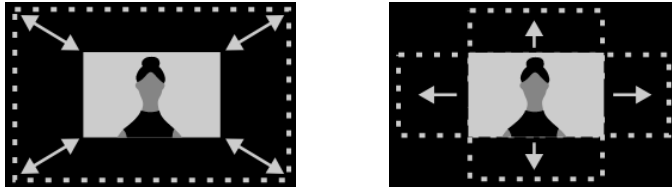

- 1** Включите проектор и отобразите изображение.
- 2** Нажмите кнопку  на пульте ДУ, чтобы отобразить меню **Гибкое изображение**.



Эту кнопку нельзя использовать при отображении меню **Настройка**.

- 3** Нажмите кнопку  или  на пульте ДУ, чтобы отрегулировать размер изображения.



Можно уменьшить размер изображения до 30 %.

- 4** Используйте джойстик, чтобы изменить положение изображения.

- 5** Нажмите , чтобы закрыть меню **Гибкое изображение**.



Можно сбросить все настройки в меню **Гибкое изображение**, нажав кнопку  при отображении меню **Гибкое изображение**.

Можете отразить проецируемое изображение зеркально по горизонтали.

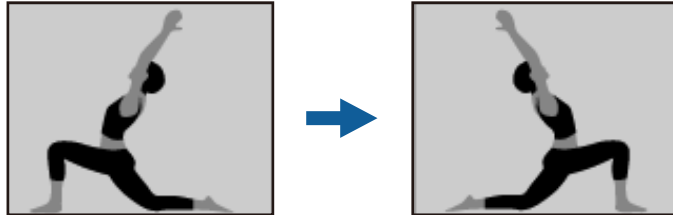

- 1** Включите проектор и отобразите изображение.
- 2** Нажмите кнопку  на пульте ДУ, чтобы отобразить меню **Гибкое изображение**.



Эту кнопку нельзя использовать при отображении меню **Настройка**.

- 3** Нажмите кнопку  еще раз, чтобы отразить проецируемое изображение по горизонтали.



Можно сбросить функцию, нажав кнопку  еще раз.

- 4** Нажмите , чтобы закрыть меню **Гибкое изображение**.



Можно сбросить все настройки в меню **Гибкое изображение**, нажав кнопку  при отображении меню **Гибкое изображение**.

Можно размыть края проецируемого изображения, чтобы изображение слилось со стеной, на которую оно проецируется.

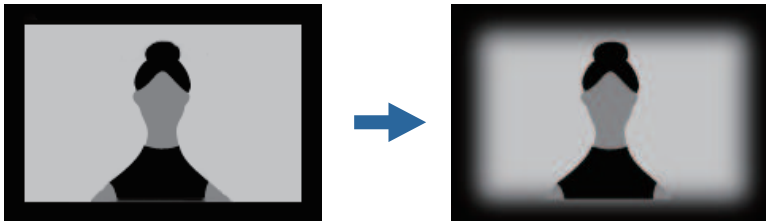

- 1** Включите проектор и отобразите изображение.
- 2** Нажмите кнопку  на пульте ДУ, чтобы отобразить меню **Гибкое изображение**.



Эту кнопку нельзя использовать при отображении меню **Настройка**.

- 3** Нажмите кнопку , чтобы размыть края проецируемого изображения.



Можно сбросить функцию, нажав кнопку  еще раз.

- 4** Нажмите , чтобы закрыть меню **Гибкое изображение**.



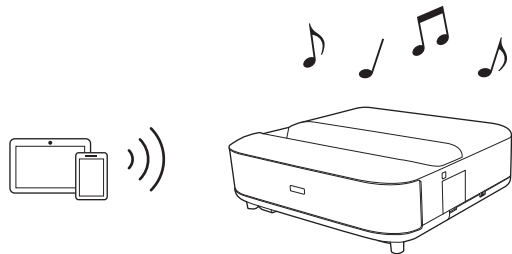

Можно сбросить все настройки в меню **Гибкое изображение**, нажав кнопку  при отображении меню **Гибкое изображение**.

Через динамик проектора можно выводить звук с устройств, подключенных по Bluetooth.





- 1** Включите проектор и отобразите изображение.
- 2** Нажмите кнопку  на пульте дистанционного управления.
- 3** Выберите меню **Режим Bluetooth колонки** и нажмите [Enter], чтобы активировать настройку.
- 4** Включите функцию Bluetooth на устройстве, к которому требуется установить подключение, и выберите **Projector** в списке доступных устройств. Дополнительную информацию см. в документации, поставляемой в комплекте с устройством.



- По умолчанию имя проектора **Projector**. Можно выбрать другое имя или использовать пользовательское имя в меню **Параметры устройства**, отображаемом при нажатии кнопки  на пульте ДУ.
- Чтобы использовать проектор только для воспроизведения звука, можно временно отключить проецируемое изображение, нажав кнопку  на пульте ДУ.
- Для отмены Bluetooth-подключения отключитесь от подключенного устройства.

- 5** Чтобы выйти из меню **Режим Bluetooth колонки**, установите для него значение **Выкл.**



- Вывод звука с любого устройства Bluetooth осуществляется с небольшой задержкой.
- Нельзя одновременно подключить несколько устройств по Bluetooth.
- Можно также подключить проектор к аудиоустройствам Bluetooth, таким как динамики или наушники, для вывода звука проектора с этих устройств. Нажмите кнопку  на пульте ДУ и выполните сопряжение с помощью отображаемого меню. (Звук с источника входного сигнала HDMI не может выводиться с устройства с поддержкой Bluetooth.)
- В некоторых странах и регионах устройства Bluetooth не поддерживаются.

» **Дополнительная информация**

- "Технические характеристики Bluetooth" [стр.54](#)

Технические характеристики Bluetooth

Версия	Bluetooth Ver. 5.0
Вывод	Класс 1
Расстояние связи	Приблизительно 10 м
Поддержка профилей	A2DP, AVRCP
Используемая частота	полоса 2,4 ГГц (с 2402 по 2480 ГГц)
Поддержка кодеков	SBC

Предупреждение

Запрещается использовать устройство вблизи медицинского оборудования или аппаратуры с системой автоматического управления, например автоматических дверей или систем пожарной сигнализации. Создаваемые устройством электромагнитные помехи могут вызвать нарушения в работе оборудования и стать причиной аварии.



- Подключение может быть недоступно в зависимости от стандарта и типа устройства.
- Даже при установке подключения на указанном расстоянии связи подключение может прерываться из-за состояния сигнала.
- Для связи по Bluetooth используется та же частота (2,4 ГГц), что и в работе беспроводной ЛВС (IEEE802.11b/g) и микроволновых печей. Поэтому в случае одновременного использования этих устройств может возникнуть интерференция радиоволн, которая приводит к прерыванию звука и невозможности установить связь. Если существует острая необходимость использовать эти устройства одновременно, следует устанавливать их на достаточном расстоянии друг от друга и от устройства Bluetooth.

В проектор встроена функция Chromecast, что позволяет транслировать контент из приложений с поддержкой Chromecast.

- 1** Подключите свое устройство или компьютер к той же беспроводной сети, что и проектор.
- 2** Откройте приложение с поддержкой Chromecast и нажмите кнопку .
- 3** Выберите проектор из списка устройств.



По умолчанию имя проектора **Projector**. Чтобы выбрать другое имя или использовать пользовательское имя, нажмите кнопку  на пульте ДУ.

Приложение подключается и начинает трансляцию на проектор.

- 4** Чтобы прервать трансляцию, нажмите кнопку  в приложении и выберите параметр отключения.

Если к порту HDMI проектора подключен источник аудио/видео сигнала, соответствующий стандартам CEC для HDMI, то для управления некоторыми функциями подключенного устройства можно использовать пульт ДУ проектора.

» **Дополнительная информация**

- "Управление подключенными устройствами с помощью функций "HDMI CEC"" [стр.57](#)

Управление подключенными устройствами с помощью функций "HDMI CEC"

С помощью функций HDMI CEC можно управлять подключенными аудио/видео устройствами.



- Кроме того, необходимо настроить параметры подключенного устройства. Дополнительную информацию см. в документации, поставляемой в комплекте с устройством.
- Некоторые из подключенных устройств или их функций могут работать неправильно, даже если они соответствуют стандартам CEC для HDMI. Дополнительную информацию см. в документации, поставляемой в комплекте с устройством.
- Разрешается использовать кабель, соответствующий стандарту HDMI.

1 Нажмите кнопку  на пульте дистанционного управления.

2 Выберите меню **Настройки** и нажмите кнопку [Enter].

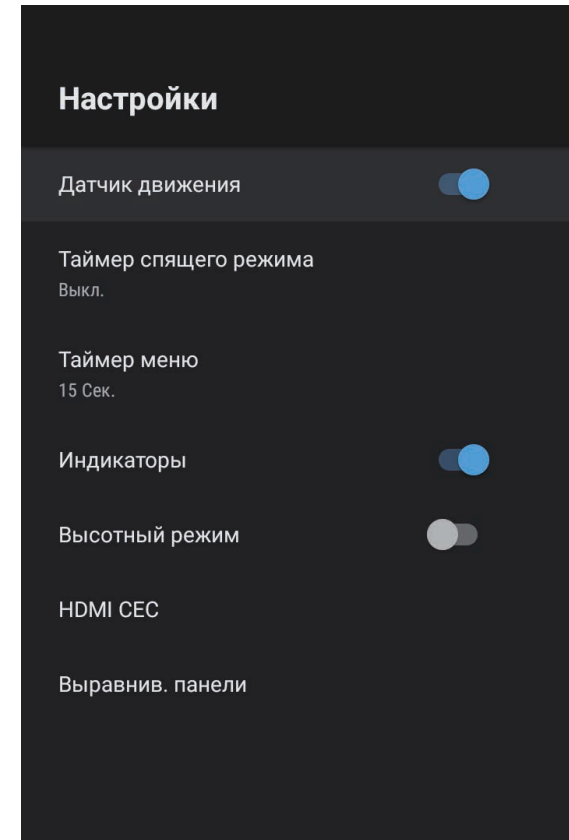

3 Выберите параметр **HDMI CEC** и нажмите кнопку [Enter].

4 Установите для **HDMI CEC** значение **Вкл.**

5 При необходимости настройте следующие значения **HDMI CEC**.

- Для автоматического выключения подключенного устройства при выключении проектора установите для параметра **Автовыключение устройства** значение **Вкл.**

- Для автоматического переключения языковых настроек подключенного устройства в зависимости от языковых настроек проектора установите для параметра **Автозамена языка** значение **Вкл.**
- Для вывода звука на AV-систему, совместимую с HDMI eARC/ARC, установите для параметра **HDMI2 ARC** значение **Вкл.**

6 Для выхода из меню нажмите кнопку .

Пульт ДУ проектора можно использовать для управления функциями связанных устройств, в частности, воспроизведения, остановки или коррекции громкости.

Для предотвращения кражи можно использовать гнездо защиты на проекторе для присоединения системы Microsaver Security производства компании Kensington.



Более подробная информация о системе Microsaver Security System представлена на веб-сайте <http://www.kensington.com/>.



» Дополнительная информация

- "Детали и функции проектора" [стр.9](#)

Новейшую версию микропрограммы проектора можно получить через сеть.



При выходе новейшей версии микропрограммы проектора на экран автоматически выводится уведомление. Для обновления микропрограммы следуйте экранным указаниям.

- 1** Нажмите кнопку  на пульте дистанционного управления.
- 2** Выберите  в списке приложений и нажмите кнопку [Enter].
- 3** Для обновления микропрограммы следуйте экранным указаниям.



Предостережение

Не выключайте проектор в процессе обновления микропрограммы.

Можно выполнить сброс всех настроек проектора и восстановить значения по умолчанию.



При выполнении инициализации проектора вся информация, включая установленные приложения, данные для входа в учетную запись Google и **Настройки проектора**, будет удалена. Перед выполнением инициализации запишите те настройки, которые не хотите потерять.

- 1** Нажмите кнопку  на пульте дистанционного управления.
- 2** Выберите **Параметры устройства** и выберите меню «Сброс».
- 3** Для запуска инициализации проектора следуйте экранным указаниям.

Регулировка параметров меню

Для доступа к системе меню проектора и изменения настроек проектора следуйте инструкциям из этих разделов.

» **Дополнительная информация**



- "Использование настроек проектора" [стр.63](#)
- "Настройки качества изображения - Меню "Настр. изображения"" [стр.64](#)
- "Настройки качества звука - Меню "Звук"" [стр.66](#)
- "Параметры настройки проектора — меню «Настройка»" [стр.68](#)
- "Настройки функций проектора - Меню Настройки" [стр.69](#)
- "Отображение информации о проекторе — меню «Информация»" [стр.71](#)
- "Настройки Bluetooth-динамика проектора — меню режима Bluetooth-колонки" [стр.72](#)

Для регулировки настроек, контролирующих работу проектора, можно воспользоваться меню проектора. Меню отображается на экране проектора.

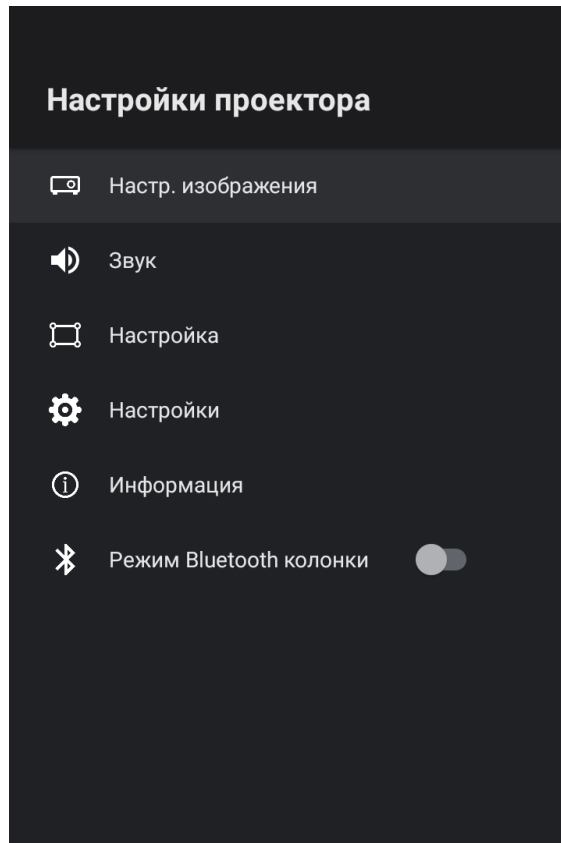
- 1** Нажмите кнопку  на пульте дистанционного управления. На экране появятся **Настройки проектора**.



- 2** Для перемещения по меню на экране используйте джойстик.

- 3** Для изменения параметров в отображаемом меню нажмите кнопку [Enter].
- 4** Для перемещения по настройкам используйте джойстик.
- 5** При необходимости измените настройки с помощью кнопок.
- 6** После завершения изменений параметров меню нажмите кнопку .
- 7** Для выхода из меню нажмите кнопку .

Параметры меню **Настр. изображения** позволяют регулировать качество изображения для источника входного сигнала, который в данный момент используется.

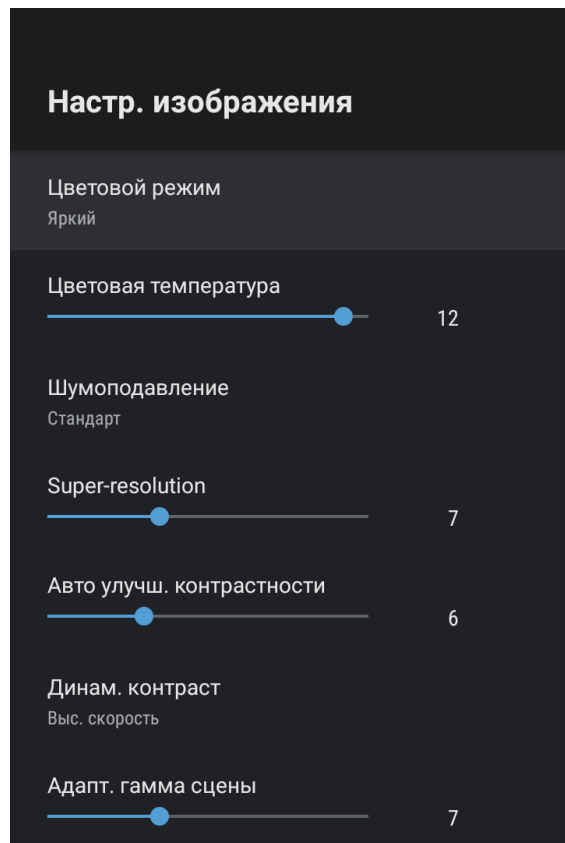

Настройка	Параметры	Описание
Цветовая температура	Имеются изменяющиеся уровни	Установка цветовой температуры в зависимости от выбранного цветового режима. При увеличении значений в изображении усиливается синий оттенок, а при уменьшении значений усиливается красный оттенок.
Шумоподавление	Сильный Стандарт Слабый Выкл.	Уменьшение мигания на аналоговых изображениях. Выбор интенсивности параметра Шумоподавление. Если для параметра Обработка изобр. установлено значение Быстрый , данный параметр недоступен.
Super-resolution	Имеются изменяющиеся уровни	Уменьшает размытость при проецировании изображений с низким разрешением. Если для параметра Обработка изобр. установлено значение Быстрый , данный параметр недоступен.
Авто улучш. контрастности	Имеются изменяющиеся уровни	Создает более четкое и резкое изображение за счет автоматической регулировки контрастности проецируемого изображения.
Динам. контраст	Выс. скорость Нормал Выкл.	Коррекция светимости проекции в зависимости от яркости изображения для каждого Цветовой режим.
Адапт. гамма сцены	Имеются изменяющиеся уровни	Коррекция цветопередачи в зависимости от сцены и получение более реалистичного изображения. Для улучшения контраста выберите большее значение.
Кадровая интерпол.	Выкл. Низкий Нормальный Высокий	Регулирует плавность движения изображения. Если для параметра Обработка изобр. установлено значение Быстрый , данный параметр недоступен.
Пользовательские настройки	Яркость	Осветление или затемнение всего изображения.

Настройка	Параметры	Описание
Цветовой режим	Динамический Яркий Кино Нейтральный	Выбор цветового режима, который подходит для проецируемого содержания.

Настройка	Параметры	Описание
	Контраст	Регулировка отличия светлых и темных участков изображения.
	Насыщенность	Регулировка общей цветовой насыщенности.
	Оттенок	Регулировка баланса оттенков зеленый-пурпурный изображения.
	Резкость	Коррекция резкости или мягкости изображения для каждого Цветовой режим.
Динамическое отображение тонов	Вкл. Выкл.	Автоматическая коррекция оптимального уровня HDR в зависимости от сцены.
HDR	Имеются изменяющиеся уровни	Изменение диапазона темных и светлых областей на изображениях. Если для параметра Динамическое отображение тонов установлено значение Вкл. , данный параметр недоступен.
Формат изображения	Нормал Полное Масштабирование	Установка формата изображения (соотношения ширины к высоте) для источника входного сигнала.
Видеодиапазон HDMI	Авто Полное Ограниченный	Настройка видеодиапазона для соответствия настройке устройства, подключенного к порту HDMI.

Настройка	Параметры	Описание
Обработка изобр.	Быстрый Точный	Повышает скорость реакции для изображений, проецируемых с высокой скоростью. При выборе значения Быстрый следующие функции будут отключены для увеличения скорости реакции: <ul style="list-style-type: none"> • Шумоподавление • Кадровая интерпол. • Super-resolution При выборе параметра Быстрый не вводите чересстрочные сигналы, так как это приведет к искажению изображения.
EDID	HDMI1 HDMI2	Описание возможностей воспроизведения изображения проектора. Измените эту настройку, если необходимо, в соответствии с разрешением текущего источника входного сигнала. Можно выбрать настройки EDID для отдельных источников входного сигнала, не изменяя источник входного сигнала.

» Дополнительная информация

- "Цветовой режим" [стр.39](#)
- "Доступные цветовые режимы" [стр.40](#)
- "Регулировка яркости источника света вручную" [стр.34](#)
- "Регулировка контрастности в зависимости от яркости контента" [стр.35](#)
- "Детальная настройка качества изображения" [стр.41](#)

Параметры меню **Звук** обеспечивают оптимальный звук для различных типов изображений. Можно выбрать режим, разработанный для конкретного изображения и условий, или поэкспериментировать с доступными режимами.

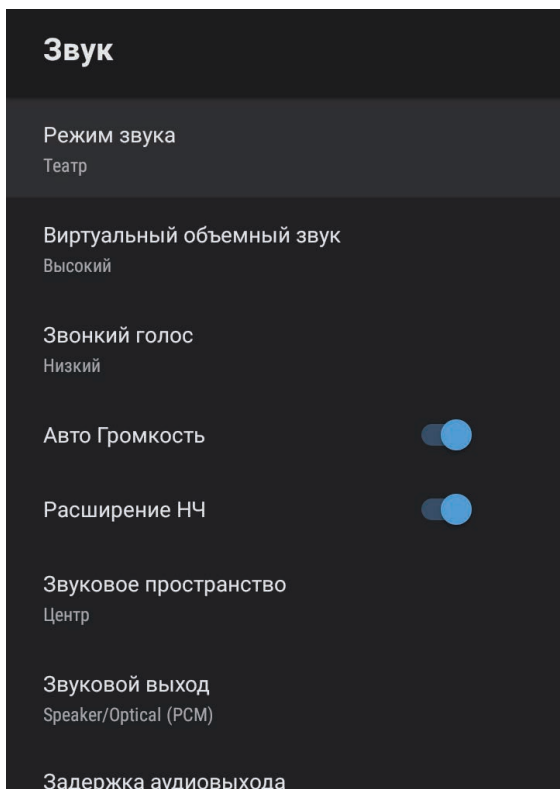

Настройка	Параметры	Описание
Виртуальный объемный звук	Высокий Низкий Выкл.	Коррекция интенсивности эффекта объемного звука. Настройка сохраняется для каждого Режим звука.
Звонкий голос	Высокий Низкий Выкл.	Коррекция голоса, чтобы он был четко слышен. Настройка сохраняется для каждого Режим звука.
Авто Громкость	Вкл. Выкл.	Даже при воспроизведении с низкой громкостью эта функция обеспечивает автоматическую коррекцию баланса высоких и низких тонов, исключая дисбаланс.
Расширение НЧ	Вкл. Выкл.	Выполняется усиление уровня низких частот для воспроизведения глубоких басов.
Звуковое пространство	Вправо Центр Влево	Выполняется коррекция качества звука в соответствии с позицией просмотра.
Звуковой выход		Выберите источник входного сигнала и устройство звукового вывода.

Настройка	Параметры	Описание
Режим звука	Театр ТВ Студия Стадион Концерт Режим караоке	Выбор предпочтительного режима вывода звука из системы динамиков проектора в зависимости от воспроизводимого содержания.

Настройка	Параметры	Описание
	Speaker/Optical (PCM)	Вывод звука в формате PCM (2 кан.) на внешнее аудиоустройство, подключенное к порту Optical Out, и динамики проектора.
	Speaker/Optical (Auto)	Вывод звука более высокого качества на внешнее аудиоустройство, подключенное к порту Optical Out, и динамики проектора.
	ARC (PCM)	Вывод звука в формате PCM (2 кан.) на внешнее аудиоустройство, совместимое с ARC, подключенное к порту HDMI2 (eARC/ARC).
	ARC (Auto)	Вывод звука высокого качества на внешнее аудиоустройство, совместимое с ARC, подключенное к порту HDMI2 (eARC/ARC).
	eARC	Вывод звука высокого качества на внешнее аудиоустройство, совместимое с eARC, подключенное к порту HDMI2 (eARC/ARC).
	<p>Авто поддерживает следующие аудиокодеки:</p> <ul style="list-style-type: none"> • L-PCM (2 кан.) • AC-3 (до 5.1 кан.) • DTS (до 5.1 кан.) <ul style="list-style-type: none"> • Если звук выводится некорректно, выберите PCM. • При воспроизведении контента Android TV звук выводится в 2 кан. (L-PCM). 	

Настройка	Параметры	Описание
Задержка аудиовыхода	Имеются изменяющиеся уровни	<p>Регулировка задержки звука. Если звук воспроизводится быстро, выберите высокое значение.</p> <p>Этот пункт доступен только для следующих типов аудиосигнала.</p> <ul style="list-style-type: none"> • вывод звука через динамики проектора • вывод звука с порта HDMI2 (eARC/ARC) • вывод звука с порта Optical Out

Можно скорректировать искажение проецируемого изображения, следуя инструкциям на экране в меню **Настройка**.



Через данное меню можно скорректировать форму изображения и проецируемое изображение следующим образом.

- Быстро скорректировать искажения проецируемого изображения с помощью приложения Epson Setting Assistant.
- Скорректировать положение четырех углов проецируемого изображения или выполнить точную коррекцию точки с помощью пульта ДУ.
- Скорректируйте верхнюю часть проецируемого изображения, чтобы оно было прямым, с помощью пульта дистанционного управления.
- Компенсировать цвет проецируемого изображения, чтобы он соответствовал цвету стен.



При использовании приложения Epson Setting Assistant настройка **Гибкое изображение** будет сброшена.

» **Дополнительная информация**

- "Коррекция искажения изображения" [стр.31](#)

Параметры меню **Настройки** позволяют модифицировать разные функции проектора.

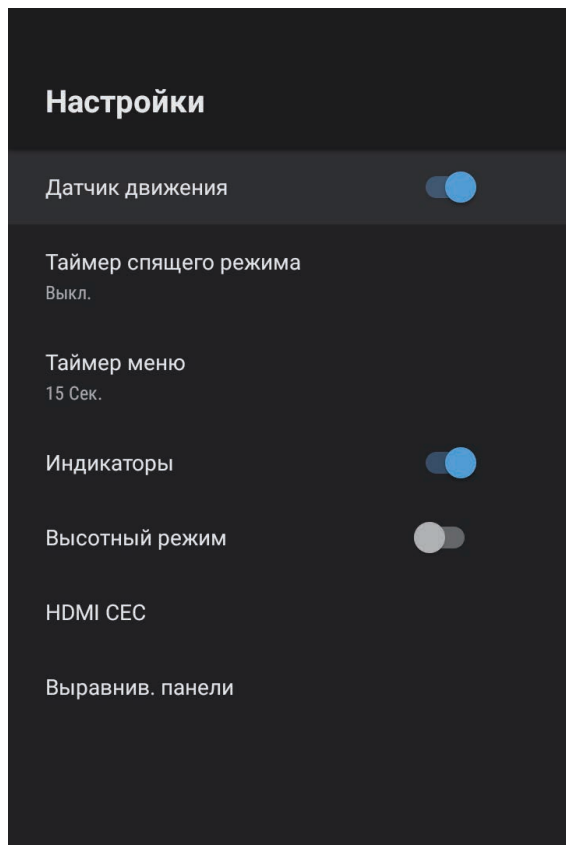

Настройка	Параметры	Описание
Таймер меню	Выкл. до 240 секунд	Настройка периода бездействия до автоматического закрытия меню проектора.
Индикаторы	Вкл. Выкл.	Установите на Выкл. , чтобы выключить индикаторы на проекторе, кроме ошибок и предупреждений.
Высотный режим	Вкл. Выкл.	Регулировка рабочей температуры проектора на высоте более 1500 м над уровнем моря.
HDMI CEC	Управление CEC	Включение функций Управление CEC при подключении к порту HDMI проектора аудио/видео устройства, которое соответствует стандарту HDMI CEC.
		HDMI CEC. Выберите Вкл. для управления подключенным аудио/видео устройством с помощью пульта ДУ проектора. При установке Вкл. для этой функции проектор автоматически включается при включении подключенного устройства либо при запуске воспроизведения на подключенном устройстве.
		Автовыключение устройства. Выберите Вкл. для автоматического выключения подключенного аудио/видео устройства при выключении проектора.
		Автозамена языка. Выберите Вкл. для автоматического переключения языковых настроек подключенного аудио/видео устройства в зависимости от языковых настроек проектора.
		HDMI2 ARC. Выберите Вкл. для включения HDMI ARC на порте HDMI2 (eARC/ARC).

Настройка	Параметры	Описание
Датчик движения	Вкл. Выкл.	Выберите Вкл. , чтобы автоматически уменьшать яркость источника света проектора, если кто-то приближается к нему во время проецирования.
Таймер спящего режима	Выкл. до 120 минут	Установка интервала времени до автоматического выключения проектора.

Настройка	Параметры	Описание
Выравнив. панели	Выравнив. панели	Установите значение Вкл. , чтобы скорректировать несоответствие цветов на проектируемом изображении.
	Выбор цвета	Выбор цвета для коррекции.
	Цвет шаблона	Выбор шаблона для коррекции. Цвет шаблона, который можно выбрать, изменяется в зависимости от цвета, выбранного в разделе Выбор цвета .

► Дополнительная информация

- "Функции HDMI CEC" [стр.57](#)
- "Настройка схождения цветов (Выравнив. панели)" [стр.81](#)

Можно отобразить информацию о лицензиях и заявлениях о конфиденциальности, а также разрешить или запретить получение журналов операций.

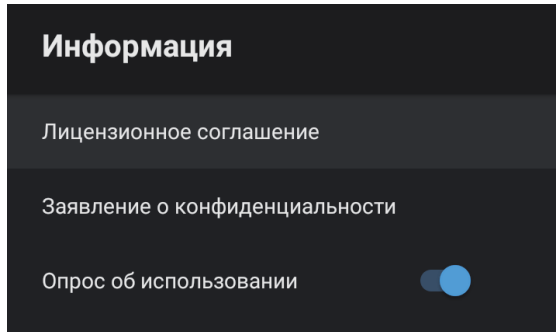

Пункт информации	Описание
Лицензионное соглашение	Отображает лицензионное соглашение.
Заявление о конфиденциальности	Отображает заявление о конфиденциальности.
Опрос об использовании	Установка разрешения для Epson получать журналы операций проектора.

Через динамик проектора можно выводить звук с внешнего устройства, подключенного по Bluetooth.

Параметры	Описание
Вкл. Выкл.	Выберите Вкл. , чтобы использовать проектор в качестве Bluetooth-колонки.

» **Дополнительная информация**

- "Использование проектора в качестве Bluetooth-колонки" [стр.54](#)

Техническое обслуживание проектора

Ниже приводятся инструкции по техническому обслуживанию проектора.

» Дополнительная информация

- "Техническое обслуживание проектора" [стр.74](#)
- "Очистка окна проецирования" [стр.75](#)
- "Очистка датчика движения" [стр.76](#)
- "Очистка корпуса проектора" [стр.77](#)
- "Техническое обслуживание воздушного фильтра и отверстия воздухозаборника" [стр.78](#)
- "Настройка схождения цветов (Выравнив. панели)" [стр.81](#)

Необходимо периодически чистить окно проецирования и датчик движения, воздушный фильтр и вентиляционные отверстия, чтобы предотвратить перегрев проектора вследствие блокировки вентиляционных отверстий.

Единственными деталями, подлежащими замене, являются воздушный фильтр и батарейки пульта дистанционного управления. Если требуется замена каких-либо из этих деталей, обратитесь в компанию Epson или в сертифицированный сервисный центр этой компании.

Предупреждение

Перед чисткой любой детали проектора выключите его и отсоедините шнур питания. Никогда не открывайте крышки проектора за исключением случаев, описанных в этом руководстве. Опасное электрическое напряжение в проекторе может привести к серьезной травме.

Очищайте окно проецирования периодически или в случаях, когда на его поверхности появляются пыль или пятна.

- Для удаления пыли или пятен осторожно протрите окно проецирования чистой и сухой салфеткой для очистки объектива.
- Если окно проецирования запылено, сдуйте пыль с помощью спринцовки, а затем протрите окно проецирования.

Предупреждение

- Перед очисткой окна проецирования выключите проектор и отсоедините шнур питания.
- Не используйте распылители с легковоспламеняющимися газами, например пневмоочистители, для удаления пыли. Высокое тепловое излучение проектора может стать причиной пожара.

Внимание

- Не протирайте окно проецирования сразу после выключения проектора. В противном случае окно проецирования может быть повреждено.
- Не используйте для очистки окна проецирования грубые материалы и не подвергайте окно ударам, чтобы не повредить его.

Необходимо регулярно или при появлении сообщения о том, что нужно удалить препятствия из области проецирования, чистить датчик движения. Для удаления пыли или пятен осторожно протрите датчики специальной чистящей салфеткой для объективов.

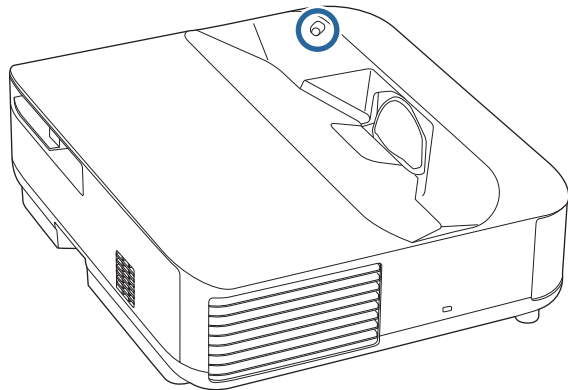

⚠ Предупреждение

Не используйте для датчика движения очиститель, содержащий горючий газ. Высокое тепловое излучение проектора может стать причиной пожара.

Внимание

Не используйте для чистки датчиков очиститель для стекол или грубые материалы и не подвергайте датчики ударам. Повреждение поверхности датчиков может привести к их неправильному функционированию.

Перед чисткой корпуса проектора выключите его и отсоедините шнур питания.

- Для удаления пыли или грязи используйте мягкую, сухую, безворсовую ткань.
- Для удаления трудноудаляемой грязи используйте мягкую ткань, смоченную водой с мягким мылом. Не распыляйте на проектор никакие жидкости.

Внимание

Не используйте для чистки корпуса проектора воск, спирт, бензин, растворитель для краски или другие химикаты. Они могут повредить корпус. Не используйте сжатый воздух или газ, который может оставить огнеопасный осадок.

Для поддержания проектора в исправном состоянии требуется регулярное техническое обслуживание фильтра. Чистите воздушный фильтр после появления сообщения о том, что внутри проектора высокая температура. Рекомендуется выполнять очистку этих деталей через 12 000 часов работы. При использовании проектора в особенно пыльном помещении их следует чистить чаще. (При условии, что проектор эксплуатируется в атмосфере с взвешенными частицами менее 0,04–0,2 мг/м³.)

Внимание

Если регулярное техническое обслуживание не проводится, проектор Epson уведомляет о повышении температуры внутри проектора. Не ждите появления этого предупреждения, а регулярно чистите фильтр проектора, так как длительное воздействие высокой температуры может сократить срок службы проектора.

» Дополнительная информация

- "Очистка воздушного фильтра" [стр.78](#)
- "Замена воздушного фильтра" [стр.79](#)
- "Очистка отверстий воздухозаборника" [стр.80](#)

Очистка воздушного фильтра

Воздушные фильтры проектора необходимо чистить в следующих случаях:

- Фильтр или вентиляционные отверстия запылились.

1 Выключите проектор и отсоедините кабель питания.

2 Переместите фиксатор крышки воздушного фильтра и снимите ее.

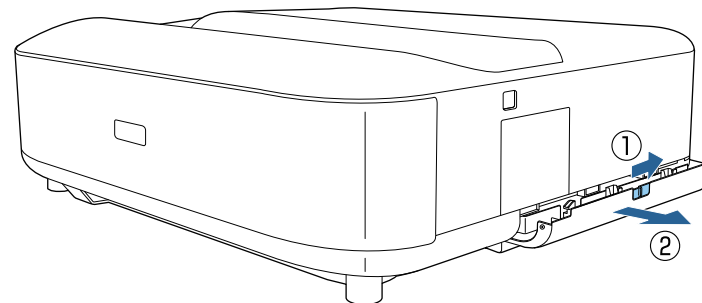

3 Извлеките воздушный фильтр из крышки воздушного фильтра.

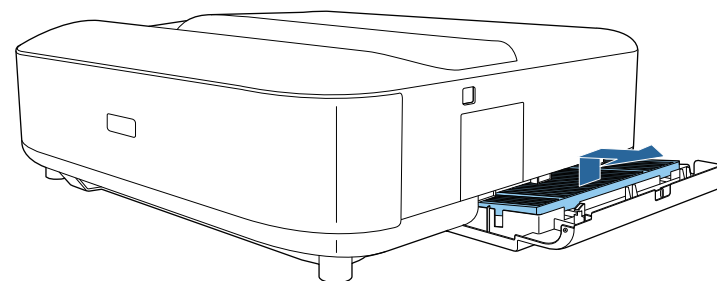

4 Пропылесосьте переднюю часть воздушного фильтра (со стороны язычков), чтобы удалить оставшуюся пыль.

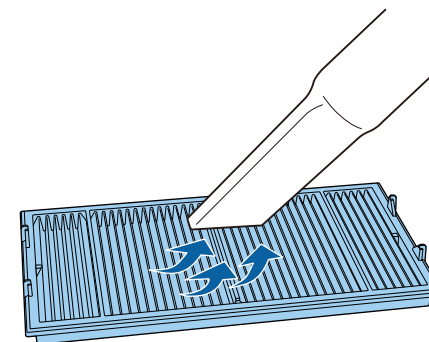

Внимание

- Не погружайте воздушный фильтр в воду и не используйте для его очистки моющее средство или растворитель.
- Не используйте сжатый воздух. Газы могут оставить огнеопасный осадок или притягивать грязь и мусор к оптике проектора или другим чувствительным зонам.

- 5** Установите воздушный фильтр, направив четыре язычка вниз, как показано на рисунке.

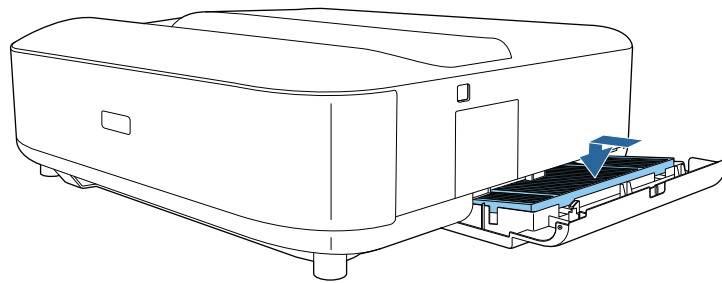

Внимание

Не пытайтесь принудительно закрыть крышку воздушного фильтра, когда язычки на воздушном фильтре направлены вверх. В противном случае проектор может быть поврежден.

- 6** Закройте крышку воздушного фильтра до ее защелкивания в предусмотренном месте.

- 2** Переместите фиксатор крышки воздушного фильтра и откройте ее.

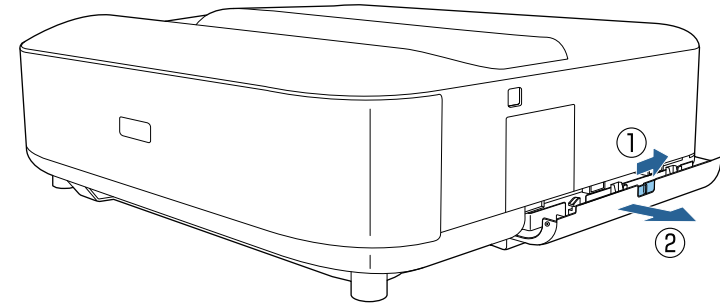

- 3** Вытащите воздушный фильтр из проектора.

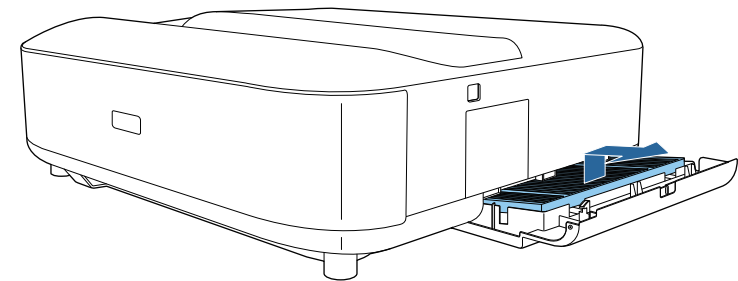

Утилизируйте использованные воздушные фильтры согласно местным предписаниям.

- Рамка фильтрующего элемента: Полипропилен
- Фильтрующий элемент: полипропилен, ПЭТ

Замена воздушного фильтра

Воздушный фильтр необходимо заменить в следующих случаях:

- Воздушный фильтр изношен или поврежден.

- 1** Выключите проектор и отсоедините кабель питания.

- 4** Установите новый воздушный фильтр, направив четыре язычка вниз, как показано на рисунке.

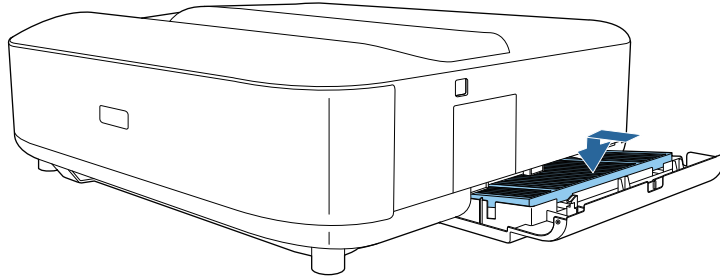

Внимание

Не пытайтесь принудительно закрыть крышку воздушного фильтра, когда язычки на воздушном фильтре направлены вверх. В противном случае проектор может быть поврежден.

- 5** Закройте крышку воздушного фильтра до ее защелкивания в предусмотренном месте.

» Дополнительная информация

- "Запасные части" [стр.100](#)

- 3** Осторожно удалите пыль пылесосом или кисточкой.

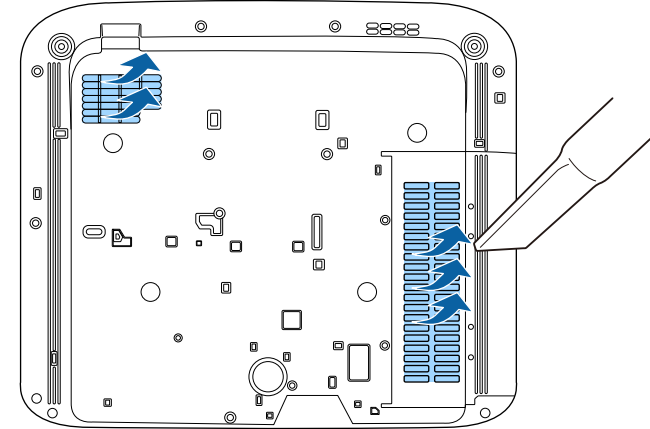

Очистка отверстий воздухозаборника

Отверстия воздухозаборника проектора необходимо очищать периодически и при наличии пыли на отверстиях, чтобы предотвратить перегрев проектора из-за заблокированной вентиляции.

- 1** Выключите проектор и отсоедините кабель питания.
- 2** Переверните проектор вверх дном.

Чтобы вручную отрегулировать схождение цветов (совмещение красного и синего цвета) на проецируемом изображении, используйте функцию Выравнив. панели. Можно выполнить коррекцию пикселей по горизонтали и вертикали с шагом 0,125 пикселя в диапазоне ± 3 пикселя.



- Вы можете настроить схождение только для красного или синего цвета. Зеленый цвет нельзя настроить, так как это стандартная цветная панель.
- Качество изображения может ухудшиться после Выравнив. панели.
- Пиксели изображения, выходящие за край проецируемого экрана, не отображаются.

1 Нажмите кнопку  на пульте дистанционного управления.

2 Выберите меню **Настройки** и нажмите кнопку [Enter].

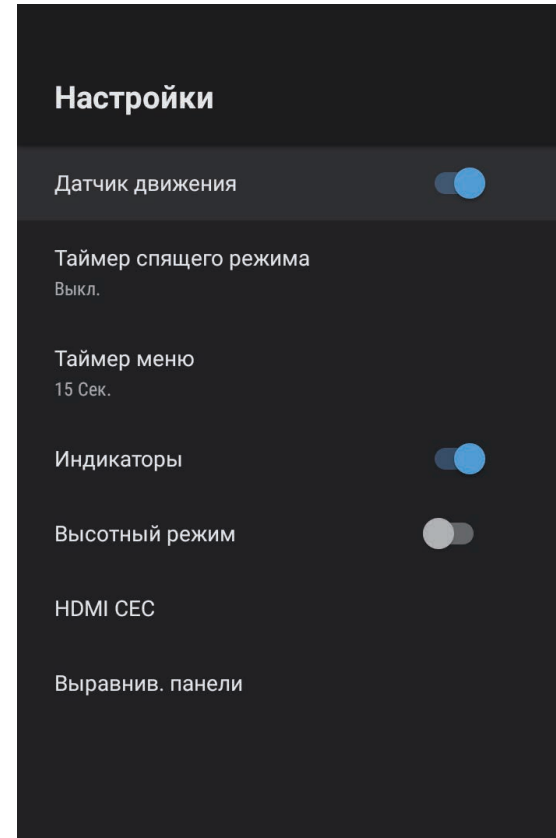

- 3** Выберите **Выравнив. панели** и нажмите [Enter].

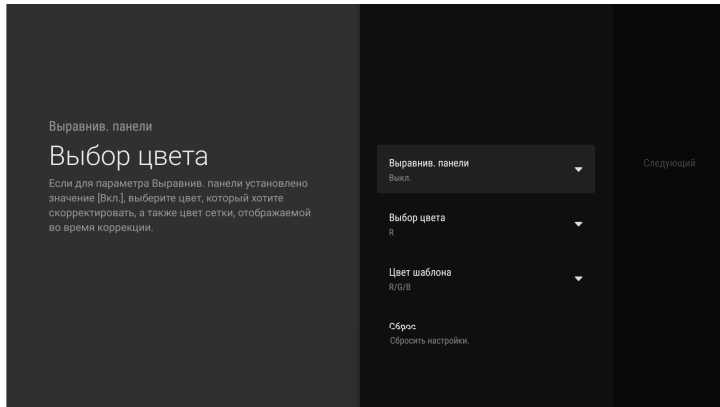

- 4** Выберите **Выравнив. панели** и установите для него значение **Вкл.**

- 5** Нажмите **Выбор цвета** и выберите один из следующих вариантов:

- **R** для настройки схождения пикселей красного цвета.
- **B** для настройки схождения пикселей синего цвета.

- 6** Выберите **Цвет шаблона**, затем выберите цвет сетки, который отображается при настройке. Доступный цвет зависит от настройки **Выбор цвета**.

- **R/G/B** для отображения белой сетки.
- **R/G** для отображения желтой сетки. **R/G** отображается только при установке для параметра **Выбор цвета** значения **R**.
- **G/B** для отображения голубой сетки. **G/B** отображается только при установке для параметра **Выбор цвета** значения **B**.

- 7** Выберите **След.** и нажмите кнопку [Enter].

- 8** Выберите **Выбор метода**, затем выберите один из следующих вариантов:

- Выберите **Вся панель**, чтобы настроить всю панель одновременно и перейти к следующему шагу.
- Выберите **Четыре угла**, чтобы настроить углы панели по одному, и перейти к шагу 11.

- 9** С помощью джойстика на пульте ДУ произведите цветокоррекцию в соответствии с выбранными параметрами в меню **Выбор цвета**, затем нажмите [Enter].



Настройка влияет на линии сетки на всем экране.

- 10** Выберите один из следующих пунктов:

- Выберите **Четыре угла** для точной настройки.
- Выберите **Выход**, чтобы завершить настройку.

- 11** С помощью джойстика на пульте ДУ произведите цветокоррекцию в углу экрана, затем нажмите [Enter].

- 12** После завершения настройки каждого угла экрана нажмите [Enter].

- 13** Выберите один из следующих пунктов:

- Если для проектора требуется дополнительное выравнивание панели, выберите **Точная настройка**. С помощью джойстика на пульте ДУ выделите угол смещенного поля на экране, нажмите [Enter], внесите необходимые изменения, затем снова нажмите [Enter]. При необходимости повторите этот шаг для других пересечений.
- Выберите **Выход**, чтобы завершить настройку.

Решение проблем

Если при использовании проектора возникли проблемы, найдите решение в этих разделах.

» **Дополнительная информация**

- "Проблемы с проектором" [стр.84](#)
- "Состояние индикаторов проектора" [стр.85](#)
- "Устранение неполадок, связанных с включением или выключением проектора" [стр.87](#)
- "Устранение неполадок изображения" [стр.88](#)
- "Устранение неполадок со звуком" [стр.93](#)
- "Устранение неполадок в работе пульта ДУ" [стр.95](#)
- "Устранение неполадок параметра "HDMI CEC"" [стр.96](#)
- "Устранение неполадок сети Wi-Fi" [стр.97](#)
- "Устранение неполадок с Android TV" [стр.98](#)

Если проектор работает неправильно, выключите его, отсоедините шнур питания, затем снова присоедините его и включите проектор.

Если это не решает проблему, проверьте следующее:

- На проблему могут указывать индикаторы проектора.
- Решения многих проблем имеются в этом руководстве.

Если ни одно из этих решений не помогает, обратитесь за технической поддержкой в компанию Epson.



После ремонта проектора компания Epson может вернуть вам проектор в первоначальном состоянии. Запишите данные учетных записей всех Интернет-сервисов, прежде чем обращаться к продавцу или в ближайший центр ремонта Epson.

Индикаторы проектора указывают на состояние проектора и сообщают о возникновении проблемы. Проверьте состояние и цвет индикаторов, а затем обратитесь к таблице за решением.

 Если индикаторы отображают шаблон, не приведенный в таблице ниже, выключите проектор, отсоедините шнур питания и обратитесь за помощью в компанию Epson.

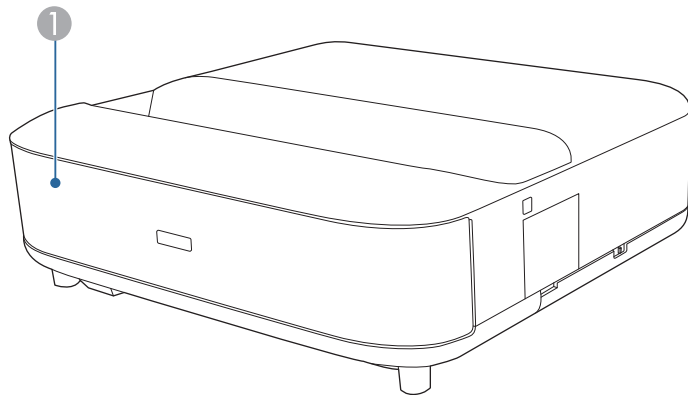

1 Индикатор Status (Состояние)

Состояние проектора

Состояние индикатора	Проблема и решения
Светится синим	Нормальная работа.
Мигает синим	Перегрев или отключение проектора. Если индикатор мигает синим, операции пульта ДУ могут быть отключены.
Выкл.	Режим ожидания. При нажатии кнопки питания начинается проецирование.

Состояние индикатора	Проблема и решения
Светится оранжевым	<p>Проектор перегрелся и выключился. Оставьте его выключенным на 5 минут для охлаждения.</p> <ul style="list-style-type: none"> Убедитесь, что вентиляционные отверстия и воздушный фильтр не забиты и не перекрыты находящимися рядом предметами. Убедитесь, что температура в помещении не слишком высокая. Почистите или замените воздушный фильтр. При работе проектора на большой высоте задайте для настройки Высотный режим значение Вкл. в меню проектора. Настройки > Высотный режим Если проблема остается, отсоедините шнур питания проектора и обратитесь за помощью в компанию Epson.
	<p>Предупреждение об обнаружении движения.</p> <p>Подается звуковой сигнал и отображается сообщение "Воспроизведение остановлено в целях безопасности. Отодвиньтесь от объектива или уберите любые помехи вокруг объектива". Яркость источника света уменьшена.</p> <ul style="list-style-type: none"> Убедитесь, что никто не смотрит в окно проецирования. Отодвиньтесь от окна проецирования. Если возле окна проецирования никого нет, очистите датчик движения.
Мигание оранжевым	<p>Предупрежд. лазера</p> <p>Выключите проектор, отсоедините шнур питания и обратитесь за помощью в компанию Epson.</p>
	<p>Проблема с лазером.</p> <p>Выключите проектор, отсоедините шнур питания и обратитесь за помощью в компанию Epson.</p> <p>Проблема с вентилятором или датчиком.</p> <p>Выключите проектор, отсоедините шнур питания и обратитесь за помощью в компанию Epson.</p>

Состояние индикатора	Проблема и решения
	Внутренняя ошибка проектора. Выключите проектор, отсоедините шнур питания и обратитесь за помощью в компанию Epson.

» Дополнительная информация

- "Настройки функций проектора - Меню Настройки" [стр.69](#)
- "Очистка воздушного фильтра" [стр.78](#)
- "Замена воздушного фильтра" [стр.79](#)
- "Очистка отверстий воздухозаборника" [стр.80](#)

Если проектор не включается после нажатия кнопки питания или неожиданно выключается, выполните приведенные в этих разделах действия.

» Дополнительная информация

- "Устранение неполадок, связанных с питанием проектора" [стр.87](#)
- "Устранение неполадок, связанных с отключением проектора" [стр.87](#)

Устранение неполадок, связанных с питанием проектора

Если проектор не включается после нажатия кнопки питания, выполните следующие действия для устранения неполадки.

- 1** Убедитесь в надежности присоединения шнура питания к проектору и рабочей электрической розетке.
- 2** Если используется пульт ДУ, проверьте его батарейки.
- 3** Шнур питания может быть поврежден. Отсоедините шнур и обратитесь за помощью в компанию Epson.

» Дополнительная информация

- "Включение проектора" [стр.28](#)
- "Установка батареек в пульт дистанционного управления" [стр.23](#)

Устранение неполадок, связанных с отключением проектора

Если проектор внезапно выключается, выполните следующие действия для устранения неполадки.

- 1** Возможно, проекторы перешли в режим ожидания по истечении интервала времени, установленного в **Таймер спящего режима** в

меню проектора **Настройки**. Чтобы вывести проектор из спящего режима, нажмите кнопку питания на проекторе или пульте дистанционного управления.



После пробуждения проектора для **Таймер спящего режима** будет автоматически установлено **Выкл.**

- 2** Если индикатор состояния светится оранжевым, проектор перегрелся и выключен.



В зависимости от настроек проектора вентиляторы охлаждающей системы могут работать в режиме ожидания. Кроме того, в случае выхода проектора из режима ожидания работа вентиляторов может вызвать неожиданный шум. Это не является неисправностью.

- 3** Проверьте отсутствие препятствий, создающих помехи для окна проецирования. Уберите эти препятствия.

» Дополнительная информация

- "Настройки функций проектора - Меню Настройки" [стр.69](#)

В последующих разделах представлены рекомендации по устранению неполадок при проецировании изображения.

» Дополнительная информация

- "Устранение неполадок отсутствия изображения" [стр.88](#)
- "Устранение неполадок с искривленным или непрямоугольным изображением" [стр.89](#)
- "Устранение неполадок с перевернутым изображением" [стр.89](#)
- "Устранение неполадок с маленькими изображениями" [стр.89](#)
- "Регулировка расплывчатого или смазанного изображения" [стр.90](#)
- "Устранение неполадок частичного воспроизведения изображения" [стр.90](#)
- "Устранение шума и других помех изображения" [стр.90](#)
- "Регулировка параметров изображения с неправильной передачей яркости или цвета" [стр.91](#)

Устранение неполадок отсутствия изображения

Если изображение не воспроизводится, выполните следующие действия для устранения недостатков.

1 Проверьте состояние проектора.

- Нажмите кнопку  на пульте ДУ, чтобы определить факт временного отключения изображения.
- Проверьте индикатор Status (Состояние), чтобы убедиться, что проектор находится в нормальном рабочем режиме.
- Нажмите кнопку питания на проекторе для выхода из режима ожидания.

☛ **Настройки > Таймер спящего режима**

2 Проверьте кабельные соединения:

- Убедитесь, что все необходимые кабели присоединены правильно, а питание проектора включено.

- Подключите источник видеосигнала непосредственно к проектору.
- Замените кабель HDMI на более короткий.
- При отправке изображений со скоростью 18 Гбит/с, таких как 4К 60 Гц 4:4:4, используйте кабель HDMI (сверхвысокоскоростной).

3 Убедитесь, что вы выбрали подходящую настройку **EDID** в меню проектора **Настр. изображения** в соответствии со стандартами, поддерживаемыми видеооборудованием, сигналами изображений и кабелями HDMI.

4 Проверьте состояние источника видеосигнала:

- При выполнении проецирования с потокового проигрывателя Media Player убедитесь, что он получает питание от проектора посредством кабеля USB.
- Включите подключенный потоковый проигрыватель Media Player или источник видеосигнала и нажмите кнопку воспроизведения, чтобы начать воспроизведение видео (если необходимо).
- Убедитесь, что подключенное устройство соответствует стандартам СЕС для HDMI. Дополнительную информацию см. в документации, поставляемой в комплекте с устройством.
- Если проецирование производится с ноутбука, убедитесь, что для него настроено отображение на внешнем мониторе.

5 Проверьте следующие пункты.

- Для просмотра веб-сайтов потребуется подключение к Интернету. Убедитесь, что Wi-Fi включен.
- Выключите проектор и подключенный потоковый проигрыватель Media Player или источник видеосигнала, а затем снова включите.
- Выключите проектор и подключенный источник видеосигнала, а затем снова включите.

- Заново установите функцию СЕС для подключенного устройства и перезапустите устройство.
- Убедитесь, что разрешение экрана компьютера не превышает разрешение и пределы частоты проектора. При необходимости, выберите другое разрешение экрана компьютера. (Детальную информацию см. в руководстве к компьютеру).
- Сброс всех настроек проектора и восстановление стандартных значений.

» Дополнительная информация

- "Настройки функций проектора - Меню Настройки" [стр.69](#)

Устранение неполадок с искривленным или непрямоугольным изображением

Если форма проецируемого изображения искривлена или далека от прямоугольника, выполните следующие действия для устранения проблемы.



- 1** Разместите проектор непосредственно перед центром экрана, направив его прямо на экран, если это возможно.
- 2** Чтобы скорректировать искажение проецируемого изображения, нажмите кнопку  на пульте дистанционного управления и следуйте инструкциям на экране.

» Дополнительная информация

- "Коррекция искажения изображения" [стр.31](#)

Устранение неполадок с перевернутым изображением

Если проецируемое изображение перевернуто по горизонтали, выполните следующие действия для устранения проблемы.



- 1** Если вы перевернули проецируемое изображение с помощью функции **Перевернутое изображение**, нажмите кнопку  на пульте ДУ, чтобы отобразить меню **Гибкое изображение**, а затем снова нажмите кнопку , чтобы отключить эту функцию.

» Дополнительная информация

- "Зеркальное отражение изображения по горизонтали (Гибкое изображение)" [стр.52](#)

Устранение неполадок с маленькими изображениями

Если проецируемое изображение слишком маленькое, выполните следующие действия для устранения проблемы.

- 1** Если вы отрегулировали размер проецируемого изображения, нажмите кнопку  на пульте ДУ, чтобы отобразить меню **Гибкое изображение**, а затем нажимайте кнопку  до тех пор, пока проецируемое изображение не станет нужного размера.

» Дополнительная информация

- "Изменение размера или положения изображения (Гибкое изображение)" [стр.51](#)



Регулировка расплывчатого или смазанного изображения

Если проецируемое изображение расплывчатое или смазанное, выполните следующие действия для устранения недостатков.

- 1** Измените фокус изображения с помощью ручки фокусировки.
- 2** Разместите проектор достаточно близко к экрану.
- 3** Очистка окна проецирования.



Для предотвращения образования конденсата на объективе после того, как он принесен из холодной среды, перед использованием проектора дайте ему нагреться до комнатной температуры.

- 4** Отрегулируйте настройку **Резкость** в меню проектора **Настр. изображения**, чтобы улучшить качество изображения.
Настр. изображения > Пользовательские настройки > Резкость
- 5** Если вы размыли края проецируемого изображения с помощью функции **Размытие краев**, нажмите кнопку  на пульте ДУ, чтобы отобразить меню **Гибкое изображение**, а затем нажмите кнопку , чтобы отключить эту функцию.
- 6** Если проецирование выполняется с компьютера, используйте меньшее разрешение или выберите разрешение, соответствующее нативному разрешению проектора.



» Дополнительная информация

- "Настройки качества изображения - Меню "Настр. изображения"" [стр.64](#)
- "Фокусировка изображения с помощью ручки фокусировки" [стр.30](#)

- "Размытие краев изображения (Гибкое изображение)" [стр.53](#)
- "Очистка окна проецирования" [стр.75](#)

Устранение неполадок частичного воспроизведения изображения

Если изображение с компьютера воспроизводится частично, выполните следующие действия для устранения неполадки.

- 1** Если вы отрегулировали размер проецируемого изображения, нажмите кнопку  на пульте ДУ, чтобы отобразить меню **Гибкое изображение**, а затем нажимайте кнопку  до тех пор, пока проецируемое изображение не станет нужного размера.
- 2** Если для параметра **Формат изображения** в меню **Настр. изображения** установлено **Масштабирование**, измените его на **Нормальный**.
- 3** Проверьте настройки экрана компьютера, чтобы выключить двойной экран и настроить разрешение согласно пределам проектора. (Детальную информацию см. в руководстве к компьютеру).

» Дополнительная информация

- "Настройки функций проектора - Меню Настройки" [стр.69](#)
- "Изменение размера или положения изображения (Гибкое изображение)" [стр.51](#)

Устранение шума и других помех изображения

Если проецируемое изображение имеет электронные помехи (шум) или другие помехи, выполните следующие действия для устранения недостатков.

- 1 Проверьте кабели, соединяющие источник видеосигнала и проектор. Они должны:
 - Быть отделены от шнура питания, чтобы предотвратить помехи
 - Быть надежно присоединены на обоих концах
 - Не быть присоединенными к удлинителю

- 2 Отрегулируйте параметр **Шумоподавление** в меню проектора **Настр. изображения**.

- 3 Если форма изображения отрегулирована с помощью элементов управления проектора, попробуйте уменьшить значение параметра **Резкость** в меню проектора **Настр. изображения**, чтобы улучшить качество изображения.

☛ **Настр. изображения > Пользовательские настройки > Резкость**

- 4 Убедитесь, что вы выбрали подходящую настройку **EDID** в меню проектора **Настр. изображения** в соответствии со стандартами, поддерживаемыми видеооборудованием, сигналами изображений и кабелями HDMI.

- 5 Если подключен удлинитель шнура питания, попробуйте выполнить проецирование без него, чтобы определить, не он ли вызывает помехи сигнала.

- 6 Выберите разрешение и частоту обновления компьютерного видеосигнала, совместимые с проектором.

» Дополнительная информация

- "Настройки качества изображения - Меню "Настр. изображения""
[стр.64](#)

Регулировка параметров изображения с неправильной передачей яркости или цвета

Если проецируемое изображение слишком темное или светлое или его цвета воспроизводятся неправильно, выполните следующие действия для устранения недостатков.

- 1 Чтобы выбрать другие цветовые режимы для изображения и окружения, выберите настройку **Цветовой режим** в меню проектора **Настр. изображения**.

- 2 Проверьте настройки источника видеосигнала.

- 3 Настройте следующие параметры в меню **Настр. изображения** для текущего источника входного сигнала.

- **Адапт. гамма сцены**
- **Пользовательские настройки**
- **Цветовая температура**
- **Кадровая интерпол.**
- **Динам. контраст**
- **Шумоподавление**
- **Super-resolution**
- **Авто улучш. контрастности**
- **Формат изображения**

- 4 Убедитесь, что для настройки параметра **Видеодиапазон HDMI, HDR** или **EDID** выбрано правильное значение в меню проектора **Настр. изображения**, если они доступны для имеющегося источника изображения.

- 5 При проецировании изображения на стену попробуйте различные типы цвета стены для изображения и окружающей среды, выбрав параметр **Цветокоррекция** в меню **Настройка** проектора.

6 Убедитесь, что все кабели надежно подключены к проектору и видеоаппаратуре. Если используются длинные кабели, попробуйте присоединить более короткие.

7 Разместите проектор достаточно близко к экрану.

» **Дополнительная информация**

- "Настройки качества изображения - Меню "Настр. изображения"
[стр.64](#)



В последующих разделах представлены рекомендации по устранению неполадок, связанных с выводом звука при проецировании.

» **Дополнительная информация**



- "Устранение неполадок, связанных с отсутствием или недостаточной громкостью звука" [стр.93](#)
- "Устранение неполадок в режиме Bluetooth колонки" [стр.93](#)

Устранение неполадок, связанных с отсутствием или недостаточной громкостью звука

Если звук отсутствует или его громкость слишком низкая, выполните следующие действия для устранения неполадки.

- 1** Отрегулируйте настройки громкости проектора кнопками  и  на пульте ДУ.
- 2** Проверьте кабельные соединения между проектором и источником видеосигнала.
- 3** Нажмите кнопку  на пульте ДУ, чтобы вновь включить звук, если он был временно отключен.
- 4** Проверьте следующие настройки видеоаппаратуры:
 - Проверьте источник видеосигнала, чтобы убедиться, что громкость включена и аудиовыход настроен на нужный источник.
 - Установите для подключенного устройства выход PCM.
- 5** Если нужно выводить звук через динамик проектора, проверьте правильность настройки **Звуковой выход** в меню **Звук**.

- 6** Для вывода звука на внешнее аудиоустройство с помощью кабеля HDMI выполните следующие действия:

- Убедитесь, что кабель HDMI подключен к порту HDMI2 (eARC/ARC) проектора.
- Убедитесь, что звук выводится через динамик проектора или порт Optical Out.
- Установите для параметра **HDMI CEC** значение **Вкл.** в меню **Настройки**.
 -  **Настройки** > **HDMI CEC** > **Управление CEC**
- Установите для параметра **HDMI2 ARC** значение **Вкл.** в меню **Настройки**.
 -  **Настройки** > **HDMI CEC** > **Управление CEC**
- Установите для параметра **Звуковой выход** значение **ARC (PCM)** в меню **Звук**.
- Убедитесь, что вы используете кабель HDMI (с Ethernet).



При выводе звука на внешнее аудиоустройство, не поддерживающее HDMI ARC, с помощью кабеля HDMI установите для параметра **HDMI CEC** значение **Выкл.** в меню **Настройки**.

- 7** Для вывода звука на внешнее аудиоустройство с помощью оптического цифрового аудиокабеля проверьте правильность настройки **Звуковой выход** в меню **Звук**.

» **Дополнительная информация**

- "Настройки качества звука - Меню "Звук"" [стр.66](#)

Устранение неполадок в режиме Bluetooth колонки

Если не удается установить подключение аудиоустройства Bluetooth к проектору, попробуйте выполнить следующие действия.

- 1** Установите для параметра **Режим Bluetooth колонки** значение **Вкл.** в меню проектора.
- 2** Выберите **Projector** в списке доступных устройств Bluetooth, отобразившемся на вашем устройстве.
- 3** Убедитесь, что к проектору подключено только одно устройство Bluetooth.
К одному проектору нельзя одновременно подключить несколько аудиоустройств Bluetooth.
- 4** Убедитесь, что устройство соответствует техническим характеристикам Bluetooth проектора.
- 5** Проверьте следующие пункты.
 - Проверьте, нет ли препятствий между устройством ауд. Bluetooth и проектором, и измените их расположение, чтобы улучшить связь.
 - Убедитесь, что подключенные устройства ауд. Bluetooth расположены в пределах указанного расстояния связи.
 - Не рекомендуется устанавливать проектор вблизи беспроводных сетей, микроволновых печей, беспроводных телефонов с частотой 2,4 ГГц и других устройств, использующих частотный диапазон 2,4 ГГц. Эти устройства могут создавать помехи для прохождения сигнала между проектором и устройством ауд. Bluetooth.

» Дополнительная информация

- "Технические характеристики Bluetooth" [стр.54](#)
- "Использование проектора в качестве Bluetooth-колонки" [стр.54](#)

Если проектор не отвечает на команды пульта ДУ, выполните следующие действия для устранения неполадки.



В случае утери пульта дистанционного управления можно заказать другой в компании Epson.

- 1** Проверьте правильность установки и заряд батареек пульта дистанционного управления. При необходимости замените батарейки.
- 2** Проверьте, не залипла ли кнопка на пульте ДУ, отвечающая за переход в режим ожидания. Отпустите кнопку, чтобы «разбудить» пульт дистанционного управления.
- 3** Убедитесь, что пульт дистанционного управления находится в пределах угла и диапазона приема проектора.
- 4** Проверьте индикатор Status (Состояние), чтобы убедиться, что проектор находится в нормальном рабочем режиме.
- 5** Яркий свет флуоресцентных ламп, прямые солнечные лучи или инфракрасные сигналы устройств могут создавать помехи для удаленных приемников проектора. Приглушите свет или переместите проектор подальше от солнца и оборудования, создающего помехи.
- 6** Если отображается экран сопряжения, выполните сопряжение заново, одновременно удерживая нажатыми кнопки [Enter] и  на пульте ДУ в течение примерно трех секунд.

» Дополнительная информация

- "Детали проектора – пульт ДУ проектора" [стр.12](#)
- "Работа с пультом дистанционного управления" [стр.24](#)
- "Состояние индикаторов проектора" [стр.85](#)
- "Установка батареек в пульт дистанционного управления" [стр.23](#)

При невозможности управления подключенными устройствами с проектора выполните следующие действия для устранения неисправности.

- 1** Убедитесь, что кабель соответствует стандартам CEC для HDMI.
- 2** Убедитесь, что подключенное устройство соответствует стандартам CEC для HDMI. Дополнительную информацию см. в документации, поставляемой в комплекте с устройством.
- 3** Установите для параметра **HDMI CEC** значение **Вкл.** в меню **Настройки**.
☛ **Настройки > HDMI CEC > Управление CEC**
- 4** Убедитесь, что все кабели надежно подключены к проектору и видеоаппаратуре.



Убедитесь, что кабель HDMI подключен к порту HDMI2 (eARC/ARC) проектора.

- 5** Убедитесь, что все подключенные устройства включены и находятся в режиме ожидания. Дополнительную информацию см. в документации, поставляемой в комплекте с устройством.
- 6** Подключая новое устройство или изменяя подключение, заново установите функцию CEC для подключенного устройства и перезапустите устройство.

» Дополнительная информация

- "Настройки функций проектора - Меню Настройки" [стр.69](#)
- "Управление подключенными устройствами с помощью функций "HDMI CEC"" [стр.57](#)

Если не удастся установить подключение к сети Wi-Fi, попробуйте выполнить следующие действия.

- 1** Проверьте исправность маршрутизатора Wi-Fi и модема. Перезагрузка этих устройств может помочь в устранении неполадок подключения к сети.
- 2** Проверьте, нет ли препятствий между маршрутизатором Wi-Fi и проектором, и измените их расположение, чтобы улучшить связь.
- 3** Для просмотра параметров сети служит меню, которое отображается при нажатии кнопки  на пульте ДУ.
- 4** При выполнении инициализации проектора потребуется заново выбрать параметры сети на экране начальной настройки.

» Дополнительная информация

- "Инициализация проектора" [стр.61](#)

См. следующую страницу, чтобы узнать о неполадках, связанных с Android TV.

<https://support.google.com/androidtv/>

Приложение

Для просмотра технических характеристик изделия и важных примечаний о нем ознакомьтесь с этими разделами.

» **Дополнительная информация**

- "Дополнительные принадлежности и запасные части" [стр.100](#)
- "Размер экрана и расстояние проецирования" [стр.101](#)
- "Разрешение отображения, поддерживаемое монитором" [стр.102](#)
- "Технические характеристики проектора" [стр.103](#)
- "Внешние размеры" [стр.104](#)
- "Перечень символов и правил техники безопасности" [стр.105](#)
- "Инструкции по безопасности при работе с лазерными устройствами" [стр.108](#)
- "Глоссарий" [стр.110](#)
- "Примечания" [стр.111](#)

Доступны следующие дополнительные принадлежности и запасные части. Приобретайте эти изделия по мере необходимости.

Ниже приведен список дополнительных принадлежностей и запасных частей по состоянию на июнь 2023 г.

Подробная информация о принадлежностях изменяется без предварительного уведомления, а наличие в продаже зависит от страны, в которой совершается покупка.

» **Дополнительная информация**

- "Внешние устройства" [стр.100](#)
- "Экраны" [стр.100](#)
- "Запасные части" [стр.100](#)

Внешние устройства

Потоковый проигрыватель ELPAP12

Этот потоковый проигрыватель служит для просмотра веб-сайтов.

Экраны

Экран для сверхкороткофокусного проектора ELPSC35 (100")

Экран для сверхкороткофокусного проектора ELPSC36 (120")

Экраны предназначены для настенного монтажа. (Форматное отношение 16:9)

Запасные части

Воздушный фильтр ELPAF60

Используется для замены отслуживших воздушных фильтров.

» **Дополнительная информация**

- "Замена воздушного фильтра" [стр.79](#)

Воспользуйтесь таблицей, чтобы определить, как далеко следует расположить проектор от экрана, основываясь на размере проецируемого изображения.

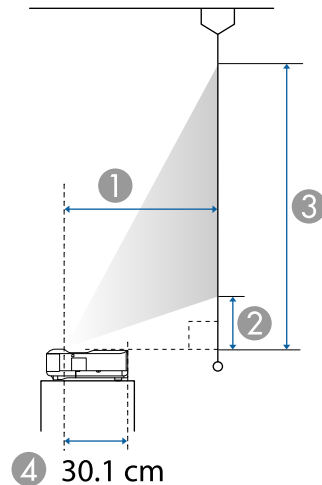

- ① Расстояние проецирования (см)
- ② Расстояние от проектора до нижней части экрана (см)
- ③ Расстояние от проектора до верхней части экрана (см)
- ④ Расстояние от центра объектива до задней панели проектора (см)

Размер экрана 16:9		①	②	③
60"	133 × 75	32.5	11.5	86.3
65"	144 × 81	35.6	13.0	94.0
70"	155 × 87	38.8	14.5	101.7
75"	166 × 93	42.0	16.0	109.4
80"	177 × 100	45.1	17.5	117.1
90"	199 × 112	51.4	20.5	132.5
100"	221 × 125	57.7	23.5	148.0

Размер экрана 16:9		①	②	③
120"	266 × 149	70.3	29.4	178.8

Размер экрана 4:3		①	②	③
50"	102 × 76	33.2	11.9	88.1
55"	112 × 84	37.1	13.7	97.5
60"	122 × 91	41.0	15.5	107.0
65"	132 × 99	44.8	17.4	116.4
70"	142 × 107	48.7	19.2	125.9
75"	152 × 114	52.5	21.0	135.3
80"	163 × 122	56.4	22.8	144.7
98"	199 × 149	70.3	29.4	178.7

Размер экрана 16:10		①	②	③
56"	121 × 75	32.8	11.7	87.1
60"	129 × 81	35.6	13.0	93.8
65"	140 × 88	39.0	14.6	102.1
70"	151 × 94	42.4	16.2	110.4
80"	172 × 108	49.2	19.4	127.1
90"	194 × 121	56.0	22.6	143.8
100"	215 × 135	62.8	25.9	160.5
111"	239 × 149	70.3	29.4	178.8

» Дополнительная информация

- "Изменение размера или положения изображения (Гибкое изображение)" [стр.51](#)

См. *Supplemental A/V Support Specification* для получения подробной информации о совместимой частоте обновления и разрешениях для каждого совместимого формата отображения видео.

Имя изделия	EH-LS650W/EH-LS650B
Размеры	467 (Ш) × 133 (В) × 400 (Д) мм (приподнятая секция не учитывается)
Размер ЖК-панели	0,62"
Способ отображения	Активная матрица TFT из поликристаллического кремния
Количество пикселей	Full HD (1920 (Ш) × 1080 (В) точек) × 3
Разрешение экрана	4 147 200 пикселей*
Регулировка фокусного расстояния	Ручная
Источник света	Лазерный диод
Выходная мощность источника света	До 73 Вт
Длина волны	449–461 нм
Ресурс ист. света **	Около 20 000 часов
Макс. аудиовыход	20 W
Динамик	2.1ch (Динамик × 2, Динамик низких частот × 1)
Источник питания	100-240 В пер. тока ±10% 50/60 Гц 2,8 - 1,3 А
Энергопотребление (от 100 до 120 В)	Энергопотребление в режиме работы (при яркости источника света 100 %): 278 Вт Энергопотребление в режиме работы (при яркости источника света 50 %): 186 Вт
Энергопотребление (от 220 до 240 В)	Энергопотребление в режиме работы (при яркости источника света 100 %): 264 Вт Энергопотребление в режиме работы (при яркости источника света 50 %): 178 Вт
Энергопотребление в режиме ожидания	Связь вкл.: 2,0 Вт Связь откл.: 0,5 Вт
Рабочая высота	Высота от 0 до 3048 м над уровнем моря
Рабочая температура	Высота от 0 до 2286 м: от 5 до 35 °С (влажность от 20 до 80 %, без конденсации) Высота от 2287 до 3048 м: от 5 до 30 °С (влажность от 20 до 80 %, без конденсации)

Температура хранения	от -10 до +60 °С (влажность от 10 до 90 %, без конденсации)
Вес	Прибл. 7,4 кг

* Технология смещения пикселей позволяет достигнуть разрешения 4К на экране.

** Приблизительное время работы источника света до уменьшения его яркости наполовину от исходного значения. (При условии, что проектор эксплуатируется в атмосфере с взвешенными частицами меньше чем 0,04–0,2 мг/м³. Расчетное время зависит от использования и условий эксплуатации проектора.)

Паспортная табличка прикреплена к нижней поверхности проектора.

» Дополнительная информация

- "Спецификации соединителя" [стр.103](#)

Спецификации соединителя

Порт HDMI1	1	HDMI
Порт HDMI2 (eARC/ARC)	1	HDMI
Порт USB-A	2	Разъем USB (тип A)
Порт Service	1	Разъем USB (Mini-B)
Порт Optical Out	1	Оптический цифровой аудиоразъем (S/PDIF)
Порт DC Out (2.0A)	1	Разъем USB (тип A)



Порт USB-A поддерживает USB 2.0. Однако не гарантируется работа USB-портов со всеми устройствами, которые поддерживают USB.

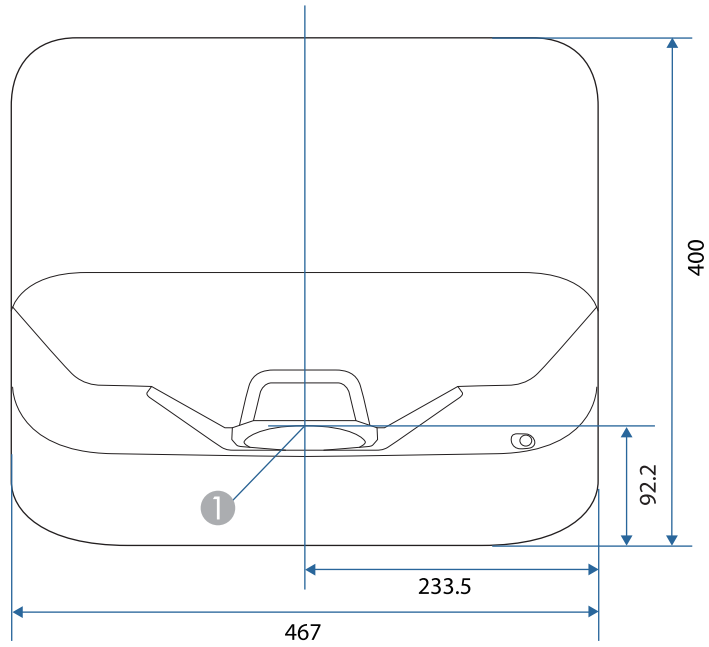



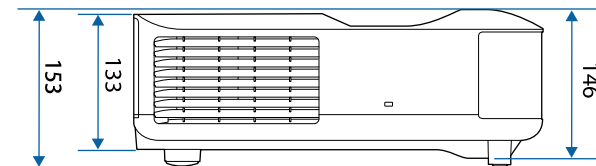
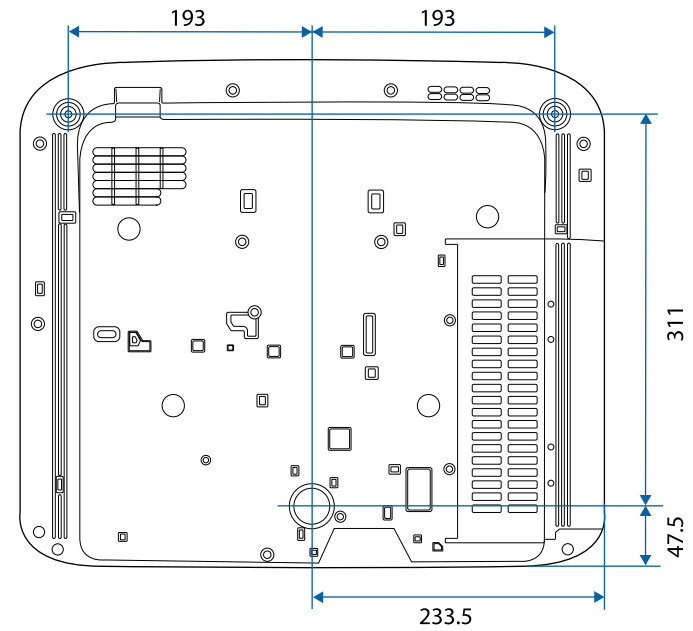

1 Центр окна проецирования







Размеры на рисунках приведены в мм.

В таблице ниже приведены символы техники безопасности, устанавливаемые на оборудование.

№	Символ	Утвержденные стандарты	Описание
1		IEC60417 No. 5007	ON (Вкл. - питание) Подключение к электросети установлено.
2		IEC60417 No. 5008	OFF (Выкл. - питание) Оборудование отключено от электросети.
3		IEC60417 No. 5009	Режим ожидания Указывает на переключатель или его положение, посредством которого часть оборудования переходит в режим ожидания.
4		ISO7000 No. 0434B, IEC3864-B3.1	Предостережение Указывает на общее предупреждение при использовании продукта.
5		IEC60417 No. 5041	Внимание! Горячая поверхность Отмеченная этим символом деталь может нагреваться, прикасаться к ней следует с особой осторожностью.
6		IEC60417 No. 6042 ISO3864-B3.6	Внимание! Опасность поражения электрическим током Оборудование может быть причиной поражения электрическим током.
7		IEC60417 No. 5957	Использование только внутри помещений Электрооборудование изначально предназначено для использования внутри помещений.

№	Символ	Утвержденные стандарты	Описание
8		IEC60417 No. 5926	Полярность разъема питания постоянного тока Указывается положительный и отрицательный проводник (полярность) на части оборудования, к которому может подключаться источник питания постоянного тока.
9		—	То же, что и № 8.
10		IEC60417 No. 5001B	Общее состояние батареи Оборудование, питающееся от батареи. Указывает деталь, например крышку батарейного отсека или клеммы разъема.
11		IEC60417 No. 5002	Положение элемента Указывает на сам держатель батареи или на положение элементов внутри держателя батареи.
12		—	То же, что и № 11.
13		IEC60417 No. 5019	Защитное заземление Указывает на любую клемму, предназначенную для подключения к внешнему проводнику, защищающего от поражения электрическим током, или клемме электрода защитного заземления.
14		IEC60417 No. 5017	Земля Указывает на клемму заземления в корпусах, где явно не требуется символ No. 13.

№	Символ	Утвержденные стандарты	Описание
15		IEC60417 No. 5032	Переменный ток Указывается на табличке с техническими данными, что оборудование подходит для работы только с переменным током; а также на соответствующих клеммах.
16		IEC60417 No. 5031	Постоянный ток Указывается на табличке с техническими данными, что оборудование подходит для работы только с постоянным током; а также на соответствующих клеммах.
17		IEC60417 No. 5172	Оборудование класса II Указывает, что оборудование удовлетворяет требованиям безопасности для устройства класса II в соответствии со стандартом IEC 61140.
18		ISO 3864	Запрет (общий) Указывает на недопустимые действия или операции.
19		ISO 3864	Не прикасаться! Запрещается прикасаться к определенной детали оборудования, так как это может привести к получению травмы.
20		—	Если проектор включен, никогда не смотрите в его объектив.
21		—	Запрещается класть предметы на проектор.
22		ISO3864 IEC60825-1	Внимание! Лазерное излучение Оборудование может быть источником лазерного излучения.

№	Символ	Утвержденные стандарты	Описание
23		ISO 3864	Разбирать запрещается При разборке оборудования возникает опасность получения травмы или поражения электрическим током.
24		IEC60417 No. 5266	Режим ожидания, частичный режим ожидания Часть оборудования находится в состоянии готовности.
25		ISO3864 IEC60417 No. 5057	Предостережение, движущиеся детали Запрещается приближаться к движущимся деталям в соответствии со стандартами защиты.
26		IEC60417 No. 6056	Предостережение (движущиеся лопасти вентилятора) В соответствии с правилами техники безопасности держитесь на расстоянии от движущихся лопастей вентилятора.
27		IEC60417 No. 6043	Предостережение (острые углы) Предупреждение о том, что запрещается прикасаться к острым углам.
28		—	Предупреждение о том, что смотреть в объектив при проецировании запрещено.
29		ISO7010 No. W027 ISO 3864	Предупреждение, оптическое излучение (например, УФ, видимое излучение, ИК) Соблюдайте осторожность вблизи оптического излучения, чтобы не допустить повреждения глаз и кожи.

№	Символ	Утвержденные стандарты	Описание
30		IEC60417 No. 5109	Не использовать в жилых районах. Для идентификации электрического оборудования, не подходящего для жилых районов.

Данный проектор является лазерным устройством класса 1, соответствующим международным стандартам IEC60825-1:2014 и EN60825-1:2014 + A11:2021 для лазерных устройств.

При работе с проектором соблюдайте приведенные ниже правила техники безопасности.

Предупреждение

- Запрещается открывать корпус проектора. В проекторе используется лазер высокой мощности.
- Световое излучение данного прибора может представлять опасность. Запрещается смотреть непосредственно на работающий источник света. Это может привести к повреждению глаз.

Предостережение

Запрещается разбирать данный прибор при его утилизации. Утилизируйте прибор в соответствии с местными и государственными законами и нормами.



В данном проекторе в качестве источника света используется лазер. Лазер обладает перечисленными ниже характеристиками.

- В зависимости от условий окружающей среды яркость источника света может снижаться. Яркость значительно снижается при слишком высокой температуре.
- Яркость источника света снижается по мере его эксплуатации. Можно уменьшить степень снижения яркости по мере эксплуатации в меню: Парам. Яркость.

» Дополнительная информация

- "Наклейки с предупреждениями о лазерном устройстве" [стр.108](#)

Внутри



Наклейки с предупреждениями о лазерном устройстве

К проектору прикреплены этикетки "Предупрежд. лазера".

Сверху

Как и при использовании любого другого источника яркого света, запрещается направлять луч в глаза, RG2 IEC/EN 62471-5:2015.

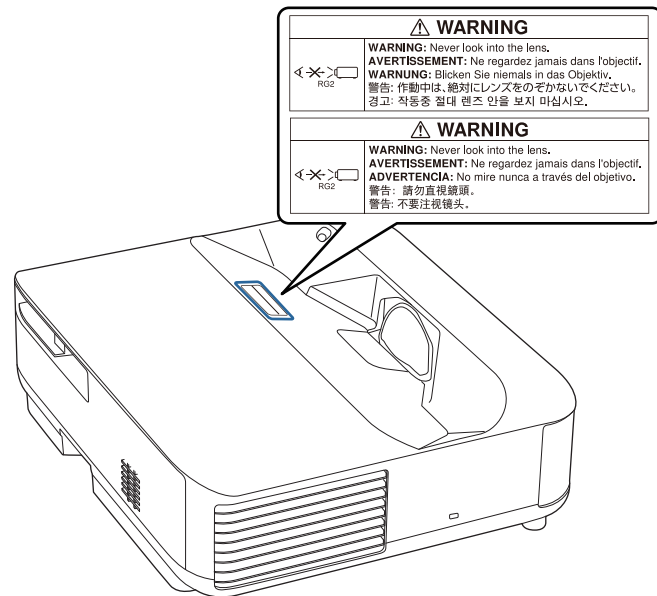

Основание

Данный проектор является лазерным устройством класса 1, соответствующим EN50689:2021.

Данный проектор представляет собой устройство, которое проецирует изображения на стены, экраны и т. д.

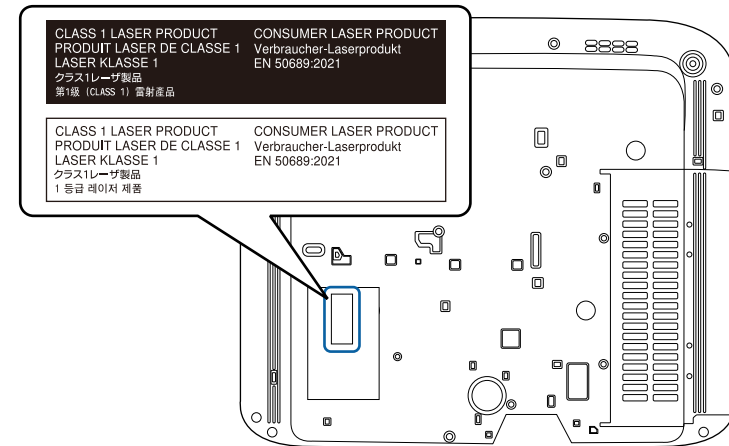

! Предупреждение

- Если лазер включен, никогда не смотрите в объектив проектора. Можно повредить глаза. Особенно это опасно для детей и домашних животных.
- При включении проектора на расстоянии с помощью пульта ДУ убедитесь, что никто не смотрит в объектив.
- Не разрешайте маленьким детям управлять проектором. Дети должны находиться под наблюдением взрослых.
- Во время проецирования не смотрите в проекционный объектив. Запрещается смотреть в объектив, используя оптические приборы, такие как лупы или телескопы. Это может стать причиной зрительных расстройств.

В этом разделе даются толкования сложных терминов, смысл которых не раскрыт в тексте этого руководства. За более подробной информацией следует обратиться к имеющимся в продаже изданиям.

Формат изображения	Отношение длины и высоты изображения. Экраны с соотношением горизонталь:вертикаль, равным 16:9 (например, экраны HDTV), называются широкими. SDTV и стандартные экраны компьютеров имеют формат 4:3.
Контраст	Относительная яркость светлых и темных участков изображения может быть увеличена или уменьшена для обеспечения большей четкости текста и графики или для придания им более мягких очертаний. Регулировка этого свойства изображения называется регулировкой контрастности.
Full HD	Стандартный размер экрана с разрешением 1920 (по горизонтали) × 1080 (по вертикали) точек.
HDCP	HDCP является аббревиатурой от английского термина High-bandwidth Digital Content Protection (защита цифрового контента в сети с высокой пропускной способностью). Она используется для предотвращения незаконного копирования и защиты авторских прав путем шифрования цифровых сигналов, посылаемых через порты DVI и HDMI. Поскольку входной порт HDMI этого проектора поддерживает HDCP, то он позволяет проецировать изображения, защищенные по этой технологии. Однако, возможно, проектор не сможет проецировать изображения, защищенные обновленными или исправленными версиями шифрования HDCP.

HDMI™	Аббревиатура от английского термина High Definition Multimedia Interface (интерфейс для мультимедиа высокой четкости). HDMI™ — это стандарт, ориентированный на цифровую бытовую электронику и компьютеры. Это стандарт цифровой передачи HD-изображений и многоканальных аудиосигналов. Поскольку цифровой сигнал не сжимается, изображение может передаваться с максимально возможным качеством. Также предоставляется функция шифрования цифрового сигнала.
HDTV	Сокращение для выражения High-Definition Television (телевидение с высоким разрешением), относящегося к системам с высоким разрешением, удовлетворяющим следующим условиям: <ul style="list-style-type: none"> • Разрешение по вертикали 720p или 1080i либо выше (p = Прогрессивная, i = Чересстрочная) • Формат экрана 16:9
Спаривание	Заранее зарегистрируйте устройства при использовании с устройствами Bluetooth для обеспечения их взаимодействия.
Част. обновления	Светоизлучающий элемент дисплея сохраняет постоянную яркость и цвет в течение чрезвычайно короткого периода времени. Вследствие этого изображение необходимо выполнять большое число сканирований в секунду, чтобы обновлять состояние светоизлучающего элемента. Число операций обновления в секунду называется Refresh rate (Частота кадров) и выражается в герцах (Гц).
SDTV	Аббревиатура от английского термина Standard Definition Television (Телевидение стандартной четкости), относящегося к стандартным телевизионным системам, которые не удовлетворяют требованиям, предъявляемым к HDTV High-Definition Television.

В этих разделах приведены важные примечания, касающиеся проектора.

» **Дополнительная информация**

- "Indication of the manufacturer and the importer in accordance with requirements of EU directive" [стр.111](#)
- "Indication of the manufacturer and the importer in accordance with requirements of United Kingdom directive" [стр.111](#)
- "Ограниченное применение" [стр.111](#)
- "Торговые марки" [стр.112](#)
- "Уведомление об авторских правах" [стр.112](#)
- "Атрибуция авторских прав" [стр.113](#)

Indication of the manufacturer and the importer in accordance with requirements of EU directive

Manufacturer: SEIKO EPSON CORPORATION
Address: 3-5, Owa 3-chome, Suwa-shi, Nagano-ken 392-8502 Japan
Telephone: 81-266-52-3131
<http://www.epson.com/>

Importer: EPSON EUROPE B.V.
Address: Atlas Arena, Asia Building, Hoogoorddreef 5,1101 BA Amsterdam
Zuidoost
The Netherlands
Telephone: 31-20-314-5000
<http://www.epson.eu/>

Indication of the manufacturer and the importer in accordance with requirements of United Kingdom directive

Manufacturer: SEIKO EPSON CORPORATION
Address: 3-5, Owa 3-chome, Suwa-shi, Nagano-ken 392-8502 Japan
Telephone: 81-266-52-3131
<http://www.epson.com/>

Importer: Epson (UK) Ltd.
Address: Westside, London Road, Hemel Hempstead, Hertfordshire, HP3 9TD,
United Kingdom
<http://www.epson.co.uk>

Ограниченное применение

Если эта продукция используется в условиях, требующих обеспечения высокого уровня надежности и (или) безопасности — например, в сочетании с авиационными, железнодорожными, судовыми, автомобильными и прочими транспортными средствами, аварийными устройствами оповещения, различными предохранительными устройствами или функциональными устройствами, выполняющими прецизионные операции — применение этой продукции рекомендуется только с учетом необходимых средств обеспечения отказоустойчивости и резервирования, поддерживающих достаточно высокий уровень безопасности и надежности всей проектируемой системы. В связи с тем, что эта продукция не предназначена для использования в условиях, требующих обеспечения очень высокого уровня надежности и (или) безопасности — например, в сочетании с авиационно-космическим оборудованием, важнейшим телекоммуникационным оборудованием, оборудованием систем управления атомными электростанциями или медицинским оборудованием, непосредственно используемым в процессе медицинского обслуживания — пожалуйста, не забывайте о том, что вы несете ответственность за всестороннюю оценку

соответствия этой продукции конкретным условиям эксплуатации и за ее применение в этих условиях.

Торговые марки

EPSON — торговая марка компании Seiko Epson Corporation.

Mac, OS X и macOS являются товарными знаками корпорации Apple Inc.

Microsoft, Windows и логотип Windows являются товарными знаками или зарегистрированными товарными знаками корпорации Microsoft в США и/или других странах.

Google, Google Play, Android TV, логотип встроенной функции Chromecast и другие знаки являются товарными знаками Google LLC.

Google Assistant недоступен на некоторых языках и в некоторых странах. Доступность служб зависит от страны и языка.

Изготовлено по лицензии Dolby Laboratories. Dolby, Dolby Audio и символ двойной буквы D — товарные знаки компании Dolby Laboratories.

HDMI, логотип HDMI и High-Definition Multimedia Interface являются товарными знаками или зарегистрированными товарными знаками HDMI Licensing Administrator, Inc. 

QR-код является зарегистрированной торговой маркой корпорации DENSO WAVE INCORPORATED.

Wi-Fi® является товарным знаком компании Wi-Fi Alliance®.

Товарный знак и логотипы Bluetooth® являются зарегистрированными товарными знаками компании Bluetooth SIG, Inc., а компания Seiko Epson Corporation использует данные знаки по лицензии. Другие товарные знаки или торговые названия являются собственностью соответствующих правообладателей.

Adobe и Adobe Reader являются зарегистрированными товарными знаками или товарными знаками компании Adobe Systems Incorporated в США и (или) других странах.

Используемые в данном документе названия других изделий также используются исключительно в целях идентификации и могут являться

торговыми марками, принадлежащими соответствующим владельцам. Компания Epson отказывается от всех и любых притязаний и прав на эти фирменные марки.

Уведомление об авторских правах

Все права защищены. Воспроизведение, сохранение в информационно-поисковой системе или передача в любой форме или любыми средствами, электронными, механическими, фотокопировальными, записывающими или иными любого из положений настоящей публикации без предварительного письменного разрешения компании Seiko Epson Corporation запрещено. Компания не принимает на себя никакой патентной ответственности в связи с использованием содержащейся здесь информации. Также компания не принимает на себя никакой ответственности за любого рода ущерб, возникший в связи с использованием содержащейся здесь информации.

Ни компания Seiko Epson Corporation, ни ее дочерние предприятия не несут ответственности перед покупателем данного изделия или перед третьими лицами за ущерб, убытки, издержки или расходы, понесенные покупателем или третьими лицами в результате несчастного случая, непредусмотренного или неправильного применения данного изделия или несанкционированных переделок, ремонтов или изменений данного изделия, либо (исключая США) несоблюдения всех требований инструкций по эксплуатации и техническому обслуживанию, предоставленных компанией Seiko Epson Corporation.

Компания Seiko Epson Corporation не несет ответственности за ущерб или затруднения любого рода, явившиеся результатом применения любых дополнительных принадлежностей или расходных материалов, не указанных компанией Seiko Epson Corporation в качестве оригинальной продукции Epson (Original Epson Products) или одобренной продукции Epson (Epson Approved Products).

Содержание данного руководства может быть изменено или обновлено без уведомления.

Атрибуция авторских прав

Эта информация может изменяться без предварительного уведомления.

© 2023 Seiko Epson Corporation

2023.6 414416300RU