

EPSON

EB-PQ2010B

EB-PQ2008B EB-PQ2008W

仕様書

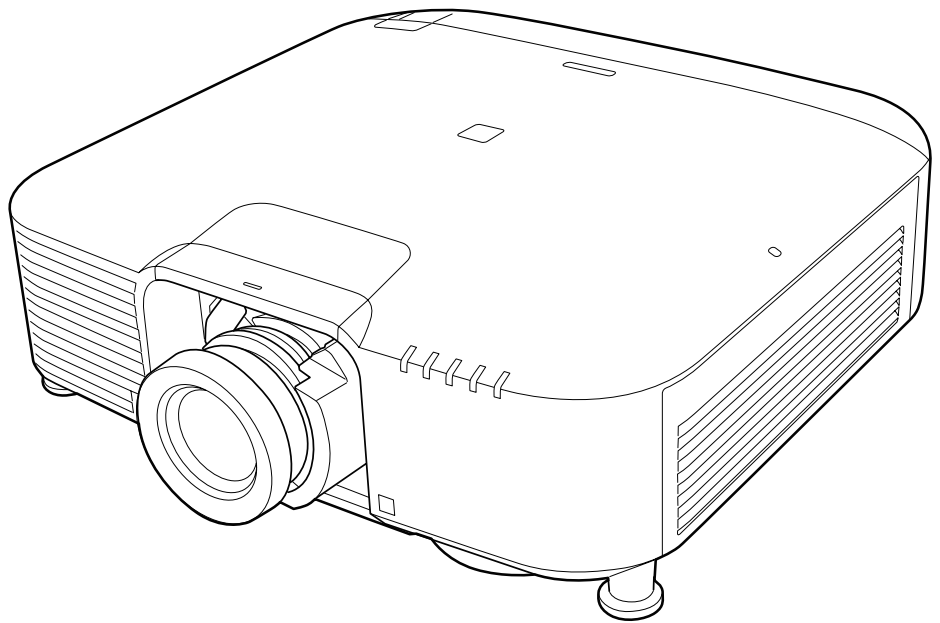

目次

■本機仕様	3
■オプション品仕様	5
■プロジェクターの各部名称 - 接続端子部	10
■対応解像度	11
■コンテンツ再生モードでサポートしているファイル形式	16
■外形寸法図	17
■設置に関するご注意	25
■スクリーンサイズと投写距離	28
■リモコンを操作する	40
■台形補正可能範囲	41
■カメラアシストの曲面補正可能範囲	45
■監視および制御の方法	47
■ESC/VP21 コマンド一覧	48
■ケーブル配線	49
■PJLink コマンド一覧	50
■Art-Net / sACN チャンネル定義	52
■ドキュメント類の最新バージョンを入手する	56
■商標	56
■ご注意	56
■免責事項	56
■著作権表示	56

■本機仕様

項目	EB-PQ2010B	EB-PQ2008B EB-PQ2008W
外形サイズ	幅 545 × 高さ 164 × 奥行き 436 mm (突起部を含まず)	
投影方式	三原色液晶シャッター式	
液晶パネルサイズ (対角)	1.04 型	
表示方式	ポリシリコン TFT アクティブマトリクス	
有効画素数	Full HD (横 1,920 × 縦 1,080 ドット) × 3	
スクリーン解像度	8,294,400 ドット (1920 × 1080 × 4)	
フォーカス調整	電動	
ズーム調整 *2	1.0 ~ 1.6 (光学ズーム)	
F 値 *2	1.8 ~ 2.3	
焦点距離 *2	36.0 ~ 57.3 mm	
投写レンズ	オプションレンズ対応 標準レンズ: ELPLM15	
レンズシフト *2	電動 上下方向最大: 約 ± 58% 左右方向最大: 約 ± 16%	
光源	レーザーダイオード	
波長	449 ~ 461 nm	
光源出力	最大 61 W x 4 (244 W)	最大 48.5 W x 4 (194 W)
レーザークラス (内部のレーザー光源)	クラス 4	
光源使用時間 *1	光源モードがノーマルまたは静音の場合: 約 20,000 時間 光源モードがロングの場合: 約 30,000 時間	
明るさ *2*4	光源モードがノーマルの場合: 10,000 lm 光源モードが静音またはロングの場合: 7,000 lm	光源モードがノーマルの場合: 8,000 lm 光源モードが静音またはロングの場合: 5,600 lm
コントラスト比 *4	5,000,000 : 1 を超える (ダイナミックコントラスト 標準 / 高速)	
色再現性	最大 10 億 7000 万色 (インターフェースに依存する)	
走査周波数	HDMI 1/2 : 水平: 26.97 ~ 135 kHz 垂直: 23.98/24/25/29.97/30/50/59.94/60 Hz HDBaseT : 水平: 26.97 ~ 135 kHz 垂直: 23.98/24/25/29.97/30/50/59.94/60 Hz SDI (EB-PQ2010B) : 水平: 26.97 ~ 135 kHz 垂直: 23.98/24/25/29.97/30/50/59.94/60 Hz	
スピーカー	-	
電源	100 - 240 VAC ± 10% 50/60 Hz 6.5-2.9 A	100 - 240 VAC ± 10% 50/60 Hz 5.3-2.4 A
定格消費電力 (100-120V エリア)	光源モードがノーマルまたはカスタムの場合: 640 W 光源モードが静音またはロングの場合: 501 W	光源モードがノーマルまたはカスタムの場合: 522 W 光源モードが静音またはロングの場合: 424 W
定格消費電力 (220-240V エリア)	光源モードがノーマルまたはカスタムの場合: 613 W 光源モードが静音またはロングの場合: 483 W	光源モードがノーマルまたはカスタムの場合: 502 W 光源モードが静音またはロングの場合: 410 W
待機時消費電力	通信オン: 2.0 W 通信オフ: 0.5 W	
騒音値 *4	光源モードがノーマルの場合: 39 dB 光源モードが静音の場合: 29 dB	光源モードがノーマルの場合: 35 dB 光源モードが静音の場合: 29 dB
熱出力 (最大)	100-120V エリア: 2176 BTU/h 220-240V エリア: 2084 BTU/h	100-120V エリア: 1775 BTU/h 220-240V エリア: 1707 BTU/h
排気風量 (最大)	169 CFM	
動作高度	標高 0 ~ 3,048 m	
動作温度範囲 (1 台で使用時) *3	標高 0 ~ 2,286 m : 0 ~ +50° C (湿度 20 ~ 80%、結露しないこと) 標高 2,287 ~ 3,048 m : 0 ~ +45° C (湿度 20 ~ 80%、結露しないこと)	
保存温度範囲	-10 ~ +60° C (湿度 10 ~ 90%、結露しないこと)	
質量 (レンズ含まず)	約 18.8 kg	約 18.6 kg

項目	EB-PQ2010B	EB-PQ2008B EB-PQ2008W
ネットワーク	RJ45 (100BASE-TX/10BASE-T) x 1、USB コネクタ (Type-A) x 1 (無線 LAN ユニット ELPAP11 専用 IEEE802.11a(5GHz)/b(2.4 GHz)/g(2.4 GHz)/n(2.4 GHz、5GHz))、IEEE802.11ac (5 GHz) 対応)	
添付品	電源コード (3 m)、リモコン、単 3 形電池 2 本 (リモコン用)、ケーブルカバー、取扱説明書セット、保証書	

- ※ 1 光源の明るさが半減するまでの目安時間です。(大気中に含まれる粒子物質が 0.04 mg/m³ 以下の環境下での使用を想定しています。使用条件や使用環境によって目安時間は変動します。)
- ※ 2 標準レンズ装着時の仕様です。
- ※ 3 使用する環境の温度が高くなったときは光源の明るさを自動的に落とします。(標高 0 ~ 2,286m では約 35℃、標高 2,287 ~ 3,048m では約 30℃を目安としますが、使用環境等によって異なります。)
- ※ 4 出荷時における本製品全体の平均的な値を示しており、JIS X6911 データプロジェクターの仕様書様式に則って記載しています。測定方法、測定条件については附属書 2 に基づいています。

■オプション品仕様

オプション品の仕様を確認できます。

レンズ互換表

レンズ型番	プロジェクター型番			
	EB-PQ2010B EB-PQ2008B EB-PQ2008W	EB-PQ2220B EB-PQ2216B EB-PQ2216W	EB-PU2010B EB-PU2010W	EB-PU1008B EB-PU1008W EB-PU1007B EB-PU1007W
ELPLX01 ELPLX01W ELPLX01S ELPLX01WS	-	-	-	✓
ELPLX02 ELPLX02W ELPLX02S ELPLX02WS	✓	✓	✓	-
ELPLU03	✓	✓	✓	✓
ELPLU03S	✓	✓	✓	✓
ELPLU04	✓	✓	✓	✓
ELPLW05	✓	✓	✓	✓
ELPLW08	✓	✓	✓	✓
ELPLW06	✓	✓	✓	✓
ELPLM08	✓	✓	✓	✓
ELPLM09	✓	✓	✓	✓
ELPLM15	✓	✓	✓	✓
ELPLM10	✓	✓	✓	✓
ELPLM11	✓	✓	✓	✓
ELPLL08	✓	✓	✓	✓
ELPLU02	-	-	✓	✓
ELPLR04	-	-	✓	✓
ELPLW04	-	-	✓	✓
ELPLS04	-	-	✓	✓
ELPLM06	-	-	✓	✓
ELPLM07	-	-	✓	✓
ELPLL07	-	-	✓	✓

レンズ仕様

レンズ型番	レンズ装着時 の本体サイズ D(mm)	レンズ飛び出 し量 (mm)	レンズ径 (mm)	レンズ質量 (g)	F 値	焦点距離 (mm)	ズーム倍率
ELPLX02 ELPLX02W ELPLX02S ELPLX02WS	535	99	-	5000	1.9	8.0	-
ELPLU03	527	91	φ 149.9	1800	2.0 - 2.3	11.1 - 13.1	1.2
ELPLU03S	527	91	φ 149.9	2300	2.0 - 2.3	11.1 - 13.1	1.2
ELPLU04	556	120	φ 150	3100	2.0 - 2.1	14.8 - 17.7	1.2
ELPLW05	495	59	φ 135	1450	2.0 - 2.2	17.6 - 24.3	1.4
ELPLW08	556	120	φ 138.5	3050	2.0 - 2.2	19.7 - 27.5	1.4
ELPLW06	526	90	φ 129.8	2950	1.8 - 2.3	27.3 - 37.0	1.4
ELPLM08	486	50	φ 114.9	1200	1.7 - 2.3	24.0 - 38.2	1.6
ELPLM09 ELPLM15	493	57	φ 104.6	1900	1.8 - 2.3	36.0 - 57.4	1.6
ELPLM10	536	100	φ 104.6	2200	1.8 - 2.4	55.4 - 83.3	1.5
ELPLM11	543	107	φ 104	2200	1.8 - 2.4	80.6 - 121.1	1.5

レンズ型番	レンズ装着時の本体サイズ D(mm)	レンズ飛び出し量 (mm)	レンズ径 (mm)	レンズ質量 (g)	F 値	焦点距離 (mm)	ズーム倍率
ELPLL08	541	105	φ 104	2200	1.8 - 2.5	119.0 - 165.4	1.4

光出力比較

レンズ型番	EB-PQ2010B		EB-PQ2008B EB-PQ2008W	
	光出力 (lm)	明るさ上限 (%)	光出力 (lm)	明るさ上限 (%)
ELPLX02 ELPLX02W ELPLX02S ELPLX02WS	8,400	100	6,700	100
ELPLU03 *	8,500	100	6,800	100
ELPLU03S	8,500	100	6,800	100
ELPLU04	9,400	100	7,500	100
ELPLW05 *	8,700	100	7,000	100
ELPLW08	9,500	100	7,600	100
ELPLW06	9,500	100	7,600	100
ELPLM08 *	9,600	100	7,600	100
ELPLM09 *	9,900	100	7,900	100
ELPLM15	10,000	100	8,000	100
ELPLM10	9,900	100	7,900	100
ELPLM11	9,500	100	7,600	100
ELPLL08	9,500	100	7,600	100

※ このレンズをお使いのときは [光源モード] が自動的に [カスタム] に設定され、明るさの上限が制限されます。

レンズ機能表

レンズ型番	機能						
	電動ズーム	電動フォーカス	電動ディス トーション	電動レンズ シフト	レンズメモ リ	レンズタイ プ認識	カメラアシ スト
ELPLX02 ELPLX02W	-	✓	✓	✓	✓	✓	-
ELPLX02S ELPLX02WS	-	✓	✓	✓	✓	✓	✓
ELPLU03 ELPLU03S	✓	✓	✓	✓	✓	✓	✓
ELPLU04	✓	✓	✓	✓	✓	✓	✓
ELPLW05	✓	✓	✓	✓	✓	✓	✓
ELPLW08	✓	✓	✓	✓	✓	✓	✓
ELPLW06	✓	✓	-	✓	✓	✓	✓
ELPLM08	✓	✓	-	✓	✓	✓	✓
ELPLM09	✓	✓	-	✓	✓	✓	✓
ELPLM15	✓	✓	-	✓	✓	✓	✓
ELPLM10	✓	✓	-	✓	✓	✓	✓
ELPLM11	✓	✓	-	✓	✓	✓	✓
ELPLL08	✓	✓	-	✓	✓	✓	-

外付けカメラ対応表

レンズ型番	機能				
	ブレンディング (平面/凹曲面/凸曲面)	スタッキング (平面/凹曲面/凸曲面)	カラーキャリブレーション (平面/凹曲面/凸曲面)	スクリーンマッチング (平面/凹曲面)	リモートカメラアクセス
ELPLX02S ELPLX02WS	✓	✓	✓	✓	✓
ELPLU03	✓	✓	✓	✓	✓
ELPLU03S	✓	✓	✓	✓	✓
ELPLU04	✓	✓	✓	✓	✓
ELPLW05	✓	✓	✓	✓	✓
ELPLW08	✓	✓	✓	✓	✓
ELPLW06	✓	✓	✓	✓	✓
ELPLM09	✓	✓	✓	✓	✓
ELPLM15	✓	✓	✓	✓	✓
ELPLM10	✓	✓	✓	✓	✓
ELPLM11	✓	✓	✓	✓	✓
ELPLL08	-	-	-	-	-

レンズシフト調整可能範囲

レンズシフトで映像を移動できる範囲は以下のとおりです。

映像の位置を上下、左右の両方とも最大値まで移動することはできません。

ELPLU04/ELPLW08/ELPLW06/ELPLM09/ELPLM15/ELPLM10/ELPLM11/ELPLL08 使用時

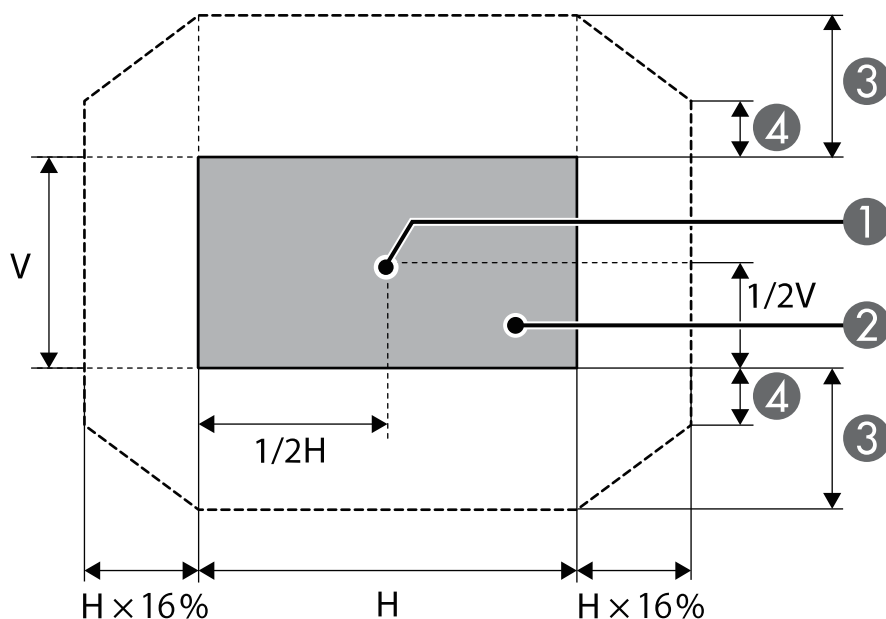

- ① レンズの中心
- ② レンズの位置をホームポジションに移動したときの投写映像
- ③ 最大可動領域：V x 58%
- ④ 左右方向が最大値の場合：V x 33%

ELPLX02S/ELPLX02WS/ELPLX02/ELPLX02W 使用時

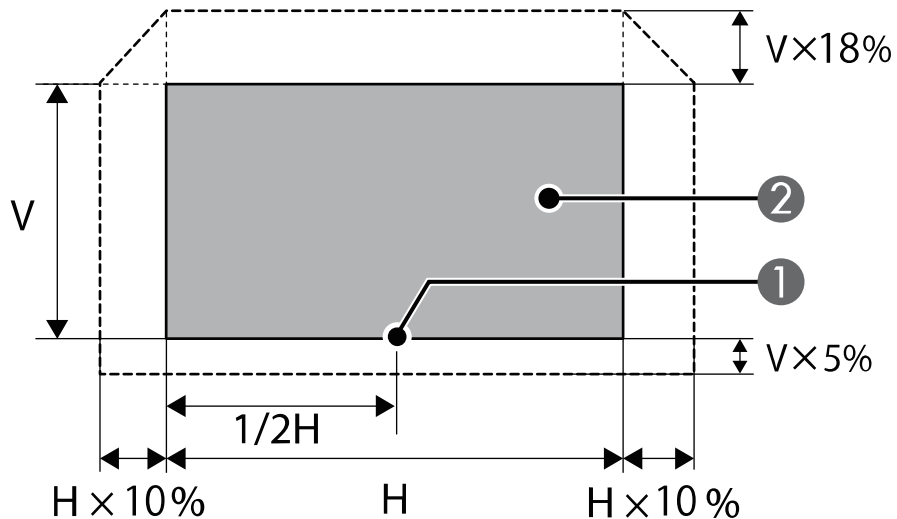

- ① レンズの中心
- ② レンズの位置をホームポジションに移動したときの投写映像

ELPLU03/ELPLU03S/ELPLW05/ELPLM08 使用時

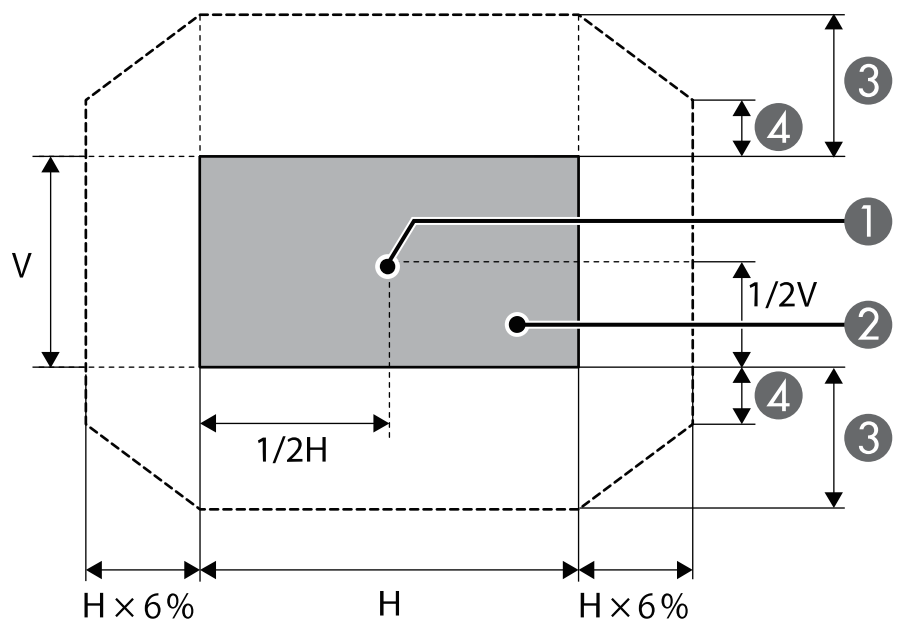

- ① レンズの中心
- ② レンズの位置をホームポジションに移動したときの投写映像
- ③ 最大可動領域： $V \times 18\%$
- ④ 左右方向が最大値の場合： $V \times 0\%$

設置用金具仕様

商品名	外形サイズ	質量	耐荷重	調整範囲
天吊金具 ELPMB67*	幅 356 × 高さ 124 × 奥行き 330 mm	約 5.7 kg	約 40 kg	上下傾斜角度：-15～5° 左右傾斜角度：±5° 左右回転角度：±5° 前後スライド：±36 mm
天吊金具 ELPMB48*	幅 400 × 高さ 428 × 奥行き 330 mm	約 16 kg	約 75 kg	上下傾斜角度：-25～5° 左右傾斜角度：±5° 左右回転角度：±5° 前後スライド：±30 mm
天吊金具 ELPMB47*	幅 400 × 高さ 124 × 奥行き 330 mm	約 11 kg	約 75 kg	上下傾斜角度：±5° 左右傾斜角度：±5° 左右回転角度：±5° 前後スライド：±30 mm
延長パイプ ELPP15	Φ 270 × 352 mm	約 4.4 kg	-	460～680 mm 天吊金具（ELPMB67）と組み合わせて使用

※ 天吊り設置には特別な技術が必要です。詳細はお買い上げの販売店またはお問い合わせ先に記載の連絡先にご相談ください。

外付けオプション仕様

商品名	外形サイズ	質量	仕様
外付けエアフィルター ELPAF63	608.5 (幅) × 175.5 (高さ) × 158.0 (奥行き) mm	約 2.0 kg	-
外付けカメラ ELPEC01	幅 103 × 高さ 49 × 奥行き 47 mm	約 150 g	画像センサー：CMOS センサーのサイズ：1/2.9 インチ 解像度：2,000,000 ピクセル フレームレート：15 fps 電源電圧：5V (USB 電源) 消費電力 (使用時)：1.5 W (300 mA) 未滿
無線 LAN ユニット ELPAP11	幅 24 × 高さ 10 × 奥行き 61 mm	約 11 g	電気定格：DC 5V、500 mA

■プロジェクターの各部名称 - 接続端子部

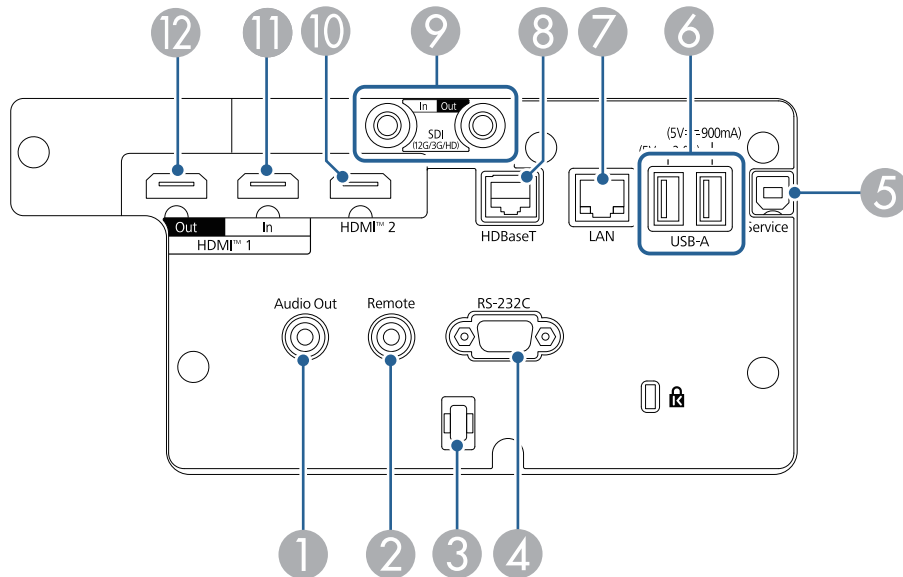

No	名称	備考
①	Audio Out 端子 (ステレオミニピンジャック)	現在の入力ソースの音声を外部スピーカーに出力します。
②	Remote 端子 (ステレオミニピンジャック)	オプションのワイヤードリモコンケーブルを接続し、リモコンからの信号を入力します。リモコンを接続すると、本機のリモコン受光部は機能しなくなります。
③	ケーブルホルダー	ケーブル類を固定するための市販の結束バンド (ケーブルタイ) を通します。
④	RS-232C 端子 (ミニ D-Sub 9pin、オス)	RS-232C ケーブルを接続して、コンピューターから本機を制御します。
⑤	Service 端子 (USB Type-B)	一括設定機能でメニュー設定をコピーするときや、ファームウェアを更新するときに使います。
⑥	USB-A 端子 (USB Type-A)	一括設定機能でメニュー設定をコピーするときや、ファームウェアを更新するときに使います。5 V/2 A または 5 V/900 mA で電力を供給できます。
⑦	LAN 端子 (RJ-45)	100Base-TX または 10Base-T タイプの LAN ケーブルを使用してください。誤作動防止のために、カテゴリ 5 以上のシールド付きケーブルをお使いください。
⑧	HDBaseT 端子 (RJ-45)	最長 100m のネットワークケーブルを使用できます。誤作動防止のために、カテゴリ 5e 以上のシールド付き STP ケーブル (ストレート) をお使いください。ただし、すべての入出力機器および環境において、動作を保証するものではありません。この端子は HDCP2.3 に対応しています。
⑨	SDI In 端子 (BNC)	SDI に対応したビデオ機器の信号を入力します。(EB-PQ2010B のみ)
	SDI Out 端子 (BNC)	SDI In 端子から入力した映像信号を外部モニターに出力します。(EB-PQ2010B のみ)
⑩	HDMI2 端子 (HDMI)	HDMI に対応したビデオ機器やコンピューターの信号を入力します。この端子は HDCP2.3 に対応しています。(音声は PCM にのみ対応)
⑪	HDMI1 In 端子 (HDMI)	HDMI に対応したビデオ機器やコンピューターの信号を入力します。この端子は HDCP2.3 に対応しています。(音声は PCM にのみ対応)
⑫	HDMI1 Out 端子 (HDMI)	HDMI1 In 端子から入力した映像信号を外部モニターや他のプロジェクターに出力します。この端子は HDCP2.3 に対応しています。

■対応解像度

入力信号の形式ごとのリフレッシュレートと解像度を示します。

HDMI

Signal Information				HDMI												
Mode	Resolution	Refresh Rate [Hz]	Link	YCbCr									RGB			
				4:2:0			4:2:2			4:4:4			RGB			
				8	10	12	8	10	12	8	10	12	8	10	12	
PC	640 x 480	59.94p	Single	-	-	-	-	-	-	-	-	-	-	✓	-	-
PC	800 x 600	60.32p	Single	-	-	-	-	-	-	-	-	-	-	✓	-	-
PC	1024 x 768	60p	Single	-	-	-	-	-	-	-	-	-	-	✓	-	-
PC	1280 x 800	59.81p	Single	-	-	-	-	-	-	-	-	-	-	✓	-	-
PC	1280 x 960	60p	Single	-	-	-	-	-	-	-	-	-	-	✓	-	-
PC	1280 x 1024	60.02p	Single	-	-	-	-	-	-	-	-	-	-	✓	-	-
PC	1366 x 768	59.79p	Single	-	-	-	-	-	-	-	-	-	-	✓	-	-
PC	1400 x 1050	59.98p	Single	-	-	-	-	-	-	-	-	-	-	✓	-	-
PC	1440 x 900	59.89p	Single	-	-	-	-	-	-	-	-	-	-	✓	-	-
PC	1600 x 900	60p	Single	-	-	-	-	-	-	-	-	-	-	✓	-	-
PC	1600 x 1200	60p	Single	-	-	-	-	-	-	-	-	-	-	✓	-	-
PC	1680 x 1050	59.95p	Single	-	-	-	-	-	-	-	-	-	-	✓	-	-
PC	1920 x 1200	59.95p	Single	-	-	-	-	-	-	-	-	-	-	✓	-	-
PC	2048 x 1536	59.95p	Single	-	-	-	-	-	-	-	-	-	-	✓	-	-
PC	2560 x 1440	59.95p	Single	-	-	-	-	-	-	-	-	-	-	✓	-	-
PC	2560 x 1600	59.97p	Single	-	-	-	-	-	-	-	-	-	-	✓	-	-
PC	1920 x 720	60p	Single	-	-	-	-	-	-	-	-	-	-	✓	-	-
PC	1920 x 810	60p	Single	-	-	-	-	-	-	-	-	-	-	-	-	-
PC	2880 x 1080	60p	Single	-	-	-	-	-	-	-	-	-	-	✓	-	-
PC	3200 x 900	60p	Single	-	-	-	-	-	-	-	-	-	-	✓	-	-
PC	3240 x 1080	60p	Single	-	-	-	-	-	-	-	-	-	-	✓	-	-
PC	3440 x 1440	30p	Single	-	-	-	-	-	-	-	-	-	-	✓	-	-
PC	3456 x 1080	30p	Single	-	-	-	-	-	-	-	-	-	-	✓	-	-
PC	3456 x 1080	60p	Single	-	-	-	-	-	-	-	-	-	-	✓	-	-
Video	720 x 480	59.94p	Single	-	-	-	✓	✓	✓	✓	✓	✓	✓	✓	✓	✓
Video	720 x 576	50p	Single	-	-	-	✓	✓	✓	✓	✓	✓	✓	✓	✓	✓
Video	1280 x 720	50p	Single	-	-	-	✓	✓	✓	✓	✓	✓	✓	✓	✓	✓
Video	1280 x 720	59.94p	Single	-	-	-	✓	✓	✓	✓	✓	✓	✓	✓	✓	✓
Video	1280 x 720	60p	Single	-	-	-	✓	✓	✓	✓	✓	✓	✓	✓	✓	✓
Video *1	720 x 480	59.94i	Single	-	-	-	-	-	-	-	-	-	-	-	-	-
Video *1	720 x 576	50i	Single	-	-	-	-	-	-	-	-	-	-	-	-	-
Video	1920 x 1080	23.98p	Single	-	-	-	✓	✓*A	✓*A	✓	✓*A	✓*A	✓	✓*A	✓*A	✓*A
Video	1920 x 1080	24p	Single	-	-	-	✓	✓*A	✓*A	✓	✓*A	✓*A	✓	✓*A	✓*A	✓*A
Video	1920 x 1080	25p	Single	-	-	-	-	-	-	-	-	-	-	-	-	-
Video	1920 x 1080	29.97p	Single	-	-	-	✓	✓*A	✓*A	✓	✓*A	✓*A	✓	✓*A	✓*A	✓*A
Video	1920 x 1080	30p	Single	-	-	-	✓	✓*A	✓*A	✓	✓*A	✓*A	✓	✓*A	✓*A	✓*A
Video	1920 x 1080	50p	Single	-	-	-	✓	✓*A	✓*A	✓	✓*A	✓*A	✓	✓*A	✓*A	✓*A
Video	1920 x 1080	59.94p	Single	-	-	-	✓	✓*A	✓*A	✓	✓*A	✓*A	✓	✓*A	✓*A	✓*A
Video	1920 x 1080	60p	Single	-	-	-	✓	✓*A	✓*A	✓	✓*A	✓*A	✓	✓*A	✓*A	✓*A
Video	1920 x 1080	50i	Single	-	-	-	✓*2	✓*2	✓*2	✓*2	✓*2	✓*2	✓*2	✓*2	✓*2	✓*2
Video	1920 x 1080	59.94i	Single	-	-	-	✓*2	✓*2	✓*2	✓*2	✓*2	✓*2	✓*2	✓*2	✓*2	✓*2
Video	1920 x 1080	60i	Single	-	-	-	✓*2	✓*2	✓*2	✓*2	✓*2	✓*2	✓*2	✓*2	✓*2	✓*2
Video	1920 x 1080	100p	Single	-	-	-	✓	✓*A	✓*A	✓	✓*A	✓*A	✓	✓*A	✓*A	✓*A
Video	1920 x 1080	119.88p	Single	-	-	-	✓	✓*A	✓*A	✓	✓*A	✓*A	✓	✓*A	✓*A	✓*A
Video	1920 x 1080	120p	Single	-	-	-	✓	✓*A	✓*A	✓	✓*A	✓*A	✓	✓*A	✓*A	✓*A

Signal Information				HDMI													
Mode	Resolution	Refresh Rate [Hz]	Link	YCbCr									RGB				
				4:2:0			4:2:2			4:4:4			RGB				
				8	10	12	8	10	12	8	10	12	8	10	12		
Video	2560 x 1080	50p	Single	-	-	-	-	-	-	-	-	-	-	-	-	-	-
Video	2560 x 1080	59.94p	Single	-	-	-	-	-	-	-	-	-	-	-	-	-	-
Video	2560 x 1080	60p	Single	-	-	-	-	-	-	-	-	-	-	-	✓	-	-
Video	3840 x 2160	23.98p	Single	-	-	-	✓	✓*A	✓*A	✓	✓*A	✓*A	✓	✓*A	✓*A	✓	✓*A
Video	3840 x 2160	24p	Single	-	-	-	✓	✓*A	✓*A	✓	✓*A	✓*A	✓	✓*A	✓*A	✓	✓*A
Video	3840 x 2160	25p	Single	-	-	-	✓	✓*A	✓*A	✓	✓*A	✓*A	✓	✓*A	✓*A	✓	✓*A
Video	3840 x 2160	29.97p	Single	-	-	-	✓	✓*A	✓*A	✓	✓*A	✓*A	✓	✓*A	✓*A	✓	✓*A
Video	3840 x 2160	30p	Single	-	-	-	✓	✓*A	✓*A	✓	✓*A	✓*A	✓	✓*A	✓*A	✓	✓*A
Video	3840 x 2160	50p	Single	✓	✓*A	✓*A	✓	✓*A	✓*A	✓	✓*A	✓*A	✓	✓*A	✓*A	✓	✓*A
Video	3840 x 2160	59.94p	Single	✓	✓*A	✓*A	✓	✓*A	✓*A	✓	✓*A	✓*A	✓	✓*A	✓*A	✓	✓*A
Video	3840 x 2160	60p	Single	✓	✓*A	✓*A	✓	✓*A	✓*A	✓	✓*A	✓*A	✓	✓*A	✓*A	✓	✓*A
Video	4096 x 2160	23.98p	Single	-	-	-	✓	✓*A	✓*A	✓	✓*A	✓*A	✓	✓*A	✓*A	✓	✓*A
Video	4096 x 2160	24p	Single	-	-	-	✓	✓*A	✓*A	✓	✓*A	✓*A	✓	✓*A	✓*A	✓	✓*A
Video	4096 x 2160	25p	Single	-	-	-	-	-	-	-	-	-	-	-	-	-	-
Video	4096 x 2160	29.97p	Single	-	-	-	-	-	-	-	-	-	-	-	-	-	-
Video	4096 x 2160	30p	Single	-	-	-	-	-	-	-	-	-	-	-	-	-	-
Video	4096 x 2160	50p	Single	✓	✓*A	✓*A	✓	✓*A	✓*A	✓	✓*A	✓*A	✓	✓*A	✓*A	✓	✓*A
Video	4096 x 2160	59.94p	Single	✓	✓*A	✓*A	✓	✓*A	✓*A	✓	✓*A	✓*A	✓	✓*A	✓*A	✓	✓*A
Video	4096 x 2160	60p	Single	✓	✓*A	✓*A	✓	✓*A	✓*A	✓	✓*A	✓*A	✓	✓*A	✓*A	✓	✓*A
Video	3840 x 2160	100p	Single	✓	✓*A	✓*A	✓	✓*A	✓*A	✓	✓*A	-	✓	✓*A	-	✓	✓*A
Video	3840 x 2160	119.88p	Single	✓	✓*A	✓*A	✓	✓*A	✓*A	✓	✓*A	-	✓	✓*A	-	✓	✓*A
Video	3840 x 2160	120p	Single	✓	✓*A	✓*A	✓	✓*A	✓*A	✓	✓*A	-	✓	✓*A	-	✓	✓*A
Video	4096 x 2160	100p	Single	✓	✓*A	✓*A	✓	✓*A	✓*A	✓	✓*A	-	✓	✓*A	-	✓	✓*A
Video	4096 x 2160	119.88p	Single	✓	✓*A	✓*A	✓	✓*A	✓*A	✓	✓*A	-	✓	✓*A	-	✓	✓*A
Video	4096 x 2160	120p	Single	✓	✓*A	✓*A	✓	✓*A	✓*A	✓	✓*A	-	✓	✓*A	-	✓	✓*A

• Common note

10bit、12bit に✓が入っているフォーマットは、ディープカラーに対応しています。

• Notes (*1,2,3・・・)

*1: Pixel repetition: 有効な水平解像度は 720(1440) です。

*2: インターレース信号が接続された場合は、ラインダブル処理されるため、映像にちらつきが発生することがあります。

• HDR Support Information (*A,B,C・・・)

	HDR Supported	Color Space	Standard
*A	HDR10,HLG	BT.2020	BT.2100

HDBaseT

Signal Information				HDBaseT													
Mode	Resolution	Refresh Rate [Hz]	Link	YCbCr									RGB				
				4:2:0			4:2:2			4:4:4			RGB				
				8	10	12	8	10	12	8	10	12	8	10	12		
PC	640 x 480	59.94p	Single	-	-	-	-	-	-	-	-	-	-	-	✓	-	-
PC	800 x 600	60.32p	Single	-	-	-	-	-	-	-	-	-	-	-	✓	-	-
PC	1024 x 768	60p	Single	-	-	-	-	-	-	-	-	-	-	-	✓	-	-
PC	1280 x 800	59.81p	Single	-	-	-	-	-	-	-	-	-	-	-	✓	-	-
PC	1280 x 960	60p	Single	-	-	-	-	-	-	-	-	-	-	-	✓	-	-
PC	1280 x 1024	60.02p	Single	-	-	-	-	-	-	-	-	-	-	-	✓	-	-
PC	1366 x 768	59.79p	Single	-	-	-	-	-	-	-	-	-	-	-	✓	-	-
PC	1400 x 1050	59.98p	Single	-	-	-	-	-	-	-	-	-	-	-	✓	-	-
PC	1440 x 900	59.89p	Single	-	-	-	-	-	-	-	-	-	-	-	✓	-	-
PC	1600 x 900	60p	Single	-	-	-	-	-	-	-	-	-	-	-	✓	-	-
PC	1600 x 1200	60p	Single	-	-	-	-	-	-	-	-	-	-	-	✓	-	-
PC	1680 x 1050	59.95p	Single	-	-	-	-	-	-	-	-	-	-	-	✓	-	-
PC	1920 x 1200	59.95p	Single	-	-	-	-	-	-	-	-	-	-	-	✓	-	-
PC	2048 x 1536	59.95p	Single	-	-	-	-	-	-	-	-	-	-	-	✓	-	-
PC	2560 x 1440	59.95p	Single	-	-	-	-	-	-	-	-	-	-	-	✓	-	-
PC	2560 x 1600	59.97p	Single	-	-	-	-	-	-	-	-	-	-	-	✓	-	-
PC	1920 x 720	60p	Single	-	-	-	-	-	-	-	-	-	-	-	✓	-	-
PC	1920 x 810	60p	Single	-	-	-	-	-	-	-	-	-	-	-	-	-	-
PC	2880 x 1080	60p	Single	-	-	-	-	-	-	-	-	-	-	-	✓	-	-
PC	3200 x 900	60p	Single	-	-	-	-	-	-	-	-	-	-	-	✓	-	-
PC	3240 x 1080	60p	Single	-	-	-	-	-	-	-	-	-	-	-	✓	-	-
PC	3440 x 1440	30p	Single	-	-	-	-	-	-	-	-	-	-	-	✓	-	-
PC	3456 x 1080	30p	Single	-	-	-	-	-	-	-	-	-	-	-	✓	-	-
PC	3456 x 1080	60p	Single	-	-	-	-	-	-	-	-	-	-	-	✓	-	-
Video	720 x 480	59.94p	Single	-	-	-	✓	✓	✓	✓	✓	✓	✓	✓	✓	✓	✓
Video	720 x 576	50p	Single	-	-	-	✓	✓	✓	✓	✓	✓	✓	✓	✓	✓	✓
Video	1280 x 720	50p	Single	-	-	-	✓	✓	✓	✓	✓	✓	✓	✓	✓	✓	✓
Video	1280 x 720	59.94p	Single	-	-	-	✓	✓	✓	✓	✓	✓	✓	✓	✓	✓	✓
Video	1280 x 720	60p	Single	-	-	-	✓	✓	✓	✓	✓	✓	✓	✓	✓	✓	✓
Video *1	720 x 480	59.94i	Single	-	-	-	-	-	-	-	-	-	-	-	-	-	-
Video *1	720 x 576	50i	Single	-	-	-	-	-	-	-	-	-	-	-	-	-	-
Video	1920 x 1080	23.98p	Single	-	-	-	✓	✓*A	✓*A	✓	✓*A	✓*A	✓	✓*A	✓*A	✓*A	✓*A
Video	1920 x 1080	24p	Single	-	-	-	✓	✓*A	✓*A	✓	✓*A	✓*A	✓	✓*A	✓*A	✓*A	✓*A
Video	1920 x 1080	25p	Single	-	-	-	-	-	-	-	-	-	-	-	-	-	-
Video	1920 x 1080	29.97p	Single	-	-	-	✓	✓*A	✓*A	✓	✓*A	✓*A	✓	✓*A	✓*A	✓*A	✓*A
Video	1920 x 1080	30p	Single	-	-	-	✓	✓*A	✓*A	✓	✓*A	✓*A	✓	✓*A	✓*A	✓*A	✓*A
Video	1920 x 1080	50p	Single	-	-	-	✓	✓*A	✓*A	✓	✓*A	✓*A	✓	✓*A	✓*A	✓*A	✓*A
Video	1920 x 1080	59.94p	Single	-	-	-	✓	✓*A	✓*A	✓	✓*A	✓*A	✓	✓*A	✓*A	✓*A	✓*A
Video	1920 x 1080	60p	Single	-	-	-	✓	✓*A	✓*A	✓	✓*A	✓*A	✓	✓*A	✓*A	✓*A	✓*A
Video	1920 x 1080	50i	Single	-	-	-	✓*2	✓*2	✓*2	✓*2	✓*2	✓*2	✓*2	✓*2	✓*2	✓*2	✓*2
Video	1920 x 1080	59.94i	Single	-	-	-	✓*2	✓*2	✓*2	✓*2	✓*2	✓*2	✓*2	✓*2	✓*2	✓*2	✓*2
Video	1920 x 1080	60i	Single	-	-	-	✓*2	✓*2	✓*2	✓*2	✓*2	✓*2	✓*2	✓*2	✓*2	✓*2	✓*2
Video	1920 x 1080	100p	Single	-	-	-	-	-	-	-	-	-	-	-	-	-	-
Video	1920 x 1080	119.88p	Single	-	-	-	-	-	-	-	-	-	-	-	-	-	-
Video	1920 x 1080	120p	Single	-	-	-	-	-	-	-	-	-	-	-	-	-	-

Signal Information				HDBaseT													
Mode	Resolution	Refresh Rate [Hz]	Link	YCbCr									RGB				
				4:2:0			4:2:2			4:4:4							
				8	10	12	8	10	12	8	10	12	8	10	12		
Video	2560 x 1080	50p	Single	-	-	-	-	-	-	-	-	-	-	-	-	-	-
Video	2560 x 1080	59.94p	Single	-	-	-	-	-	-	-	-	-	-	-	-	-	-
Video	2560 x 1080	60p	Single	-	-	-	-	-	-	-	-	-	-	-	✓	-	-
Video	3840 x 2160	23.98p	Single	-	-	-	✓	✓*A	✓*A	✓	-	-	-	✓	-	-	-
Video	3840 x 2160	24p	Single	-	-	-	✓	✓*A	✓*A	✓	-	-	-	✓	-	-	-
Video	3840 x 2160	25p	Single	-	-	-	✓	✓*A	✓*A	✓	-	-	-	✓	-	-	-
Video	3840 x 2160	29.97p	Single	-	-	-	✓	✓*A	✓*A	✓	-	-	-	✓	-	-	-
Video	3840 x 2160	30p	Single	-	-	-	✓	✓*A	✓*A	✓	-	-	-	✓	-	-	-
Video	3840 x 2160	50p	Single	✓	-	-	-	-	-	-	-	-	-	-	-	-	-
Video	3840 x 2160	59.94p	Single	✓	-	-	-	-	-	-	-	-	-	-	-	-	-
Video	3840 x 2160	60p	Single	✓	-	-	-	-	-	-	-	-	-	-	-	-	-
Video	4096 x 2160	23.98p	Single	-	-	-	✓	✓*A	✓*A	✓	-	-	-	✓	-	-	-
Video	4096 x 2160	24p	Single	-	-	-	✓	✓*A	✓*A	✓	-	-	-	✓	-	-	-
Video	4096 x 2160	25p	Single	-	-	-	-	-	-	-	-	-	-	-	-	-	-
Video	4096 x 2160	29.97p	Single	-	-	-	-	-	-	-	-	-	-	-	-	-	-
Video	4096 x 2160	30p	Single	-	-	-	-	-	-	-	-	-	-	-	-	-	-
Video	4096 x 2160	50p	Single	✓	-	-	-	-	-	-	-	-	-	-	-	-	-
Video	4096 x 2160	59.94p	Single	✓	-	-	-	-	-	-	-	-	-	-	-	-	-
Video	4096 x 2160	60p	Single	✓	-	-	-	-	-	-	-	-	-	-	-	-	-
Video	3840 x 2160	100p	Single	-	-	-	-	-	-	-	-	-	-	-	-	-	-
Video	3840 x 2160	119.88p	Single	-	-	-	-	-	-	-	-	-	-	-	-	-	-
Video	3840 x 2160	120p	Single	-	-	-	-	-	-	-	-	-	-	-	-	-	-
Video	4096 x 2160	100p	Single	-	-	-	-	-	-	-	-	-	-	-	-	-	-
Video	4096 x 2160	119.88p	Single	-	-	-	-	-	-	-	-	-	-	-	-	-	-
Video	4096 x 2160	120p	Single	-	-	-	-	-	-	-	-	-	-	-	-	-	-

• Common note

10bit、12bit に✓が入っているフォーマットは、ディープカラーに対応しています。

• Notes (*1,2,3)

*1 : Pixel repetition : 有効な水平解像度は 720(1440) です。

*2 : インターレース信号が接続された場合は、ラインダブル処理されるため、映像にちらつきが発生することがあります。

• HDR Support Information (*A,B,C)

	HDR Supported	Color Space	Standard
*A	HDR10,HLG	BT.2020	BT.2100

12G-SDI

Signal Information				12G-SDI													
SDI Type	Resolution	Refresh Rate [Hz]	Link	YCbCr									RGB				
				4:2:0			4:2:2			4:4:4			RGB				
				8	10	12	8	10	12	8	10	12	8	10	12		
HD	1280 x 720	50p	Single	-	-	-	-	✓	-	-	-	-	-	-	-	-	-
HD	1280 x 720	59.94p	Single	-	-	-	-	✓	-	-	-	-	-	-	-	-	-
HD	1280 x 720	60p	Single	-	-	-	-	✓	-	-	-	-	-	-	-	-	-
HD	1920 x 1080	50i	Single	-	-	-	-	✓*1	-	-	-	-	-	-	-	-	-
HD	1920 x 1080	59.94i	Single	-	-	-	-	✓*1	-	-	-	-	-	-	-	-	-
HD	1920 x 1080	60i	Single	-	-	-	-	✓*1	-	-	-	-	-	-	-	-	-
HD	1920 x 1080	23.98p	Single	-	-	-	-	✓*A	-	-	-	-	-	-	-	-	-
HD	1920 x 1080	24p	Single	-	-	-	-	✓*A	-	-	-	-	-	-	-	-	-
HD	1920 x 1080	25p	Single	-	-	-	-	✓*A	-	-	-	-	-	-	-	-	-
HD	1920 x 1080	29.97p	Single	-	-	-	-	✓*A	-	-	-	-	-	-	-	-	-
HD	1920 x 1080	30p	Single	-	-	-	-	✓*A	-	-	-	-	-	-	-	-	-
3G(Lv-A)	1920 x 1080	50i	Single	-	-	-	-	-	-	-	-	-	-	-	-	-	-
3G(Lv-A)	1920 x 1080	59.94i	Single	-	-	-	-	-	-	-	-	-	-	-	-	-	-
3G(Lv-A)	1920 x 1080	60i	Single	-	-	-	-	-	-	-	-	-	-	-	-	-	-
3G(Lv-A)	1920 x 1080	23.98p	Single	-	-	-	-	-	-	✓*A	✓*A	-	✓*A	✓*A	-	-	-
3G(Lv-A)	1920 x 1080	24p	Single	-	-	-	-	-	-	✓*A	✓*A	-	✓*A	✓*A	-	-	-
3G(Lv-A)	1920 x 1080	25p	Single	-	-	-	-	-	-	✓*A	✓*A	-	✓*A	✓*A	-	-	-
3G(Lv-A)	1920 x 1080	29.97p	Single	-	-	-	-	-	-	✓*A	✓*A	-	✓*A	✓*A	-	-	-
3G(Lv-A)	1920 x 1080	30p	Single	-	-	-	-	-	-	✓*A	✓*A	-	✓*A	✓*A	-	-	-
3G(Lv-A)	1920 x 1080	50p	Single	-	-	-	-	✓*A	-	-	-	-	-	-	-	-	-
3G(Lv-A)	1920 x 1080	59.94p	Single	-	-	-	-	✓*A	-	-	-	-	-	-	-	-	-
3G(Lv-A)	1920 x 1080	60p	Single	-	-	-	-	✓*A	-	-	-	-	-	-	-	-	-
12G(T-1 M1)	3840 x 2160	23.98p	Single	-	-	-	-	-	✓*A	-	✓*A	✓*A	-	✓*A	✓*A	-	✓*A
12G(T-1 M1)	3840 x 2160	24p	Single	-	-	-	-	-	✓*A	-	✓*A	✓*A	-	✓*A	✓*A	-	✓*A
12G(T-1 M1)	3840 x 2160	25p	Single	-	-	-	-	-	✓*A	-	✓*A	✓*A	-	✓*A	✓*A	-	✓*A
12G(T-1 M1)	3840 x 2160	29.97p	Single	-	-	-	-	-	✓*A	-	✓*A	✓*A	-	✓*A	✓*A	-	✓*A
12G(T-1 M1)	3840 x 2160	30p	Single	-	-	-	-	-	✓*A	-	✓*A	✓*A	-	✓*A	✓*A	-	✓*A
12G(T-1 M1)	3840 x 2160	50p	Single	-	-	-	-	✓*A	-	-	-	-	-	-	-	-	-
12G(T-1 M1)	3840 x 2160	59.94p	Single	-	-	-	-	✓*A	-	-	-	-	-	-	-	-	-
12G(T-1 M1)	3840 x 2160	60p	Single	-	-	-	-	✓*A	-	-	-	-	-	-	-	-	-
12G(T-1 M1)	4096 x 2160	23.98p	Single	-	-	-	-	-	✓*A	-	✓*A	✓*A	-	✓*A	✓*A	-	✓*A
12G(T-1 M1)	4096 x 2160	24p	Single	-	-	-	-	-	✓*A	-	✓*A	✓*A	-	✓*A	✓*A	-	✓*A
12G(T-1 M1)	4096 x 2160	25p	Single	-	-	-	-	-	-	-	-	-	-	-	-	-	-
12G(T-1 M1)	4096 x 2160	29.97p	Single	-	-	-	-	-	-	-	-	-	-	-	-	-	-
12G(T-1 M1)	4096 x 2160	30p	Single	-	-	-	-	-	-	-	-	-	-	-	-	-	-
12G(T-1 M1)	4096 x 2160	50p	Single	-	-	-	-	✓*A	-	-	-	-	-	-	-	-	-
12G(T-1 M1)	4096 x 2160	59.94p	Single	-	-	-	-	✓*A	-	-	-	-	-	-	-	-	-
12G(T-1 M1)	4096 x 2160	60p	Single	-	-	-	-	✓*A	-	-	-	-	-	-	-	-	-

• Common notes

- "3G(Lv-A)" は "3G-SDI Level-A" を意味します。
- "12G(T-1 M1)" は "12G-SDI Type-1 Mode1" を意味します。

• Notes (*1,2,3・・・)

*1: インターレース信号が接続された場合は、ラインダブル処理されるため、映像にちらつきが発生することがあります。

• HDR Support Information (*A,B,C・・・)

	HDR Supported	Color Space	Standard
*A	HDR10,HLG	BT.2020	BT.2100

■コンテンツ再生モードでサポートしているファイル形式

以下の形式のファイルをコンテンツ再生モードで投写できます。

ファイルの内容	ファイルタイプ (拡張子)	詳細
静止画	.jpg	<ul style="list-style-type: none"> Exif 規格に準拠したデジタルカメラで撮影した JPEG を推奨 縦横のピクセル数は 8 の倍数であること 以下のファイル形式は投写できません。 <ul style="list-style-type: none"> プログレッシブ形式 解像度が 8192 × 8192 を超えるファイル
	.bmp	以下のファイル形式は投写できません。 <ul style="list-style-type: none"> 解像度が 1280 × 800 を超えるファイル
	.gif	<ul style="list-style-type: none"> 透過 GIF (背景色は黒) 以下のファイル形式は投写できません。 <ul style="list-style-type: none"> 解像度が 1280 × 800 を超えるファイル アニメーションファイル インターレース形式
	.png	以下のファイル形式は投写できません。 <ul style="list-style-type: none"> 解像度が 1280 × 800 を超えるファイル インターレース形式
動画	.avi (Motion JPEG のみ)	<ul style="list-style-type: none"> バージョン：AVI 1.0 のみ 解像度：最大 1280 × 800 サイズ：最大 2 GB 動画コーデック：Motion JPEG 音声コーデック：LPCM、IMA ADPCM、または音声なし 音声サンプリングレート：11.025 kHz、22.05 kHz、44.1 kHz、16 kHz、24 kHz、32 kHz、48 kHz

■外形寸法図

レンズユニット ELPLM15 装着時

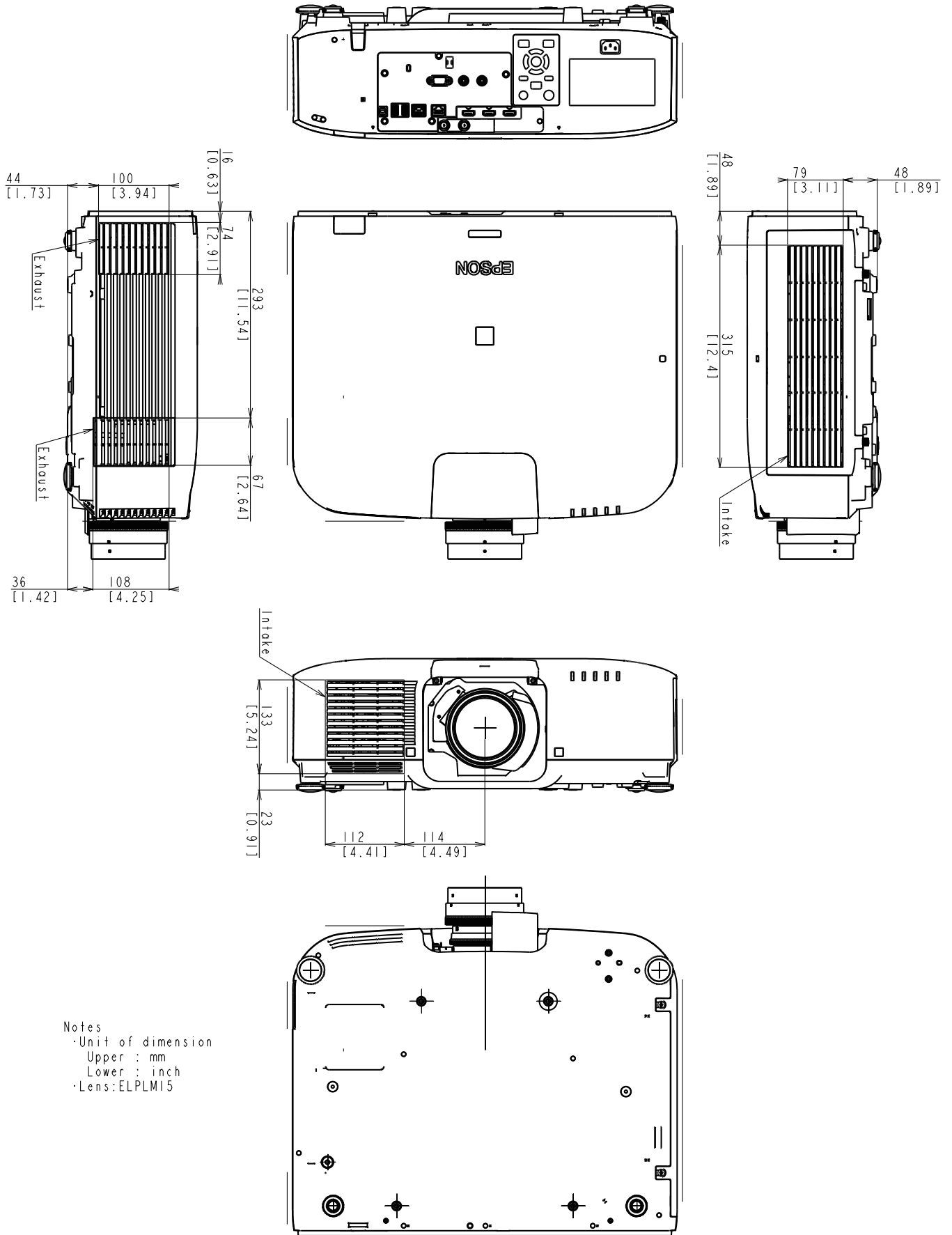

Notes
 ·Unit of dimension
 Upper : mm
 Lower : inch
 ·Lens:ELPLM15

レンズユニット ELPLX02S/ELPLX02WS 装着時

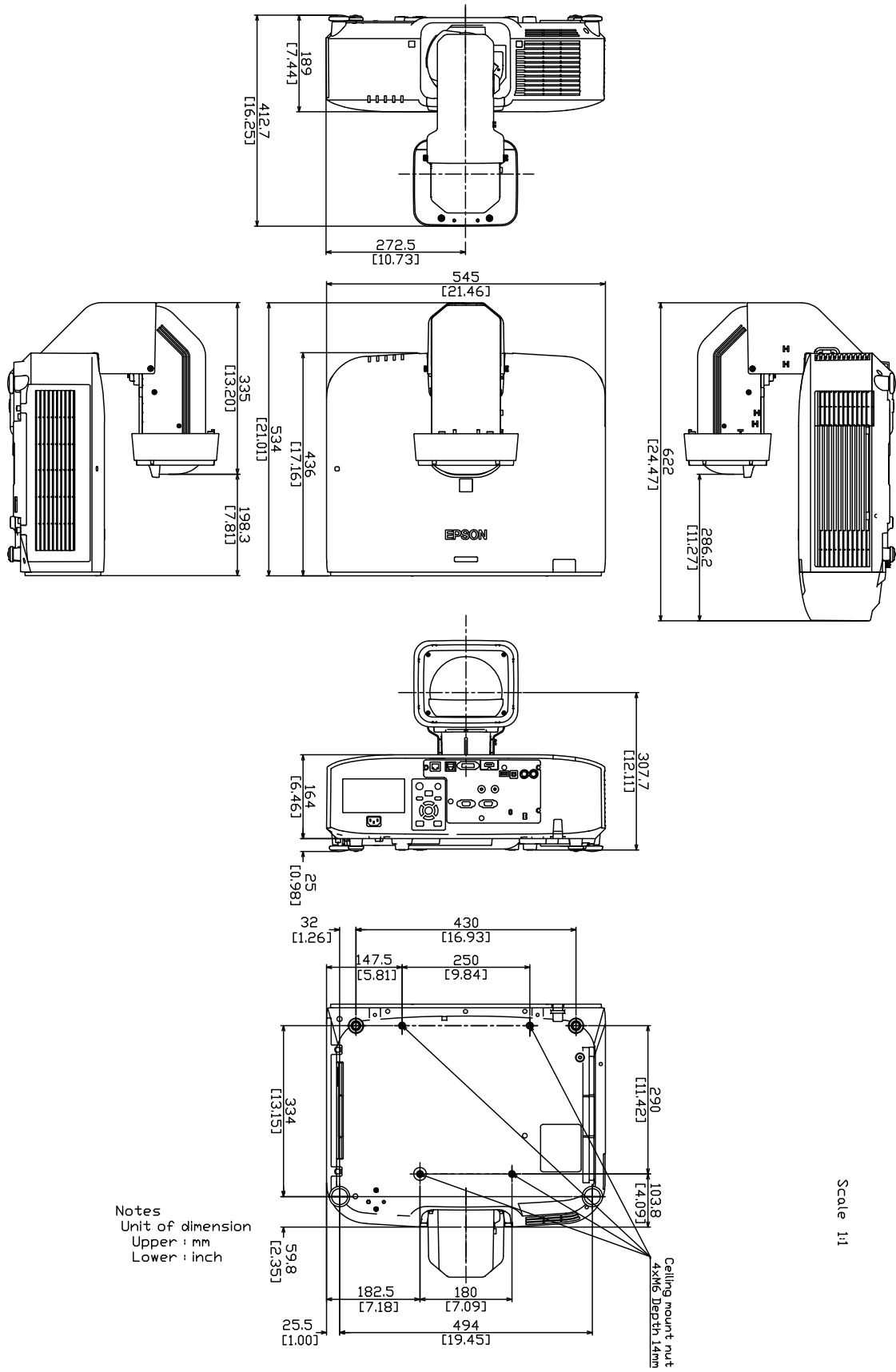

Scale 1:1

レンズユニット ELPLM15 + ELPEC01

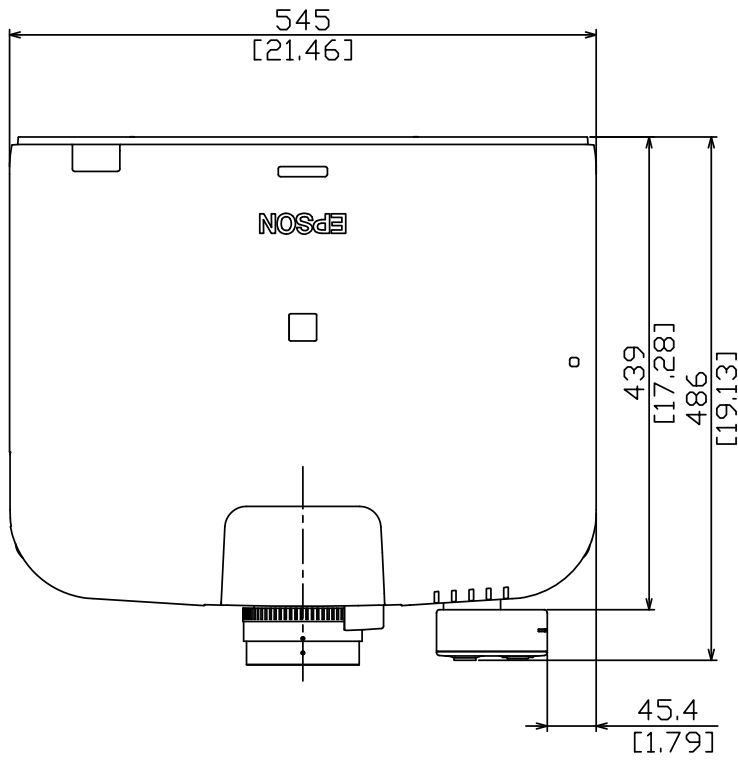

Scale 1:1

Notes
 Unit of dimension
 Upper : mm
 Lower : inch
 Lens : ELPLM15

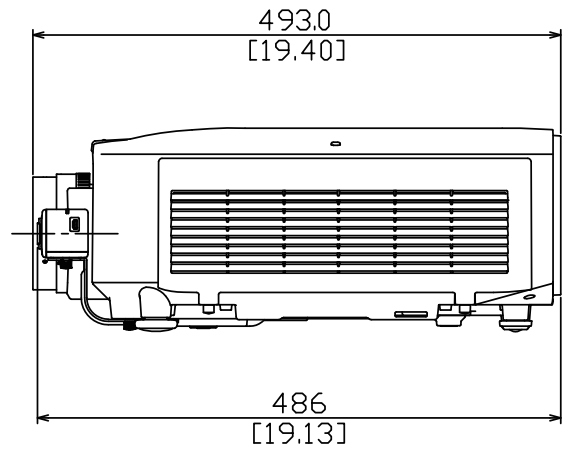
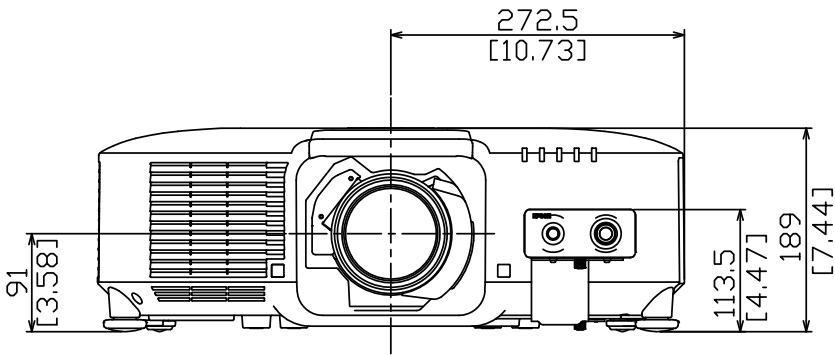

レンズユニット ELPLX02S/ELPLX02WS + ELPEC01

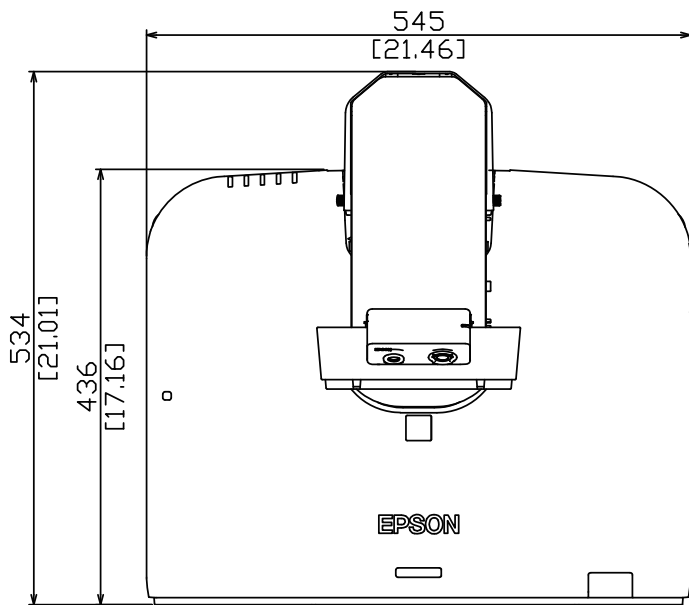

Scale 1:1

Notes
Unit of dimension
Upper : mm
Lower : inch

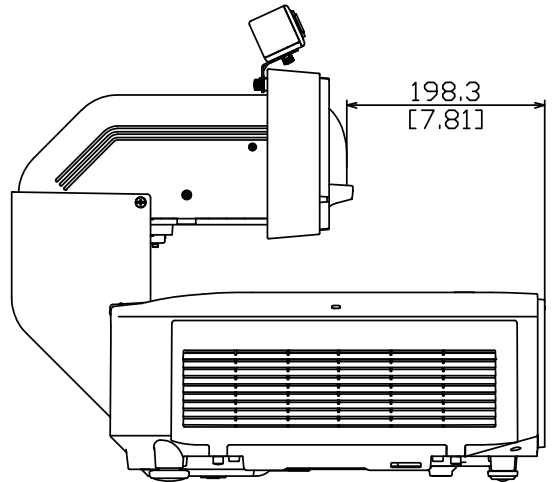
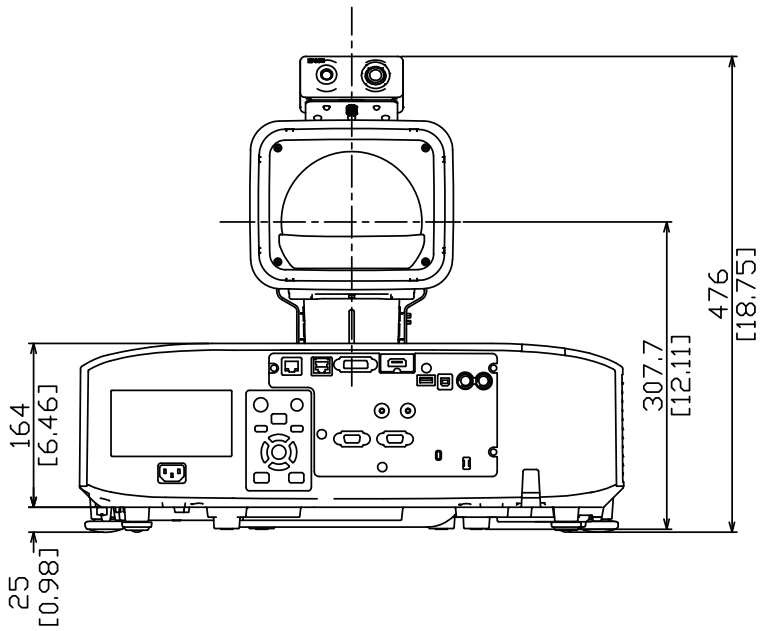

レンズユニット ELPLM15 + 天吊金具 ELPMB67

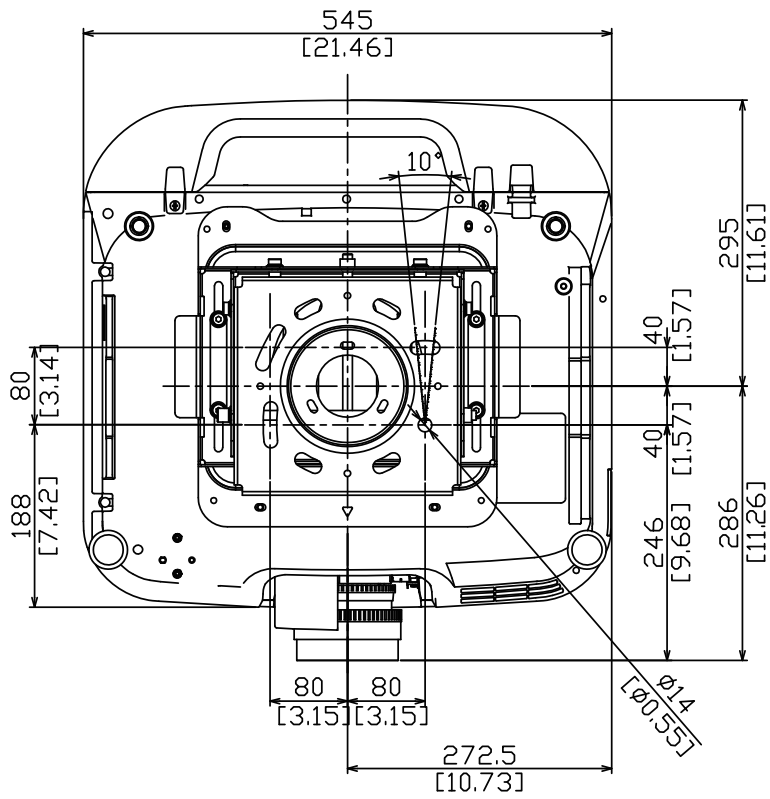

Scale 1:1

Notes
 Unit of dimension
 Upper: mm
 Lower: inch
 Lens ELPLM15

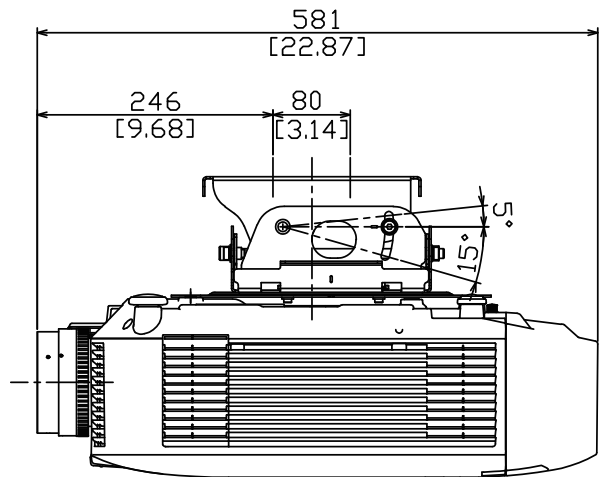
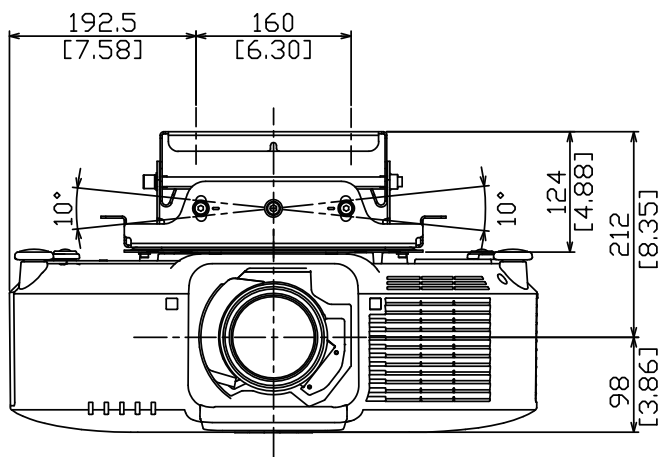

レンズユニット ELPLM15 + 天吊金具 ELPMB67 + 延長パイプ ELPFP15

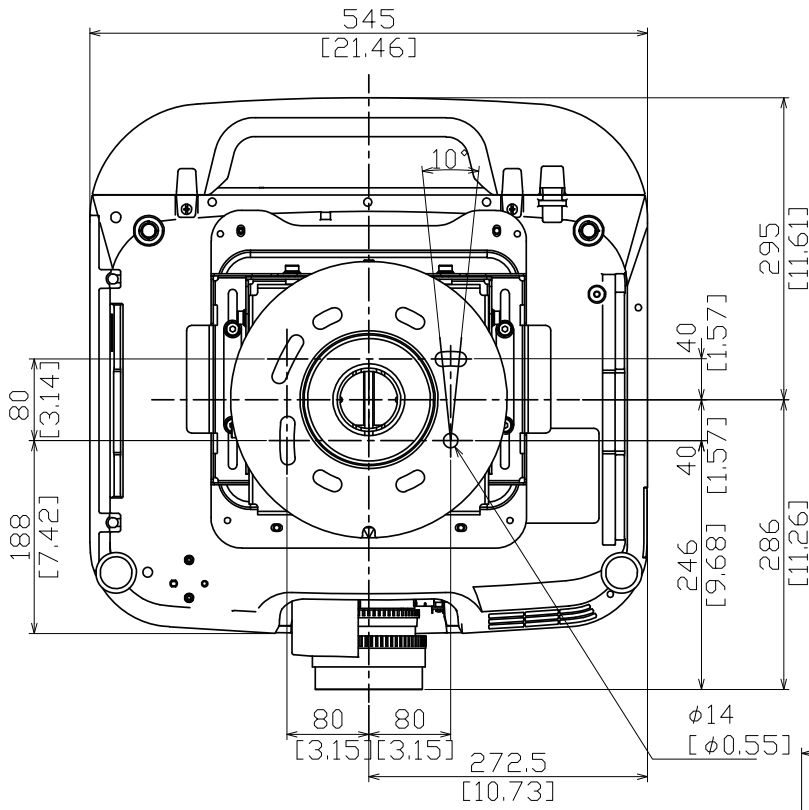

Scale 1:1

Notes
 Unit of dimension
 Upper : mm
 Lower : inch
 Lens : ELPLM15

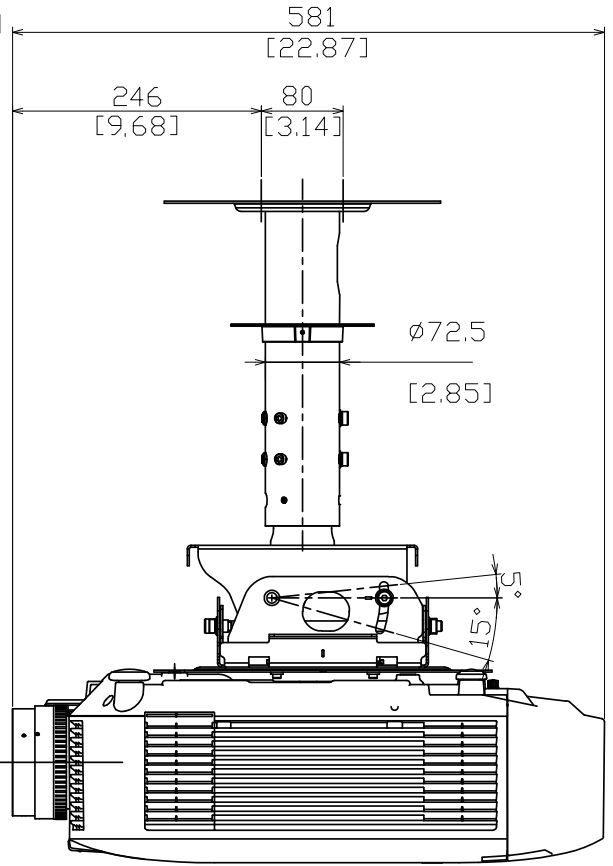
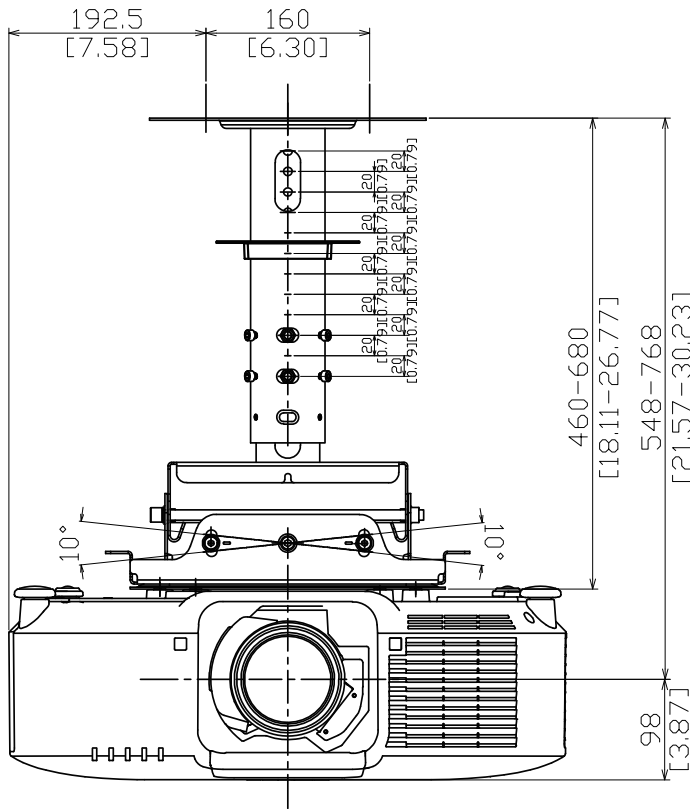

レンズユニット ELPLX02S/ELPLX02WS + 天吊金具 ELPMB67

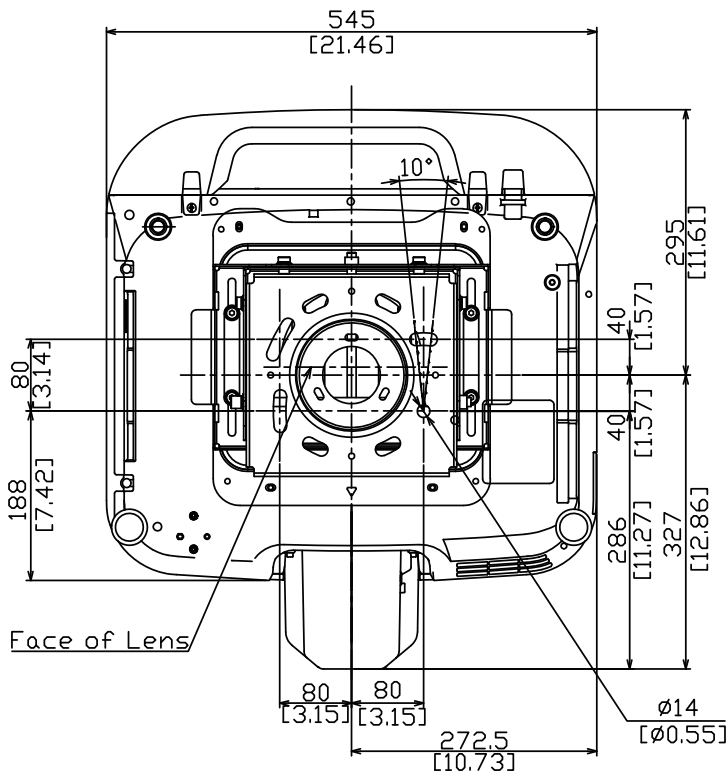

Scale 1:1

Notes
 Unit of dimension
 Upper : mm
 Lower : inch

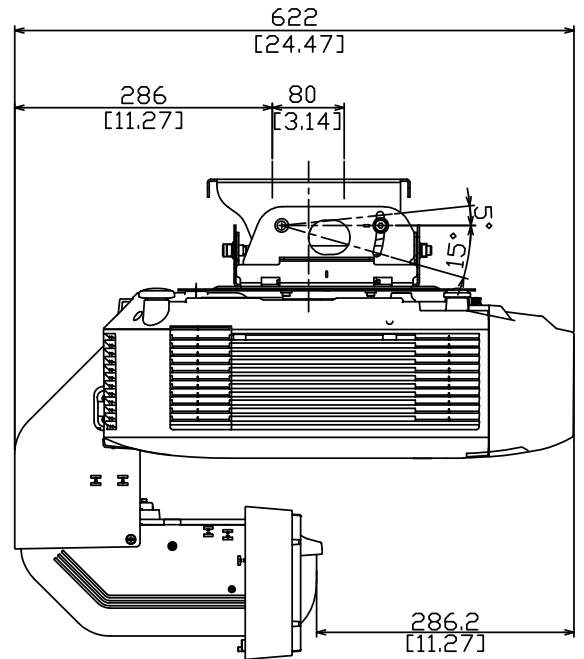
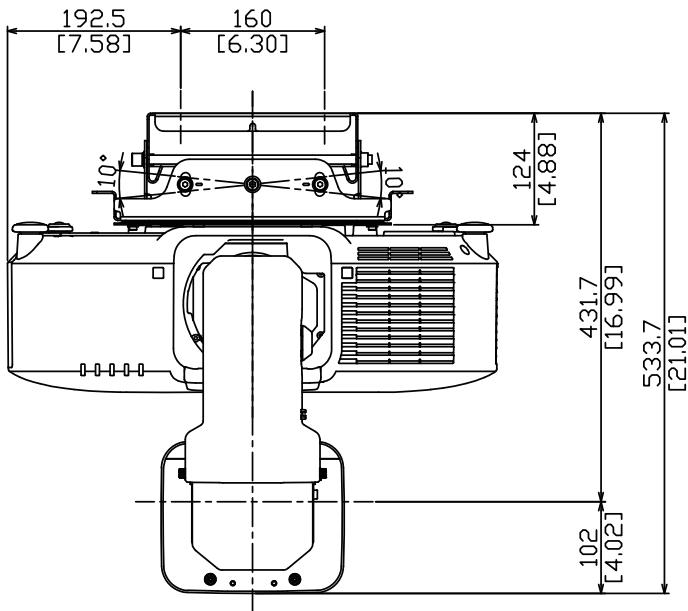

レンズユニット ELPLX02S/ELPLX02WS + 天吊金具 ELPMB67 + 延長パイプ ELPFP15

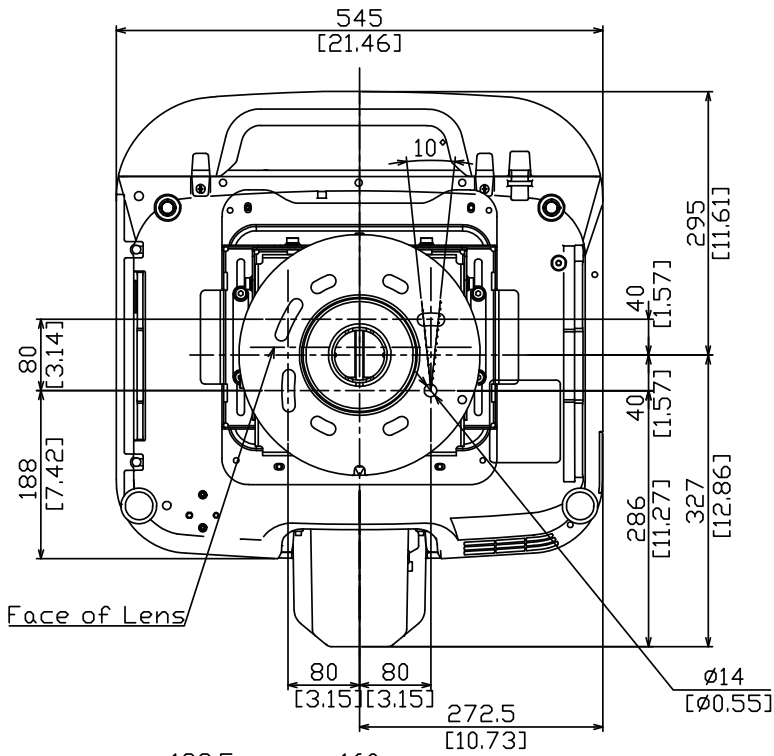

Scale 1:1

Notes
Unit of dimension
Upper : mm
Lower : inch

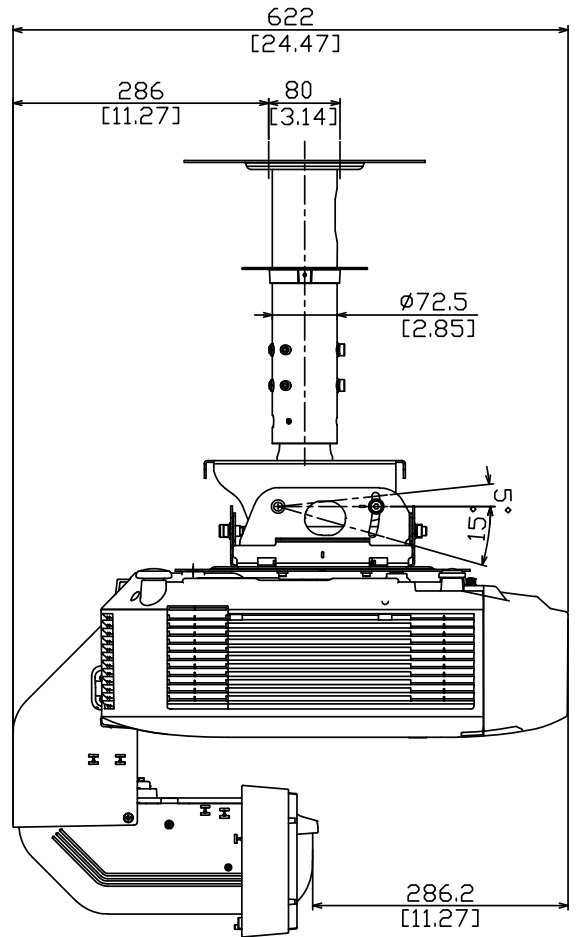
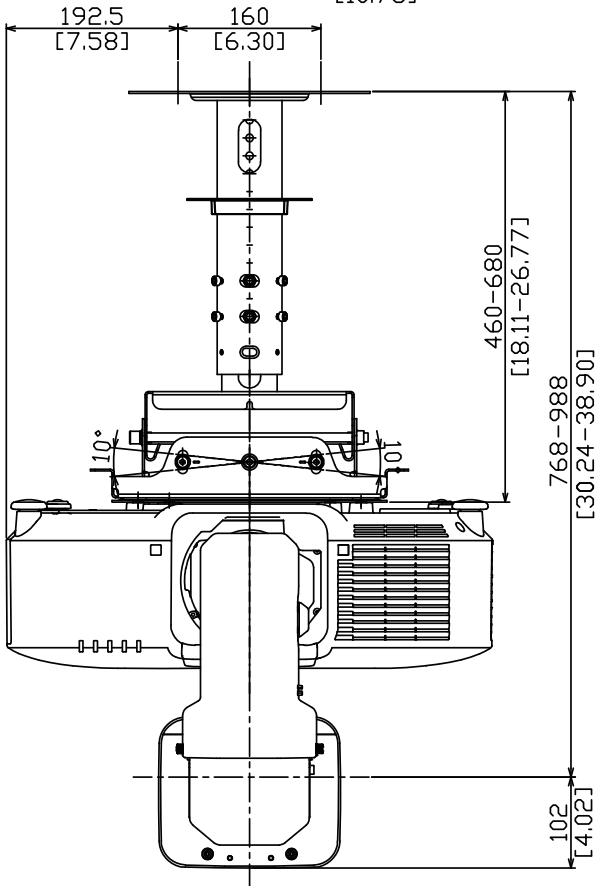

■設置に関するご注意

本機は 360°あらゆる角度で設置が可能です。垂直、水平方向ともに設置角度に制限はありません。設置の際には以下の点にご注意ください。

⚠ 警告

- ・ プロジェクターの天吊り固定部に、ネジゆるみ止め用接着剤・潤滑剤・油などを使用しないでください。プロジェクターにそれらの溶剤が付着すると、プロジェクターのケースが割れ、天吊り金具からプロジェクターが落下するおそれがあります。
- ・ 湿気やホコリの多い場所や、油煙や湯気が当たる場所（調理場所、ご家庭のキッチン、加湿器の近くなど）にプロジェクターを設置しないでください。火災・感電の原因となることがあります。また、油によりプロジェクターの外装ケースが劣化し、天吊り設置したプロジェクターが落下するおそれがあります。

外装ケースの劣化・破損によりプロジェクターの落下が想定される環境例

- ・ 油煙が多い場所（工場、調理場所、ご家庭のキッチンなど）
- ・ 溶剤、薬品が揮発している空間（工場、実験室など）
- ・ 油、洗剤、薬品などが付着する場所（工場、調理場所、ご家庭のキッチンなど）
- ・ アロマオイルを頻繁に焚く場所（リラクゼーションルームなど）
- ・ イベント演出などのスモーク（油成分以外も含む）や、泡が多い場所（イベント演出装置の周辺など）

注意

- ・ 市販のM6ネジ（最大深さ14mm）を使って、本機底面の天吊金具固定部（4箇所）と設置用金具を固定してください。

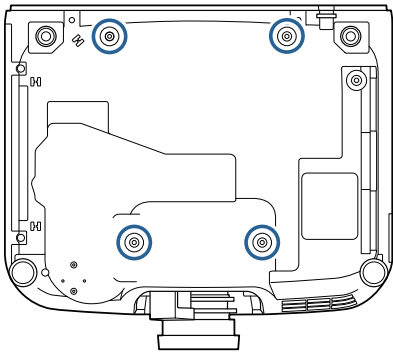

- ・ 本機を直接重ねて使用しないでください。

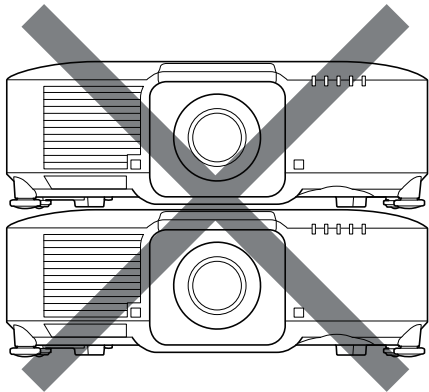

設置スペース

注意

- 吸気口・排気口をふさがないように、本機の周辺には以下のスペースを確保してください。

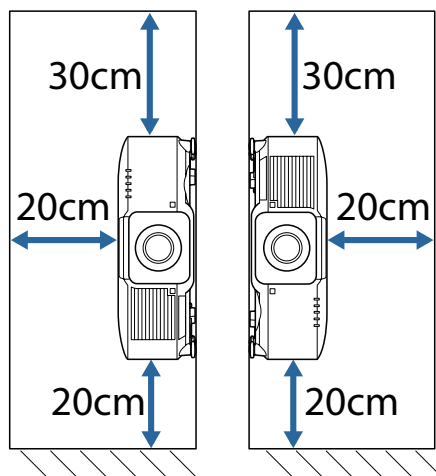
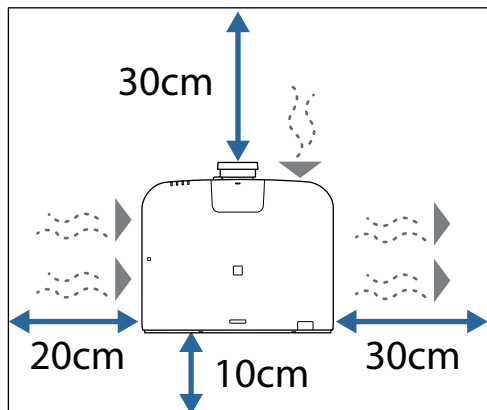

- 棚や箱の中などの空気が循環しない場所には設置しないでください。棚や箱（エンクロージャー）の中などに設置したい場合は、お買い上げの販売店またはお問い合わせ先に記載の連絡先にご相談ください。
- プロジェクターの周囲に十分なスペースがなく、プロジェクターの内部温度が上昇すると、光源の明るさが低下することがあります。排気口からの熱風が吸気口に入らないようにしてください。

設置スペース（複数台並べて設置するとき）

注意

- 排気口から出た熱が他のプロジェクターの吸気口に入り込まないようにしてください。

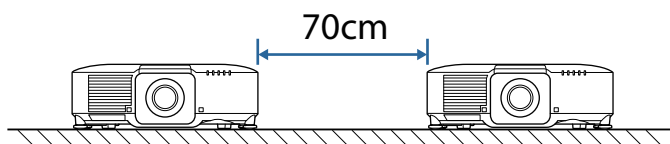

- 仕切りを置くときは、以下のスペースを確保してください。

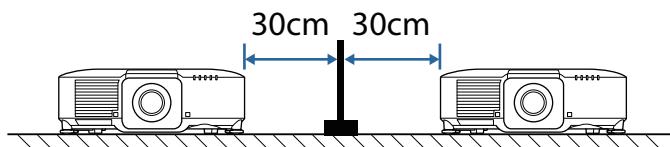

設置スペース（外付けエアフィルター装着時）

注意

オプションの外付けエアフィルターを装着するときは、本機の周辺には以下のスペースを確保してください。

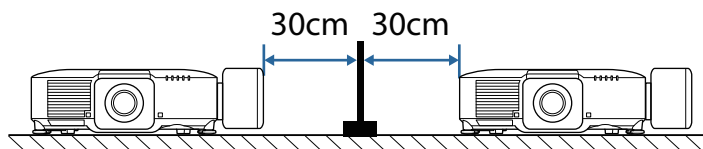
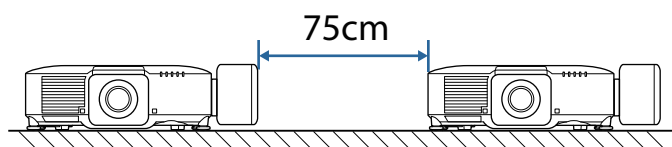
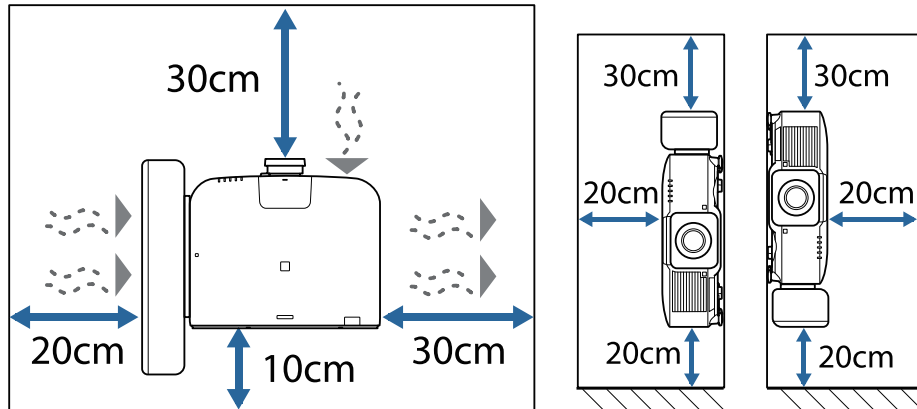

プロジェクターの周囲に十分なスペースがなく、プロジェクターの内部温度が上昇すると、光源の明るさが低下することがあります。排気口からの熱風が吸気口に入らないようにしてください。

■スクリーンサイズと投写距離

この表に従って、スクリーンからプロジェクターまでの距離を、投写映像の大きさに応じて決めます。

投写距離計算式

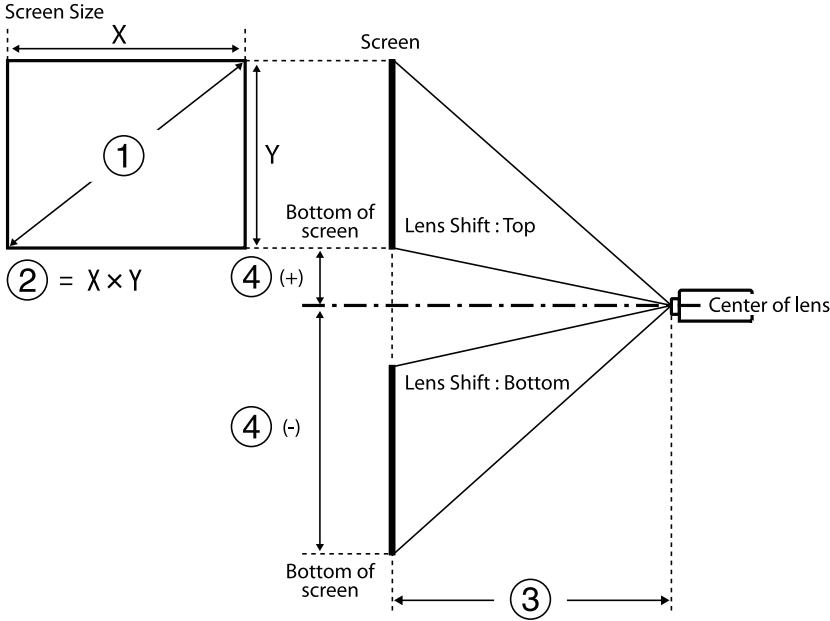

- ① スクリーンサイズ (インチ)
- ② スクリーンサイズ (幅×高さ) (cm)
- ③ 投写距離 (最短：ワイド～最長：テレ) (cm)
- ④ レンズ中心からスクリーン下端 (cm)

16:9

投写レンズ		投写距離計算式	投写距離比 (投写距離/x)
ELPLX02 ELPLX02W ELPLX02S ELPLX02WS	-	$\textcircled{3} \text{ (cm)} = (\text{インチ}) \textcircled{1} \times 0.77 - 3.41$	0.34
ELPLU03 ELPLU03S	最短	$\textcircled{3} \text{ (cm)} = (\text{インチ}) \textcircled{1} \times 1.04 - 3.47$	0.46 - 0.56
	最長	$\textcircled{3} \text{ (cm)} = (\text{インチ}) \textcircled{1} \times 1.25 - 3.28$	
ELPLU04	最短	$\textcircled{3} \text{ (cm)} = (\text{インチ}) \textcircled{1} \times 1.40 - 5.23$	0.62 - 0.75
	最長	$\textcircled{3} \text{ (cm)} = (\text{インチ}) \textcircled{1} \times 1.69 - 5.30$	
ELPLW05	最短	$\textcircled{3} \text{ (cm)} = (\text{インチ}) \textcircled{1} \times 1.69 - 7.87$	0.74 - 1.04
	最長	$\textcircled{3} \text{ (cm)} = (\text{インチ}) \textcircled{1} \times 2.34 - 5.81$	
ELPLW08	最短	$\textcircled{3} \text{ (cm)} = (\text{インチ}) \textcircled{1} \times 1.87 - 3.98$	0.83 - 1.17
	最長	$\textcircled{3} \text{ (cm)} = (\text{インチ}) \textcircled{1} \times 2.63 - 5.13$	
ELPLW06	最短	$\textcircled{3} \text{ (cm)} = (\text{インチ}) \textcircled{1} \times 2.60 - 7.47$	1.15 - 1.57
	最長	$\textcircled{3} \text{ (cm)} = (\text{インチ}) \textcircled{1} \times 3.53 - 6.97$	
ELPLM08	最短	$\textcircled{3} \text{ (cm)} = (\text{インチ}) \textcircled{1} \times 2.30 - 5.10$	1.02 - 1.64
	最長	$\textcircled{3} \text{ (cm)} = (\text{インチ}) \textcircled{1} \times 3.68 - 4.54$	
ELPLM09 ELPLM15	最短	$\textcircled{3} \text{ (cm)} = (\text{インチ}) \textcircled{1} \times 3.43 - 8.09$	1.52 - 2.47
	最長	$\textcircled{3} \text{ (cm)} = (\text{インチ}) \textcircled{1} \times 5.54 - 8.00$	
ELPLM10	最短	$\textcircled{3} \text{ (cm)} = (\text{インチ}) \textcircled{1} \times 5.29 - 13.19$	2.34 - 3.59
	最長	$\textcircled{3} \text{ (cm)} = (\text{インチ}) \textcircled{1} \times 8.05 - 13.07$	
ELPLM11	最短	$\textcircled{3} \text{ (cm)} = (\text{インチ}) \textcircled{1} \times 7.76 - 23.84$	3.42 - 5.23
	最長	$\textcircled{3} \text{ (cm)} = (\text{インチ}) \textcircled{1} \times 11.75 - 23.54$	
ELPLL08	最短	$\textcircled{3} \text{ (cm)} = (\text{インチ}) \textcircled{1} \times 11.53 - 32.22$	5.09 - 7.16
	最長	$\textcircled{3} \text{ (cm)} = (\text{インチ}) \textcircled{1} \times 16.10 - 31.78$	

投写レンズ	レンズ中心からスクリーン下端
ELPLX02 ELPLX02W ELPLX02S ELPLX02WS	④ (+) (cm) = (インチ) ① × 0.22 ④ (-) (cm) = (インチ) ① × 0.06
ELPLU03 ELPLU03S ELPLW05 ELPLM08	④ (+) (cm) = (インチ) ① × 0.40 ④ (-) (cm) = (インチ) ① × 0.85
ELPLU04 ELPLW08 ELPLW06 ELPLM09 ELPLM15 ELPLM10 ELPLM11 ELPLL08	④ (+) (cm) = (インチ) ① × 0.10 ④ (-) (cm) = (インチ) ① × 1.35

4:3

投写レンズ	投写距離計算式		投写距離比 (投写距離 / x)
ELPLX02 ELPLX02W ELPLX02S ELPLX02WS	-	③ (cm) = (インチ) ① × 0.94 - 3.41	0.45
ELPLU03 ELPLU03S	最短	③ (cm) = (インチ) ① × 1.27 - 3.47	0.61 - 0.74
	最長	③ (cm) = (インチ) ① × 1.53 - 3.28	
ELPLU04	最短	③ (cm) = (インチ) ① × 1.72 - 5.23	0.82 - 1.00
	最長	③ (cm) = (インチ) ① × 2.07 - 5.30	
ELPLW05	最短	③ (cm) = (インチ) ① × 2.07 - 7.87	0.99 - 1.38
	最長	③ (cm) = (インチ) ① × 2.86 - 5.81	
ELPLW08	最短	③ (cm) = (インチ) ① × 2.29 - 3.98	1.11 - 1.56
	最長	③ (cm) = (インチ) ① × 3.22 - 5.13	
ELPLW06	最短	③ (cm) = (インチ) ① × 3.18 - 7.47	1.53 - 2.09
	最長	③ (cm) = (インチ) ① × 4.32 - 6.97	
ELPLM08	最短	③ (cm) = (インチ) ① × 2.81 - 5.10	1.36 - 2.18
	最長	③ (cm) = (インチ) ① × 4.50 - 4.54	
ELPLM09 ELPLM15	最短	③ (cm) = (インチ) ① × 4.19 - 8.09	2.03 - 3.30
	最長	③ (cm) = (インチ) ① × 6.78 - 8.00	
ELPLM10	最短	③ (cm) = (インチ) ① × 6.48 - 13.19	3.13 - 4.78
	最長	③ (cm) = (インチ) ① × 9.85 - 13.07	
ELPLM11	最短	③ (cm) = (インチ) ① × 9.50 - 23.84	4.56 - 6.97
	最長	③ (cm) = (インチ) ① × 14.38 - 23.54	
ELPLL08	最短	③ (cm) = (インチ) ① × 14.11 - 32.22	6.79 - 9.55
	最長	③ (cm) = (インチ) ① × 19.71 - 31.78	

投写レンズ	レンズ中心からスクリーン下端
ELPLX02 ELPLX02W ELPLX02S ELPLX02WS	④ (+) (cm) = (インチ) ① × 0.27 ④ (-) (cm) = (インチ) ① × 0.08
ELPLU03 ELPLU03S ELPLW05 ELPLM08	④ (+) (cm) = (インチ) ① × 0.49 ④ (-) (cm) = (インチ) ① × 1.04

投写レンズ	レンズ中心からスクリーン下端
ELPLU04 ELPLW08 ELPLW06 ELPLM09 ELPLM15 ELPLM10 ELPLM11 ELPLL08	$\textcircled{4} (+) (\text{cm}) = (\text{インチ}) \textcircled{1} \times 0.12$ $\textcircled{4} (-) (\text{cm}) = (\text{インチ}) \textcircled{1} \times 1.65$

16:10

投写レンズ	投写距離計算式		投写距離比 (投写距離 / x)
ELPLX02 ELPLX02W ELPLX02S ELPLX02WS	-	$\textcircled{3} (\text{cm}) = (\text{インチ}) \textcircled{1} \times 0.83 - 3.41$	0.37
ELPLU03 ELPLU03S	最短	$\textcircled{3} (\text{cm}) = (\text{インチ}) \textcircled{1} \times 1.13 - 3.47$	0.51 - 0.62
	最長	$\textcircled{3} (\text{cm}) = (\text{インチ}) \textcircled{1} \times 1.35 - 3.28$	
ELPLU04	最短	$\textcircled{3} (\text{cm}) = (\text{インチ}) \textcircled{1} \times 1.52 - 5.23$	0.68 - 0.83
	最長	$\textcircled{3} (\text{cm}) = (\text{インチ}) \textcircled{1} \times 1.83 - 5.30$	
ELPLW05	最短	$\textcircled{3} (\text{cm}) = (\text{インチ}) \textcircled{1} \times 1.83 - 7.87$	0.82 - 1.15
	最長	$\textcircled{3} (\text{cm}) = (\text{インチ}) \textcircled{1} \times 2.52 - 5.81$	
ELPLW08	最短	$\textcircled{3} (\text{cm}) = (\text{インチ}) \textcircled{1} \times 2.02 - 3.98$	0.93 - 1.30
	最長	$\textcircled{3} (\text{cm}) = (\text{インチ}) \textcircled{1} \times 2.84 - 5.13$	
ELPLW06	最短	$\textcircled{3} (\text{cm}) = (\text{インチ}) \textcircled{1} \times 2.815 - 7.47$	1.27 - 1.74
	最長	$\textcircled{3} (\text{cm}) = (\text{インチ}) \textcircled{1} \times 3.81 - 6.97$	
ELPLM08	最短	$\textcircled{3} (\text{cm}) = (\text{インチ}) \textcircled{1} \times 2.48 - 5.10$	1.14 - 1.82
	最長	$\textcircled{3} (\text{cm}) = (\text{インチ}) \textcircled{1} \times 3.98 - 4.54$	
ELPLM09 ELPLM15	最短	$\textcircled{3} (\text{cm}) = (\text{インチ}) \textcircled{1} \times 3.70 - 8.09$	1.69 - 2.75
	最長	$\textcircled{3} (\text{cm}) = (\text{インチ}) \textcircled{1} \times 5.98 - 8.00$	
ELPLM10	最短	$\textcircled{3} (\text{cm}) = (\text{インチ}) \textcircled{1} \times 5.72 - 13.19$	2.61 - 3.99
	最長	$\textcircled{3} (\text{cm}) = (\text{インチ}) \textcircled{1} \times 8.70 - 13.07$	
ELPLM11	最短	$\textcircled{3} (\text{cm}) = (\text{インチ}) \textcircled{1} \times 8.39 - 23.84$	3.80 - 5.81
	最長	$\textcircled{3} (\text{cm}) = (\text{インチ}) \textcircled{1} \times 12.71 - 23.54$	
ELPLL08	最短	$\textcircled{3} (\text{cm}) = (\text{インチ}) \textcircled{1} \times 12.46 - 32.22$	5.66 - 7.96
	最長	$\textcircled{3} (\text{cm}) = (\text{インチ}) \textcircled{1} \times 17.41 - 31.78$	

投写レンズ	レンズ中心からスクリーン下端
ELPLX02 ELPLX02W ELPLX02S ELPLX02WS	$\textcircled{4} (+) (\text{cm}) = (\text{インチ}) \textcircled{1} \times 0.24$ $\textcircled{4} (-) (\text{cm}) = (\text{インチ}) \textcircled{1} \times 0.07$
ELPLU03 ELPLU03S ELPLW05 ELPLM08	$\textcircled{4} (+) (\text{cm}) = (\text{インチ}) \textcircled{1} \times 0.43$ $\textcircled{4} (-) (\text{cm}) = (\text{インチ}) \textcircled{1} \times 0.92$
ELPLU04 ELPLW08 ELPLW06 ELPLM09 ELPLM15 ELPLM10 ELPLM11 ELPLL08	$\textcircled{4} (+) (\text{cm}) = (\text{インチ}) \textcircled{1} \times 0.11$ $\textcircled{4} (-) (\text{cm}) = (\text{インチ}) \textcircled{1} \times 1.45$

21:9

投写レンズ	投写距離計算式		投写距離比 (投写距離 / x)
ELPLX02 ELPLX02W ELPLX02S ELPLX02WS	-	③ (cm) = (インチ) ① × 0.81-3.41	0.34
ELPLU03 ELPLU03S	最短	③ (cm) = (インチ) ① × 1.10-3.47	0.46-0.56
	最長	③ (cm) = (インチ) ① × 1.32-3.28	
ELPLU04	最短	③ (cm) = (インチ) ① × 1.48-5.23	0.62-0.75
	最長	③ (cm) = (インチ) ① × 1.79-5.30	
ELPLW05	最短	③ (cm) = (インチ) ① × 1.79-7.87	0.74-1.04
	最長	③ (cm) = (インチ) ① × 2.46-5.81	
ELPLW08	最短	③ (cm) = (インチ) ① × 1.97-3.98	0.83 - 1.17
	最長	③ (cm) = (インチ) ① × 2.77-5.13	
ELPLW06	最短	③ (cm) = (インチ) ① × 2.74-7.47	1.15-1.57
	最長	③ (cm) = (インチ) ① × 3.72-6.97	
ELPLM08	最短	③ (cm) = (インチ) ① × 2.42-5.10	1.02-1.64
	最長	③ (cm) = (インチ) ① × 3.88-4.54	
ELPLM09 ELPLM15	最短	③ (cm) = (インチ) ① × 3.61-8.09	1.52-2.47
	最長	③ (cm) = (インチ) ① × 5.84-8.00	
ELPLM10	最短	③ (cm) = (インチ) ① × 5.58-13.19	2.34-3.59
	最長	③ (cm) = (インチ) ① × 8.48-13.07	
ELPLM11	最短	③ (cm) = (インチ) ① × 8.19-23.84	3.42-5.23
	最長	③ (cm) = (インチ) ① × 12.40-23.54	
ELPLL08	最短	③ (cm) = (インチ) ① × 12.16-32.22	5.09-7.16
	最長	③ (cm) = (インチ) ① × 16.98-31.78	

投写レンズ	レンズ中心からスクリーン下端
ELPLX02 ELPLX02W ELPLX02S ELPLX02WS	④ (+) (cm) = (インチ) ① × 0.39 ④ (-) (cm) = (インチ) ① × 0.09
ELPLU03 ELPLU03S ELPLW05 ELPLM08	④ (+) (cm) = (インチ) ① × 0.26 ④ (-) (cm) = (インチ) ① × 0.74
ELPLU04 ELPLW08 ELPLW06 ELPLM09 ELPLM15 ELPLM10 ELPLM11 ELPLL08	④ (+) (cm) = (インチ) ① × 0.26 ④ (-) (cm) = (インチ) ① × 1.26

16:6

投写レンズ	投写距離計算式		投写距離比 (投写距離 / x)
ELPLX02 ELPLX02W ELPLX02S ELPLX02WS	-	③ (cm) = (インチ) ① × 0.82-3.41	0.34

投写レンズ	投写距離計算式		投写距離比 (投写距離 / x)
ELPLU03 ELPLU03S	最短	③ (cm) = (インチ) ① × 1.12-3.47	0.46-0.56
	最長	③ (cm) = (インチ) ① × 1.34-3.28	
ELPLU04	最短	③ (cm) = (インチ) ① × 1.51-5.23	0.62-0.75
	最長	③ (cm) = (インチ) ① × 1.82-5.30	
ELPLW05	最短	③ (cm) = (インチ) ① × 1.82-7.87	0.74-1.04
	最長	③ (cm) = (インチ) ① × 2.51-5.81	
ELPLW08	最短	③ (cm) = (インチ) ① × 2.01-3.98	0.83-1.17
	最長	③ (cm) = (インチ) ① × 2.82-5.13	
ELPLW06	最短	③ (cm) = (インチ) ① × 2.79-7.47	1.15-1.57
	最長	③ (cm) = (インチ) ① × 3.79-6.97	
ELPLM08	最短	③ (cm) = (インチ) ① × 2.47-5.10	1.02-1.64
	最長	③ (cm) = (インチ) ① × 3.95-4.54	
ELPLM09 ELPLM15	最短	③ (cm) = (インチ) ① × 3.68-8.09	1.52-2.47
	最長	③ (cm) = (インチ) ① × 5.95-8.00	
ELPLM10	最短	③ (cm) = (インチ) ① × 5.69-13.19	2.34-3.59
	最長	③ (cm) = (インチ) ① × 8.64-13.07	
ELPLM11	最短	③ (cm) = (インチ) ① × 8.34-23.84	3.42-5.23
	最長	③ (cm) = (インチ) ① × 12.63-23.54	
ELPLL08	最短	③ (cm) = (インチ) ① × 12.38-32.22	5.09-7.16
	最長	③ (cm) = (インチ) ① × 17.3-31.78	

投写レンズ	レンズ中心からスクリーン下端
ELPLX02 ELPLX02W ELPLX02S ELPLX02WS	④ (+) (cm) = (インチ) ① × 0.46 ④ (-) (cm) = (インチ) ① × 0.16
ELPLU03 ELPLU03S ELPLW05 ELPLM08	④ (+) (cm) = (インチ) ① × 0.20 ④ (-) (cm) = (インチ) ① × 0.69
ELPLU04 ELPLW08 ELPLW06 ELPLL08 ELPLM09 ELPLM10 ELPLM11 ELPLM15	④ (+) (cm) = (インチ) ① × 0.33 ④ (-) (cm) = (インチ) ① × 1.22

投写距離

投写距離はおおよその値です。

弊社ホームページにて、より詳細な投写シミュレートが可能なツールを用意しております。あわせてご利用ください。

<https://www.epson.jp/products/bizprojector/simulator/>

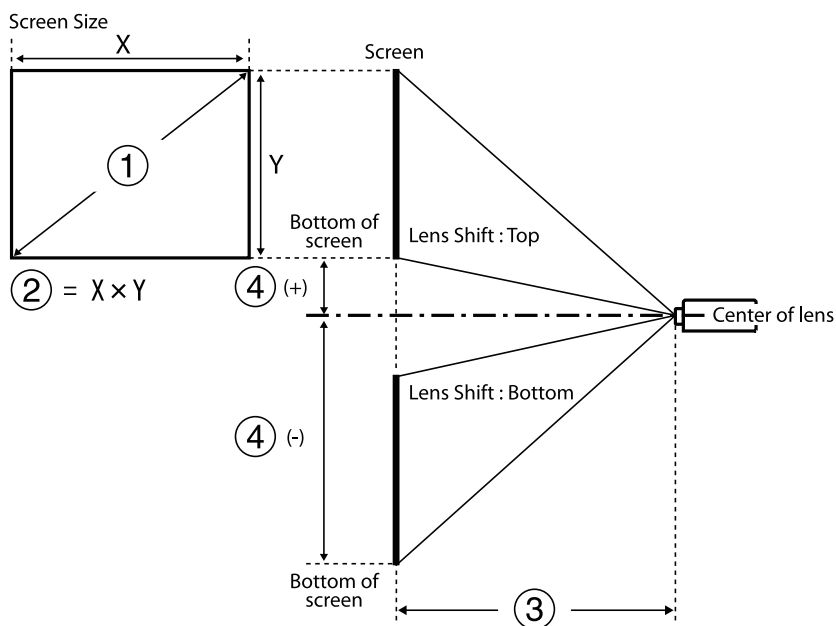

- ① スクリーンサイズ (インチ)
- ② スクリーンサイズ (幅×高さ) (cm)
- ③ 投写距離 (最短：ワイド～最長：テレ) (cm)
- ④ レンズ中心からスクリーン下端 (cm)

500 インチを超える映像はぼやけることがあります。

16:9

ELPLX02S/ELPLX02WS/ELPLX02/ELPLX02W

①	②	③	④
型	幅 × 高さ	ELPLX02S/ELPLX02WS/ELPLX02/ELPLX02W	
100	221 × 125	73	-6 - 22
110	244 × 137	81	-7 - 25
120	266 × 149	89	-7 - 27
150	332 × 187	112	-9 - 33
200	443 × 249	150	-12 - 45
300	664 × 374	227	-19 - 67
500	1107 × 623	380	-31 - 111
600	1328 × 747	457	-37 - 134
800	1771 × 996	611	-50 - 178
1000	2214 × 1245	764	-62 - 223

ELPLU03/ELPLU03S/ELPLM08

①	②	③		④
型	幅 × 高さ	ELPLU03 ELPLU03S	ELPLM08	
80	177 × 100	80-97	179-290	-68 - -32
100	221 × 125	101-122	225-363	-85 - -40
120	266 × 149	121-147	271-437	-102 - -48

①	②	③		④
型	幅 × 高さ	ELPLU03 ELPLU03S	ELPLM08	
150	332 × 187	153-184	340-547	-127 - -60
200	443 × 249	205-247	455-731	-169 - -80
250	553 × 311	257-309	570-915	-212 - -100
300	664 × 374	309-372	684-1099	-254 - -119
500	1107 × 623	517-622	1144-1835	-423 - -199
800	1771 × 996	830-998	1834-2939	-678 - -319
1000	2214 × 1245	1038-1248	2293-3674	-847 - -398

ELPLU04/ELPLW06/ELPLW08/ELPLM09/ELPLM15/ELPLM10/ELPLM11/ELPLL08

①	②	③							④
型	幅 × 高さ	ELPLU04	ELPLW06	ELPLW08	ELPLM09 ELPLM15	ELPLM10	ELPLM11	ELPLL08	
60	133 × 75	79-96	148-205	108-153	198-324	304-470	442-682	659-934	-81 - 6
80	177 × 100	107-130	200-275	146-205	266-435	410-631	597-917	890-1256	-108 - 8
100	221 × 125	135-164	252-346	183-258	335-546	516-791	752-1152	1121-1578	-135 - 10
120	266 × 149	163-198	304-416	220-310	403-656	622-952	908-1387	1351-1900	-161 - 12
150	332 × 187	205-249	382-522	276-389	506-822	781-1194	1140-1740	1697-2384	-202 - 15
200	443 × 249	276-333	512-699	370-520	677-1099	1046-1596	1529-2327	2273-3189	-269 - 20
300	664 × 374	416-503	772-1052	557-783	1020-1653	1575-2400	2305-3503	3426-4799	-404 - 30
500	1107 × 623	697-841	1291-1757	931-1309	1705-2760	2634-4010	3857-5853	5732-8019	-673 - 50
800	1771 × 996	1119-1349	2070-2816	1491-2097	2733-4421	4222-6423	6186-9380	9190-12850	-1076 - 80
1000	2214 × 1245	1399-1688	2589-3522	1865-2623	3419-5528	5280-8032	7738-11730	11496- 16070	-1345 - 100

ELPLW05

①	②	③	④
型	幅 × 高さ	ELPLW05	
60	133 × 75	94-134	-51 - -24
80	177 × 100	128-181	-68 - -32
100	221 × 125	161-228	-85 - -40
120	266 × 149	195-274	-102 - -48
150	332 × 187	246-344	-127 - -60
200	443 × 249	331-461	-169 - -80
300	664 × 374	500-695	-254 - -119
500	1107 × 623	839-1162	-423 - -199
800	1771 × 996	1346-1862	-678 - -319
1000	2214 × 1245	1685-2329	-847 - -398

4:3

ELPLX02S/ELPLX02WS/ELPLX02/ELPLX02W

①	②	③	④
型	幅 × 高さ	ELPLX02S/ELPLX02WS/ELPLX02/ELPLX02W	
100	203 × 152	91	-8 - 27
110	224 × 168	100	-8 - 30
120	244 × 183	109	-9 - 33
150	305 × 229	138	-11 - 41
200	406 × 305	185	-15 - 55

①	②	③	④
型	幅 × 高さ	ELPLX02S/ELPLX02WS/ELPLX02/ELPLX02W	
300	610 × 457	278	-23 - 82
500	1016 × 762	466	-38 - 136
600	1219 × 914	560	-46 - 164
800	1626 × 1219	748	-61 - 218

ELPLU03/ELPLU03S/ELPLM08

①	②	③		④
型	幅 × 高さ	ELPLU03 ELPLU03S	ELPLM08	
80	163 × 122	98-119	220-356	-83 - -39
100	203 × 152	124-150	276-446	-104 - -49
120	244 × 183	149-180	332-536	-124 - -58
150	305 × 229	188-226	417-671	-155 - -73
200	406 × 305	251-303	558-896	-207 - -97
250	508 × 381	315-380	698-1121	-259 - -122
300	610 × 457	379-456	839-1346	-311 - -146
500	1016 × 762	634-762	1401-2247	-518 - -244
800	1626 × 1219	1016-1222	2245-3597	-829 - -390

ELPLU04/ELPLW06/ELPLW08/ELPLM09/ELPLM15/ELPLM10/ELPLM11/ELPLL08

①	②	③							④
型	幅 × 高さ	ELPLU04	ELPLW06	ELPLW08	ELPLM09 ELPLM15	ELPLM10	ELPLM11	ELPLL08	
60	122 × 91	98-119	183-252	133-188	244-399	376-578	546-840	814-1151	-99 - 7
80	163 × 122	132-160	247-338	179-252	327-534	505-775	736-1127	1096-1545	-132 - 10
100	203 × 152	167-202	310-425	225-316	411-670	635-972	926-1415	1379-1939	-165 - 12
120	244 × 183	201-243	374-511	271-381	495-805	764-1168	1116-1703	1661-2333	-198 - 15
150	305 × 229	253-306	469-641	339-477	621-1008	959-1464	1401-2134	2084-2924	-247 - 18
200	406 × 305	339-409	628-857	453-638	831-1347	1283-1956	1876-2853	2789-3909	-329 - 24
300	610 × 457	511-616	946-1289	682-960	1250-2025	1930-2941	2826-4292	4200-5880	-494 - 37
500	1016 × 762	854-1031	1582-2152	1140-1603	2089-3380	3226-4910	4726-7169	7022-9821	-823 - 61
800	1626 × 1219	1370-1652	2535-3448	1826-2568	3347-5412	5170-7864	7576-11484	11254-15733	-1317 - 98

ELPLW05

①	②	③	④
型	幅 × 高さ	ELPLW05	
60	122 × 91	116-166	-62 - -29
80	163 × 122	158-223	-83 - -39
100	203 × 152	199-280	-104 - -49
120	244 × 183	241-337	-124 - -58
150	305 × 229	303-423	-155 - -73
200	406 × 305	406-566	-207 - -97
300	610 × 457	614-825	-311 - -146
500	1016 × 762	1028-1423	-518 - -244
800	1626 × 1219	1650-2280	-829 - -390

ELPLX02S/ELPLX02WS/ELPLX02/ELPLX02W

①	②	③	④
型	幅 × 高さ	ELPLX02S/ELPLX02WS/ELPLX02/ELPLX02W	
100	215 × 135	80	-7 - 24
110	237 × 148	88	-7 - 27
120	258 × 162	96	-8 - 29
150	323 × 202	121	-10 - 36
200	431 × 269	163	-14 - 48
300	646 × 404	246	-20 - 72
500	1077 × 673	412	-34 - 120
600	1292 × 808	495	-41 - 145
800	1723 × 1077	661	-54 - 193

ELPLU03/ELPLU03S/ELPLM08

①	②	③		④
型	幅 × 高さ	ELPLU03 ELPLU03S	ELPLM08	
80	172 × 108	87-105	194-314	-73 - -34
100	215 × 135	109-132	243-393	-92 - -43
120	258 × 162	132-159	293-473	-110 - -52
150	323 × 202	165-200	368-592	-137 - -65
200	431 × 269	222-267	492-791	-183 - -86
250	538 × 337	278-335	616-990	-229 - -108
300	646 × 404	334-402	740-1189	-275 - -129
500	1077 × 673	559-673	1237-1984	-458 - -215
800	1723 × 1077	897-1079	1983-3177	-733 - -344

ELPLU04/ELPLW06/ELPLW08/ELPLM09/ELPLM15/ELPLM10/ELPLM11/ELPLL08

①	②	③							④
型	幅 × 高さ	ELPLU04	ELPLW06	ELPLW08	ELPLM09 ELPLM15	ELPLM10	ELPLM11	ELPLL08	
60	129 × 81	86-105	161-222	117-165	214-351	330-509	480-739	716-1013	-87 - 6
80	172 × 108	116-141	217-298	158-222	288-471	445-683	647-993	965-1361	-116 - 9
100	215 × 135	147-178	273-374	198-279	362-590	559-857	815-1247	1214-1709	-145 - 11
120	258 × 162	177-214	329-451	238-336	436-710	674-1031	983-1501	1463-2057	-175 - 13
150	323 × 202	223-269	414-565	299-421	548-890	845-1292	1235-1882	1837-2579	-218 - 16
200	431 × 269	298-361	554-756	400-563	733-1189	1131-1726	1654-2518	2460-3450	-291 - 22
300	646 × 404	450-544	835-1137	602-847	1103-1787	1704-2596	2493-3788	3706-5190	-436 - 32
500	1077 × 673	754-910	1396-1900	1006-1415	1844-2984	2848-4336	4172-6330	6199-8672	-727 - 54
800	1723 × 1077	1210-1459	2238-3045	1612-2268	2956-4780	4565-6945	6689-10142	9938-13894	-1163 - 86

ELPLW05

①	②	③	④
型	幅 × 高さ	ELPLW05	
60	129 × 81	102-146	-55 - -26
80	172 × 108	139-196	-73 - -34
100	215 × 135	175-247	-92 - -43
120	258 × 162	212-297	-110 - -52
150	323 × 202	267-373	-137 - -65

①	②	③	④
型	幅 × 高さ	ELPLW05	
200	431 × 269	358-499	-183 - -86
300	646 × 404	541-752	-275 - -129
500	1077 × 673	907-1256	-458 - -215
800	1723 × 1077	1456-2014	-733 - -344
1000	2154 × 1346	1822-2519	-916 - -431

21:9

ELPLX02S/ELPLX02WS/ELPLX02/ELPLX02W

①	②	③	④
型	幅 × 高さ	ELPLX02S/ELPLX02WS/ELPLX02/ELPLX02W	
100	233 × 100	78	9 - 39
110	257 × 110	86	10 - 43
120	280 × 120	94	11 - 47
150	350 × 150	118	14 - 59
200	467 × 200	159	18 - 78
300	700 × 300	240	27 - 117
500	1167 × 500	401	45 - 196
600	1401 × 600	482	54 - 235
800	1868 × 800	644	72 - 313

ELPLU03/ELPLU03S/ELPLM08

①	②	③		④
型	幅 × 高さ	ELPLU03 ELPLU03S	ELPLM08	
80	187 × 80	84-102	189-306	-59 - -21
100	233 × 100	106-129	237-383	-74 - -26
120	280 × 120	128-155	286-461	-88 - -32
150	350 × 150	161-195	359-577	-111 - -40
200	467 × 200	216-261	480-771	-147 - -53
250	584 × 250	271-327	601-965	-184 - -66
300	700 × 300	326-393	722-1159	-221 - -79
500	1167 × 500	546-656	1207-1935	-368 - -132
800	1868 × 800	875-1052	1934-3099	-590 - -211

ELPLU04/ELPLW06/ELPLW08/ELPLM09/ELPLM15/ELPLM10/ELPLM11/ELPLL08

①	②	③							④
型	幅 × 高さ	ELPLU04	ELPLW06	ELPLW08	ELPLM09 ELPLM15	ELPLM10	ELPLM11	ELPLL08	
60	140 × 60	84-102	157-216	114-161	209-342	322-496	467-720	697-987	-76 - 16
80	187 × 80	113-138	212-291	154-217	281-459	433-666	631-968	940-1327	-101 - 21
100	233 × 100	143-173	266-365	193-272	353-576	545-835	795-1216	1183-1666	-126 - 26
120	280 × 120	173-209	321-440	233-327	426-693	657-1005	958-1464	1427-2006	-151 - 31
150	350 × 150	217-263	403-551	292-411	534-868	824-1260	1204-1836	1791-2515	-189 - 39
200	467 × 200	291-352	540-737	390-549	715-1160	1103-1684	1613-2456	2399-3364	-252 - 52
300	700 × 300	439-530	814-1109	587-826	1076-1743	1662-2532	2432-3695	3615-5062	-379 - 79
500	1167 × 500	735-888	1362-1854	982-1381	1799-2911	2778-4229	4069-6174	6046-8459	-631 - 131
800	1868 × 800	1180-1423	2183-2970	1573-2212	2883-4663	4453-6774	6525-9893	9694-13553	-1010 - 209

ELPLW05

①	②	③	④
型	幅 × 高さ	ELPLW05	
60	140 × 60	99-142	-44 - -16
80	187 × 80	135-191	-59 - -21
100	233 × 100	171-240	-74 - -26
120	280 × 120	206-290	-88 - -32
150	350 × 150	260-364	-111 - -40
200	467 × 200	349-487	-147 - -53
300	700 × 300	528-733	-221 - -79
500	1167 × 500	885-1225	-368 - -132
800	1868 × 800	1420-1964	-590 - -211

16:6

ELPLX02S/ELPLX02WS/ELPLX02/ELPLX02W

①	②	③	④
型	幅 × 高さ	ELPLX02S/ELPLX02WS/ELPLX02/ELPLX02W	
100	238 × 89	79	16 - 46
110	262 × 98	87	17 - 51
120	285 × 107	96	19 - 55
150	357 × 134	120	23 - 69
200	476 × 178	162	31 - 92
300	713 × 268	244	47 - 139
500	1189 × 446	409	78 - 231
600	1427 × 535	491	94 - 277
800	1903 × 713	656	125 - 370

ELPLU03/ELPLU03S/ELPLM08

①	②	③		④
型	幅 × 高さ	ELPLU03 ELPLU03S	ELPLM08	
80	190 × 71	86-104	192-312	-55 - -16
100	238 × 89	108-131	242-391	-69 - -20
120	285 × 107	131-158	291-470	-82 - -25
150	357 × 134	164-198	365-588	-103 - -31
200	476 × 178	220-266	489-786	-137 - -41
250	595 × 223	276-333	612-983	-172 - -51
300	713 × 268	332-400	736-1181	-206 - -61
500	1189 × 446	556-669	1230-1972	-343 - -102
800	1903 × 713	891-1072	1970-3157	-550 - -164

ELPLU04/ELPLW06/ELPLW08/ELPLM09/ELPLM15/ELPLM10/ELPLM11/ELPLL08

①	②	③							④
型	幅 × 高さ	ELPLU04	ELPLW06	ELPLW08	ELPLM09 ELPLM15	ELPLM10	ELPLM11	ELPLL08	
60	143 × 54	85-104	160-220	116-164	213-349	328-506	476-734	711-1006	-73 - 20
80	190 × 71	115-140	216-296	157-221	286-468	442-678	643-987	959-1352	-98 - 26
100	238 × 89	146-177	272-372	197-277	360-587	555-851	810-1239	1206-1698	-122 - 33
120	285 × 107	176-213	327-448	237-334	434-706	669-1024	977-1492	1454-2044	-147 - 40
150	357 × 134	221-268	411-562	297-418	544-884	840-1283	1227-1871	1825-2563	-183 - 50
200	476 × 178	297-358	550-751	398-560	728-1181	1124-1716	1644-2502	2445-3428	-244 - 66
300	713 × 268	447-540	829-1130	598-842	1096-1776	1693-2580	2478-3765	3683-5158	-367 - 99

①	②	③							④
型	幅 × 高さ	ELPLU04	ELPLW06	ELPLW08	ELPLM09 ELPLM15	ELPLM10	ELPLM11	ELPLL08	
500	1189 × 446	749-904	1387-1888	1000-1406	1833-2966	2830-4308	4145-6290	6160-8617	-611 - 165
800	1903 × 713	1202-1450	2224-3026	1602-2253	2937-4750	4536-6901	6647-10078	9875-13807	-978 - 264

ELPLW05

①	②	③	④
型	幅 × 高さ	ELPLW05	
60	143 × 54	101-145	-41 --12
80	190 × 71	138-195	-55 --16
100	238 × 89	174-245	-69 --20
120	285 × 107	210-295	-82 --25
150	357 × 134	265-370	-103 --31
200	476 × 178	356-496	-137 --41
300	713 × 268	538-747	-206 --61
500	1189 × 446	901-1248	-343 --102
800	1903 × 713	1447-2001	-550 --164

■リモコンを操作する

リモコンを使用して、室内の離れた場所からプロジェクターを制御できます。リモコンは、本機のリモコン受光部に対して下図の角度で使用してください。

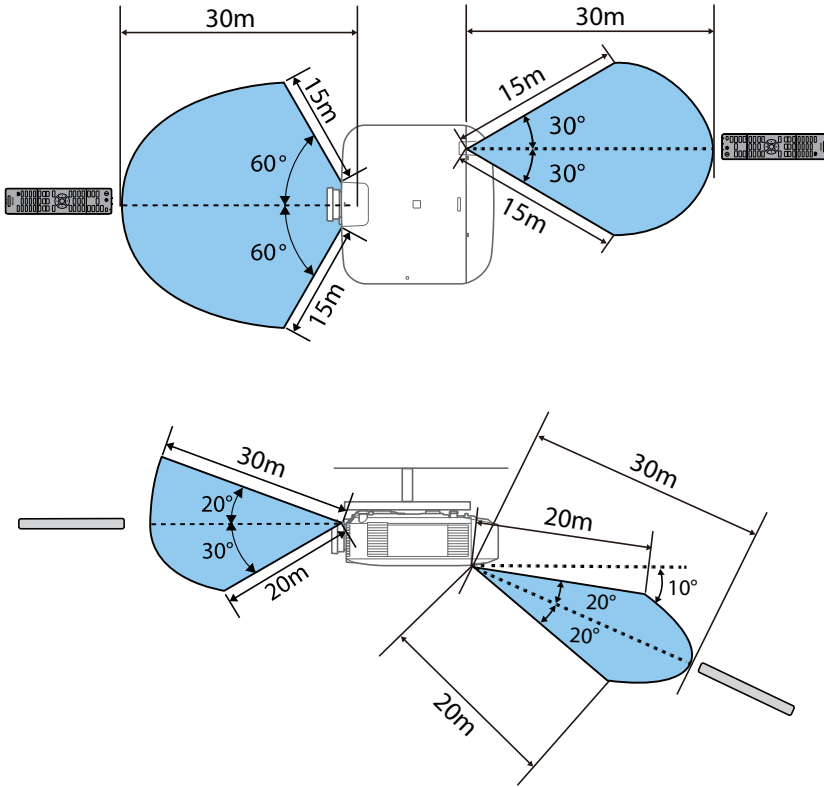

- 設置環境によっては操作可能範囲が狭くなることがあります。
- 蛍光灯の強い光や直射日光が当たる環境ではリモコンを使用しないでください。プロジェクターが操作に反応しないことがあります。リモコンを長期間使用しないときは、電池を取り外しておきます。
- 同じ場所で本機を複数台使用するときや、リモコン受光部の周りに障害物があるときは、オプションのワイヤードリモコンケーブルで本機とリモコンを接続してください。リモコンを接続すると、本機のリモコン受光部は機能しなくなります。

■台形補正可能範囲

映像補正の方法ごとに、補正可能範囲を確認できます。

タテヨコ（台形補正）

スクリーンに対してプロジェクターの傾斜角度が以下の範囲内であれば、タテヨコ補正機能で投写映像のゆがみを補正することができます。

レンズ型番	垂直方向	水平方向
ELPLX02 ELPLX02W ELPLX02S ELPLX02WS	-17°～+17°	-17°～+17°
ELPLU03	-30°～+30°	-30°～+30°
ELPLU03S	-30°～+30°	-30°～+30°
ELPLU04	-32°～+32°	-30°～+30°
ELPLW05	-40°～+40°	-30°～+30°
ELPLW08	-36°～+36°	-30°～+30°
ELPLW06	-40°～+40°	-30°～+30°
ELPLM08	-45°～+45°	-30°～+30°
ELPLM09	-45°～+45°	-30°～+30°
ELPLM15	-45°～+45°	-30°～+30°
ELPLM10	-45°～+45°	-30°～+30°
ELPLM11	-45°～+45°	-30°～+30°
ELPLL08	-45°～+45°	-30°～+30°

曲面投写補正

真円の一部を切り取った円弧状のスクリーンでの補正が可能です。

表内の数値は図中の R/L の最小値です。(ズーム最大で投写したときのおおよその値です。)表内の数値を下回る場合は補正できません。

補正可能な最大投写距離 (L) は以下の計算式で算出できます。

$L = R / \text{表内の数値}$

水平曲面

レンズ型番	凹面		凸面	
	上下レンズシフト： ホームポジション	上下レンズシフト： 最上	上下レンズシフト： ホームポジション	上下レンズシフト： 最上
ELPLX02 ELPLX02W ELPLX02S ELPLX02WS	-	2.84	-	8.58
ELPLU03	1	1.01	4.03	4.04
ELPLU03S	1	1.01	4.03	4.04
ELPLU04	0.46	0.49	2.33	2.46
ELPLW05	0.41	0.41	1.69	1.69
ELPLW08	0.39	0.4	1.37	1.44
ELPLW06	0.33	0.34	0.81	0.85

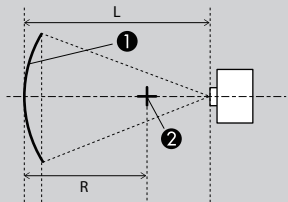
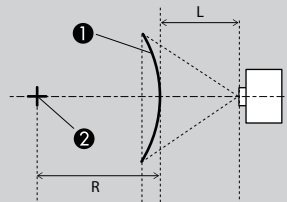
レンズ型番	凹面		凸面	
	 <p>①: スクリーン ②: 曲面を描く円の中心 L: 投写距離 R: 曲面を描く円の半径</p>		 <p>①: スクリーン ②: 曲面を描く円の中心 L: 投写距離 R: 曲面を描く円の半径</p>	
	上下レンズシフト： ホームポジション	上下レンズシフト： 最上	上下レンズシフト： ホームポジション	上下レンズシフト： 最上
ELPLM08	0.36	0.36	0.98	0.98
ELPLM09	0.27	0.28	0.54	0.55
ELPLM15	0.27	0.28	0.54	0.55
ELPLM10	0.2	0.2	0.3	0.31
ELPLM11	0.14	0.14	0.19	0.19
ELPLL08	0.1	0.1	0.13	0.13

垂直曲面

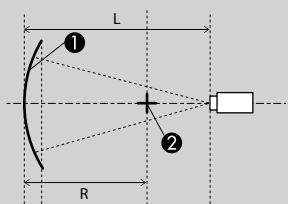
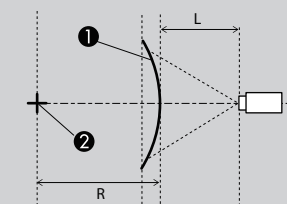
レンズ型番	凹面		凸面	
	 <p>①: スクリーン ②: 曲面を描く円の中心 L: 投写距離 R: 曲面を描く円の半径</p>		 <p>①: スクリーン ②: 曲面を描く円の中心 L: 投写距離 R: 曲面を描く円の半径</p>	
	上下レンズシフト： ホームポジション	上下レンズシフト： 最上	上下レンズシフト： ホームポジション	上下レンズシフト： 最上
ELPLX02 ELPLX02W ELPLX02S ELPLX02WS	-	3.8	-	3.58
ELPLU03	0.48	0.45	1.62	1.65
ELPLU03S	0.48	0.45	1.62	1.65
ELPLU04	0.36	0.65	0.97	1.12
ELPLW05	0.32	0.32	0.72	0.73
ELPLW08	0.3	0.41	0.61	0.69
ELPLW06	0.23	0.27	0.37	0.43
ELPLM08	0.25	0.26	0.44	0.45
ELPLM09	0.18	0.21	0.25	0.29
ELPLM15	0.18	0.21	0.25	0.29
ELPLM10	0.13	0.15	0.15	0.17
ELPLM11	0.11	0.11	0.1	0.11
ELPLL08	0.08	0.08	0.07	0.08

コーナー投写補正

図中の α は本機を移動できる最大角度です。詳細な数値は下表をご覧ください。(ズーム最大で投写したときのおおよその値です。)

水平コーナー (角を中心線にして左右対称になるよう補正)

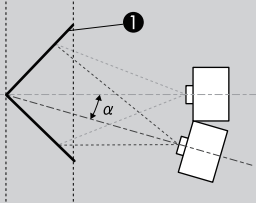
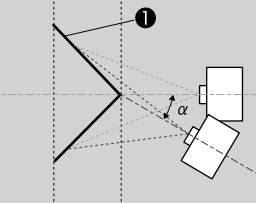
レンズ型番	凹面		凸面	
	 <p>①: スクリーン α: 本機の移動可能角度</p>		 <p>①: スクリーン α: 本機の移動可能角度</p>	
	上下レンズシフト： ホームポジション	上下レンズシフト： 最上	上下レンズシフト： ホームポジション	上下レンズシフト： 最上
ELPLX02 ELPLX02W ELPLX02S ELPLX02WS	-	-	-	-
ELPLU03	23.5	22.3	-	-
ELPLU03S	23.5	22.3	-	-
ELPLU04	28.5	14.2	-	-
ELPLW05	31.5	27.4	2.7	2.7
ELPLW08	32.5	19	5.1	4.6
ELPLW06	32.7	23.9	11.1	10.7
ELPLM08	33.1	30.5	9.2	9.2
ELPLM09	31.8	27.7	15.1	14.8
ELPLM15	31.8	27.7	15.1	14.8
ELPLM10	30.6	30.3	19.5	19.2
ELPLM11	29.8	29.6	21.9	21.7
ELPLL08	29.2	29	23.7	23.6

垂直コーナー (角を中心線にして上下対称になるよう補正)

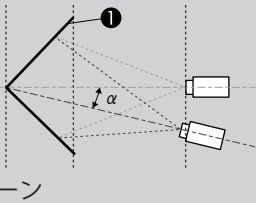
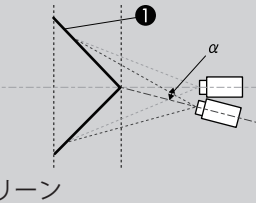
レンズ型番	凹面		凸面	
	 <p>①: スクリーン α: 本機の移動可能角度</p>		 <p>①: スクリーン α: 本機の移動可能角度</p>	
	上下レンズシフト： ホームポジション	上下レンズシフト： 最上	上下レンズシフト： ホームポジション	上下レンズシフト： 最上
ELPLX02 ELPLX02W ELPLX02S ELPLX02WS	-	-	-	-
ELPLU03	33.2	21.7	5	-
ELPLU03S	33.2	21.7	5	-
ELPLU04	32.8	5.2	10.6	-

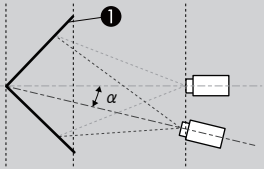
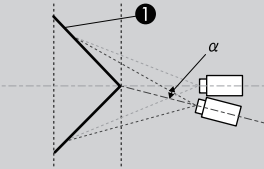
レンズ型番	凹面		凸面	
	 <p>①: スクリーン α: 本機の移動可能角度</p>		 <p>①: スクリーン α: 本機の移動可能角度</p>	
	上下レンズシフト: ホームポジション	上下レンズシフト: 最上	上下レンズシフト: ホームポジション	上下レンズシフト: 最上
ELPLW05	32.1	24.5	13.4	7.1
ELPLW08	31.9	10.9	14.9	-
ELPLW06	30.9	14.3	18.5	4.9
ELPLM08	31.2	25.5	17.3	12.4
ELPLM09	27	14.2	20.7	9.8
ELPLM15	27	14.2	20.7	9.8
ELPLM10	23.6	15.3	20.9	12.8
ELPLM11	22.2	16.5	20.3	14.6
ELPLL08	21.5	17.6	20.2	16.3

■カメラアシストの曲面補正可能範囲

真円の一部分を切り取った円弧状のスクリーンでの補正が可能です。
表内の数値は図中の R/L の最小値です。算出時の目安条件は以下のとおりです。

- ・ズーム最大で投写している
- ・R が 280cm 以上
- ・1 台あたり 150 インチで投写している

R/L の値が表内の数値を下回る場合は補正できないことがあります。
補正可能な最大投写距離 (L) は以下の計算式で算出できます。

$$L = R / \text{表内の数値}$$

水平曲面

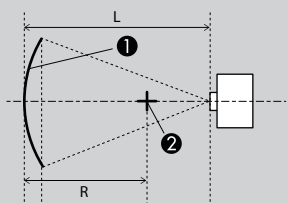
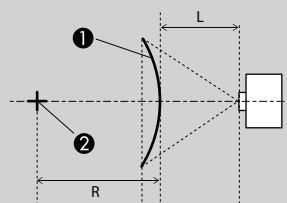
レンズ型番	凹面		凸面	
	 <p>①: スクリーン ②: 曲面を描く円の中心 L: 投写距離 R: 曲面を描く円の半径</p>		 <p>①: スクリーン ②: 曲面を描く円の中心 L: 投写距離 R: 曲面を描く円の半径</p>	
	上下レンズシフト： ホームポジション	上下レンズシフト： 最上	上下レンズシフト： ホームポジション	上下レンズシフト： 最上
ELPLX02 ELPLX02W ELPLX02S ELPLX02WS	-	2.84	-	8.20
ELPLU03	1.81	1.81	3.52	3.52
ELPLU03S	1.81	1.81	3.52	3.52
ELPLU04	1.35	1.35	2.22	2.35
ELPLW05	1.13	1.13	1.63	1.64
ELPLW08	1.01	1.01	1.32	1.39
ELPLW06	0.73	0.73	0.79	0.82
ELPLM08	0.82	0.82	0.94	0.95
ELPLM09	0.55	0.55	0.55	0.55
ELPLM15	0.55	0.55	0.55	0.55
ELPLM10	0.36	0.36	0.36	0.36
ELPLM11	0.24	0.24	0.24	0.24
ELPLL08	-	-	-	-

垂直曲面

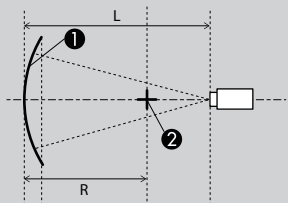
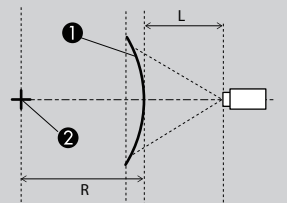
レンズ型番	凹面		凸面	
	 <p>①: スクリーン ②: 曲面を描く円の中心 L: 投写距離 R: 曲面を描く円の半径</p>		 <p>①: スクリーン ②: 曲面を描く円の中心 L: 投写距離 R: 曲面を描く円の半径</p>	
	上下レンズシフト： ホームポジション	上下レンズシフト： 最上	上下レンズシフト： ホームポジション	上下レンズシフト： 最上
ELPLX02 ELPLX02W ELPLX02S ELPLX02WS	-	2.84	-	4.22
ELPLU03	1.81	1.81	1.81	1.81
ELPLU03S	1.81	1.81	1.81	1.81
ELPLU04	1.35	1.35	1.35	1.35
ELPLW05	1.13	1.13	1.13	1.13
ELPLW08	1.01	1.01	1.01	1.01
ELPLW06	0.73	0.73	0.73	0.73
ELPLM08	0.82	0.82	0.82	0.82
ELPLM09	0.55	0.55	0.55	0.55
ELPLM15	0.55	0.55	0.55	0.55
ELPLM10	0.36	0.36	0.36	0.36
ELPLM11	0.24	0.24	0.24	0.24
ELPLL08	-	-	-	-

■監視および制御の方法

以下の方法で、ネットワーク上のプロジェクターの状態を確認したり、操作したりできます。

操作方法	詳細
Epson Projector Management	ネットワーク上の複数のプロジェクターを一に監視および制御できます。Epson Projector Management アプリケーションは、以下の Web サイトからダウンロードできます。 epson.jp/lcp/doc/
Epson Projector Management Connected	プロジェクターの情報をクラウドサーバー上で管理するため、どのデバイスからでも遠隔で監視・制御ができます。 詳しくは以下の Web サイトでご確認ください。 https://www.projection-service.epson.com/epm-connected/
ESC/VP21 コマンド	RS-232C ケーブルを使用してコンピューターに接続している場合、通信コマンドを使用してプロジェクターを制御できます。
ESC/VP.net コマンド	ESC/VP.net コマンドを使用してプロジェクターを監視できます。
Epson Web Control	プロジェクターに接続されているネットワーク上のコンピュータの Web ブラウザを使用して、プロジェクターの機能を設定したり、プロジェクターを制御したりできます。
Web API	API 認証 (ダイジェスト認証) による Web API 通信を使用して、プロジェクター制御をできます。 詳細については、以下の Web サイトの「プロジェクター用 Web API 仕様書」を参照してください。 epson.jp/lcp/doc/
SNMP	ネットワーク管理者は、ネットワークコンピューターに SNMP (Simple Network Management Protocol) ソフトウェアをインストールして、プロジェクターを監視できます。 このプロジェクターは SNMP エージェントバージョン 1 (SNMPv1) をサポートしています。
PJLink コマンド	本機は JBMA によって策定された PJLink Class2 規格に準拠しています。ネットワーク上のプロジェクターに接続されたコンピュータから、PJLink コマンドを使用してプロジェクターを制御できます。 PJLink の詳細については、以下の Web サイトを参照してください。 http://pjlink.jbma.or.jp/
Art-Net コマンド	Art-Net は、TCP/IP プロトコルに基づくイーサネット通信プロトコルです。DMX コントローラまたはアプリケーションシステムを使用してプロジェクターを制御できます。
sACN	TCP/IP プロトコルに基づくイーサネット通信プロトコルです。 DMX コントローラやアプリケーションシステムを使って本機を制御できます。sACN はマルチキャスト方式を使用して通信します。
Crestron Connected	Crestron Connected ネットワーク監視制御システムを使用している場合、システム上でプロジェクターを使用できるように設定することができます。 Crestron Connected の詳細については、Crestron の Web サイトを参照してください。 https://www.crestron.com/

■ ESC/VP21 コマンド一覧

コマンドを入力すると、本機はそのコマンドを実行後コロン「:」(3Ah)を返信し、次のコマンドを受け付けます。処理中のコマンドが異常終了した場合は、エラーメッセージを出力した後に「:」を返信します。

よく使用されるコマンドのリストは以下のとおりです。

使用可能な全てのコマンドは『ESC/VP21 コマンドリスト』で確認できます。

機能		コマンド	設定値 / 返答値
電源	オン	PWR ON	-
	オフ	PWR OFF	-
動作状態取得		PWR?	00: スタンバイ状態 01: 通常状態 02: ウォームアップ 03: クールダウン 04: ネットワーク監視状態 / コミュニケーションスタンバイ 05: 異常スタンバイ状態 09: A/V スタンバイ
入力ソース切り替え		SOURCE xx	30: HDMI1 52: USB 53: LAN 60: SDI (EB-PQ2010B) 80: HDBaseT A0: HDMI2 F0: 全ての入力ソースに順次切り替え F1: USB、LAN に順次切り替え F2: HDMI1、HDMI2、HDBaseT、SDI に順次切り替え
入力ソース取得		SOURCE?	30: HDMI1 52: USB 53: LAN 60: SDI (EB-PQ2010B) 80: HDBaseT A0: HDMI2
A/V ミュート機能	オン	MUTE ON	-
	オフ	MUTE OFF	-
A/V ミュート / シャッター状態取得		MUTE?	ON: A/V ミュート実行 OFF: A/V ミュート解除
静止	オン	FREEZE ON	-
	オフ	FREEZE OFF	-
静止状態取得		FREEZE?	ON: 静止実行 OFF: 静止解除
音量	上げる	VOL INC	-
	下げる	VOL DEC	-
	指定する	VOL xxx	0-255
音量設定取得		VOL?	0-255
光源点灯時間取得		LAMP?	光源点灯時間
使用時間取得		ONTIME?	使用時間

各コマンドの最後に、復帰 (CR) コード (0Dh) を追加して送信してください。

詳細はお買い上げの販売店またはお問い合わせ先に記載の連絡先にご相談ください。

■ケーブル配線

シリアル接続

- ・コネクタ形状：D-Sub 9pin（オス）
- ・プロジェクター入力端子名：RS-232C
- ・ケーブルタイプ：クロスケーブル

以下の図では、左の端子がプロジェクター側、右の端子がコンピューター側を示しています。

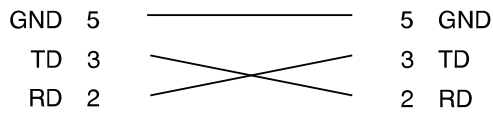

信号名	機能
GND	各信号線の接地
TD	送信データ
RD	受信データ

通信プロトコル

- ・ボーレート基準速度 9600bps
- ・データ長：8bit
- ・パリティ：なし
- ・ストップビット：1bit
- ・フロー制御：なし

■ PJLink コマンド一覧

PJLink 検索機能に使用されるポート番号は 4352 (UDP) です。

機能	コマンド	設定値 / 返答値		内容	備考
電源状態問合せ	POWR?	0		電源オフ (スタンバイ / 異常スタンバイ)	-
		1		電源オン (光源点灯)	-
		2		クールダウン	-
		3		ウォームアップ	-
入力切り替え入力ソース問合せ	INPT INPT?	32		HDMI1	-
		33		HDMI2	-
		34		SDI (EB-PQ2010B)	-
		41		USB	-
		52		LAN	-
		56		HDBaseT	-
入力切り替え一覧問合せ	INST?	32		HDMI1	お使いの機種で対応している入力ソースが一覧で表示されます。
		33		HDMI2	
		34		SDI (EB-PQ2010B)	
		41		USB	
		52		LAN	
		56		HDBaseT	
エラー状態問合せ	ERST?	1 文字目	2	ファン異常	正常時は「0」が表示されます。
		2 文字目	2	レーザー異常 レーザー点灯失敗	
		3 文字目	1	高温警告	
			2	高温異常	
		5 文字目	1	風量低下警告	
			2	風量低下異常	
		6 文字目	1	その他の警告	
			2	その他の異常	
A/V ミュート状態問合せ	AVMT?	30		映像 + 音声ミュート解除	映像ミュートの解除 / 実行 (11)、音声ミュートの解除 / 実行 (21) には対応していません。
		31		映像 + 音声ミュート実行	
プロジェクター名問い合わせ	NAME?	-		プロジェクター名	プロジェクターメニューの [ネットワーク] - [ネットワーク設定画面へ] - [基本設定] - [プロジェクター名] で設定している名前が表示されます。
メーカー名問合せ	INF1?	EPSON		メーカー名	-
機種名問合せ	INF2?	EPSON PQ2008B/ PQ2008W		EB-PQ2008B/PQ2008W	-
		EPSON PQ2010B		EB-PQ2010B	-
クラス情報問合せ	CLSS?	2		-	-
光源番号、光源使用时间問合せ	LAMP?	[L1 光源の使用時間] [L1 光源問い合わせ] (ESC/VP21 コマンド: LAMP?,PWSTATUS?)		-	-

Class2 コマンド一覧

機能	コマンド	設定値 / 返答値	内容	備考
プロジェクター検索リクエスト	SRCH?	-	-	-
プロジェクター検索への応答	ACKN	-	-	-
状態通知 (リンクアップ)	LKUP =	-	-	アドレスが確認できているとき
状態通知 (エラー状態変化時)	ERST =	-	-	-

機能	コマンド	設定値 / 返答値	内容	備考
状態通知（電源状態変更時）	POWR =	-	-	-
状態通知コマンド（入力変更時）	INPT =	-	-	-
シリアルナンバー問合せ	SNUM ?	11 桁の数字	お使いのプロジェクターのシリアル番号	-
ソフトウェアバージョン問合せ	SVER ?	-	お使いのプロジェクターのファームウェアバージョン	-
入力端子名称問合せ	INNM ?xx	(入力ソース名)	-	xx は入力切り替え一覧問合せで使用する 2 桁の数字
入力信号解像度問合せ	IRES ?	(水平解像度) x (垂直解像度)	-	-
推奨解像度問合せ	RRES ?	(水平解像度) x (垂直解像度)	お使いのプロジェクターのパネル解像度	プロジェクターメニューの [スクリーンタイプ] の設定により値が異なる場合があります。
フィルター使用時間問合せ	FILT ?	0	-	-
フィルター交換型番問合せ	RFIL ?	ELPAF46	お使いのプロジェクターのエアフィルター型番	-
静止機能設定 静止状態問合せ	FREZ FREZ ?	0	静止を解除	-
		1	静止を実行	-

■ Art-Net / sACN チャンネル定義

チャンネル / 機能	動作	動作パラメータ	初期値	説明
1 光量調整 (Dimming)	0% - 100%	0 ~ 255	0	映像の明るさを調整します。
2 シャッター A/V ミュート制御	A/V ミュート オフ シャッター 開	0 ~ 63	128	A/V ミュートを有効 / 無効にします。
	A/V ミュート オン シャッター 閉	192 ~ 255		
3 ソース切替	HDMI1	8 ~ 15	0	指定したソースに切り替えます。
	HDMI2	16 ~ 23		
	HDBaseT	24 ~ 31		
	SDI (EB-PQ2010B)	48 ~ 55		
	LAN	80 ~ 87		
	USB	96 ~ 103		
4 レンズ位置	ホームポジション移動	32 ~ 63	0	レンズシフトをホームポジションに移動します。
5 水平レンズシフト	(+) レンズ調整 (移動量大)	0 ~ 31	128	指定した移動量に合わせて水平レンズシフトを実行します。
	(+) レンズ調整 (移動量中)	32 ~ 63		
	(+) レンズ調整 (移動量小)	64 ~ 95		
	(-) レンズ調整 (移動量小)	160 ~ 191		
	(-) レンズ調整 (移動量中)	192 ~ 223		
	(-) レンズ調整 (移動量大)	224 ~ 255		
6 垂直レンズシフト	(+) レンズ調整 (移動量大)	0 ~ 31	128	指定した移動量に合わせて垂直レンズシフトを実行します。
	(+) レンズ調整 (移動量中)	32 ~ 63		
	(+) レンズ調整 (移動量小)	64 ~ 95		
	(-) レンズ調整 (移動量小)	160 ~ 191		
	(-) レンズ調整 (移動量中)	192 ~ 223		
	(-) レンズ調整 (移動量大)	224 ~ 255		
7 電動ズーム	(+) レンズ調整 (移動量大)	0 ~ 31	128	指定した移動量に合わせて電動ズームを実行します。
	(+) レンズ調整 (移動量中)	32 ~ 63		
	(+) レンズ調整 (移動量小)	64 ~ 95		
	(-) レンズ調整 (移動量小)	160 ~ 191		
	(-) レンズ調整 (移動量中)	192 ~ 223		
	(-) レンズ調整 (移動量大)	224 ~ 255		
8 電動フォーカス	(+) レンズ調整 (移動量大)	0 ~ 31	128	指定した移動量に合わせて電動フォーカスを実行します。
	(+) レンズ調整 (移動量中)	32 ~ 63		
	(+) レンズ調整 (移動量小)	64 ~ 95		
	(-) レンズ調整 (移動量小)	160 ~ 191		
	(-) レンズ調整 (移動量中)	192 ~ 223		
	(-) レンズ調整 (移動量大)	224 ~ 255		
9 電動ディストーション	(+) レンズ調整 (移動量大)	0 ~ 31	128	指定した移動量に合わせて電動ディストーションを実行します。
	(+) レンズ調整 (移動量中)	32 ~ 63		
	(+) レンズ調整 (移動量小)	64 ~ 95		
	(-) レンズ調整 (移動量小)	160 ~ 191		
	(-) レンズ調整 (移動量中)	192 ~ 223		
	(-) レンズ調整 (移動量大)	224 ~ 255		

チャンネル / 機能	動作	動作パラメータ	初期値	説明
10 レンズメモリー呼出	メモリー 1 呼出	16 ~ 31	0	指定したレンズメモリーを呼び出します。
	メモリー 2 呼出	32 ~ 47		
	メモリー 3 呼出	48 ~ 63		
	メモリー 4 呼出	64 ~ 79		
	メモリー 5 呼出	80 ~ 95		
	メモリー 6 呼出	96 ~ 111		
	メモリー 7 呼出	112 ~ 127		
	メモリー 8 呼出	128 ~ 143		
	メモリー 9 呼出	144 ~ 159		
	メモリー 10 呼出	160 ~ 175		
11 電源制御	電源オフ	0 ~ 63	128	電源をオン / オフします。
	電源オン	192 ~ 255		
12 幾何学補正	オフ	0 ~ 15	255	幾何学歪み補正を実行します。
	タテヨコ (台形補正)	16 ~ 31		
	Quick Corner	32 ~ 47		
	ポイント補正	48 ~ 63		
	曲面投写補正	64 ~ 79		
	コーナー投写補正	80 ~ 95		
	幾何学補正メモリ 1 呼出	96 ~ 111		保存したメモリーを呼び出します。
	幾何学補正メモリ 2 呼出	112 ~ 127		
幾何学補正メモリ 3 呼出	128 ~ 143			
13 ロック	操作不可	0 ~ 127	0	Art-Net の操作を有効 / 無効にします。
	操作可能	128 ~ 255		
14 静止	静止を解除	32 ~ 95	128	静止をオン / オフします。
	静止を実行	160 ~ 223		
15 フェードイン	0.0s	0 ~ 15	255	A/V ミュート解除時のフェードイン時間を設定します。
	0.5s	16 ~ 31		
	1.0s	32 ~ 47		
	1.5s	48 ~ 63		
	2.0s	64 ~ 79		
	2.5s	80 ~ 95		
	3.0s	96 ~ 111		
	3.5s	112 ~ 127		
	4.0s	128 ~ 143		
	5.0s	144 ~ 159		
	7.0s	160 ~ 175		
10.0s	176 ~ 191			
16 フェードアウト	0.0s	0 ~ 15	255	A/V ミュート時のフェードアウト時間を設定します。
	0.5s	16 ~ 31		
	1.0s	32 ~ 47		
	1.5s	48 ~ 63		
	2.0s	64 ~ 79		
	2.5s	80 ~ 95		
	3.0s	96 ~ 111		
	3.5s	112 ~ 127		
	4.0s	128 ~ 143		
	5.0s	144 ~ 159		
	7.0s	160 ~ 175		
10.0s	176 ~ 191			

チャンネル / 機能	動作	動作パラメータ	初期値	説明
17 光源制御	0% - 100% (1% 刻み)	0 ~ 255	255	<ul style="list-style-type: none"> 100-8% 指定時は、指定された明るさに応じた LUMLEVEL コマンドに変換します。 8% 未満指定時は、AV ミュートを実行します。 フェードイン / フェードアウト時間が設定されていても常に 0 秒で動作させます。
18 コンテンツ再生	Playlist 1	4 ~ 7	0	指定したプレイリストを再生します。
	Playlist 2	8 ~ 11		
	Playlist 3	12 ~ 15		
	Playlist 4	16 ~ 19		
	Playlist 5	20 ~ 23		
	Playlist 6	24 ~ 27		
	Playlist 7	28 ~ 31		
	Playlist 8	32 ~ 35		
	Playlist 9	36 ~ 39		
	Playlist 10	40 ~ 43		
	Playlist 11	44 ~ 47		
	Playlist 12	48 ~ 51		
	Playlist 13	52 ~ 55		
	Playlist 14	56 ~ 59		
	Playlist 15	60 ~ 63		
	Playlist 16	64 ~ 67		
	Playlist 17	68 ~ 71		
	Playlist 18	72 ~ 75		
	Playlist 19	76 ~ 79		
	Playlist 20 80 ~ 83	80 ~ 83		
	Playlist 21 84 ~ 87	84 ~ 87		
	Playlist 22 88 ~ 91	88 ~ 91		
	Playlist 23 92 ~ 95	92 ~ 95		
	Playlist 24 96 ~ 99	96 ~ 99		
	Playlist 25 100 ~ 103	100 ~ 103		
	Playlist 26	104 ~ 107		
	Playlist 27	108 ~ 111		
	Playlist 28	112 ~ 115		
	Playlist 29	116 ~ 119		
	Playlist 30	120 ~ 123		
	Playlist 31	124 ~ 127		
	Playlist 32	128 ~ 131		
	Playlist 33	132 ~ 135		
	Playlist 34	136 ~ 139		
	Playlist 35	140 ~ 143		
	Playlist 36	144 ~ 147		
	Playlist 37	148 ~ 151		
	Playlist 38	152 ~ 155		
	Playlist 39	156 ~ 159		
	Playlist 40	160 ~ 163		
	Playlist 41	164 ~ 167		
	Playlist 42	168 ~ 171		
	Playlist 43	172 ~ 175		
	Playlist 44	176 ~ 179		

チャンネル / 機能	動作	動作パラメータ	初期値	説明
18 コンテンツ再生	Playlist 45	180 ~ 183		
	Playlist 46	184 ~ 187		
	Playlist 47	188 ~ 191		
	Playlist 48	192 ~ 195		
	Playlist 49	196 ~ 199		
	Playlist 50	200 ~ 203		

Art-Net / sACN で本機を制御しながらリモコンや操作パネルで本機を操作すると、DMX コントローラーやアプリケーションソフトの設定と本機の状態が異なる場合があります。すべてのチャンネルの制御を本機に反映するときは、チャンネル 13 を一度「操作不可」に設定し、再度「操作可能」に設定してください。

■ドキュメント類の最新バージョンを入手する

説明書や仕様書の最新バージョンは、EPSON の Web サイトからダウンロードできます。
epson.jp/lcp/doc/ にアクセスし、機種名を入れてください。

■商標

HDMI、HDMI ロゴ、および High-Definition Multimedia Interface は、HDMI Licensing Administrator, Inc. の商標または登録商標です。



PJLink は、日本、米国、その他の国や地域における商標または登録商標です。

Crestron®、Crestron Connected®、Crestron Fusion®、Crestron Control®、および Crestron RoomView® は、Crestron Electronics, Inc. の登録商標です。

Art-Net™ Designed by and Copyright Artistic Licence Holdings Ltd.

HDBaseT™ および HDBaseT Alliance ロゴは、HDBaseT Alliance の商標です。

本書で使用されているその他の製品名は識別のみを目的としており、それぞれ各社の商標である場合があります。エプソンは、これらの商標について一切の権利を有しません。

■ご注意

1. 本書の内容の一部、または全部を無断で転載することは固くお断りいたします。
2. 本書の内容については、将来予告なしに変更することがあります。
3. 本書の内容については万全を期して作成いたしましたが、万一ご不審な点や誤り、お気づきの点がございましたら、ご連絡くださいますようお願いいたします。
4. 運用した結果の影響につきましては、(3) 項にかかわらず責任を負いかねますのでご了承ください。
5. 本製品がお客様により不適当に使用されたり、本書の内容に従わずに取り扱われたり、またはエプソンおよびエプソン指定の者「(お問い合わせ先」参照) 以外の第三者により、修理、変更されたこと等に起因して生じた損害等につきましては、責任を負いかねますのでご了承ください。
6. エプソン純正品、およびエプソン品質認定品以外のオプション品または消耗品、交換部品を装着してトラブルが発生した場合には、責任を負いかねますのでご了承ください。
7. 本書中のイラストや画面図は実際と異なる場合があります。

■免責事項

1. 本書の内容については、将来予告なしに変更することがあります。
2. 本書の内容については万全を期して作成いたしましたが、本書の内容について、当社はその正確性または完全性等についていかなる保証も行わないものではありません。万一、これらの内容に誤りがあった場合において、当社は一切の責任を負いかねます。
3. お客様は、本書をお客様ご自身の責任において利用いただくものとします。お客様が本書をご利用いただいたこと、またはご利用いただけなかったことにより、お客様に直接的、間接的、特別、偶発、結果的、その他いかなる損害が生じた場合でも、当社は一切責任を負いません。

■著作権表示

本書の内容は、将来予告なしに変更することがあります。

© 2024 Seiko Epson Corporation

2024.8 JA Rev.03