

EPSON

ក្រុមហ៊ុនអ៊ីនធឺណិត

Multimedia Projector

EB-W56S

EB-EA56S

เครื่องหมายที่ใช้ในคู่มือนี้ 6

การใช้คู่มือเพื่อค้นหาข้อมูล 7

การค้นหาด้วยเวิร์ด	7
การข้ามหน้าโดยตรงจากบุ๊กมาร์ก	7
การพิมพ์เฉพาะหน้าที่คุณต้องการ	7

การรับเอกสารเวอร์ชันล่าสุด 8

ข้อมูลเบื้องต้นเกี่ยวกับโปรเจคเตอร์ของคุณ 9

ฟีเจอร์ของโปรเจคเตอร์ 10

การตั้งค่าที่ง่ายและรวดเร็ว	10
การฉายภาพไร้สายแบบง่าย	10

ชั้นส่วนโปรเจคเตอร์และฟังก์ชันการทำงาน 12

ชั้นส่วนโปรเจคเตอร์ - ข้างหน้า	12
ชั้นส่วนโปรเจคเตอร์ - ข้างหลัง	13
ชั้นส่วนโปรเจคเตอร์ - ฐาน	14
ชั้นส่วนโปรเจคเตอร์ - แผงควบคุม	14
ชั้นส่วนโปรเจคเตอร์ - รีโมตคอนโทรล	15

การตั้งค่าโปรเจคเตอร์ 17

การวางโปรเจคเตอร์ 18

ตัวเลือกการตั้งค่าและติดตั้งโปรเจคเตอร์	19
ระยะการฉายภาพ	19

การเชื่อมต่อโปรเจคเตอร์ 21

การเชื่อมต่อกับคอมพิวเตอร์	21
การเชื่อมต่อกับคอมพิวเตอร์เพื่อสัญญาณวิดีโอและเสียงทาง VGA	21
การเชื่อมต่อกับคอมพิวเตอร์เพื่อสัญญาณวิดีโอและเสียงทาง USB	22
การเชื่อมต่อกับคอมพิวเตอร์เพื่อสัญญาณวิดีโอและเสียงทาง HDMI	23
การเชื่อมต่อกับแหล่งกำเนิดวิดีโอ	23
การเชื่อมต่อกับแหล่งกำเนิดวิดีโอทาง HDMI	24
การเชื่อมต่อกับแหล่งกำเนิดวิดีโอแบบคอมโพสิต	24

การเชื่อมต่อกับอุปกรณ์ต่อพ่วงภายนอกแบบ USB 25

การฉายภาพอุปกรณ์ USB	25
การเชื่อมต่อกับอุปกรณ์ USB	25
การถอดการเชื่อมต่อกับอุปกรณ์ USB	26
การเชื่อมต่อกับกล้องถ่ายเอกสาร	26
การเชื่อมต่อกับอุปกรณ์ต่อพ่วงภายนอก	26
การเชื่อมต่อกับจอ VGA	26
การเชื่อมต่อกับลำโพงภายนอก	27
การเชื่อมต่อไมโครโฟน	27

การใส่ถ่านในรีโมตคอนโทรล 29

การใช้งานรีโมตคอนโทรล 30

การใช้ฟีเจอร์พื้นฐานของโปรเจคเตอร์ 31

การเปิดโปรเจคเตอร์ 32

หน้าจอหลัก	33
------------------	----

การปิดโปรเจคเตอร์ 34

การเลือกภาษาสำหรับเมนูโปรเจคเตอร์ 35

โหมดการฉายภาพ 36

การเปลี่ยนโหมดการฉายภาพโดยใช้รีโมตคอนโทรล	36
การเปลี่ยนโหมดการฉายภาพโดยใช้เมนู	36

การแสดงผลรูปแบบทดสอบ 38

การปรับความสูงของภาพ 39

รูปร่างของภาพ 40

ปรับภาพแนวตั้ง อัตโนมัติ	40
การแก้ไขรูปร่างของภาพด้วยปุ่มปรับภาพสี่เหลี่ยมคางหมู	40
การแก้ไขรูปร่างของภาพด้วย Quick Corner	41

การปรับขนาดภาพ 43

การปรับขนาดภาพด้วยปุ่มกว้างและไกล	43
การปรับขนาดภาพด้วยเมนูของโปรเจคเตอร์	43

การปรับตำแหน่งภาพโดยใช้ฟีเจอร์เลื่อนภาพ 44

การปรับโฟกัสของภาพด้วยวงแหวนปรับโฟกัส	45
การเลือกแหล่งกำเนิดภาพ	46
อัตราส่วนภาพ	48
การเปลี่ยนอัตราส่วนภาพ	48
อัตราส่วนภาพที่มีให้เลือกใช้	48
ลักษณะของภาพที่ฉายด้วยโหมดอัตราส่วนภาพแต่ละโหมด	49
การปรับคุณภาพภาพ (โหมดสี)	50
การเปลี่ยนโหมดสี	50
โหมดสีที่มีให้เลือกใช้	50
การตั้งค่าการปรับรูรับแสงอัตโนมัติ	50
การควบคุมระดับเสียงด้วยปุ่ม Volume	52
การปรับแต่งพีเจ็ลล์ของโปรเจคเตอร์	53
การฉายสองภาพพร้อมกัน	54
การรวมกันของแหล่งกำเนิดสัญญาณขาเข้าที่ระบบไม่รองรับสำหรับการฉายภาพบน Split Screen	56
ข้อจำกัดของการฉายภาพบน Split Screen	56
การฉายภาพการนำเสนอ PC Free	57
ประเภทไฟล์ PC Free ที่ระบบรองรับ	57
ข้อควรระวังในการฉายภาพแบบ PC Free	57
การเริ่มต้นสไลด์โชว์จาก PC Free	58
การเริ่มต้นการนำเสนอภาพยนตร์จาก PC Free	59
ตัวเลือกการแสดงผล PC Free	60
การปิดภาพและเสียงชั่วคราว	61
การหยุดการดำเนินการของวิดีโอไว้ชั่วคราว	62
การขยายเข้าไปในภาพ (E-zoom)	63
การบันทึกภาพโลโก้ของผู้ใช้	64
การบันทึกรูปแบบของผู้ใช้	65
การปรับแก้ไขสีภาพที่แตกต่างกันเมื่อฉายภาพจากหลายโปรเจคเตอร์	66
การตั้งค่าโปรเจคเตอร์ ID	66

การเลือกโปรเจคเตอร์ที่คุณต้องการใช้งาน	66
การจัดคู่มือภาพการแสดงผลของการฉายภาพหลายหน้าจอ	67
พีเจ็ลล์ความปลอดภัยของโปรเจคเตอร์	68
ประเภทการรักษาความปลอดภัยด้วยรหัสผ่าน	68
การตั้งค่ารหัสผ่าน	68
การเลือกประเภทการรักษาความปลอดภัยด้วยรหัสผ่าน	69
การป้อนรหัสผ่านเพื่อใช้โปรเจคเตอร์	69
การล็อกปุ่มของโปรเจคเตอร์	70
การปลดล็อกปุ่มของโปรเจคเตอร์	71
การติดตั้งสายเคเบิลนิรภัย	71
การใช้โปรเจคเตอร์บนเครือข่าย	73
การฉายผ่านเครือข่ายใช้สาย	74
การเชื่อมต่อกับเครือข่ายใช้สาย	74
การเลือกการตั้งค่าเครือข่ายใช้สาย	74
การฉายผ่านเครือข่ายไร้สาย	77
การเลือกการตั้งค่าเครือข่ายไร้สายด้วยตนเอง	77
การเลือกการตั้งค่าเครือข่ายไร้สายใน Windows	79
การเลือกการตั้งค่าเครือข่ายไร้สายใน Mac	79
การตั้งค่าความปลอดภัยเครือข่ายไร้สาย	80
การใช้ QR โค้ดเพื่อเชื่อมต่ออุปกรณ์มือถือ	81
การใช้คีย์ USB เพื่อเชื่อมต่อคอมพิวเตอร์ Windows	81
การตรวจสอบและควบคุมโปรเจคเตอร์	83
Epson Projector Management Connected / Epson Projector Management	84
การควบคุมโปรเจคเตอร์ที่เชื่อมต่อกับเครือข่ายโดยใช้เว็บเบราว์เซอร์	85
ตัวเลือกการควบคุมผ่านเว็บ	86
การตั้งค่าเพื่อรับการเตือนผ่านอีเมลบนเครือข่าย	89
ข้อความเตือนผ่านอีเมลเกี่ยวกับโปรเจคเตอร์บนเครือข่าย	89
การตั้งค่าการตรวจสอบที่ใช้ SNMP	90

การใช้คำสั่ง ESC/VP21	91
รายการคำสั่ง ESC/VP21	91
การจัดวางสายเคเบิล	91
การรองรับ PJLink	93
Web API	94
การเปิดใช้ Web API	94
การปรับการตั้งค่าเมนู	95
การใช้เมนูของโปรเจคเตอร์	96
การใช้คีย์บอร์ดที่แสดง	97
ข้อความที่ใช้ได้เมื่อใช้แป้นพิมพ์บนหน้าจอ	97
การตั้งค่าคุณภาพของภาพ - เมนูภาพ	98
การตั้งค่าสัญญาณขาเข้า - เมนูสัญญาณ	99
การตั้งค่าพีเจเจอร์โปรเจคเตอร์ - เมนูเครือข่าย	100
การตั้งค่าโปรเจคเตอร์ - เมนูขยาย	102
การตั้งค่าเครือข่ายโปรเจคเตอร์ - เมนูเครือข่าย	104
เมนูเครือข่าย - เมนูพื้นฐาน	105
เมนูเครือข่าย - เมนู LAN ไร้สาย	106
เมนูเครือข่าย - เมนู LAN ไร้สาย	107
เมนูเครือข่าย - เมนูการแจ้งเตือน	108
เมนูเครือข่าย - เมนูอื่น ๆ	109
เมนูเครือข่าย - เมนูรีเซ็ต	110
การตั้งค่าโปรเจคเตอร์ - เมนู ECO	112
การแสดงผลข้อมูลโปรเจคเตอร์ - เมนูข้อมูล	114
เมนูข้อมูล - เมนูข้อมูลโปรเจคเตอร์	114
รายการรหัส Event ID	115
ตัวเลือกสำหรับรีเซ็ตโปรเจคเตอร์ - เมนูรีเซ็ต	116
การคัดลอกการตั้งค่าเมนูระหว่างโปรเจคเตอร์ (การตั้งค่าแบบชุด)	117

การโอนการตั้งค่าจากแฟลชไดรฟ์ USB	117
การโอนการตั้งค่าจากคอมพิวเตอร์	118
การแจ้งเตือนข้อผิดพลาดของการตั้งค่าแบบชุด	119

การบำรุงรักษาโปรเจคเตอร์ **120**

การบำรุงรักษาโปรเจคเตอร์	121
การทำความสะอาดเลนส์	122
การทำความสะอาดตัวเครื่องโปรเจคเตอร์	123
การบำรุงรักษาแผ่นกรองและช่องระบายอากาศ	124
การทำความสะอาดแผ่นกรองและช่องระบายอากาศ	124
การเปลี่ยนแผ่นกรองอากาศ	124
การบำรุงรักษาหลอดภาพของโปรเจคเตอร์	127
การเปลี่ยนหลอดภาพ	127
การรีเซ็ตตัวนับอายุของหลอดภาพ	130

การแก้ไขปัญหา **131**

ปัญหาด้านการฉายภาพ	132
สถานะของไฟแสดงสถานะโปรเจคเตอร์	133
การใช้การแสดงผลหัวข้อช่วยเหลือของโปรเจคเตอร์	135
การแก้ไขปัญหาภาพหรือเสียง	136
วิธีแก้ไขเมื่อภาพไม่ปรากฏ	136
วิธีแก้ไขเมื่อภาพผิดเพี้ยนในกรณีที่ใช้ฟังก์ชัน USB Display	136
วิธีแก้ไขเมื่อข้อความ "ไม่มีสัญญาณ" ปรากฏขึ้น	137
การแสดงผลภาพจากแล็ปท็อป	137
การแสดงผลภาพจากแล็ปท็อป Mac	137
วิธีแก้ไขเมื่อข้อความ "ไม่รองรับ" ปรากฏขึ้น	137
วิธีแก้ไขเมื่อภาพปรากฏแต่เพียงบางส่วน	138
วิธีแก้ไขเมื่อภาพไม่เป็นรูปสี่เหลี่ยมผืนผ้า	138
วิธีแก้ไขเมื่อภาพมีจุดรบกวนหรือภาพแตก	138
วิธีแก้ไขเมื่อภาพไม่ชัดหรือเบลอ	139

วิธีแก้ไขเมื่อความสว่างหรือสีของภาพผิดเพี้ยน 139
 วิธีแก้ไขปัญหาเสียง 140
 วิธีแก้ไขเมื่อระบบแสดงชื่อไฟล์ภาพไม่ถูกต้องใน PC Free 140

การแก้ไขปัญหาการใช้งานโปรเจคเตอร์หรือรีโมตคอนโทรล 141

วิธีแก้ไขปัญหาเกี่ยวกับการเปิดโปรเจคเตอร์หรือโปรเจคเตอร์ปิดการทำงาน 141
 วิธีแก้ไขปัญหาเกี่ยวกับรีโมตคอนโทรล 141
 วิธีแก้ไขปัญหาหารหัสผ่าน 142

การแก้ไขปัญหาเครือข่าย 143

วิธีแก้ไขเมื่อการรับรองความถูกต้องแบบไร้สายไม่สำเร็จ 143
 วิธีแก้ไขเมื่อคุณไม่สามารถเข้าถึงโปรเจคเตอร์ผ่านเว็บได้ 143
 วิธีแก้ไขเมื่อไม่ได้รับอีเมลแจ้งเตือนเกี่ยวกับเครือข่าย 143
 วิธีแก้ไขเมื่อภาพแตกกระหว่างการฉายภาพผ่านเครือข่าย 143

ภาคผนวก 145

อุปกรณ์เสริมและอะไหล่สำรอง 146

หน้าจอ 146
 สายเคเบิล 146
 อุปกรณ์ติดตั้ง 146
 สำหรับการเชื่อมต่อแบบไร้สาย 146
 อุปกรณ์ภายนอก 146
 อะไหล่สำรอง 147

ขนาดหน้าจอและระยะเวลาการฉายภาพ 148

ความละเอียดการแสดงผลของจอภาพที่รองรับ 150

ข้อมูลจำเพาะของโปรเจคเตอร์ 151

ข้อมูลจำเพาะของตัวเชื่อมต่อ 151

ขนาดภายนอก 153

ความต้องการของระบบ USB Display 154

รายการคำแนะนำและสัญลักษณ์ด้านความปลอดภัย 155

ข้อความเตือน 157

อภิธานศัพท์ 158

ประกาศ 160

Indication of the manufacturer and the importer in accordance with requirements of EU directive 160

ข้อกำหนดการใช้งาน 160

ข้อมูลอ้างอิงสำหรับระบบปฏิบัติการ 160

เครื่องหมายการค้า 160



ข้อความสงวนลิขสิทธิ์ 161

การระบุแหล่งที่มาของลิขสิทธิ์ 161



เครื่องหมายที่ใช้ในคู่มือนี้

สัญลักษณ์ความปลอดภัย

โปรแกรมเมอร์และคู่มือการใช้งานจะใช้สัญลักษณ์และป้ายกำกับแบบกราฟิกเพื่อระบุถึงเนื้อหาที่จะบอกวิธีการใช้โปรแกรมเมอร์อย่างปลอดภัยให้แก่คุณ
อ่านและปฏิบัติตามคำแนะนำที่มีสัญลักษณ์และป้ายกำกับเหล่านี้ด้วยความระมัดระวังเพื่อหลีกเลี่ยงไม่ให้มีบุคคลได้รับบาดเจ็บหรือทรัพย์สินได้รับความเสียหาย

 คำเตือน:	สัญลักษณ์นี้ระบุถึงข้อมูลที่หากเพิกเฉยไม่ปฏิบัติตามแล้วอาจส่งผลให้มีบุคคลได้รับบาดเจ็บหรือถึงขั้นเสียชีวิตได้
 ข้อควรระวัง:	สัญลักษณ์นี้ระบุถึงข้อมูลที่หากเพิกเฉยไม่ปฏิบัติตามแล้วอาจส่งผลให้มีบุคคลได้รับบาดเจ็บหรือเกิดความเสียหายทางกายภาพเนื่องจากการจัดการที่ไม่เหมาะสมได้

เครื่องหมายแสดงข้อมูลทั่วไป

 คำเตือน:	ป้ายกำกับนี้ระบุถึงกระบวนการที่อาจส่งผลให้เกิดความเสียหายหรือบาดเจ็บหากไม่ใช้ความระมัดระวังมากเพียงพอ
	ป้ายกำกับนี้ระบุถึงข้อมูลเพิ่มเติมที่อาจเป็นประโยชน์
[ชื่อปุ่ม]	ระบุถึงชื่อของปุ่มบนรีโมตคอนโทรลหรือโปรแกรมเมอร์ ตัวอย่าง: ปุ่ม [Esc]
ชื่อเมนู/การตั้งค่า	ระบุถึงเมนูโปรแกรมเมอร์และชื่อการตั้งค่า ตัวอย่าง: เลือกเมนูภาพ ☛ ภาพ > ขั้นสูง
▶▶	ป้ายกำกับนี้ระบุถึงลิงก์ที่นำทางไปยังหน้าที่เกี่ยวข้อง
☛	ป้ายกำกับนี้ระบุถึงระดับเมนูในปัจจุบันของโปรแกรมเมอร์

▶▶ ลิงก์ที่เกี่ยวข้อง

- “การใช้คู่มือเพื่อค้นหาข้อมูล” บนหน้า 7
- “การรับเอกสารเวอร์ชันล่าสุด” บนหน้า 8

คู่มือ PDF ช่วยให้ค้นหาข้อมูลที่กำลังมองหาอยู่ได้โดยใช้คีย์เวิร์ด หรือเข้าไปที่ส่วนเนื้อหาที่เฉพาะเจาะจงได้โดยตรงจากบุ๊กมาร์ก นอกจากนี้คุณยังสามารถพิมพ์เฉพาะหน้าที่คุณต้องการได้เช่นกัน เนื้อหาส่วนนี้อธิบายวิธีใช้คู่มือ PDF ที่เปิดอยู่ใน Adobe Reader X บนคอมพิวเตอร์ของคุณ

▶ สิ่งที่เกี่ยวข้อง

- “การค้นหาคีย์เวิร์ด” บนหน้าที่ 7
- “การข้ามหน้าโดยตรงจากบุ๊กมาร์ก” บนหน้าที่ 7
- “การพิมพ์เฉพาะหน้าที่คุณต้องการ” บนหน้าที่ 7

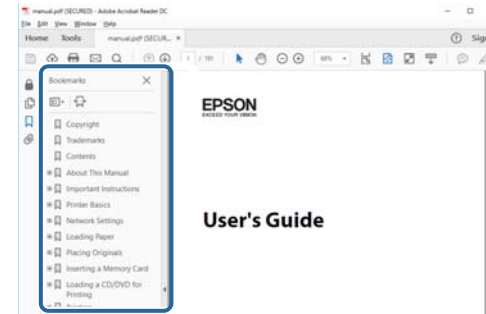

การค้นหาคีย์เวิร์ด

คลิกแก้ไข > ค้นหาขั้นสูง ป้อนคีย์เวิร์ด (ข้อความ) ของข้อมูลที่คุณต้องการค้นหาในหน้าต่างค้นหา จากนั้นคลิกค้นหา คำที่ค้นหาจะแสดงเป็นรายการ คลิกที่หนึ่งในคำที่ค้นหาเพื่อเข้าไปยังหน้าที่มีค่าดังกล่าว

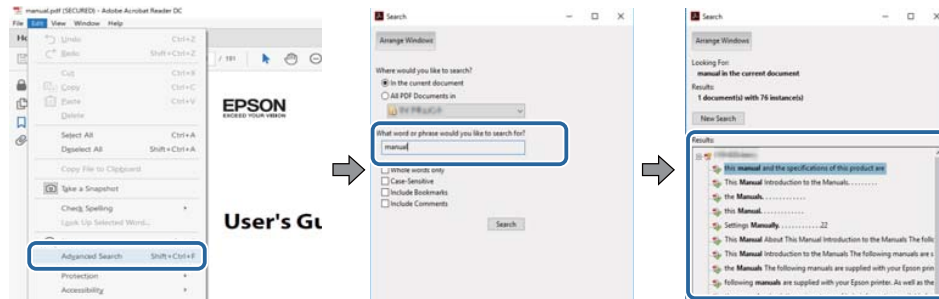

การข้ามหน้าโดยตรงจากบุ๊กมาร์ก

คลิกที่ชื่อเพื่อเข้าไปยังหน้าดังกล่าว คลิก + หรือ > เพื่อดูชื่อต่าง ๆ ที่อยู่ด้านล่างในส่วนเนื้อหาดังกล่าว หากต้องการกลับไปยังหน้าก่อนหน้า ให้กดคีย์บอร์ดตามการใช้งานต่อไปนี้

- Windows: กด **Alt** ค้างไว้แล้วกด <
- Mac OS: กดคีย์คำสั่งค้างไว้แล้วกด <

การพิมพ์เฉพาะหน้าที่คุณต้องการ

คุณสามารถแยกหน้าและพิมพ์เฉพาะหน้าที่คุณต้องการได้ คลิก **พิมพ์** ในเมนู **ไฟล์** จากนั้นระบุหน้าที่คุณต้องการพิมพ์ในส่วน **หน้าใน** **หน้าที่จะพิมพ์**

- หากต้องการระบุหน้าหลายหน้าที่เรียงต่อกัน ให้พิมพ์เครื่องหมายยัติภังค์ (-) คั่นระหว่างหน้าเริ่มต้นและหน้าสุดท้าย
ตัวอย่าง: 20-25
- หากต้องการระบุหน้าที่ไม่ได้เรียงต่อกัน ให้คั่นหน้าด้วยเครื่องหมายจุลภาค (,)
ตัวอย่าง: 5, 10, 15

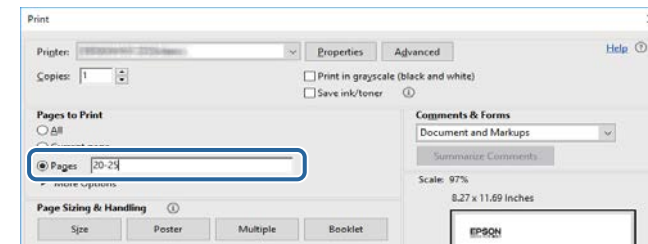

คุณสามารถรับคู่มือและข้อมูลจำเพาะเวอร์ชันล่าสุดได้บนเว็บไซต์ของ Epson
ไปที่ epson.sn แล้วป้อนชื่อโปรเจคเตอร์ของคุณ

ข้อมูลเบื้องต้นเกี่ยวกับโปรเจคเตอร์ของคุณ

ดูเนื้อหาในหัวข้อเหล่านี้เพื่อดูข้อมูลเพิ่มเติมเกี่ยวกับฟีเจอร์ของโปรเจคเตอร์และชื่อชิ้นส่วน

▶ สิ่งที่เกี่ยวข้อง

- “ฟีเจอร์ของโปรเจคเตอร์” บนหน้าที่ [10](#)
- “ชิ้นส่วนโปรเจคเตอร์และฟังก์ชันการทำงาน” บนหน้าที่ [12](#)

โปรเจคเตอร์นี้มาพร้อมกับฟีเจอร์พิเศษเหล่านี้ ดูรายละเอียดเพิ่มเติมที่เนื้อหาในหัวข้อเหล่านี้

▶ **ลิงก์ที่เกี่ยวข้อง**

- “การตั้งค่าที่ง่ายและรวดเร็ว” บนหน้าที่ 10
- “การฉายภาพไร้สายแบบง่าย” บนหน้าที่ 10

การตั้งค่าที่ง่ายและรวดเร็ว

- ฟีเจอร์ Direct Power On เพื่อเปิดโปรเจคเตอร์ทันทีที่คุณเสียบปลั๊ก
- ฟีเจอร์ เปิดเครื่องอัตโนมัติเพื่อเปิดโปรเจคเตอร์เมื่อโปรเจคเตอร์ตรวจพบสัญญาณภาพจากพอร์ตที่คุณระบุว่าเป็นแหล่งกำเนิดแบบ **เปิดเครื่องอัตโนมัติ**
- ฟีเจอร์หน้าจอหลักเพื่อเลือกแหล่งกำเนิดขาเข้าและฟังก์ชันที่เป็นประโยชน์ได้อย่างง่ายดาย
- การแก้ไขภาพแนวตั้งอัตโนมัติจะแสดงหน้าจอเป็นสี่เหลี่ยมผืนผ้าอยู่ตลอดเวลา (ปรับภาพแนวตั้งอัตโนมัติ)

▶ **ลิงก์ที่เกี่ยวข้อง**

- “การเปิดโปรเจคเตอร์” บนหน้าที่ 32
- “การตั้งค่าโปรเจคเตอร์ - เมนุษยาย” บนหน้าที่ 102
- “ปรับภาพแนวตั้ง อัตโนมัติ” บนหน้าที่ 40

การฉายภาพไร้สายแบบง่าย

- Epson iProjection (Windows/Mac) สำหรับฉายภาพได้สูงสุด 4 ภาพในเวลาเดียวกันโดยการแบ่งหน้าจอที่ฉายภาพ คุณสามารถฉายภาพจากคอมพิวเตอร์บนเครือข่ายได้ หรือฉายจากสมาร์ทโฟนหรืออุปกรณ์แท็บเล็ตก็ได้
- ดูรายละเอียดได้ในคู่มือการใช้งาน *Epson iProjection (Windows/Mac)*

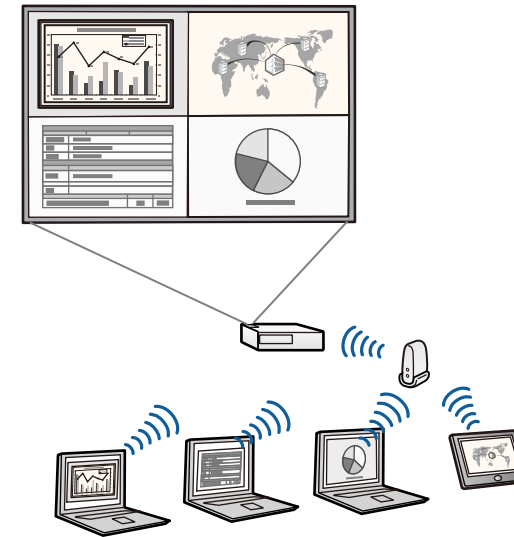

คุณสามารถดาวน์โหลดคู่มือและซอฟต์แวร์ที่จำเป็นได้จากเว็บไซต์ต่อไปนี้
<http://www.epson.com/>

- Epson iProjection (iOS/Android) สำหรับเชื่อมต่อโปรเจคเตอร์ของคุณกับอุปกรณ์มือถือแบบไร้สายโดยใช้แอปที่ดาวน์โหลดได้จาก App Store หรือ Google Play



ค่าธรรมเนียมใด ๆ ที่เกิดขึ้นในระหว่างการสื่อสารกับ App Store หรือ Google Play ถือเป็นความรับผิดชอบของลูกค้า

- Epson iProjection (Chromebook) สำหรับเชื่อมต่อโปรเจคเตอร์ของคุณกับอุปกรณ์ Chromebook แบบไร้สายโดยใช้แอปที่ดาวน์โหลดได้จาก Chrome Web Store



ค่าธรรมเนียมใด ๆ ที่เกิดขึ้นในระหว่างการสื่อสารกับ Chrome Web Store ถือเป็นความรับผิดชอบของลูกค้า

▶▶ **ลิงก์ที่เกี่ยวข้อง**

- “การใช้โปรเจคเตอร์บนเครือข่าย” บนหน้าที่ [73](#)

หัวข้อต่อไปนี้อธิบายชิ้นส่วนโปรเจคเตอร์และฟังก์ชันการทำงาน

▶ **สิ่งที่เกี่ยวข้อง**

- “ชิ้นส่วนโปรเจคเตอร์ - ข้างหน้า” บนหน้าที่ 12
- “ชิ้นส่วนโปรเจคเตอร์ - ข้างหลัง” บนหน้าที่ 13
- “ชิ้นส่วนโปรเจคเตอร์ - ล้วน” บนหน้าที่ 14
- “ชิ้นส่วนโปรเจคเตอร์ - แผงควบคุม” บนหน้าที่ 14
- “ชิ้นส่วนโปรเจคเตอร์ - รีโมตคอนโทรล” บนหน้าที่ 15

ชิ้นส่วนโปรเจคเตอร์ - ข้างหน้า

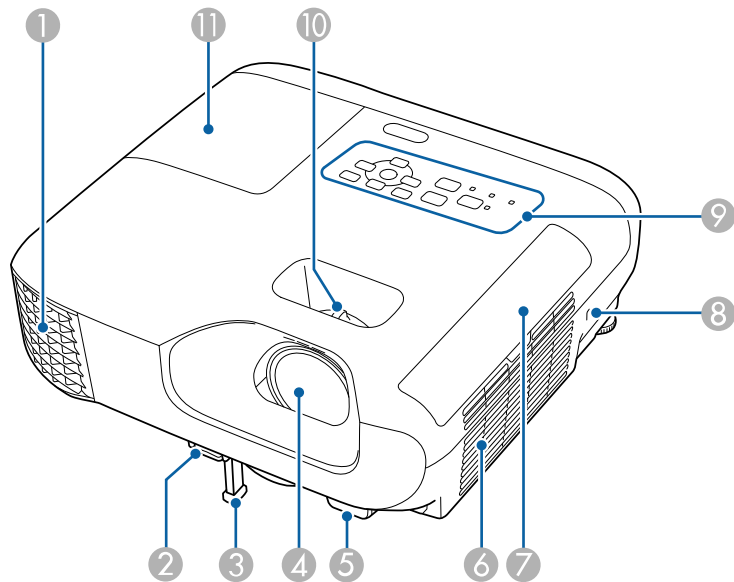

ชื่อ	ฟังก์ชันการทำงาน
1 ช่องระบายอากาศ	ช่องสำหรับระบายอากาศที่ใช้เพื่อระบายความร้อนจากภายในโปรเจคเตอร์

ชื่อ	ฟังก์ชันการทำงาน	
	<p>⚠ คำเตือน:</p> <p>ห้ามมองเข้าไปในช่องระบาย หากหลอดภาพระเบิด อาจเกิดการรั่วไหลของแก๊สปรอทและการกระจายของเศษแก้วเล็ก ๆ ซึ่งอาจก่อให้เกิดการบาดเจ็บได้ โปรดติดต่อแพทย์หากสูญหายใจรับเศษแก้วที่แตกเข้าไปหรือหากเศษแก้วที่แตกเข้าตาหรือปาก</p> <p>⚠ ข้อควรระวัง:</p> <p>ขณะที่ฉายภาพ ห้ามยื่นหน้าหรือมือเข้าไปใกล้ช่องระบายอากาศ และห้ามวางวัตถุที่อาจผิดรูปหรือได้รับความเสียหายจากความร้อนในบริเวณใกล้เคียงกับช่องระบายได้ ลมร้อนจากช่องระบายอากาศอาจทำให้เกิดแผลไหม้ วัตถุผิดรูป หรืออุบัติเหตุได้</p>	
2	แป้นกดสำหรับปล่อยขาตั้ง	กดแป้นกดสำหรับปล่อยขาตั้งเพื่อยืดและหุบขาตั้งด้านหน้าแบบปรับได้
3	ขาตั้งด้านหน้าแบบปรับได้	เมื่อตั้งโปรเจคเตอร์บนพื้นผิวอย่างเช่นโต๊ะ ให้ยืดขาตั้งออกเพื่อปรับตำแหน่งของภาพ
4	เลนส์	เครื่องจะฉายภาพออกจากชิ้นส่วนนี้
5	ตัวรับสัญญาณรีโมต	รับสัญญาณจากรีโมตคอนโทรล
6	ช่องลมเข้า (แผ่นกรองอากาศ)	รับลมเข้าเพื่อระบายความร้อนจากภายในโปรเจคเตอร์
7	ฝาปิดแผ่นกรองอากาศ	เปิดเพื่อเข้าถึงแผ่นกรองอากาศ
8	ช่องรักษาความปลอดภัย	ช่องรักษาความปลอดภัยทำงานร่วมกันได้กับระบบรักษาความปลอดภัย MicroSaver ที่ผลิตโดย Kensington
9	แผงควบคุม	ใช้งานโปรเจคเตอร์
10	วงแหวนปรับโฟกัส	ปรับโฟกัสของภาพ
11	ฝาครอบหลอดภาพ	เปิดเพื่อเข้าถึงหลอดภาพของโปรเจคเตอร์

▶ **สิ่งที่เกี่ยวข้อง**

- “การปรับโฟกัสของภาพด้วยวงแหวนปรับโฟกัส” บนหน้าที่ 45
- “สถานะของไฟแสดงสถานะโปรเจคเตอร์” บนหน้าที่ 133

ชิ้นส่วนโปรเจคเตอร์ - ข้างหลัง

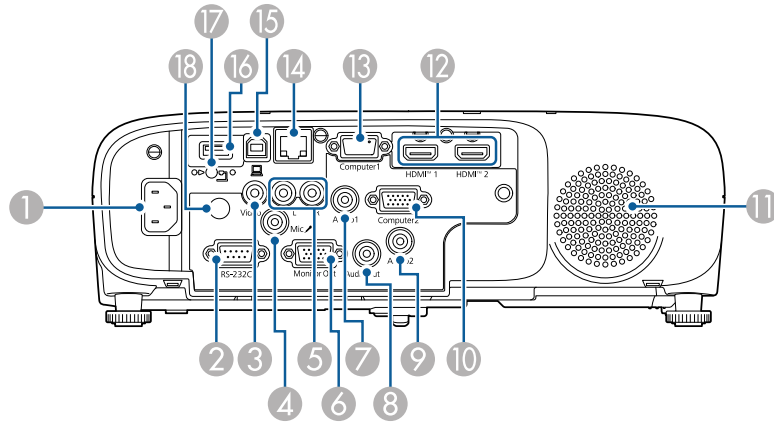

ชื่อ	ฟังก์ชันการทำงาน
1 เตารับไฟ	เสียบสายไฟเข้ากับโปรเจคเตอร์
2 พอร์ต RS-232C	เชื่อมต่อสาย RS-232C เพื่อควบคุมโปรเจคเตอร์จากคอมพิวเตอร์ (โดยปกติแล้วคุณไม่จำเป็นต้องใช้พอร์ตนี้)
3 พอร์ต Video	นำเข้าสู่สัญญาณวิดีโอแบบคอมโพสิตจากแหล่งกำเนิดวิดีโอ
4 พอร์ต Mic	นำเข้าสู่สัญญาณเสียงจากไมโครโฟน
5 พอร์ต L-Audio-R	นำเข้าสู่สัญญาณวิดีโอจากอุปกรณ์ที่เชื่อมต่อกับพอร์ต Video
6 พอร์ต Monitor Out	ส่งออกสัญญาณ RGB แบบแอนะล็อกที่นำเข้ามาจากพอร์ต Computer1 ไปยังจอภายนอก คุณไม่สามารถส่งออกสัญญาณที่นำเข้ามาจากพอร์ตอื่นได้
7 พอร์ต Audio 1	นำเข้าสู่สัญญาณเสียงจากอุปกรณ์ที่เชื่อมต่อกับพอร์ต Computer1
8 พอร์ต Audio Out	สัญญาณเสียงออกจากพอร์ตไมค์หรือแหล่งกำเนิดขาเข้าในปัจจุบันไปยังลำโพงภายนอก
9 พอร์ต Audio 2	นำเข้าสู่สัญญาณเสียงจากอุปกรณ์ที่เชื่อมต่อกับพอร์ต Computer2
10 พอร์ต Computer2	นำเข้าสู่สัญญาณภาพจากคอมพิวเตอร์
11 ลำโพง	สัญญาณเสียงออก

ชื่อ	ฟังก์ชันการทำงาน
12 พอร์ต HDMI1,HDMI2	สัญญาณวิดีโอขาเข้าจากอุปกรณ์วิดีโอและคอมพิวเตอร์ที่รองรับ HDMI โปรเจคเตอร์นี้ทำงานร่วมกันได้กับ HDCP
13 พอร์ต Computer1	นำเข้าสู่สัญญาณภาพจากคอมพิวเตอร์
14 พอร์ต LAN	เชื่อมต่อสายเคเบิลเพื่อเชื่อมต่อกับเครือข่าย
15 พอร์ต USB-B	เชื่อมต่อสาย USB กับคอมพิวเตอร์เพื่อฉายภาพคอมพิวเตอร์
16 พอร์ต USB-A	เชื่อมต่ออุปกรณ์หน่วยความจำ USB หรือกล้องดิจิทัลและฉายภาพยนตร์หรือภาพโดยใช้ PC Free เชื่อมต่อกล้องถ่ายภาพเอกสารที่เป็นอุปกรณ์เสริม เชื่อมต่อโมดูลเครือข่ายไร้สาย
17 สกรูยึดโมดูลเครือข่ายไร้สาย	ยึดฝาปิดโมดูลเครือข่ายไร้สายให้แน่น
18 ตัวรับสัญญาณรีโมต	รับสัญญาณจากรีโมตคอนโทรล

ชิ้นส่วนโปรเจคเตอร์ - ฐาน

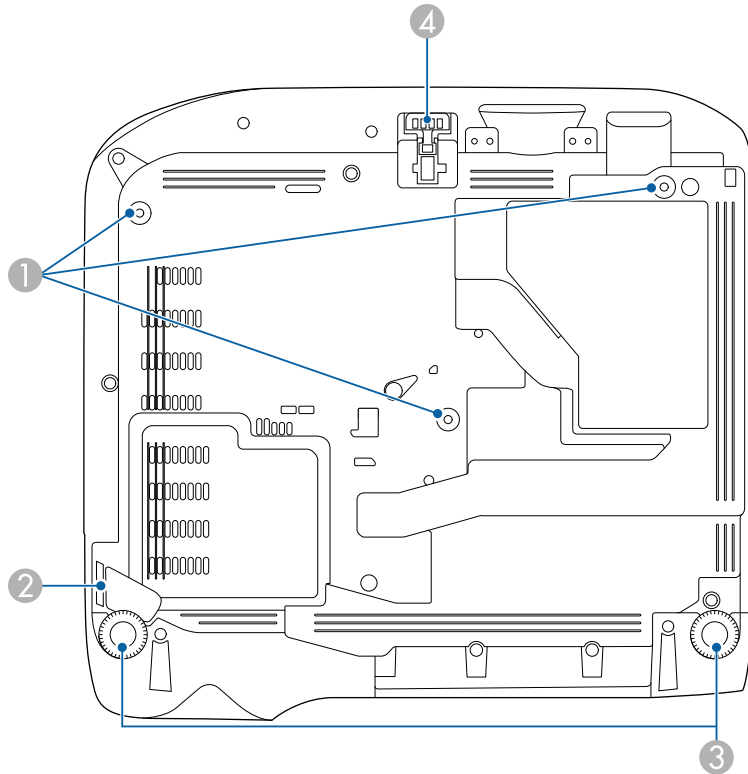

ชื่อ	ฟังก์ชันการทำงาน
1 จุดยึดสำหรับติดเพดาน (3 จุด)	ติดอุปกรณ์เสริมสำหรับติดเพดานตรงในขณะที่ยกโปรเจคเตอร์จากเพดาน
2 จุดสำหรับติดสายเคเบิลรักษาความปลอดภัย	นำตัวล็อกสายเคเบิลที่มีจำหน่ายในท้องตลาดมาติดตั้งที่นี่และล็อกให้เข้าที่ นอกจากนี้คุณยังสามารถติดลวดเซฟตี้เสริมได้ที่นี่เพื่อป้องกันไม่ให้โปรเจคเตอร์ร่วงหล่นจากเพดานหรือกำแพง
3 ขาตั้งด้านหลัง	เมื่อตั้งโปรเจคเตอร์บนพื้นผิวอย่างเช่นโต๊ะ ให้ยึดและหุบขาตั้งเพื่อปรับการเอียงมุมในแนวนอน

ชื่อ	ฟังก์ชันการทำงาน
4 ขาตั้งด้านหน้าแบบปรับได้	เมื่อตั้งโปรเจคเตอร์บนพื้นผิวอย่างเช่นโต๊ะ ให้ยึดขาตั้งออกเพื่อปรับตำแหน่งของภาพ

▶▶ สิ่งที่เกี่ยวข้อง

- “การติดตั้งสายเคเบิลรักษาความปลอดภัย” บนหน้าที่ 71

ชิ้นส่วนโปรเจคเตอร์ - แผงควบคุม

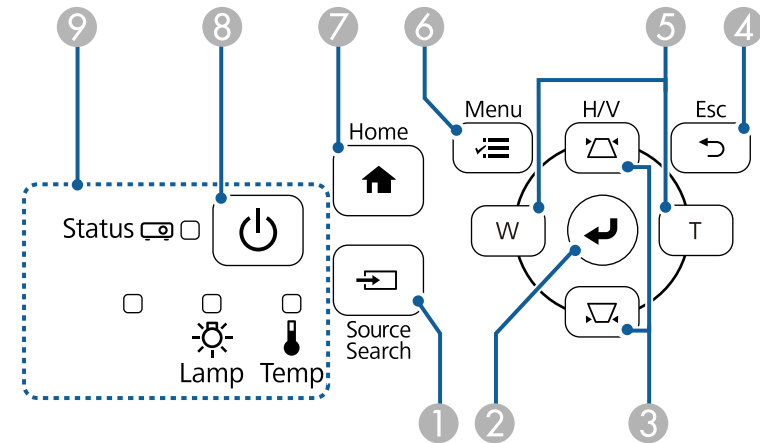

ชื่อ	ฟังก์ชันการทำงาน
1 ปุ่ม [Source Search]	สลับไปยังแหล่งกำเนิดขาเข้าถัดไป
2 ปุ่ม [Enter] [↵]	เข้าไปที่การเลือกในปัจจุบันแล้วข้ามไปยังระดับถัดไปในขณะที่แสดงผลเมนูหรือหัวข้อช่วยเหลือของโปรเจคเตอร์ ปรับการเทร็ค ซิงโครไนซ์ และตำแหน่ง ในเมนูสัญญาณของโปรเจคเตอร์ขณะที่ฉายภาพจากสัญญาณ RGB แบบแอนะล็อกจากพอร์ต Computer

ชื่อ	ฟังก์ชันการทำงาน
3 ปุ่มปรับภาพสี่เหลี่ยมคางหมู และปุ่มลูกศร	แสดงหน้าจอปรับภาพสี่เหลี่ยมคางหมูซึ่งช่วยให้คุณแก้ไขความบิดเบี้ยวของภาพสี่เหลี่ยมคางหมูได้ เลือกรายการเมนูในขณะที่ยังแสดงผลเมนูหรือหัวข้อช่วยเหลือของโปรเจคเตอร์
4 ปุ่ม [Esc]	หยุดการทำงานในปัจจุบัน กลับไปยังระดับเมนูก่อนหน้าในขณะที่ยังแสดงผลเมนูของโปรเจคเตอร์
5 ปุ่มกว้างและไกลและปุ่มลูกศร	<p>W : เพิ่มขนาดของหน้าจอฉายภาพ</p> <p>T : ลดขนาดของหน้าจอฉายภาพ</p> <p>แก้ไขความบิดเบี้ยวของภาพสี่เหลี่ยมคางหมูในทิศทางแนวอนในขณะที่ยังแสดงผลหน้าจอภาพสี่เหลี่ยมคางหมู เลือกรายการเมนูในขณะที่ยังแสดงผลเมนูหรือหัวข้อช่วยเหลือของโปรเจคเตอร์</p>
6 ปุ่ม [Menu]	แสดงและปิดเมนูของโปรเจคเตอร์
7 ปุ่ม [Home]	แสดงและปิดหน้าจอหลัก
8 ปุ่มเปิดปิด []	เปิดหรือปิดโปรเจคเตอร์
9 ไฟแสดงสถานะ	แสดงสถานะของโปรเจคเตอร์

▶▶ สิ่งที่เกี่ยวข้อง

- “การตั้งค่าสัญญาณขาเข้า - เมนูสัญญาณ” บนหน้าที่ 99
- “หน้าจอหลัก” บนหน้าที่ 33
- “สถานะของไฟแสดงสถานะโปรเจคเตอร์” บนหน้าที่ 133
- “การแก้ไขรูปร่างของภาพด้วยปุ่มปรับภาพสี่เหลี่ยมคางหมู” บนหน้าที่ 40
- “การปรับขนาดภาพ” บนหน้าที่ 43

ชิ้นส่วนโปรเจคเตอร์ - รีโมทคอนโทรล

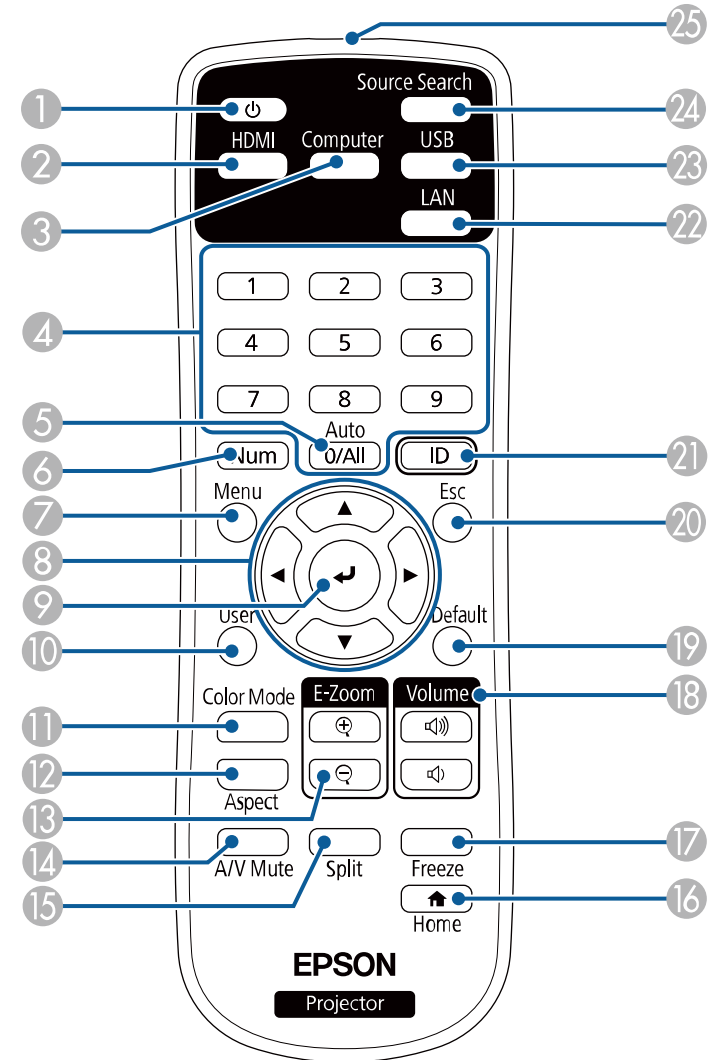

ชื่อ	ฟังก์ชันการทำงาน
① ปุ่มเปิดปิด []	เปิดหรือปิดโปรเจคเตอร์
② ปุ่ม [HDMI]	สลับแหล่งกำเนิดภาพระหว่างพอร์ต HDMI
③ ปุ่ม [Computer]	สลับแหล่งกำเนิดภาพเป็นพอร์ต Computer
④ ปุ่มตัวเลข	ป้อนหมายเลขในเมนูโปรเจคเตอร์ในขณะที่กดปุ่ม [Num] ค้างไว้
⑤ ปุ่ม [Auto]	ปรับการเทร็ค ซิงโครไนซ์ และตำแหน่งในเมนูสัญญาณของโปรเจคเตอร์ขณะที่ฉายภาพจากสัญญาณ RGB แบบแอนะล็อกจากพอร์ต Computer
⑥ ปุ่ม [Num]	กดปุ่มนี้ค้างไว้เพื่อป้อนตัวเลขโดยใช้ปุ่มตัวเลข
⑦ ปุ่ม [Menu]	แสดงและปิดเมนูของโปรเจคเตอร์
⑧ ปุ่มลูกศร	เลือกการเมนูในขณะที่แสดงผลเมนูของโปรเจคเตอร์
⑨ ปุ่ม [Enter] []	เข้าไปที่การเลือกในปัจจุบันแล้วข้ามไปยังระดับถัดไปในขณะที่แสดงผลเมนูของโปรเจคเตอร์
⑩ ปุ่ม [User]	ดำเนินการตั้งค่าที่กำหนดในการตั้งค่าปุ่มกำหนดเองในเมนูการตั้งค่าของโปรเจคเตอร์
⑪ ปุ่ม [Color Mode]	เปลี่ยนโหมดสี
⑫ ปุ่ม [Aspect]	เปลี่ยนโหมดอัตราส่วนภาพ
⑬ ปุ่ม [E-Zoom] +/-	ปรับขนาดของภาพที่ฉาย
⑭ ปุ่ม [A/V Mute]	เปิดหรือปิดวิดีโอและเสียงชั่วคราว
⑮ ปุ่ม [Split]	ระบบจะฉายภาพสองภาพที่มาจากแหล่งกำเนิดภาพคนละแหล่งไปพร้อม ๆ กันโดยการแบ่งหน้าจอรับภาพ
⑯ ปุ่ม [Home]	แสดงและปิดหน้าจอหลัก
⑰ ปุ่ม [Freeze]	หยุดภาพชั่วคราวหรือดำเนินการต่อ
⑱ ปุ่ม [Volume] ขึ้น/ลง	ปรับระดับเสียงจากลำโพง
⑲ ปุ่ม [Default]	คืนค่าการตั้งค่าที่เลือกให้เป็นค่าเริ่มต้น
⑳ ปุ่ม [Esc]	หยุดการทำงานในปัจจุบัน กลับไปยังระดับเมนูก่อนหน้าในขณะที่แสดงผลเมนูของโปรเจคเตอร์

ชื่อ	ฟังก์ชันการทำงาน
⑳① ปุ่ม [ID]	กดปุ่มนี้ค้างไว้แล้วกดปุ่มตัวเลขเพื่อเลือก ID ของโปรเจคเตอร์ที่คุณต้องการใช้งานโดยใช้รีโมตคอนโทรล
⑳② ปุ่ม [LAN]	สลับแหล่งกำเนิดภาพระหว่างอุปกรณ์ที่เชื่อมต่อในเครือข่าย
⑳③ ปุ่ม [USB]	สลับแหล่งกำเนิดภาพระหว่าง USB Display และพอร์ต USB-A
⑳④ ปุ่ม [Source Search]	สลับไปยังแหล่งกำเนิดขาเข้าถัดไป
⑳⑤ พื้นที่สำหรับเปล่งแสงจากรีโมตคอนโทรล	สัญญาณที่รีโมตคอนโทรลส่งออกมา

► สิ่งที่เกี่ยวข้อง

- “การตั้งค่าสัญญาณขาเข้า - เมนูสัญญาณ” บนหน้าที่ 99
- “อัตราส่วนภาพ” บนหน้าที่ 48
- “การตั้งค่าโปรเจคเตอร์ - เมนูขยาย” บนหน้าที่ 102
- “การฉายภาพการนำเสนอ PC Free” บนหน้าที่ 57
- “การฉายสองภาพพร้อมกัน” บนหน้าที่ 54
- “การปรับคุณภาพภาพ (โหมดสี)” บนหน้าที่ 50
- “การใช้โปรเจคเตอร์บนเครือข่าย” บนหน้าที่ 73
- “การเชื่อมต่อกับคอมพิวเตอร์เพื่อสัญญาณวิดีโอและเสียงทาง USB” บนหน้าที่ 22
- “หน้าจอหลัก” บนหน้าที่ 33

การตั้งค่าโปรเจคเตอร์

ปฏิบัติตามคำแนะนำในหัวข้อเหล่านี้เพื่อตั้งค่าโปรเจคเตอร์

▶ สิ่งที่เกี่ยวข้อง

- “การวางโปรเจคเตอร์” บนหน้าที่ [18](#)
- “การเชื่อมต่อโปรเจคเตอร์” บนหน้าที่ [21](#)
- “การใส่ถ่านรีโมตคอนโทรล” บนหน้าที่ [29](#)
- “การใช้งานรีโมตคอนโทรล” บนหน้าที่ [30](#)

คุณสามารถวางโปรเจคเตอร์ได้บนพื้นผิวเรียบเกือบทุกพื้นผิวเพื่อฉายภาพ

นอกจากนี้คุณยังสามารถติดตั้งโปรเจคเตอร์โดยยึดกับเพดานได้หากคุณต้องการใช้โปรเจคเตอร์ในตำแหน่งที่ตายตัว จำเป็นต้องมีอุปกรณ์ติดตั้งบนเพดานเสริมเมื่อทำการแขวนโปรเจคเตอร์จากเพดาน โปรดตรวจสอบหัวข้อต่อไปนี้เมื่อทำการเลือกตำแหน่งในการติดตั้งโปรเจคเตอร์

- วางโปรเจคเตอร์บนพื้นผิวเรียบที่มีมั่นคงแข็งแรง หรือติดตั้งโปรเจคเตอร์โดยใช้อุปกรณ์ติดตั้งที่เข้ากันได้

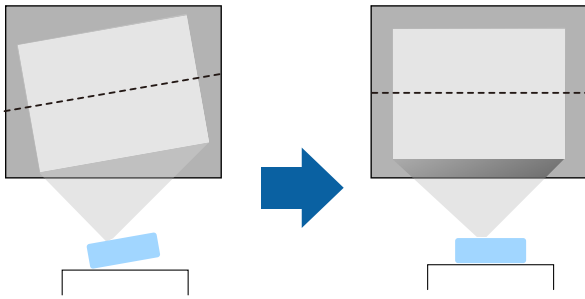

- เว้นพื้นที่บริเวณโดยรอบและพื้นที่ใต้โปรเจคเตอร์ให้เพียงพอเพื่อการระบายอากาศ และห้ามวางโปรเจคเตอร์บนสิ่งของหรือถัดจากสิ่งของที่อาจปิดกั้นช่องทางระบายอากาศได้
- วางโปรเจคเตอร์ให้หันไปทางหน้าจอในระดับที่สม่ำเสมอทั่วกัน โดยไม่หันแค้มมุมใดมุมหนึ่ง

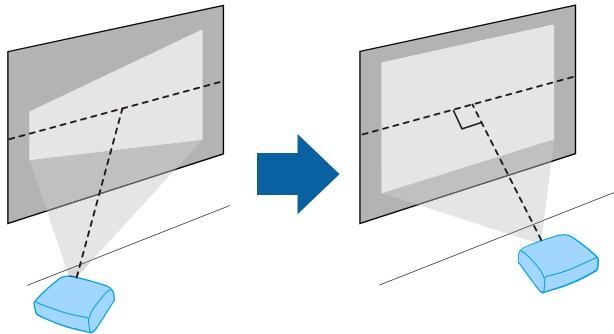

หาก你不能ติดตั้งโปรเจคเตอร์ให้หันไปทางหน้าจอในระดับที่สม่ำเสมอทั่วกันได้ ให้แก้ไขความบิดเบี้ยวของภาพสี่เหลี่ยมคางหมูที่เกิดขึ้นโดยใช้การควบคุมโปรเจคเตอร์ เพื่อให้ได้ภาพที่คุณภาพที่ดีที่สุด เราแนะนำให้ปรับตำแหน่งการติดตั้งของโปรเจคเตอร์ เพื่อให้ได้รูปร่างและขนาดของภาพที่ถูกต้อง

⚠ คำเตือน:

- คุณต้องติดตั้งอุปกรณ์ติดตั้งบนเพดานเมื่อทำการแขวนโปรเจคเตอร์จากเพดาน หาก你不ติดตั้งโปรเจคเตอร์ให้ถูกต้องเหมาะสม โปรเจคเตอร์อาจร่วงหล่นและก่อให้เกิดความเสียหายหรือการบาดเจ็บได้
- ห้ามใช้กาวตรงจุดยึดสำหรับติดบนเพดานเพื่อป้องกันไม่ให้เกิดคราบสกปรก รวมถึงห้ามใช้สารหล่อลื่น น้ำมัน หรือสารที่ใกล้เคียงกันกับโปรเจคเตอร์ เนื่องจากผิวภายนอกของโปรเจคเตอร์อาจแตกออกและทำให้โปรเจคเตอร์ร่วงหล่นจากตำแหน่งที่ติดตั้งบนเพดาน หากโปรเจคเตอร์ร่วงหล่น อาจก่อให้เกิดการบาดเจ็บรุนแรงแก่ผู้คนที่อยู่ใต้อุปกรณ์ติดตั้งบนเพดานและอาจทำให้โปรเจคเตอร์เสียหายได้
- หากไม่ติดตั้งอุปกรณ์ติดตั้งบนเพดานและโปรเจคเตอร์ อาจทำให้โปรเจคเตอร์ร่วงหล่นได้ หลังจากติดตั้งอุปกรณ์ยึดแบบเฉพาะของ Epson ที่รองรับโปรเจคเตอร์ของคุณแล้ว ให้ตรวจสอบให้แน่ใจว่าคุณได้ยึดอุปกรณ์ยึดกับจุดยึดสำหรับติดบนเพดานทั้งหมดของโปรเจคเตอร์แล้ว นอกจากนี้ ให้ยึดโปรเจคเตอร์และอุปกรณ์ยึดโดยใช้สล็อตที่แข็งแรงเพียงพอสำหรับรองรับน้ำหนัก
- ห้ามติดตั้งโปรเจคเตอร์ในตำแหน่งที่ตั้งที่มีฝุ่นหรือความชื้นในระดับสูง หรือในตำแหน่งที่ตั้งที่มีควันหรือไอน้ำ มิฉะนั้นอาจก่อให้เกิดไฟไหม้หรือไฟช็อตได้ ผิวภายนอกของโปรเจคเตอร์ยังสามารถเสื่อมสภาพและเสียหายจนทำให้โปรเจคเตอร์ร่วงหล่นจากอุปกรณ์ยึดได้เช่นกัน

ตัวอย่างของสภาพแวดล้อมที่อาจทำให้โปรเจคเตอร์ร่วงได้เนื่องจากการเสื่อมสภาพของผิวภายนอก

- ตำแหน่งที่ตั้งที่มีควันหรืออนุภาคน้ำมันในอากาศในปริมาณมาก เช่นในโรงงานหรือครัว
- ตำแหน่งที่ตั้งที่มีตัวทำละลายหรือสารเคมีที่ระเหยง่าย เช่นในโรงงานหรือห้องปฏิบัติการ
- ตำแหน่งที่ตั้งที่โปรเจคเตอร์อาจสัมผัสกับน้ำยาทำความสะอาดหรือสารเคมี เช่นในโรงงานหรือครัว
- ตำแหน่งที่ตั้งที่มีการใช้น้ำมันหอมระเหยอยู่บ่อยครั้ง เช่น ห้องสำหรับการผ่อนคลาย
- อยู่ใกล้กับอุปกรณ์ที่ผลิตควัน อนุภาคน้ำมันในอากาศ หรือโพรมีเทนงานกิจกรรมต่าง ๆ ในปริมาณมาก

⚠ คำเตือน:

- ห้ามปิดช่องลมเข้าหรือช่องระบายอากาศของโปรเจคเตอร์ หากช่องลมเหล่านี้ถูกปิด อุณหภูมิภายในโปรเจคเตอร์อาจสูงขึ้นและทำให้เกิดไฟไหม้ได้
- ห้ามใช้หรือจัดเก็บโปรเจคเตอร์ในตำแหน่งที่ตั้งที่มีฝุ่นหรือสิ่งสกปรก มิฉะนั้นคุณภาพของภาพที่ฉายอาจลดลง หรือแผ่นกรองอาจอุดตันและส่งผลให้เกิดการทำงานผิดปกติหรือไฟไหม้
- ห้ามติดตั้งโปรเจคเตอร์บนพื้นผิวที่ไม่เสถียรหรือในตำแหน่งที่ตั้งที่ไม่ตรงตามข้อมูลจำเพาะด้านน้ำหนักของโปรเจคเตอร์ มิฉะนั้นโปรเจคเตอร์อาจร่วงหล่นหรือพลิกคว่ำซึ่งทำให้เกิดอุบัติเหตุและอาการบาดเจ็บได้
- เมื่อติดตั้งโปรเจคเตอร์ในตำแหน่งที่อยู่สูง ให้ใช้มาตรการป้องกันการร่วงหล่นโดยใช้ลวดรัดเพื่อให้แน่ใจถึงความปลอดภัยในสถานการณ์ฉุกเฉิน เช่น แผ่นดินไหว และเพื่อป้องกันอุบัติเหตุ หากโปรเจคเตอร์ไม่ได้รับการติดตั้งอย่างถูกวิธี โปรเจคเตอร์อาจร่วงหล่นและทำให้เกิดอุบัติเหตุและอาการบาดเจ็บได้
- ห้ามติดตั้งในตำแหน่งที่ตั้งที่อาจเกิดความเสียหายจากเกลือ หรือในตำแหน่งที่ตั้งที่มีก๊าซที่มีฤทธิ์กัดกร่อน เช่น ก๊าซกำมะถันจากบ่อน้ำพุร้อน มิฉะนั้นโปรเจคเตอร์อาจโดนกัดกร่อนจนร่วงหล่นได้ นอกจากนี้ยังอาจทำให้โปรเจคเตอร์ทำงานผิดปกติได้

คำเตือน:

- ห้ามใช้งานโปรเจคเตอร์ในตำแหน่งด้านข้าง เนื่องจากอาจทำให้โปรเจคเตอร์ทำงานผิดปกติได้
 - หากคุณใช้โปรเจคเตอร์ที่ระดับความสูงมากกว่า 1,500 เมตร ให้ปรับการตั้งค่า **โหมดความสูงระดับสูง** เป็น **เปิด** ในเมนูของโปรเจคเตอร์เพื่อให้แน่ใจว่าคุณหมักภายในของโปรเจคเตอร์มีการควบคุมอย่างเหมาะสม
- ☛ **ขยาย > การทำงาน > โหมดความสูงระดับสูง**
- พยายามอย่าตั้งโปรเจคเตอร์ในตำแหน่งที่ตั้งที่มีความชื้นและฝุ่นสูง หรือในตำแหน่งที่ตั้งที่มีควันจากไฟหรือควันบุหรี่

▶ สิ่งที่เกี่ยวข้อง

- “ตัวเลือกการตั้งค่าและติดตั้งโปรเจคเตอร์” บนหน้าที่ 19
- “ระยะการฉายภาพ” บนหน้าที่ 19
- “รูปร่างของภาพ” บนหน้าที่ 40
- “การตั้งค่าโปรเจคเตอร์ - เมนูขยาย” บนหน้าที่ 102

ตัวเลือกการตั้งค่าและติดตั้งโปรเจคเตอร์

คุณสามารถตั้งค่าหรือติดตั้งโปรเจคเตอร์ของคุณได้ด้วยวิธีต่อไปนี้

หน้า/หลัง

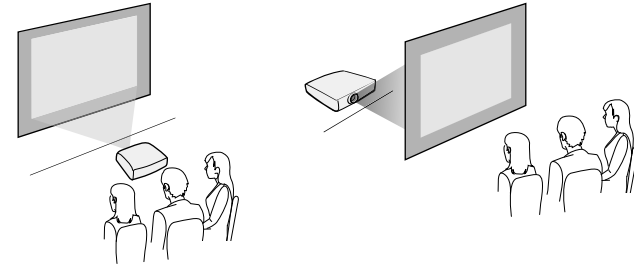

เพดานข้างหน้า/เพดานข้างหลัง

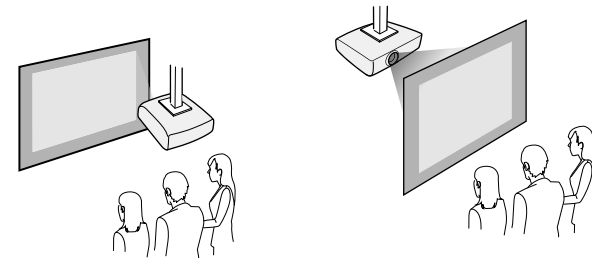

ตรวจสอบให้แน่ใจว่าคุณได้เลือกตัวเลือกการฉายภาพที่ถูกต้องในเมนูขยายของโปรเจคเตอร์ตามวิธีการติดตั้งที่ใช้

▶ สิ่งที่เกี่ยวข้อง

- “โหมดการฉายภาพ” บนหน้าที่ 36

ระยะการฉายภาพ

ระยะห่างระหว่างการวางโปรเจคเตอร์กับหน้าจอจะเป็นตัวกำหนดขนาดโดยประมาณของภาพ ขนาดของภาพจะเพิ่มขึ้นตามระยะห่างระหว่างโปรเจคเตอร์กับหน้าจอ แต่ก็สามารถเปลี่ยนแปลงได้โดยขึ้นอยู่กับปัจจัยในการขยาย อัตราส่วนภาพ และการตั้งค่าอื่น ๆ

ไปที่ภาคผนวกเพื่อดูรายละเอียดเกี่ยวกับระยะในการวางโปรเจคเตอร์ให้ห่างจากหน้าจอโดยอิงจากขนาดของภาพ



เมื่อทำการแก้ไขความบิดเบี้ยวของภาพสี่เหลี่ยมคางหมู ภาพของคุณจะมีขนาดเล็กลงเล็กน้อย

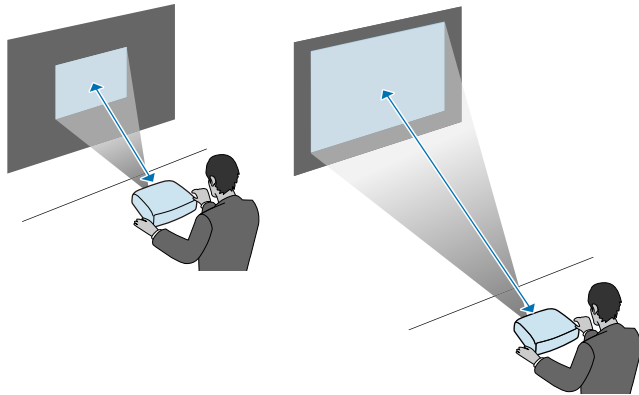

▶▶ สิ่งที่เกี่ยวข้อง

- “ขนาดหน้าจอและระยะการฉายภาพ” บนหน้าที่ [148](#)

ดูหัวข้อเหล่านี้เพื่อเชื่อมต่อโปรเจคเตอร์กับแหล่งกำเนิดต่าง ๆ ในการฉายภาพ

คำเตือน:

ตรวจสอบรูปทรงและการจัดมุมของขั้วต่อบนสายเคเบิลที่คุณวางแผนจะเชื่อมต่อ ห้ามฝืนดันขั้วต่อเข้าไปในพอร์ตหากขั้วต่อไม่พอดีกับพอร์ต อุปกรณ์หรือโปรเจคเตอร์ของคุณอาจเสียหายหรือทำงานผิดปกติได้



ดูรายการสายเคเบิลที่มาพร้อมกับโปรเจคเตอร์ของคุณได้ที่คู่มือการใช้งานฉบับย่อ ชื่อสายเคเบิลเสริมหรือที่มีจำหน่ายในท้องตลาดตามความจำเป็น

▶ สิ่งที่เกี่ยวข้อง

- “การเชื่อมต่อกับคอมพิวเตอร์” บนหน้าที่ 21
- “การเชื่อมต่อกับแหล่งกำเนิดวิดีโอ” บนหน้าที่ 23
- “การเชื่อมต่อกับอุปกรณ์ต่อพ่วงภายนอกแบบ USB” บนหน้าที่ 25
- “การเชื่อมต่อกับกล้องถ่ายภาพเอกสาร” บนหน้าที่ 26
- “การเชื่อมต่อกับอุปกรณ์ต่อพ่วงภายนอก” บนหน้าที่ 26

การเชื่อมต่อกับคอมพิวเตอร์

ปฏิบัติตามคำแนะนำในหัวข้อเหล่านี้เพื่อเชื่อมต่อคอมพิวเตอร์กับโปรเจคเตอร์

▶ สิ่งที่เกี่ยวข้อง

- “การเชื่อมต่อกับคอมพิวเตอร์เพื่อสัญญาณวิดีโอและเสียงทาง VGA” บนหน้าที่ 21
- “การเชื่อมต่อกับคอมพิวเตอร์เพื่อสัญญาณวิดีโอและเสียงทาง USB” บนหน้าที่ 22
- “การเชื่อมต่อกับคอมพิวเตอร์เพื่อสัญญาณวิดีโอและเสียงทาง HDMI” บนหน้าที่ 23

การเชื่อมต่อกับคอมพิวเตอร์เพื่อสัญญาณวิดีโอและเสียงทาง VGA

คุณสามารถเชื่อมต่อโปรเจคเตอร์กับคอมพิวเตอร์โดยใช้สายคอมพิวเตอร์ VGA

คุณสามารถเล่นเสียงผ่านระบบลำโพงของโปรเจคเตอร์โดยการเชื่อมต่อสายสัญญาณเสียงสเตอริโอที่มีหัวแจ็คขนาดเล็ก 3.5 มม. และมีจำหน่ายในท้องตลาด



- หากต้องการเชื่อมต่อคอมพิวเตอร์ที่ไม่มีพอร์ตวิดีโอ VGA คุณจำเป็นต้องมีอะแดปเตอร์ที่ช่วยให้คุณเชื่อมต่อกับพอร์ตวิดีโอ VGA ของโปรเจคเตอร์ได้
- นอกจากนี้คุณยังสามารถกำหนดพอร์ตที่ใช้สำหรับสัญญาณเสียงเข้าในเมนู ขยายของโปรเจคเตอร์ได้เช่นกัน
 - ▶ ขยาย > การตั้งค่า A/V > การตั้งค่าเสียง > สัญญาณเสียงออก
- ตรวจสอบให้แน่ใจว่าสายสัญญาณเสียงมีข้อความกำกับว่า “ไม่มีความต้านทาน”

1 เชื่อมต่อสายคอมพิวเตอร์ VGA กับพอร์ตหน้าจอของคอมพิวเตอร์

2 เชื่อมต่อปลายสายอีกด้านกับพอร์ต Computer บนโปรเจคเตอร์

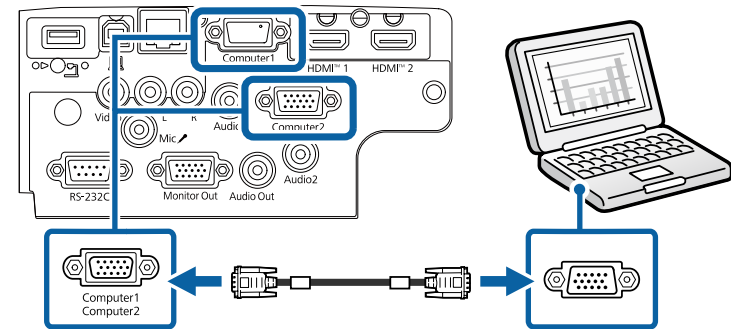

3 ขันสกรูตรงขั้วต่อ VGA ให้แน่น

4 เชื่อมต่อสายสัญญาณเสียงกับหูฟังหรือแจ๊คสัญญาณเสียงออกของแล็ปท็อป หรือลำโพงหรือพอร์ตสัญญาณเสียงออกของเดสก์ท็อป

5 เชื่อมต่อปลายอีกด้านกับพอร์ต Audio ที่สอดคล้องกับพอร์ต Computer ที่คุณใช้

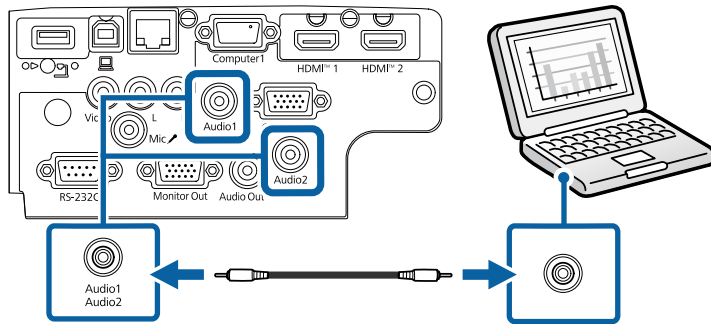

▶ สิ่งที่เกี่ยวข้อง

- “การตั้งค่าโปรเจคเตอร์ - เมนุขยาย” บนหน้าที่ 102

การเชื่อมต่อกับคอมพิวเตอร์เพื่อสัญญาณวิดีโอและเสียงทาง USB

หากคอมพิวเตอร์ของคุณตรงตามความต้องการของระบบ คุณสามารถส่งสัญญาณวิดีโอและเสียงออกไปยังโปรเจคเตอร์ทางพอร์ต USB ของคอมพิวเตอร์ได้ ฟังก์ชันนี้เรียกว่า USB Display เชื่อมต่อโปรเจคเตอร์กับคอมพิวเตอร์โดยใช้สาย USB



หากคุณใช้อุปกรณ์ต่อพ่วง USB การเชื่อมต่ออาจทำงานไม่ถูกต้อง เชื่อมต่อสาย USB กับโปรเจคเตอร์โดยตรง

1 เชื่อมต่อสายกับพอร์ต USB-B ของโปรเจคเตอร์

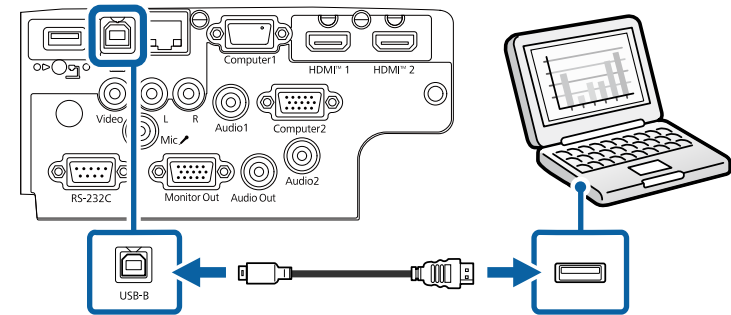

2 เชื่อมต่อปลายอีกด้านกับพอร์ต USB ใดก็ได้บนคอมพิวเตอร์ที่วางอยู่

3 เปิดโปรเจคเตอร์และคอมพิวเตอร์

4 ทำตามหนึ่งในตัวเลือกต่อไปนี้เพื่อติดตั้งซอฟต์แวร์ Epson USB Display



คุณจำเป็นต้องติดตั้งซอฟต์แวร์นี้เฉพาะในครั้งแรกที่คุณเชื่อมต่อโปรเจคเตอร์กับคอมพิวเตอร์

- Windows: เลือก **Run EMP_UDSE.EXE** ในกล่องข้อความที่แสดงเพื่อติดตั้งซอฟต์แวร์ Epson USB Display
- Mac: โฟลเดอร์ติดตั้ง Epson USB Display จะแสดงอยู่บนหน้าจอของคุณ เลือก **USB Display Installer** แล้วปฏิบัติตามคำแนะนำบนหน้าจอเพื่อติดตั้งซอฟต์แวร์ Epson USB Display หากโฟลเดอร์ **USB Display Setup** ไม่แสดงโดยอัตโนมัติ ให้ดับเบิลคลิกที่ **EPSON_PJ_UD > USB Display Installer**

5 ปฏิบัติตามคำแนะนำใดก็ได้บนหน้าจอ

ห้ามถอดการเชื่อมต่อสาย USB หรือปิดโปรเจคเตอร์จนกว่าโปรเจคเตอร์จะแสดงภาพ

โปรเจคเตอร์จะแสดงภาพจากเดสก์ท็อปคอมพิวเตอร์ของคุณและส่งสัญญาณเสียงออกหากการนำเสนอของคุณมีเสียง



- หากโปรเจคเตอร์ไม่ฉายภาพออกมาให้ทำตามหนึ่งในตัวเลือกต่อไปนี้
- **Windows:** คลิก **โปรแกรมทั้งหมด > EPSON Projector > Epson USB Display > Epson USB Display Ver.x.xx**
- **Mac:** ดับเบิลคลิกไอคอน **USB Display** ในโฟลเดอร์ แอปพลิเคชัน
- เมื่อฉายภาพเสร็จแล้วให้ทำตามหนึ่งในตัวเลือกต่อไปนี้
- **Windows:** ถอดการเชื่อมต่อสาย USB คุณไม่จำเป็นต้องใช้งาน **แฮซาร์ดแวร์** ออกอย่างปลอดภัย
- **Mac:** เลือก **เลิกเชื่อมต่อ** จากเมนูไอคอน **USB Display** บนแถบเมนูหรือ **Dock** จากนั้นถอดการเชื่อมต่อสาย USB

▶▶ **ลิงก์ที่เกี่ยวข้อง**

- “ความต้องการของระบบ USB Display” บนหน้าที่ [154](#)

การเชื่อมต่อกับคอมพิวเตอร์เพื่อสัญญาณวิดีโอและเสียงทาง HDMI

หากคอมพิวเตอร์ของคุณมีพอร์ต HDMI คุณสามารถเชื่อมต่อกับโปรเจคเตอร์โดยใช้สาย HDMI และส่งสัญญาณเสียงของคอมพิวเตอร์ให้ออกพร้อมภาพที่ฉายได้



หากต้องการเชื่อมต่อ Mac ที่ไม่มีพอร์ต HDMI คุณจำเป็นต้องมีอะแดปเตอร์ที่ช่วยให้คุณเชื่อมต่อกับพอร์ต HDMI ของโปรเจคเตอร์ได้ ติดต่อ **Apple** เพื่อดูตัวเลือกอะแดปเตอร์ที่ทำงานร่วมกันได้ คอมพิวเตอร์ Mac รุ่นเก่า (2009 และก่อนหน้า) อาจไม่รองรับสัญญาณเสียงผ่านพอร์ต HDMI

1

เชื่อมต่อสาย HDMI กับพอร์ต HDMI ขาออกของคอมพิวเตอร์

2

เชื่อมต่อปลายสายอีกด้านกับพอร์ต HDMI ของโปรเจคเตอร์

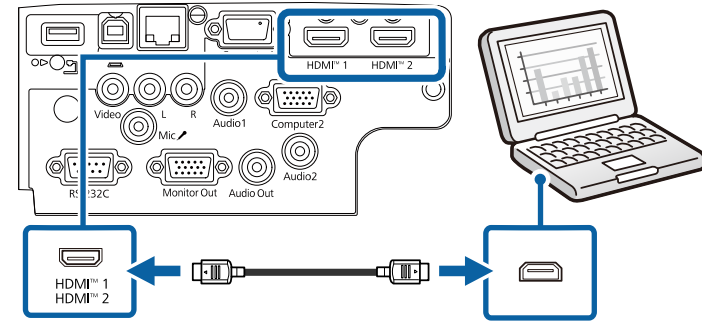

หากคุณมีปัญหาในการฟังเสียงผ่านการเชื่อมต่อ HDMI ให้นำสายสัญญาณเสียงสเตอริโอที่มีหัวแจ๊คขนาดเล็ก 3.5 มม. และมีจำหน่ายในท้องตลาดมาเชื่อมต่อกับพอร์ต **Audio** ของโปรเจคเตอร์และเชื่อมต่อปลายอีกด้านกับพอร์ตสัญญาณเสียงออกในคอมพิวเตอร์ เลือกพอร์ตสัญญาณเสียงเข้าที่คุณเชื่อมต่อในเมนูขยายของโปรเจคเตอร์

- ☛ ขยาย > การตั้งค่า A/V > การตั้งค่าเสียง > สัญญาณเสียงออก **HDMI1**
- ☛ ขยาย > การตั้งค่า A/V > การตั้งค่าเสียง > สัญญาณเสียงออก **HDMI2**

▶▶ **ลิงก์ที่เกี่ยวข้อง**

- “การตั้งค่าโปรเจคเตอร์ - เมนูขยาย” บนหน้าที่ [102](#)

การเชื่อมต่อกับแหล่งกำเนิดวิดีโอ

ปฏิบัติตามคำแนะนำในหัวข้อเหล่านี้เพื่อเชื่อมต่ออุปกรณ์วิดีโอกับโปรเจคเตอร์



- หากพอร์ตบนอุปกรณ์ที่คุณเชื่อมต่อมีรูปร่างที่ไม่เหมือนพอร์ตทั่วไป ให้ใช้สายเคเบิลที่มาพร้อมกับอุปกรณ์หรือสายเคเบิลที่เป็นตัวเลือกเสริมเพื่อเชื่อมต่อกับโปรเจคเตอร์
- สายเคเบิลจะแตกต่างกันไปโดยขึ้นอยู่กับสัญญาณที่ส่งออกจากอุปกรณ์วิดีโอที่เชื่อมต่อ
- อุปกรณ์วิดีโอบางส่วนมีประเภทสัญญาณที่ส่งออกที่แตกต่างกัน ดูคู่มืออุปกรณ์วิดีโอของคุณเพื่อยืนยันประเภทสัญญาณที่ส่งออก

▶ สิ่งที่เกี่ยวข้อง

- “การเชื่อมต่อกับแหล่งกำเนิดวิดีโอทาง HDMI” บนหน้าที่ 24
- “การเชื่อมต่อกับแหล่งกำเนิดวิดีโอแบบคอมโพสิต” บนหน้าที่ 24

การเชื่อมต่อกับแหล่งกำเนิดวิดีโอทาง HDMI

หากแหล่งกำเนิดวิดีโอของคุณมีพอร์ต HDMI คุณสามารถเชื่อมต่อกับโปรเจคเตอร์โดยใช้สาย HDMI และส่งสัญญาณเสียงของแหล่งกำเนิดภาพให้ออกพร้อมภาพที่ฉายได้

คำเตือน:

ห้ามเปิดแหล่งกำเนิดวิดีโอก่อนเชื่อมต่อกับโปรเจคเตอร์ มิฉะนั้นอาจทำให้โปรเจคเตอร์เสียหายได้

- 1 เชื่อมต่อสาย HDMI กับพอร์ต HDMI ขาออกของแหล่งกำเนิดวิดีโอ
- 2 เชื่อมต่อปลายสายอีกด้านกับพอร์ต HDMI ของโปรเจคเตอร์

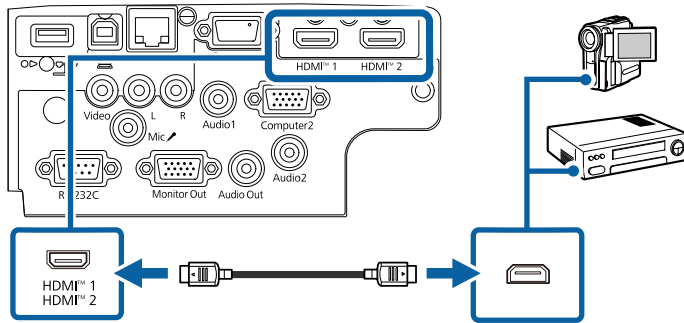

หากคุณมีปัญหาในการฟังเสียงผ่านการเชื่อมต่อ HDMI ให้นำสายสัญญาณเสียงสเตอริโอที่มีหัวแจ็คขนาดเล็ก 3.5 มม. และมีจำหน่ายในท้องตลาดมาเชื่อมต่อกับพอร์ต Audio ของโปรเจคเตอร์และเชื่อมต่อปลายอีกด้านกับพอร์ตสัญญาณเสียงออกในแหล่งกำเนิดวิดีโอ เลือกพอร์ตสัญญาณเสียงเข้าที่คุณเชื่อมต่อในเมนูขยายของโปรเจคเตอร์

- ☛ ขยาย > การตั้งค่า A/V > การตั้งค่าเสียง > สัญญาณเสียงออก HDMI1
- ☛ ขยาย > การตั้งค่า A/V > การตั้งค่าเสียง > สัญญาณเสียงออก HDMI2

▶ สิ่งที่เกี่ยวข้อง

- “การตั้งค่าโปรเจคเตอร์ - เมนูขยาย” บนหน้าที่ 102

การเชื่อมต่อกับแหล่งกำเนิดวิดีโอแบบคอมโพสิต

หากแหล่งกำเนิดวิดีโอของคุณมีพอร์ตวิดีโอแบบคอมโพสิต คุณสามารถเชื่อมต่อกับโปรเจคเตอร์โดยใช้สาย A/V หรือสายวิดีโอแบบ RCA ได้

คุณสามารถเล่นเสียงผ่านระบบลำโพงของโปรเจคเตอร์โดยการเชื่อมต่อสายสัญญาณเสียง RCA ที่มีจำหน่ายในท้องตลาด



ตรวจสอบให้แน่ใจว่าสายสัญญาณเสียงมีข้อความกำกับว่า “ไม่มีความต้านทาน”

- 1 เชื่อมต่อสายเคเบิลที่มีขั้วต่อสี่เหลี่ยมกับพอร์ตสัญญาณวิดีโอออกสี่เหลี่ยมของแหล่งกำเนิดวิดีโอ
- 2 เชื่อมต่อปลายสายอีกด้านกับพอร์ต Video ของโปรเจคเตอร์

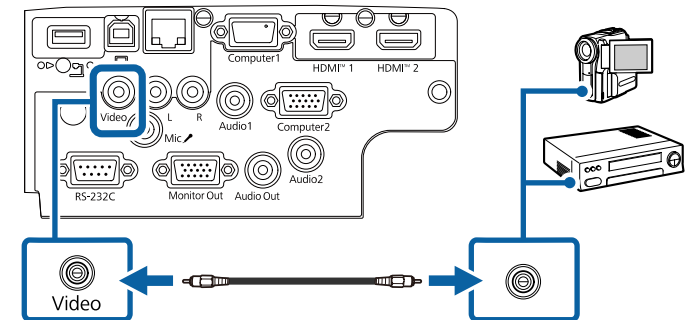

- 3 เชื่อมต่อสายสัญญาณเสียงกับพอร์ตสัญญาณเสียงออกของแหล่งกำเนิดวิดีโอ

4 เชื่อมต่อปลายสายอีกด้านกับพอร์ต L-Audio-R ของโปรเจคเตอร์

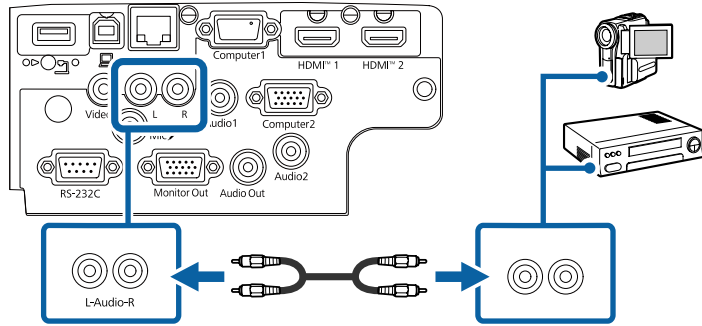

การเชื่อมต่อกับอุปกรณ์ต่อพ่วงภายนอกแบบ USB

ปฏิบัติตามคำแนะนำในหัวข้อเหล่านี้เพื่อเชื่อมต่ออุปกรณ์ต่อพ่วงภายนอกแบบ USB กับโปรเจคเตอร์

▶ **ลิงก์ที่เกี่ยวข้อง**

- “การฉายภาพอุปกรณ์ USB” บนหน้าที่ 25
- “การเชื่อมต่อกับอุปกรณ์ USB” บนหน้าที่ 25
- “การถอดการเชื่อมต่ออุปกรณ์ USB” บนหน้าที่ 26

การฉายภาพอุปกรณ์ USB

คุณสามารถฉายภาพและเนื้อหาอื่นได้โดยไม่ต้องใช้คอมพิวเตอร์หรืออุปกรณ์วิดีโอโดยการเชื่อมต่ออุปกรณ์เหล่านี้กับโปรเจคเตอร์ของคุณ

- แฟลชไดรฟ์ USB
- กล้องดิจิทัลหรือสมาร์ทโฟน
- ฮาร์ดไดรฟ์ USB



- กล้องดิจิทัลหรือสมาร์ทโฟนต้องเป็นอุปกรณ์ที่มีช่อง USB โดยไม่ใช่อุปกรณ์ที่เป็นมาตรฐาน TWAIN และต้องเป็นอุปกรณ์มาตรฐาน USB Mass Storage Class
- ฮาร์ดไดรฟ์ USB ต้องเป็นไปตามข้อกำหนดเหล่านี้
 - มีมาตรฐาน USB Mass Storage Class (ระบบอาจไม่รองรับอุปกรณ์ USB Mass Storage Class บางส่วน)
 - มีการฟอร์แมตเป็น FAT16/32
 - มีการจ่ายไฟด้วยตนเองจากแหล่งจ่ายไฟกระแสสลับของอุปกรณ์เอง (ไม่แนะนำให้ใช้ฮาร์ดไดรฟ์ที่จ่ายไฟด้วยระบบบัล)
 - หลีกเลี่ยงการใช้ฮาร์ดไดรฟ์ที่มีการแบ่งพื้นที่เป็นหลายพาร์ติชัน

คุณสามารถฉายภาพสไลด์โชว์จากไฟล์ภาพบนอุปกรณ์ USB ที่เชื่อมต่อได้

▶ **ลิงก์ที่เกี่ยวข้อง**

- “การฉายภาพการนำเสนอ PC Free” บนหน้าที่ 57

การเชื่อมต่อกับอุปกรณ์ USB

คุณสามารถเชื่อมต่ออุปกรณ์ USB กับพอร์ต USB-A ของโปรเจคเตอร์แล้วใช้อุปกรณ์ดังกล่าวเพื่อฉายภาพและเนื้อหาอื่นได้

1

หากอุปกรณ์ USB ของคุณมาพร้อมกับอะแดปเตอร์แปลงไฟให้เสียบอุปกรณ์กับเต้ารับไฟฟ้า

2 เชื่อมต่อสาย USB หรือแฟลชไดรฟ์ USB กับพอร์ต USB-A ของโปรเจคเตอร์ตามที่แสดงในภาพ

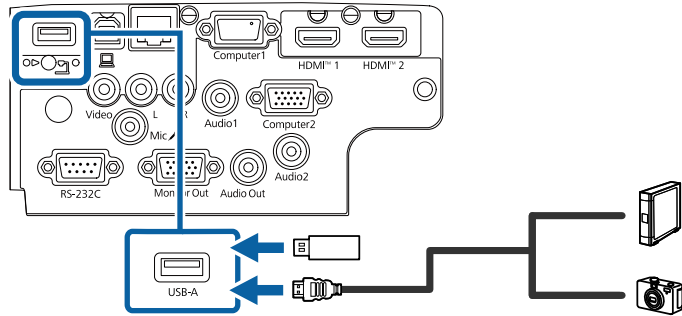

คำเตือน:

- ใช้สาย USB ที่มีมาให้ หรือใช้สายสำหรับใช้กับอุปกรณ์โดยเฉพาะ
- ห้ามเชื่อมต่ออุปกรณ์ต่อพ่วง USB หรือสาย USB ที่ยาวมากกว่า 3 เมตร มิฉะนั้นอุปกรณ์อาจทำงานไม่ถูกต้อง

3 หากจำเป็นให้เชื่อมต่อปลายสายอีกด้านกับอุปกรณ์ของคุณ

การถอดการเชื่อมต่ออุปกรณ์ USB

เมื่อคุณนำเสนอภาพด้วยอุปกรณ์ USB ที่เชื่อมต่อจนเสร็จแล้ว ให้ถอดการเชื่อมต่ออุปกรณ์จากโปรเจคเตอร์

1 ปิดและถอดปลั๊กอุปกรณ์ออกหากจำเป็น

2 ถอดการเชื่อมต่ออุปกรณ์ USB จากโปรเจคเตอร์

การเชื่อมต่อกับกล้องถ่ายภาพเอกสาร

คุณสามารถเชื่อมต่อกล้องถ่ายภาพเอกสารกับโปรเจคเตอร์เพื่อฉายภาพที่ดูผ่านกล้องได้

วิธีในการเชื่อมต่อจะแตกต่างกันโดยขึ้นอยู่กับรุ่นของกล้องถ่ายภาพเอกสาร Epson ของคุณ ดูรายละเอียดได้ในคู่มือกล้องถ่ายภาพเอกสาร

การเชื่อมต่อกับอุปกรณ์ต่อพ่วงภายนอก

ปฏิบัติตามคำแนะนำในหัวข้อเหล่านี้เพื่อเชื่อมต่ออุปกรณ์ต่อพ่วงภายนอกกับโปรเจคเตอร์

▶ **ลิงก์ที่เกี่ยวข้อง**

- “การเชื่อมต่อกับจอ VGA” บนหน้าที่ 26
- “การเชื่อมต่อกับลำโพงภายนอก” บนหน้าที่ 27
- “การเชื่อมต่อไมโครโฟน” บนหน้าที่ 27

การเชื่อมต่อกับจอ VGA

หากคุณเชื่อมต่อโปรเจคเตอร์กับคอมพิวเตอร์ทางพอร์ต Computer คุณจะยังสามารถเชื่อมต่อจอภายนอกกับโปรเจคเตอร์ได้อีกด้วย ซึ่งจะช่วยให้คุณเห็นการนำเสนอบนจอภายนอกได้แม้ในช่วงที่ไม่สามารถมองเห็นภาพที่ฉายได้



- หากคุณต้องการส่งสัญญาณภาพออกไปยังจอภายนอกในขณะที่โปรเจคเตอร์ปิดอยู่ ให้เลือก **ตลอดเวลา** ตรงการตั้งค่า **สัญญาณออก A/V** ในเมนู **ขยาย** ของโปรเจคเตอร์
- ▶ **ขยาย > การตั้งค่า A/V > สัญญาณออก A/V**
- จอที่ใช้ความถี่การแสดงผลภาพน้อยกว่า 60 Hz อาจไม่สามารถแสดงภาพได้อย่างเหมาะสม

1 ตรวจสอบให้แน่ใจว่าคอมพิวเตอร์ของคุณเชื่อมต่อกับพอร์ต Computer ของโปรเจคเตอร์อยู่



เฉพาะสัญญาณ RGB แบบแอนะล็อกจากพอร์ต Computer1 เท่านั้นที่สามารถส่งออกไปยังจอภายนอกได้ คุณไม่สามารถส่งออกสัญญาณที่นำเข้ามาจากพอร์ตอื่นได้

2 เชื่อมต่อสายของจอภายนอกกับพอร์ต Monitor Out ของโปรเจคเตอร์

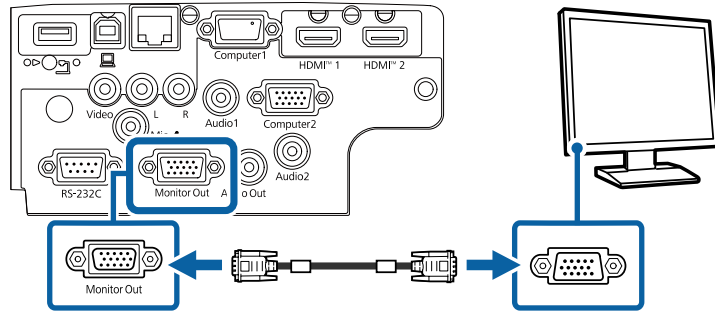

▶ สิ่งที่เกี่ยวข้อง

- “การตั้งค่าโปรเจคเตอร์ - เมนูขยาย” บนหน้าที่ 102

การเชื่อมต่อกับลำโพงภายนอก

หากต้องการเพิ่มประสิทธิภาพเสียงจากการนำเสนอของคุณ คุณสามารถเชื่อมต่อกับลำโพงภายนอกที่มีแอมป์ในตัวได้ คุณสามารถควบคุมระดับเสียงได้โดยใช้รีโมตคอนโทรลของโปรเจคเตอร์



- หากคุณต้องการส่งสัญญาณเสียงออกไปยังลำโพงภายนอกในขณะที่โปรเจคเตอร์ปิดอยู่ ให้เลือกตลอดเวลาตรงการตั้งค่าสัญญาณออก A/V ในเมนูขยายของโปรเจคเตอร์
 - ☛ ขยาย > การตั้งค่า A/V > สัญญาณออก A/V
- นอกจากนี้คุณสามารถเชื่อมต่อโปรเจคเตอร์กับตัวขยายสัญญาณที่มีลำโพงได้เช่นกัน
- ระบบลำโพงในตัวของโปรเจคเตอร์จะปิดใช้งานเมื่อคุณเชื่อมต่อลำโพงภายนอก

1 ตรวจสอบให้แน่ใจว่าคอมพิวเตอร์หรือแหล่งกำเนิดวิดีโอของคุณมีการเชื่อมต่อกับโปรเจคเตอร์ด้วยสายสัญญาณเสียงและวิดีโอตามความจำเป็น

2 ระบุตำแหน่งสายเคเบิลที่เหมาะสมเพื่อเชื่อมต่อลำโพงภายนอกของคุณ เช่น สายสเตอริโอที่เปลี่ยนขั้วแจ็คขนาดเล็กเป็นแจ็คหัวเข็ม หรือสายเคเบิลหรืออะแดปเตอร์ประเภทอื่น

3 เชื่อมต่อปลายสายด้านหนึ่งกับลำโพงภายนอกของคุณตามความจำเป็น

4 เชื่อมต่อปลายสายสเตอริโอที่เป็นแจ็คขนาดเล็กกับพอร์ต Audio Out ของโปรเจคเตอร์

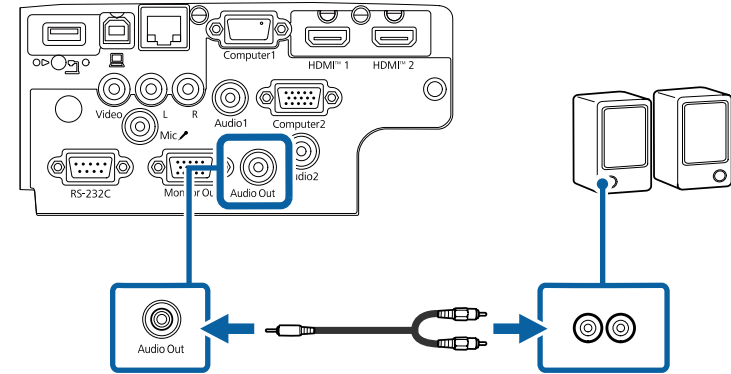

▶ สิ่งที่เกี่ยวข้อง

- “การตั้งค่าโปรเจคเตอร์ - เมนูขยาย” บนหน้าที่ 102

การเชื่อมต่อไมโครโฟน

คุณเชื่อมต่อไมโครโฟนกับพอร์ต Mic ของโปรเจคเตอร์เพื่อรองรับสัญญาณเสียงในระหว่างการนำเสนอได้



- ไมรองรับพลังงานแบบ plug-in
- หากคุณต้องการส่งสัญญาณเสียงออกจากไมโครโฟนในขณะที่โปรเจคเตอร์ปิดอยู่ ให้เลือกตลอดเวลาตรงการตั้งค่าสัญญาณออก A/V ในเมนูขยายของโปรเจคเตอร์
 - ☛ ขยาย > การตั้งค่า A/V > สัญญาณออก A/V
- หากสัญญาณเสียงของไมโครโฟนได้ยินไม่ชัด หรือดังเกินไปจนเสียงแตก ให้ปรับ ระดับเสียงไมค์ขาเข้า
 - ☛ การตั้งค่า > ระดับเสียงไมค์ขาเข้า

1 เชื่อมต่อสายเคเบิลของไมโครโฟนกับพอร์ตMicของโปรเจคเตอร์

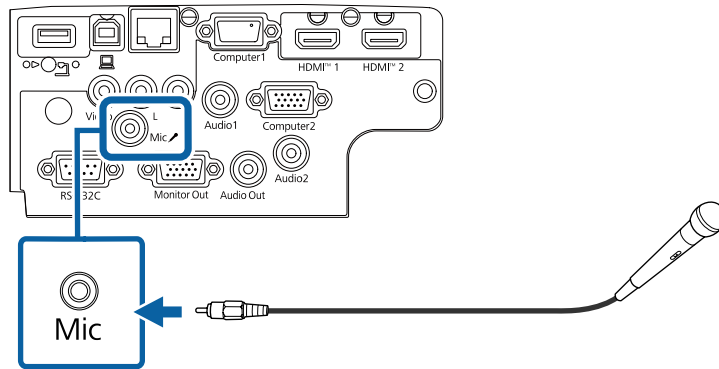

2 เปิดไมโครโฟน ในกรณีที่จำเป็น

▶ **ลิงก์ที่เกี่ยวข้อง**

- “การตั้งค่าโปรเจคเตอร์ - เมนูขยาย” บนหน้าที่ [102](#)
- “การตั้งค่าพีเจอาร์โปรเจคเตอร์ - เมนูเครือข่าย” บนหน้าที่ [100](#)

รีโมตคอนโทรลใช้ถ่านขนาด AA 2 ก้อนที่มาพร้อมกับโปรเจคเตอร์

คำเตือน:

ตรวจสอบให้แน่ใจว่าคุณได้อ่านคำแนะนำด้านความปลอดภัยก่อนใช้งานถ่าน

1 ถอดฝาครอบถ่านออกตามที่แสดงในภาพ

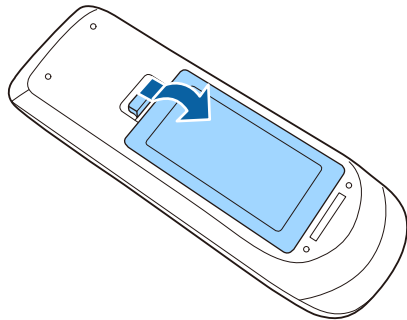

2 ถอดถ่านเก่าออกหากจำเป็น



กำจัดถ่านที่ใช้แล้วโดยปฏิบัติตามระเบียบข้อบังคับในพื้นที่

3 ใส่ถ่านโดยหันด้าน + และ - ตามที่แสดงในภาพ

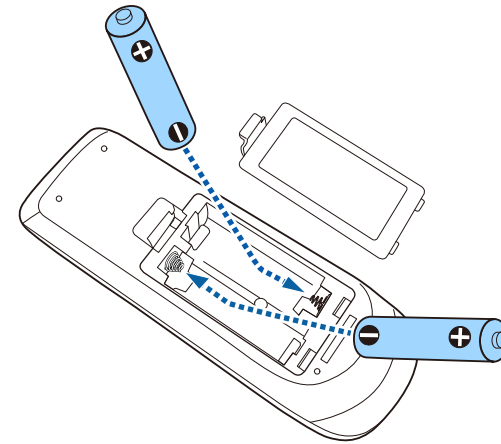

คำเตือน:

ตรวจสอบตำแหน่งเครื่องหมาย (+) และ (-) ในช่องใส่ถ่านเพื่อให้แน่ใจว่าใส่ถ่านอย่างถูกต้องแล้ว หากใช้งานถ่านอย่างไม่ถูกต้อง ถ่านอาจจะระเบิดหรือเกิดการรั่วซึมซึ่งทำให้เกิดไฟไหม้ อากาศบาดเจ็บ หรือ ความเสียหายต่อผลิตภัณฑ์ได้

4 ปิดฝาครอบถ่านแล้วตรวจสอบว่าฝาครอบจะเข้าที่

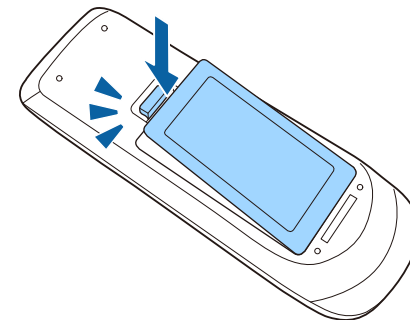

รีโมตคอนโทรลช่วยให้คุณควบคุมโปรเจคเตอร์ได้จากเกือบทุกตำแหน่งในห้อง

ตรวจสอบให้แน่ใจว่าคุณเล็งรีโมตคอนโทรลไปที่ตัวรับสัญญาณของโปรเจคเตอร์ภายในระยะและมุมที่ระบุไว้ในนี้

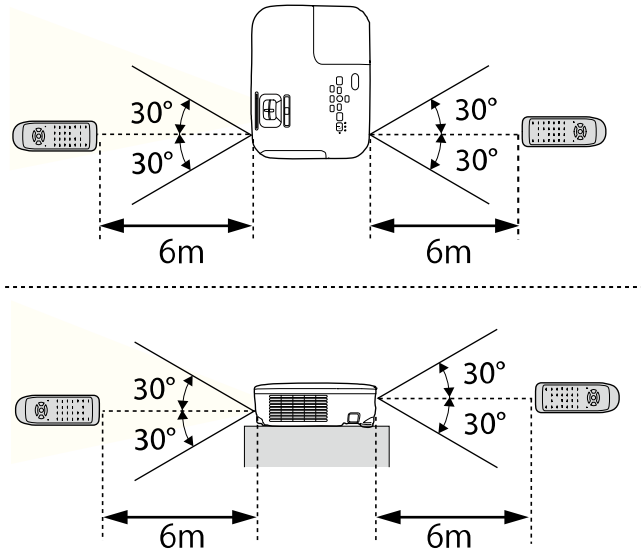

หลีกเลี่ยงการใช้รีโมตคอนโทรลในสภาวะที่มีแสงไฟจากหลอดฟลูออเรสเซนต์ที่มีความสว่างสูง หรือถูกแสงแดดส่องกระทบโดยตรง มิฉะนั้นโปรเจคเตอร์อาจไม่ตอบสนองต่อคำสั่ง หากคุณตั้งใจว่าจะไม่ใช้รีโมตคอนโทรลเป็นเวลานาน ให้ถอดถ่านออก

การใช้ฟีเจอร์พื้นฐานของโปรเจคเตอร์

ปฏิบัติตามคำแนะนำในหัวข้อเหล่านี้เพื่อใช้ฟีเจอร์พื้นฐานของโปรเจคเตอร์

▶ สิ่งที่เกี่ยวข้อง

- “การเปิดโปรเจคเตอร์” บนหน้าที่ 32
- “การปิดโปรเจคเตอร์” บนหน้าที่ 34
- “การเลือกภาษาสำหรับเมนูโปรเจคเตอร์” บนหน้าที่ 35
- “โหมดการฉายภาพ” บนหน้าที่ 36
- “การแสดงผลรูปแบบทดสอบ” บนหน้าที่ 38
- “การปรับความสูงของภาพ” บนหน้าที่ 39
- “รูปร่างของภาพ” บนหน้าที่ 40
- “การปรับขนาดภาพ” บนหน้าที่ 43
- “การปรับตำแหน่งภาพโดยใช้ฟีเจอร์เลื่อนภาพ” บนหน้าที่ 44
- “การปรับโฟกัสของภาพด้วยวงแหวนปรับโฟกัส” บนหน้าที่ 45
- “การเลือกแหล่งกำเนิดภาพ” บนหน้าที่ 46
- “อัตราส่วนภาพ” บนหน้าที่ 48
- “การปรับคุณภาพภาพ (โหมดดี)” บนหน้าที่ 50
- “การควบคุมระดับเสียงด้วยปุ่ม Volume” บนหน้าที่ 52

เปิดคอมพิวเตอร์หรืออุปกรณ์วิดีโอที่คุณต้องการใช้หลังจากเปิดโปรเจคเตอร์

1 ต่อสายไฟเข้ากับช่องรับไฟของโปรเจคเตอร์แล้วเสียบปลั๊กเข้ากับเต้ารับไฟ

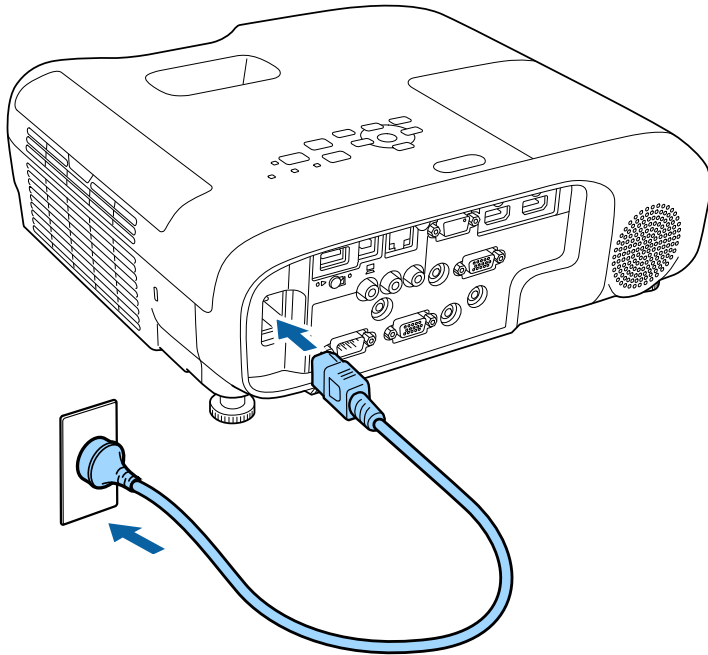

ไฟแสดงสถานะพลังงานของโปรเจคเตอร์กลายเป็นสีฟ้า ไฟแสดงสถานะสีนี้เป็นตัวแสดงว่าไฟเข้าโปรเจคเตอร์แล้ว แต่ยังไม่ได้อัตโนมัติเปิดเครื่อง (โปรเจคเตอร์อยู่ในโหมดสแตนด์บาย)

2 กดปุ่มเปิดปิดบนแผงควบคุมหรือบนรีโมตคอนโทรลเพื่อเปิดโปรเจคเตอร์

โปรเจคเตอร์จะส่งเสียงบี๊แล้วไฟแสดงสถานะจะกะพริบสีฟ้าเนื่องจากโปรเจคเตอร์เตรียมพร้อมการทำงาน หลังจากโปรเจคเตอร์เตรียมพร้อมเสร็จแล้ว ไฟแสดงสถานะจะหยุดกะพริบแล้วกลายเป็นสีฟ้า

ในกรณีที่ระบบไม่ฉายภาพ ให้ลองปฏิบัติตามขั้นตอนต่อไปนี้

- เปิดคอมพิวเตอร์หรืออุปกรณ์วิดีโอที่เชื่อมต่อ
- เมื่อใช้คอมพิวเตอร์สลิปทอป ให้เปลี่ยนการแสดงผลของหน้าจอจากคอมพิวเตอร์

- ใส่ DVD หรือสื่อวิดีโออื่น ๆ แล้วกดเล่น (หากจำเป็น)
- กดปุ่ม [Source Search] บนแผงควบคุมหรือรีโมตคอนโทรลเพื่อค้นหาแหล่งกำเนิด
- กดปุ่มเลือกแหล่งกำเนิดวิดีโอที่ต้องการบนรีโมตคอนโทรล
- หากระบบแสดงหน้าจอหลัก ให้เลือกแหล่งกำเนิดที่คุณต้องการฉายภาพ

⚠ คำเตือน:

- ห้ามมองที่เลนส์ฉายภาพของโปรเจคเตอร์เมื่อหลอดภาพเปิดอยู่ การทำเช่นนั้นอาจก่อให้เกิดการบาดเจ็บที่ดวงตาได้และอันตรายอย่างมากโดยเฉพาะกับเด็ก
- ตรวจสอบให้แน่ใจว่าไม่มีผู้ใดมองไปที่เลนส์เมื่อกำลังเปิดโปรเจคเตอร์จากระยะไกลด้วยรีโมตคอนโทรล
- ระหว่างการฉายภาพ อย่าบังแสงจากโปรเจคเตอร์ด้วยหนังสือหรือวัตถุอื่น ๆ หากบังแสงจากโปรเจคเตอร์บริเวณที่แสงส่องไปบนวัตถุจะร้อน ซึ่งอาจส่งผลให้วัตถุละลาย เผาไหม้ หรือเกิดเพลิงไหม้ได้ นอกจากนี้ เลนส์อาจร้อนเนื่องจากแสงสะท้อนได้ ซึ่งอาจทำให้โปรเจคเตอร์ทำงานผิดปกติ หากต้องการหยุดการทำงานของโปรเจคเตอร์ ให้ใช้ฟังก์ชัน A/V Mute หรือปิดโปรเจคเตอร์
- โปรเจคเตอร์ใช้หลอดแสงจันทร์ที่มีความดันภายในสูงเป็นแหล่งกำเนิดแสงของโปรเจคเตอร์ หากหลอดภาพเผชิญกับการสั่นสะเทือนหรือการกระแทก หรือในกรณีที่มีการใช้งานเป็นระยะเวลานานจนเกินไป หลอดภาพอาจแตกหรือเปิดไม่ติด หากหลอดภาพระเบิด อาจเกิดการรั่วไหลของแก๊สปรอทและการกระจายตัวของเศษแก้วเล็ก ๆ ซึ่งอาจก่อให้เกิดการบาดเจ็บได้ โปรดอ่านคำแนะนำต่อไปนี้
 - อย่าถอดชิ้นส่วนหรือสร้างความเสียหายหรือทำให้หลอดภาพได้รับการกระทบกระเทือนใด ๆ
 - อย่ายื่นหน้าเข้าไปใกล้โปรเจคเตอร์ขณะใช้งาน
 - ควรระวังเป็นพิเศษสำหรับโปรเจคเตอร์ที่ติดตั้งไว้บนเพดาน เนื่องจากเศษแก้วเล็ก ๆ อาจร่วงลงมาตอนถอดฝาครอบหลอดภาพ เมื่อทำความสะอาดหรือเปลี่ยนหลอดภาพด้วยตนเอง โปรดระมัดระวังไม่ให้เศษแก้วเข้าตาหรือปาก
 หากหลอดภาพแตก ให้ระบายอากาศในบริเวณนั้นในทันที และติดต่อแพทย์หากสุดท้ายได้รับเศษแก้วที่แตกเข้าไปหรือหากเศษแก้วที่แตกเข้าตาหรือปาก



- เมื่อต้องการตั้งค่า **Direct Power On** ในเมนูขยายของโปรเจคเตอร์ให้เป็นเปิด โปรเจคเตอร์จะเปิดทันทีที่คุณเสียบปลั๊ก นอกจากนี้โปรดทราบว่าโปรเจคเตอร์จะเปิดอัตโนมัติในกรณีอย่างเช่นการฟื้นฟูหลังจากไฟฟ้ามดับ
 - ☛ ขยาย > การทำงาน > **Direct Power On**
- หากคุณเลือกพอร์ตเฉพาะในเมนู ขยายของโปรเจคเตอร์ให้เป็นการตั้งค่าแบบเปิดเครื่องอัตโนมัติ โปรเจคเตอร์จะเปิดทันทีที่ตรวจพบการเชื่อมต่อของสัญญาณหรือสายจากพอร์ตนั้น
 - ☛ ขยาย > การทำงาน > **เปิดเครื่องอัตโนมัติ**

▶ สิ่งที่เกี่ยวข้อง

- “หน้าจอหลัก” บนหน้าที่ 33
- “การตั้งค่าโปรเจคเตอร์ - เมนูขยาย” บนหน้าที่ 102

หน้าจอหลัก

พีเจอาร์หน้าจอหลักช่วยให้คุณเข้าถึงฟังก์ชันที่มีประโยชน์และเลือกแหล่งกำเนิดภาพได้อย่างง่ายดาย คุณสามารถแสดงหน้าจอหลักได้โดยการกดปุ่ม [Home] บนแผงควบคุมหรือรีโมตคอนโทรล นอกจากนี้ระบบยังแสดงหน้าจอหลักเมื่อคุณเปิดโปรเจคเตอร์และไม่พบสัญญาณขาเข้า

กดปุ่มลูกศรบนแผงควบคุมหรือรีโมตคอนโทรลเพื่อเลือกรายการเมนู จากนั้นกดปุ่ม [Enter]

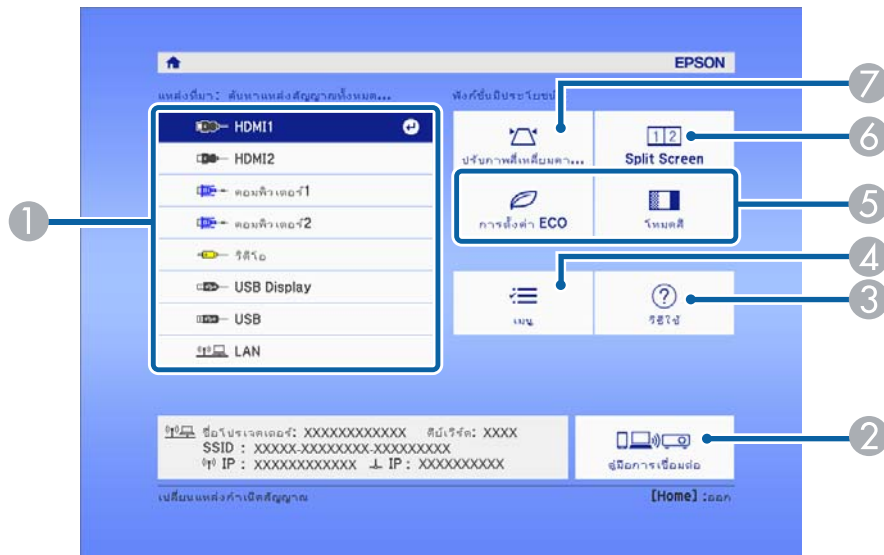

- 1 เลือกแหล่งกำเนิดที่คุณต้องการฉายภาพ
- 2 ระบบจะแสดงคู่มือการเชื่อมต่อ คุณสามารถเลือกวิธีการเชื่อมต่อแบบไร้สายได้ตามอุปกรณ์ที่คุณใช้ เช่น สมาร์ทโฟนหรือคอมพิวเตอร์
- 3 ระบบจะแสดงหน้าจอขอรับความช่วยเหลือ
- 4 ระบบจะแสดงเมนูของโปรเจคเตอร์

- 5 ระบบจะดำเนินการกับตัวเลือกเมนูที่ถูกกำหนดให้แสดงที่หน้าจอหลัก ซึ่งกำหนดได้ในเมนูขยายของโปรเจคเตอร์
- 6 ระบบจะฉายภาพสองภาพที่มาจากแหล่งกำเนิดภาพคนละแหล่งไปพร้อม ๆ กันโดยการแบ่งหน้าจอรับภาพ
- 7 ระบบจะแก้ไขรูปร่างของภาพที่ไม่ใช่สี่เหลี่ยมผืนผ้าที่สมมาตร



หน้าจอหลักจะหายไปเมื่อไม่มีการใช้งาน 10 นาที

▶ สิ่งที่เกี่ยวข้อง

- “รูปร่างของภาพ” บนหน้าที่ 40
- “การตั้งค่าโปรเจคเตอร์ - เมนูขยาย” บนหน้าที่ 102
- “การใช้เมนูของโปรเจคเตอร์” บนหน้าที่ 96
- “การใช้การแสดงผลหัวข้อช่วยเหลือของโปรเจคเตอร์” บนหน้าที่ 135
- “การฉายสองภาพพร้อมกัน” บนหน้าที่ 54

ปิดโปรเจคเตอร์หลังการใช้งาน



- ปิดผลิตภัณฑ์นี้เมื่อไม่ได้ใช้งานเพื่อยืดอายุการใช้งานของโปรเจคเตอร์ อายุการใช้งานของหลอดภาพนั้นแตกต่างกันไปขึ้นอยู่กับโหมดที่เลือก ปัจจัยทางสภาพแวดล้อม และการใช้งาน ความสว่างจะลดลงเมื่อเวลาผ่านไป
- เนื่องจากโปรเจคเตอร์รองรับฟีเจอร์การปิดเครื่องโดยตรง จึงสามารถปิดได้โดยตรงโดยใช้เบรกเกอร์

- 1** กดปุ่มเปิดปิดบนแผงควบคุมหรือบนรีโมตคอนโทรล
โปรเจคเตอร์จะแสดงหน้าจอยืนยันการปิดเครื่อง

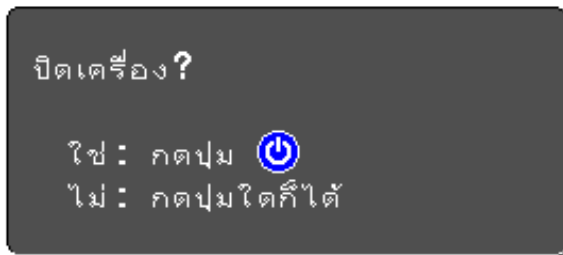

- 2** กดปุ่มเปิดปิดอีกครั้ง (หากต้องการให้เปิดไว้ ให้กดปุ่มใดก็ได้)
ภาพที่ฉายจะหายไป โปรเจคเตอร์ส่งเสียงบีบสองครั้ง แล้วไฟแสดงสถานะจะดับลง



เทคโนโลยี Instant Off ของ Epson ทำให้คุณสามารถเก็บโปรเจคเตอร์เพื่อเคลื่อนย้ายได้โดยไม่ต้องรอให้เครื่องระบายความร้อนจนเย็นลงก่อน

- 3** หากต้องการเคลื่อนย้ายหรือเก็บโปรเจคเตอร์ โปรดตรวจสอบให้แน่ใจว่าไฟแสดงสถานะพลังงานแสดงเป็นสีฟ้า (แต่ไม่กะพริบ) และไฟแสดงสถานะดับแล้ว จึงค่อยถอดปลั๊กไฟ

หากต้องการดูเมนูและข้อความของโปรเจคเตอร์ในภาษาอื่น คุณสามารถเปลี่ยนการตั้งค่าภาษาได้

- 1 เปิดโปรเจคเตอร์
- 2 กดปุ่ม [Menu] บนแผงควบคุมหรือบนรีโมตคอนโทรล
- 3 เลือกเมนูขยายแล้วกดปุ่ม [Enter]

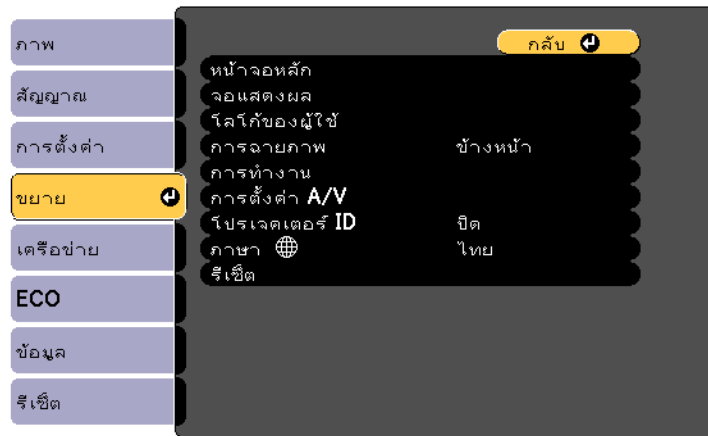

- 4 เลือกการตั้งค่าภาษาแล้วกดปุ่ม [Enter]
- 5 เลือกภาษาที่คุณต้องการใช้แล้วกดปุ่ม [Enter]
- 6 กดปุ่ม [Menu] หรือ [Esc] เพื่อออกจากเมนู

คุณอาจต้องเปลี่ยนโหมดการฉายภาพเพื่อให้ภาพของคุณฉายออกมาอย่างถูกต้อง ซึ่งขึ้นอยู่กับว่าคุณวางตำแหน่งโปรเจคเตอร์อย่างไร

- โหมด **ข้างหน้า**ทำให้คุณสามารถฉายภาพจากโต๊ะที่ตั้งอยู่หน้าหน้าจอได้
- โหมด **ข้างหน้า/เพดาน**จะกลับภาพจากบนลงล่างเพื่อฉายภาพกลับหัวจากโปรเจคเตอร์ที่ติดตั้งไว้บนเพดานหรือผนัง
- โหมด **ข้างหลัง**จะกลับภาพในแนวนอนเพื่อฉายภาพจากด้านหลังของหน้าจอแบบโปรังแสง
- โหมด **ข้างหลัง/เพดาน**จะกลับภาพจากบนลงล่างและในแนวนอนเพื่อฉายภาพจากโปรเจคเตอร์ที่ติดตั้งไว้บนเพดานหรือผนังและอยู่ด้านหลังหน้าจอแบบโปรังแสง

▶ **ลิงก์ที่เกี่ยวข้อง**

- “การเปลี่ยนโหมดการฉายภาพโดยใช้รีโมตคอนโทรล” บนหน้าที่ **36**
- “การเปลี่ยนโหมดการฉายภาพโดยใช้เมนู” บนหน้าที่ **36**
- “ตัวเลือกการตั้งค่าและติดตั้งโปรเจคเตอร์” บนหน้าที่ **19**

การเปลี่ยนโหมดการฉายภาพโดยใช้รีโมตคอนโทรล

คุณสามารถเปลี่ยนโหมดการฉายภาพเพื่อกลับภาพจากบนลงล่างได้

- 1** เปิดโปรเจคเตอร์แล้วแสดงภาพ
- 2** กดปุ่ม [A/V Mute] บนรีโมตคอนโทรลค้างไว้ประมาณ 5 วินาที

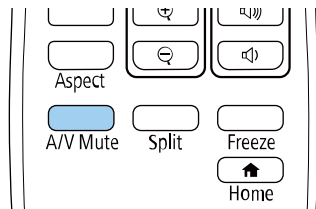

ภาพจะหายไปชั่วคราวแล้วปรากฏอีกครั้งในแบบกลับด้านจากบนลงล่าง

- 3** หากต้องการเปลี่ยนการฉายภาพกลับไปยังโหมดเดิม ให้กดปุ่ม [A/V Mute] ค้างไว้อีกครั้งเป็นเวลา 5 วินาที

การเปลี่ยนโหมดการฉายภาพโดยใช้เมนู

คุณสามารถเปลี่ยนโหมดการฉายภาพเพื่อกลับภาพจากบนลงล่าง และ/หรือกลับภาพซ้ายไปขวาได้โดยใช้เมนูของโปรเจคเตอร์

- 1** เปิดโปรเจคเตอร์แล้วแสดงภาพ
- 2** กดปุ่ม [Menu] บนแผงควบคุมหรือบนรีโมตคอนโทรล
- 3** เลือกเมนูขยายแล้วกดปุ่ม [Enter]



4 เลือกการฉายภาพ แล้วกดปุ่ม [Enter]

5 เลือกโหมดการฉายภาพแล้วกดปุ่ม [Enter]

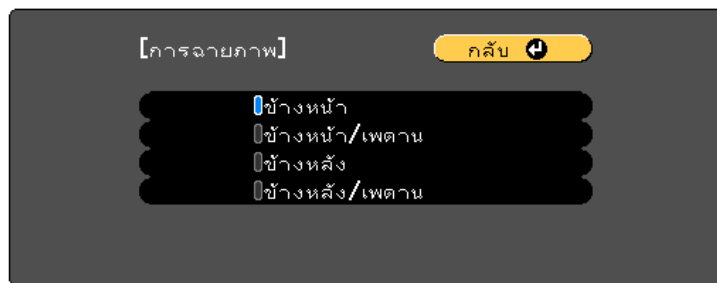

6 กดปุ่ม [Menu] หรือ [Esc] เพื่อออกจากเมนู

คุณสามารถแสดงผลรูปแบบทดสอบเพื่อปรับภาพที่ฉายโดยไม่ต้องเชื่อมต่อกับคอมพิวเตอร์หรืออุปกรณ์วิดีโอได้



หากต้องการตั้งรายการเมนูที่ไม่สามารถตั้งได้ขณะที่ระบบแสดงผลรูปแบบทดสอบหรือต้องการปรับแต่งภาพที่ฉายอย่างละเอียด ให้ฉายภาพจากอุปกรณ์ที่เชื่อมต่อ

- 1** เปิดโปรเจคเตอร์
- 2** กดปุ่ม [Menu] บนแผงควบคุมหรือบนรีโมตคอนโทรล
- 3** เลือกเมนูการตั้งค่าแล้วกดปุ่ม [Enter]

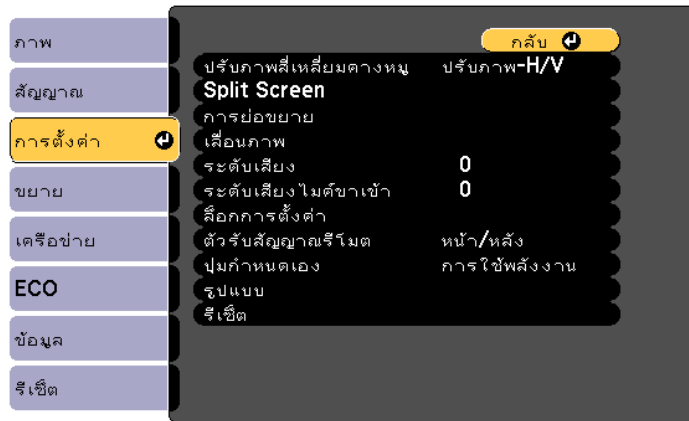

- 4** เลือกรูปแบบ > รูปแบบทดสอบ จากนั้นกดปุ่ม [Enter]
ระบบจะแสดงผลรูปแบบทดสอบ
- 5** ปรับภาพตามต้องการ
- 6** กดปุ่ม [Esc] เพื่อล้างรูปแบบทดสอบ

หากคุณฉายภาพจากโต๊ะหรือพื้นผิวเรียบอื่น ๆ แล้วภาพอยู่ในตำแหน่งที่สูงหรือต่ำไป คุณปรับความสูงของภาพได้โดยใช้ขาตั้งที่ปรับระดับได้ของโปรเจคเตอร์

ยิ่งมุมเอียงมากขึ้นเท่าไร ก็ทำให้ไฟก๊สยากมากขึ้นเท่านั้น จึงควรวางโปรเจคเตอร์ในตำแหน่งที่ต้องเอียงน้อยที่สุด

1 เปิดโปรเจคเตอร์แล้วแสดงภาพ

2 หากต้องการปรับขาตั้งด้านหน้า ให้กดที่ปุ่มปล่อยขาตั้ง จากนั้นยกส่วนหน้าของโปรเจคเตอร์ขึ้น

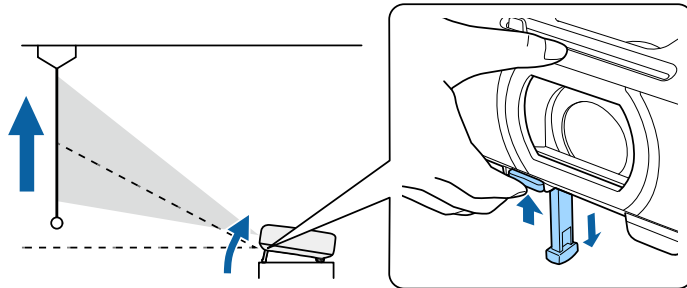

ขาตั้งจะยื่นออกมาจากโปรเจคเตอร์
คุณปรับตำแหน่งได้สูงสุดประมาณ 12 องศา

3 ปล่อยปุ่มปล่อยขาตั้งเพื่อล็อกขาตั้ง

4 หากภาพเอียง ให้หมุนขาตั้งด้านหลังเพื่อปรับความสูงของขาตั้ง

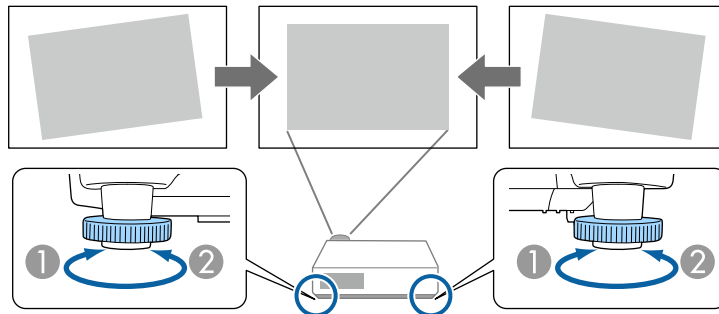

- 1 เพิ่มความยาวขาตั้งด้านหลัง
- 2 ลดความยาวขาตั้งด้านหลัง

หากภาพที่ฉายไม่เป็นสี่เหลี่ยมผืนผ้าที่สมมาตรกัน คุณจะต้องปรับที่รูปร่างของภาพ

▶▶ **ลิงก์ที่เกี่ยวข้อง**

- “รูปร่างของภาพ” บนหน้าที่ 40

คุณสามารถฉายภาพสี่เหลี่ยมผืนผ้าที่สมมาตรได้โดยการวางโปรเจคเตอร์ไว้ตรง ๆ ด้านหน้าจุดศูนย์กลางของหน้าจอและรักษาระดับของเครื่องไว้ หากคุณวางโปรเจคเตอร์ให้ทำมุมเอียงกับหน้าจอ หรือเอียงเครื่องขึ้นลง หรือวางไว้ทางด้านข้าง คุณอาจจะต้องแก้ไขรูปร่างของภาพให้ถูกต้อง

หลังจากแก้ไขถูกต้องแล้ว ภาพของคุณจะมีขนาดเล็กลงเล็กน้อย

เพื่อให้ได้ภาพที่คุณภาพดีที่สุด เราแนะนำให้ปรับตำแหน่งการติดตั้งของโปรเจคเตอร์ เพื่อให้ได้รูปร่างและขนาดของภาพที่ต้องการ

▶ สิ่งที่เกี่ยวข้อง

- “ปรับภาพแนวตั้ง อัตโนมัติ” บนหน้าที่ 40
- “การแก้ไขรูปร่างของภาพด้วยปุ่มปรับภาพสี่เหลี่ยมคางหมู” บนหน้าที่ 40
- “การแก้ไขรูปร่างของภาพด้วย Quick Corner” บนหน้าที่ 41

ปรับภาพแนวตั้ง อัตโนมัติ

เมื่อมีการขยับหรือเอียงโปรเจคเตอร์ ฟังก์ชันปรับภาพแนวตั้ง อัตโนมัติจะแก้ไขความบิดเบี้ยวของภาพแนวตั้งให้ถูกต้องโดยอัตโนมัติ

ฟังก์ชันปรับภาพแนวตั้ง อัตโนมัติสามารถแก้ไขความบิดเบี้ยวของภาพที่ฉายออกมาภายใต้เงื่อนไขต่อไปนี้

- มุมของการฉายภาพเอียงขึ้นหรือลงประมาณ 15°
- การตั้งค่า การฉายภาพจะตั้งไว้เป็นข้างหน้า ในเมนูขยายของโปรเจคเตอร์



หากคุณไม่ต้องการใช้ฟังก์ชันปรับภาพแนวตั้ง อัตโนมัติ ให้ตั้งปรับภาพแนวตั้ง อัตโนมัติเป็นปิดในเมนูของโปรเจคเตอร์

☛ การตั้งค่า > ปรับภาพสี่เหลี่ยมคางหมู > ปรับภาพ-H/V > ปรับภาพแนวตั้ง อัตโนมัติ

▶ สิ่งที่เกี่ยวข้อง

- “โหมดการฉายภาพ” บนหน้าที่ 36
- “การตั้งค่าโปรเจคเตอร์ - เมนูขยาย” บนหน้าที่ 102
- “การตั้งค่าพีเจอาร์โปรเจคเตอร์ - เมนูเครือข่าย” บนหน้าที่ 100

การแก้ไขรูปร่างของภาพด้วยปุ่มปรับภาพสี่เหลี่ยมคางหมู

คุณใช้ปุ่มแก้ไขภาพสี่เหลี่ยมคางหมูของโปรเจคเตอร์เพื่อแก้ไขรูปร่างของภาพที่เป็นสี่เหลี่ยมผืนผ้าแบบไม่สมมาตรให้ถูกต้องได้

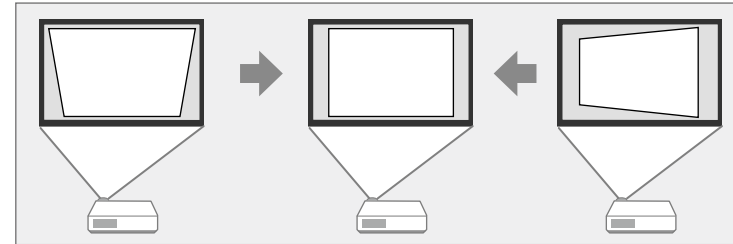

คุณสามารถใช้ปุ่มปรับภาพสี่เหลี่ยมคางหมูเพื่อแก้ไขภาพให้ถูกต้องได้สูงสุด 15° ทางซ้าย ขวา บน หรือล่าง

1

เปิดโปรเจคเตอร์แล้วแสดงภาพ

2

กดหนึ่งในปุ่มปรับภาพสี่เหลี่ยมคางหมูบนแผงควบคุมเพื่อแสดงหน้าจอการปรับแต่งสำหรับการปรับภาพสี่เหลี่ยมคางหมู

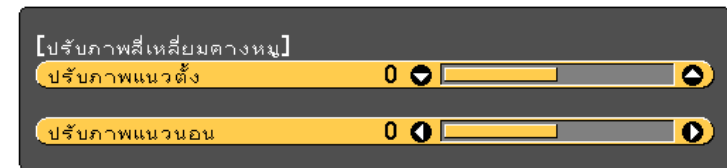

3 กดปุ่มปรับภาพสี่เหลี่ยมคางหมูเพื่อปรับรูปร่างของภาพ

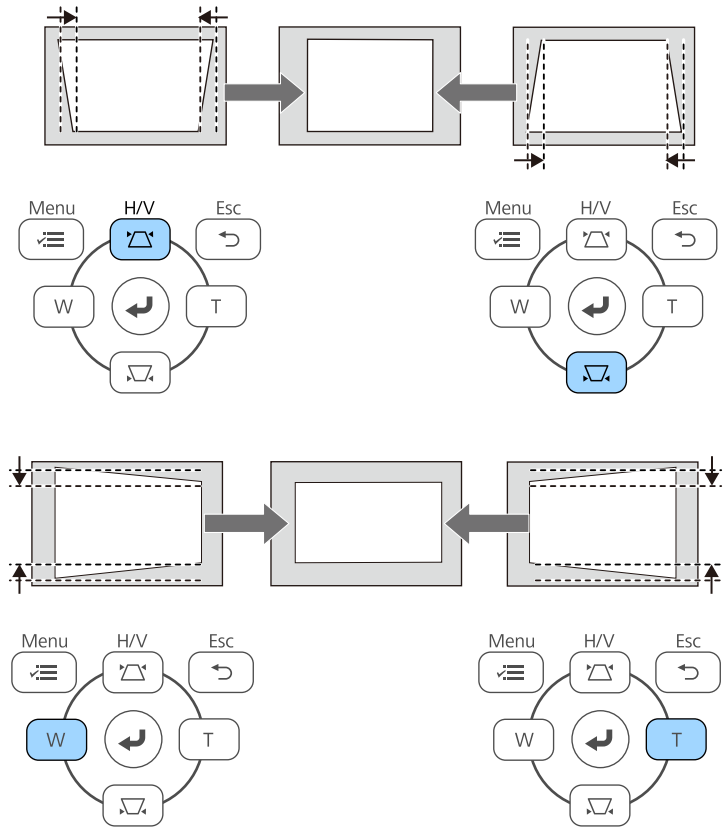

หากติดตั้งโปรเจคเตอร์ไว้ในจุดที่ไม่สามารถเอื้อมถึงได้ คุณยังแก้ไขรูปร่างของภาพได้โดยใช้รีโมตคอนโทรล

☛ การตั้งค่า > ปรับภาพสี่เหลี่ยมคางหมู > ปรับภาพ-H/V

- ▶ สิ่งที่เกี่ยวข้อง
- “การตั้งค่าพีเจอร์โปรเจคเตอร์ - เมนูเครือข่าย” บนหน้าที่ 100

การแก้ไขรูปร่างของภาพด้วย Quick Corner

คุณสามารถใช้การตั้งค่า **Quick Corner** ของโปรเจคเตอร์เพื่อแก้ไขรูปร่างและขนาดของภาพที่เป็นสี่เหลี่ยมผืนผ้าแบบไม่สมมาตรให้ถูกต้องได้

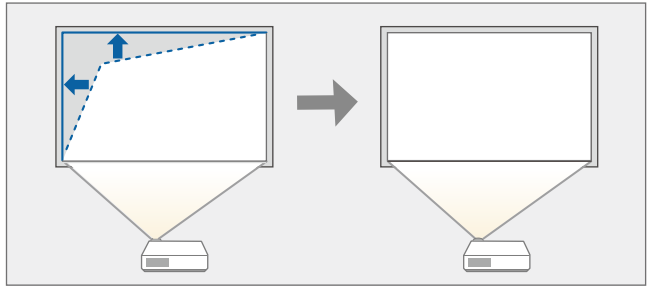

- 1** เปิดโปรเจคเตอร์แล้วแสดงภาพ
- 2** กดปุ่ม [Menu] บนแผงควบคุมหรือบนรีโมตคอนโทรล
- 3** เลือกเมนูการตั้งค่าแล้วกดปุ่ม [Enter]



4 เลือกปรับภาพสี่เหลี่ยมคางหมู แล้วกดปุ่ม [Enter]

5 เลือก **Quick Corner** แล้วกดปุ่ม [Enter] จากนั้นกดปุ่ม [Enter] อีกครั้งในกรณีที่จำเป็น

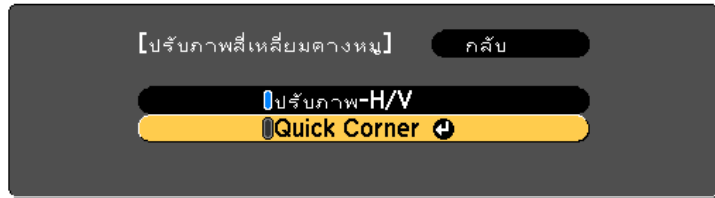

ระบบจะแสดงหน้าต่างตัวเลือกขึ้นมา

6 ใช้ปุ่มลูกศรเพื่อเลือกมุมของภาพที่คุณต้องการปรับ จากนั้นกดปุ่ม [Enter]

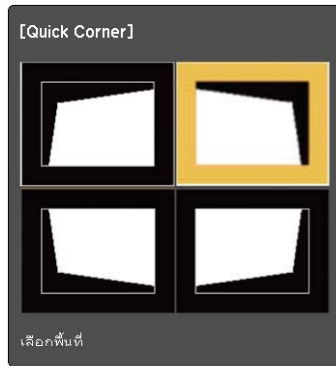

7 กดปุ่มลูกศรเพื่อปรับรูปร่างของภาพตามต้องการ หากต้องการกลับไปยังหน้าต่างตัวเลือก ให้กดปุ่ม [Enter]



- หากระบบแสดงหน้าจอนี้ หมายความว่าไม่สามารถปรับรูปร่างของภาพไปในทิศทางของลูกศรสีเทาได้อีกแล้ว



[Quick Corner]

ไม่สามารถปรับเพิ่มได้อีก

- หากต้องการรีเซ็ตการแก้ไขใน Quick Corner ให้กดปุ่ม [Esc] ค้างไว้ประมาณ 2 วินาทีในขณะที่ระบบแสดงหน้าจอการปรับ Quick Corner แล้วเลือกรีเซ็ต Quick Corner เลือกเปลี่ยนเป็น ปรับภาพ-H/V เพื่อสลับวิธีการแก้ไขรูปร่างของภาพเป็นปรับภาพ-H/V



[ปรับภาพสี่เหลี่ยมคางหมู] กลับ

รีเซ็ต Quick Corner
เปลี่ยนเป็น ปรับภาพ-H/V

8 ปฏิบัติตามขั้นตอนที่ 6 และ 7 ตามต้องการเพื่อปรับมุมภาพที่เหลือ

9 เมื่อแก้ไขเสร็จสิ้นแล้ว ให้กดปุ่ม [Esc]

ตอนนี้ระบบกำหนดการตั้งค่าการปรับภาพสี่เหลี่ยมคางหมูให้เป็น **Quick Corner** ในเมนูขยายของโปรเจคเตอร์ เมื่อคุณกดปุ่มปรับภาพสี่เหลี่ยมคางหมูที่แผงควบคุมในครั้งต่อไป ระบบจะแสดงหน้าจอสำหรับเลือกพื้นที่ขึ้นมา

▶▶ **ลิงก์ที่เกี่ยวข้อง**

- “การตั้งค่าพีเจเจอร์โปรเจคเตอร์ - เมนูเครือข่าย” บนหน้าที่ **100**

คุณปรับขนาดภาพได้โดยใช้ปุ่มกว้างและไกลบนแผงควบคุมหรือในเมนูการตั้งค่าของโปรเจคเตอร์

▶ **ลิงก์ที่เกี่ยวข้อง**

- “การปรับขนาดภาพด้วยปุ่มกว้างและไกล” บนหน้าที่ [43](#)
- “การปรับขนาดภาพด้วยเมนูของโปรเจคเตอร์” บนหน้าที่ [43](#)

3 เลือกขยาย แล้วกด [Enter]

4 กดปุ่มลูกศรซ้ายหรือขวาเพื่อปรับการตั้งค่าการขยาย แล้วกด [Enter]

5 กดปุ่ม [Menu] หรือ [Esc] เพื่อออกจากเมนู

การปรับขนาดภาพด้วยปุ่มกว้างและไกล

1 เปิดโปรเจคเตอร์แล้วแสดงภาพ

2 กดปุ่มกว้างและไกลบนแผงควบคุมเพื่อขยายภาพให้ใหญ่ขึ้นหรือเล็กลง

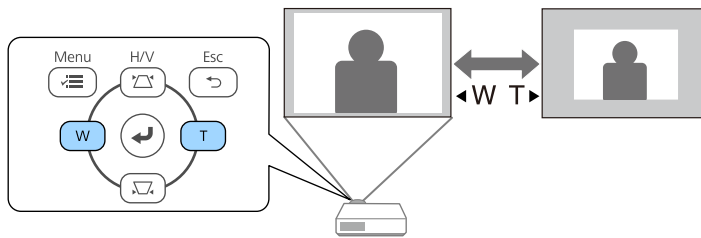

การปรับขนาดภาพด้วยเมนูของโปรเจคเตอร์

คุณปรับขนาดภาพได้โดยการใช้เมนูของโปรเจคเตอร์

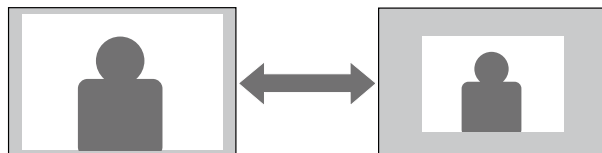

1 เปิดโปรเจคเตอร์แล้วแสดงภาพ

2 กดปุ่ม [Menu] เลือกเมนูการตั้งค่าแล้วกด [Enter]

คุณใช้พีเจอร์เลื่อนภาพเพื่อปรับตำแหน่งภาพโดยไม่ต้องขยับโปรเจคเตอร์ได้

 ใช้พีเจอร์นี้ได้เมื่อคุณลดขนาดภาพโดยใช้การตั้งค่าขยาย

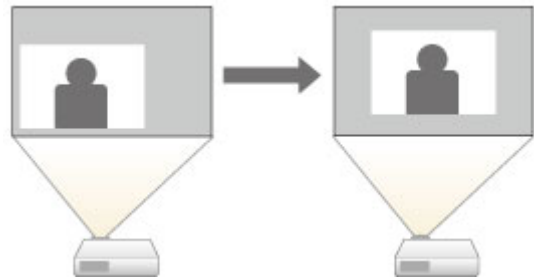

1 เปิดโปรเจคเตอร์แล้วแสดงภาพ

2 กดปุ่ม [Menu] เลือกเมนูการตั้งค่าแล้วกด [Enter]

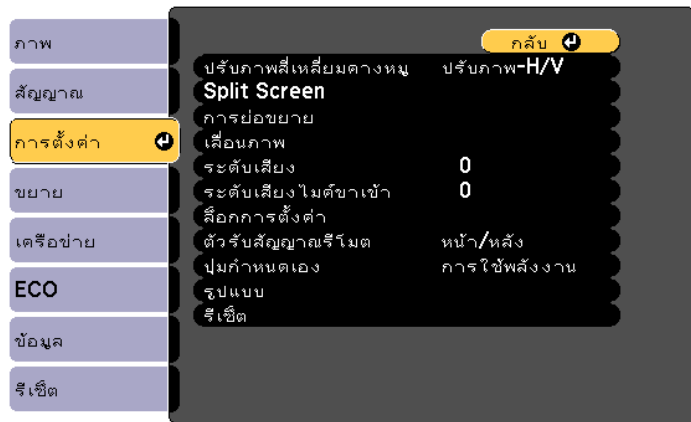

3 เลือกเลื่อนภาพแล้วกด [Enter]

4 ใช้ปุ่มลูกศรเพื่อปรับตำแหน่งของภาพตามต้องการ

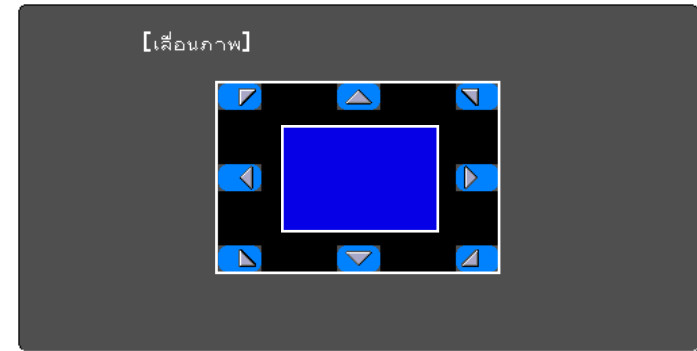

5 กดปุ่ม [Esc] เพื่อปิดหน้าจอการปรับ หากไม่มีการทำงาน หน้าจอการปรับจะหายไปหลังจากผ่านไปประมาณ 10 วินาที

 แม้โปรเจคเตอร์จะปิด แต่การตั้งค่าเลื่อนภาพจะยังคงอยู่ หากคุณเปลี่ยนตำแหน่งติดตั้งหรือมุมของโปรเจคเตอร์ คุณจะต้องปรับตำแหน่งภาพใหม่

คุณแก้ไขโฟกัสได้โดยการใช้วงแหวนปรับโฟกัส

- 1** เปิดโปรเจคเตอร์แล้วแสดงภาพ
- 2** หมุนวงแหวนปรับโฟกัสเพื่อปรับโฟกัส

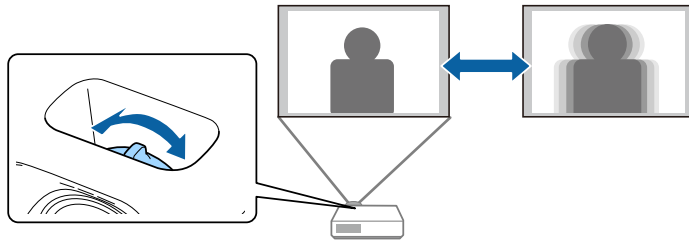

เมื่อโปรเจคเตอร์เชื่อมต่อกับแหล่งกำเนิดภาพหลายแหล่ง ตัวอย่างเช่นคอมพิวเตอร์กับเครื่องเล่น DVD คุณสามารถสลับจากแหล่งกำเนิดภาพแหล่งหนึ่งไปยังอีกแหล่งได้ แหล่งกำเนิดภาพที่เลือกใช้นั้นแตกต่างกันไป ขึ้นอยู่กับรุ่นของโปรเจคเตอร์

- 1** ตรวจสอบให้แน่ใจว่าได้เปิดแหล่งกำเนิดภาพที่เชื่อมต่ออยู่ที่ต้องการใช้งานแล้ว
- 2** สำหรับแหล่งกำเนิดภาพวิดีโอ ให้ใส่ DVD หรือสื่อวิดีโออื่น ๆ แล้วกดเล่น
- 3** ปฏิบัติตามหนึ่งในขั้นตอนต่อไปนี้
 - กดปุ่ม [Source Search] บนแผงควบคุมหรือบนรีโมตคอนโทรลจนกว่าระบบจะแสดงภาพจากแหล่งกำเนิดที่คุณต้องการ

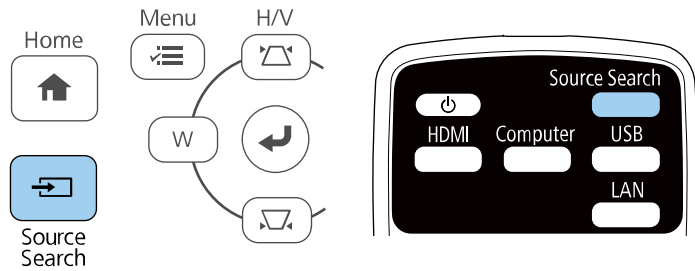

ระบบจะแสดงหน้าจอแบบนี้เมื่อไม่พบสัญญาณภาพ ตรวจสอบการเชื่อมต่อของสายระหว่างโปรเจคเตอร์กับแหล่งกำเนิดภาพ

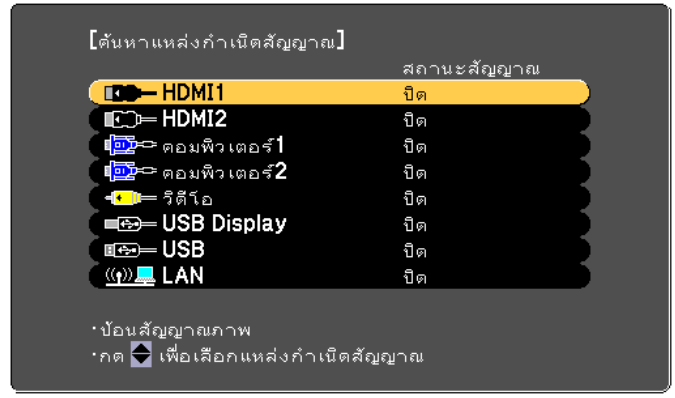

- กดปุ่มสำหรับแหล่งกำเนิดที่คุณต้องการบนรีโมตคอนโทรล หากพอร์ตสำหรับแหล่งกำเนิดนั้นมีมากกว่าหนึ่งพอร์ต ให้กดปุ่มอีกครั้งเพื่อเลือกดูแหล่งกำเนิด
- กดปุ่ม [Home] บนแผงควบคุมหรือบนรีโมตคอนโทรล

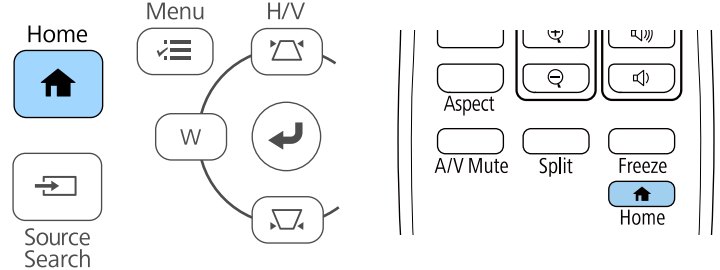

จากนั้นเลือกแหล่งกำเนิดที่คุณต้องการจะใช้จากหน้าจอที่แสดงขึ้นมา

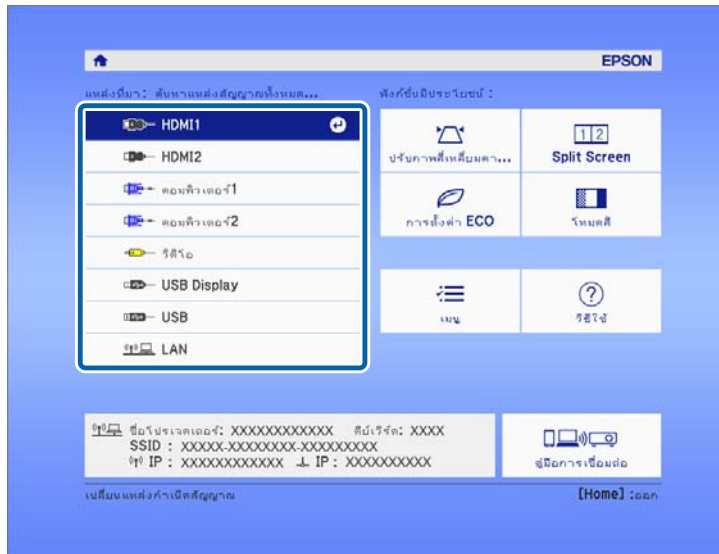

โปรเจคเตอร์สามารถแสดงภาพในอัตราส่วนความกว้างต่อความสูงที่แตกต่างกันได้ หรือที่เรียกว่าอัตราส่วนภาพ ปกติแล้ว สัญญาณขาเข้าจากแหล่งกำเนิดวิดีโอของคุณจะเป็นตัวกำหนดอัตราส่วนภาพ อย่างไรก็ตาม คุณเปลี่ยนอัตราส่วนภาพของบางภาพได้เพื่อให้เหมาะกับหน้าจอของคุณ

หากคุณต้องการใช้อัตราส่วนภาพเฉพาะกับบางแหล่งกำเนิดขาเข้าของวิดีโออยู่ตลอด ก็สามารถเลือกอัตราส่วนภาพที่ต้องการได้โดยใช้เมนูสัญญาณของโปรเจคเตอร์

▶ **ลิงก์ที่เกี่ยวข้อง**

- “การเปลี่ยนอัตราส่วนภาพ” บนหน้าที่ 48
- “อัตราส่วนภาพที่มีให้เลือกใช้” บนหน้าที่ 48
- “ลักษณะของภาพที่ฉายด้วยโหมดอัตราส่วนภาพแต่ละโหมด” บนหน้าที่ 49
- “การตั้งค่าสัญญาณขาเข้า - เมนูสัญญาณ” บนหน้าที่ 99

การเปลี่ยนอัตราส่วนภาพ

คุณเปลี่ยนอัตราส่วนภาพที่แสดงได้

- 1 เปิดโปรเจคเตอร์แล้วสลับไปยังแหล่งกำเนิดภาพที่คุณต้องการใช้
- 2 กดปุ่ม [Aspect] บนรีโมตคอนโทรล

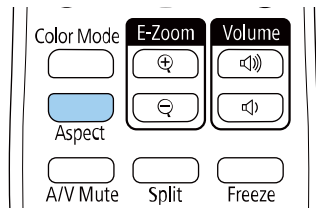

รูปร่างและขนาดของภาพที่แสดงจะเปลี่ยนไป และบนหน้าจอจะแสดงชื่อของอัตราส่วนภาพเป็นเวลาครู่หนึ่ง

- 3 หากต้องการเลือกอัตราส่วนภาพที่มีให้ปรับใช้สำหรับสัญญาณขาเข้าของคุณ ให้กดปุ่ม [Aspect] ซ้ำ ๆ



หากต้องการแสดงภาพโดยไม่มีแถบสีดำ ในเมนูสัญญาณของโปรเจคเตอร์ ให้ตั้ง**ความละเอียด**เป็น**กว้าง**หรือ**ปกติ**ตามความละเอียดของคอมพิวเตอร์

▶ **ลิงก์ที่เกี่ยวข้อง**

- “การตั้งค่าสัญญาณขาเข้า - เมนูสัญญาณ” บนหน้าที่ 99

อัตราส่วนภาพที่มีให้เลือกใช้

คุณสามารถเลือกอัตราส่วนภาพต่อไปนี้ได้ โดยขึ้นอยู่กับสัญญาณขาเข้าจากแหล่งกำเนิดภาพของคุณ



- การตั้งค่าอัตราส่วนภาพที่มีให้เลือกใช้นั้นแตกต่างกันไปตามสัญญาณขาเข้า
- โปรดทราบว่า การใช้ฟังก์ชันอัตราส่วนภาพของโปรเจคเตอร์เพื่อลด ขยาย หรือแยกภาพที่ฉายเพื่อวัตถุประสงค์เชิงพาณิชย์หรือเพื่อการรับชมในที่สาธารณะอาจเป็นการละเมิดสิทธิ์ของเจ้าของลิขสิทธิ์ของภาพดังกล่าวตามกฎหมายลิขสิทธิ์

โหมดอัตราส่วนภาพ	คำอธิบาย
อัตโนมัติ	ระบบจะตั้งอัตราส่วนภาพโดยอัตโนมัติตามสัญญาณขาเข้าและการตั้งค่า ความละเอียด
ปกติ	ระบบจะแสดงภาพโดยการใช้พื้นที่การฉายภาพทั้งหมด และจะคงอัตราส่วนภาพไว้
16:9	ระบบจะแปลงอัตราส่วนภาพเป็น 16:9
เต็มจอ	ระบบจะแสดงภาพโดยการใช้ขนาดเต็มของพื้นที่การฉายภาพ แต่จะไม่คงอัตราส่วนภาพไว้
ขยาย	ระบบจะแสดงภาพโดยการใช้ความกว้างขนาดเต็มของพื้นที่การฉายภาพ และจะคงอัตราส่วนภาพไว้
ดั้งเดิม	ระบบจะแสดงภาพตามจริง (โดยคงไว้ทั้งความละเอียดและอัตราส่วนภาพ)

ลักษณะของภาพที่ฉายด้วยโหมดอัตราส่วนภาพแต่ละโหมด

โปรเจคเตอร์อาจฉายภาพที่ถูกครอบตัดและแถบสีดำในบางอัตราส่วนภาพ ทั้งนี้ขึ้นอยู่กับอัตราส่วนภาพและความละเอียดของสัญญาณขาเข้าของคุณ ดูตารางต่อไปนี้เพื่อยืนยันตำแหน่งของแถบสีดำและภาพที่ถูกครอบตัด



ภาพสำหรับโหมดตั้งเดิมนั้นแตกต่างกันไปตามสัญญาณขาเข้า

โหมดอัตราส่วนภาพ	อัตราส่วนภาพสำหรับสัญญาณขาเข้า		
	16:10	16:9	4:3
อัตโนมัติ ปกติ			
16:9			
เต็มจอ			
ขยาย			
ตั้งเดิม			

โปรเจคเตอร์มีโหมดสีแบบต่าง ๆ ให้ใช้งาน เพื่อให้ได้ความสว่าง ความเข้มสี และสีที่เหมาะสมที่สุดสำหรับสภาพแวดล้อมการรับชมและประเภทของภาพ คุณสามารถเลือกโหมดที่ออกแบบมาให้เข้ากับภาพและสภาพแวดล้อมของคุณ หรือลองใช้โหมดต่าง ๆ ที่มีอยู่ได้

▶ **ลิงก์ที่เกี่ยวข้อง**

- “การเปลี่ยนโหมดสี” บนหน้าที่ **50**
- “โหมดสีที่มีให้เลือกใช้” บนหน้าที่ **50**
- “การตั้งค่าการปรับรูรับแสงอัตโนมัติ” บนหน้าที่ **50**

การเปลี่ยนโหมดสี

คุณเปลี่ยนโหมดสีของโปรเจคเตอร์ได้โดยใช้รีโมตคอนโทรลเพื่อปรับภาพให้เหมาะกับสภาพแวดล้อมการรับชมของคุณมากที่สุด

- 1** เปิดโปรเจคเตอร์แล้วสลับไปยังแหล่งกำเนิดภาพที่คุณต้องการใช้
- 2** กดปุ่ม [Color Mode] บนรีโมตคอนโทรลเพื่อเปลี่ยนโหมดสี

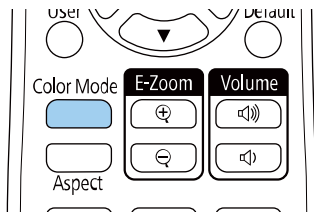

ชื่อของโหมดสีจะแสดงอยู่ครู่หนึ่งบนหน้าจอ แล้วลักษณะของภาพก็จะเปลี่ยนไป

- 3** หากต้องการเลือกดูโหมดสีที่มีให้ปรับใช้สำหรับสัญญาณขาเข้าของคุณ ให้กดปุ่ม [Color Mode] ซ้ำ ๆ



นอกจากนี้คุณยังตั้งค่าโหมดสีในเมนูภาพของโปรเจคเตอร์ได้อีกด้วย

▶ **ลิงก์ที่เกี่ยวข้อง**

- “การตั้งค่าคุณภาพของภาพ - เมนูภาพ” บนหน้าที่ **98**

โหมดสีที่มีให้เลือกใช้

คุณสามารถตั้งให้โปรเจคเตอร์ใช้โหมดสีเหล่านี้ได้ ซึ่งขึ้นอยู่กับแหล่งกำเนิดขาเข้าที่คุณใช้

โหมดสี	คำอธิบาย
ไดนามิก	โหมดที่สว่างที่สุด เหมาะสำหรับการเน้นความสว่าง
การนำเสนอ	เหมาะสำหรับฉายภาพสีสดใส
ภาพยนตร์	เหมาะสำหรับรับชมเนื้อหาอย่างภาพยนตร์
sRGB	เหมาะสำหรับการจำลองสีของภาพจากแหล่งกำเนิดขึ้นมาใหม่อย่างแม่นยำ
กระดานดำ	เหมาะสำหรับฉายภาพไปที่กระดานดำโดยตรง

การตั้งค่าการปรับรูรับแสงอัตโนมัติ

คุณสามารถเปิดการปรับรูรับแสงอัตโนมัติเพื่อให้ระบบปรับภาพให้เหมาะสมที่สุดโดยอัตโนมัติโดยอิงจากความสว่างของเนื้อหาได้

- 1** เปิดโปรเจคเตอร์แล้วสลับไปยังแหล่งกำเนิดภาพที่คุณต้องการใช้

2 กดปุ่ม [Menu] บนแผงควบคุมหรือบนรีโมตคอนโทรล

3 เลือกเมนูภาพแล้วกดปุ่ม [Enter]

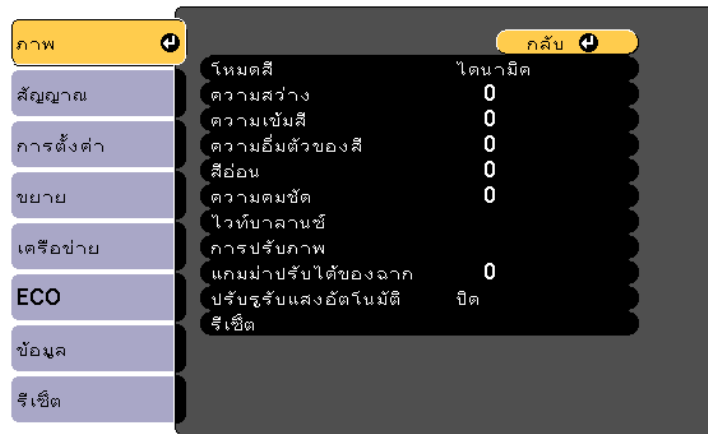

4 เลือกปรับรูรับแสงอัตโนมัติ แล้วกดปุ่ม [Enter]

5 เลือกหนึ่งในตัวเลือกต่อไปนี้แล้วกดปุ่ม [Enter]

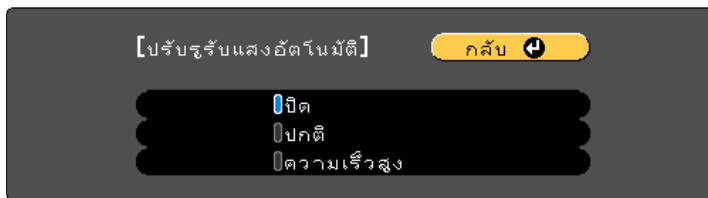

- **ปกติ** สำหรับการปรับความสว่างแบบมาตรฐาน
- **ความเร็วสูง** เพื่อปรับความสว่างทันทีที่ฉากเปลี่ยนไป

6 กดปุ่ม [Menu] หรือ [Esc] เพื่อออกจากเมนู

ปุ่ม Volume ควบคุมระบบลำโพงภายในของโปรเจคเตอร์

นอกจากนี้คุณยังสามารถควบคุมระดับเสียงของลำโพงภายนอกใด ๆ ที่เชื่อมต่อกับโปรเจคเตอร์ได้เช่นกัน
คุณต้องปรับระดับเสียงแยกต่างหากสำหรับแต่ละแหล่งกำเนิดสัญญาณขาเข้า

- 1 เปิดโปรเจคเตอร์แล้วเริ่มการนำเสนอ
- 2 หากต้องการลดหรือเพิ่มระดับเสียง ให้กดปุ่ม [Volume] บนรีโมทคอนโทรลตามที่แสดงในภาพ

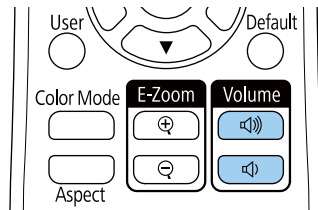

แถบแสดงระดับเสียงจะปรากฏบนหน้าจอ

- 3 หากต้องการตั้งระดับเสียงเป็นระดับเฉพาะสำหรับแหล่งกำเนิดสัญญาณขาเข้า ในเมนูการตั้งค่าของโปรเจคเตอร์ ให้เลือกระดับเสียง

⚠ ข้อควรระวัง:

อย่าเริ่มการนำเสนอด้วยการตั้งค่าระดับเสียงที่สูง เสียงดังกะทันหันอาจส่งผลให้สูญเสียการได้ยินได้
โปรดลดระดับเสียงก่อนเปิดเครื่อง เพื่อให้สามารถเปิดเครื่องแล้วค่อย ๆ เพิ่มระดับเสียงได้

▶ สิ่งที่เกี่ยวข้อง

- “การตั้งค่าพีเจอาร์โปรเจคเตอร์ - เมนูเครือข่าย” บนหน้าที่ 100

การปรับแต่งพีเจอร์ของโปรเจคเตอร์

ปฏิบัติตามคำแนะนำในหัวข้อเหล่านี้เพื่อใช้พีเจอร์การปรับแต่งของโปรเจคเตอร์

▶ สิ่งที่เกี่ยวข้อง

- “การฉายสองภาพพร้อมกัน” บนหน้าที่ 54
- “การฉายภาพการนำเสนอ PC Free” บนหน้าที่ 57
- “การปิดภาพและเสียงชั่วคราว” บนหน้าที่ 61
- “การหยุดการดำเนินการของวิดีโอชั่วคราว” บนหน้าที่ 62
- “การขยายเข้าไปในภาพ (E-zoom)” บนหน้าที่ 63
- “การบันทึกภาพโลโก้ของผู้ใช้” บนหน้าที่ 64
- “การบันทึกรูปแบบของผู้ใช้” บนหน้าที่ 65
- “การปรับแก้ไขสีภาพที่แตกต่างกันเมื่อฉายภาพจากหลายโปรเจคเตอร์” บนหน้าที่ 66
- “พีเจอร์ความปลอดภัยของโปรเจคเตอร์” บนหน้าที่ 68

คุณใช้ฟีเจอร์ **Split Screen** เพื่อฉายภาพที่มาจากแหล่งกำเนิดภาพที่แตกต่างกันสองภาพไปพร้อม ๆ กันได้ คุณควบคุมฟีเจอร์ **Split Screen** ได้โดยใช้รีโมตคอนโทรลหรือเมนูโปรเจคเตอร์

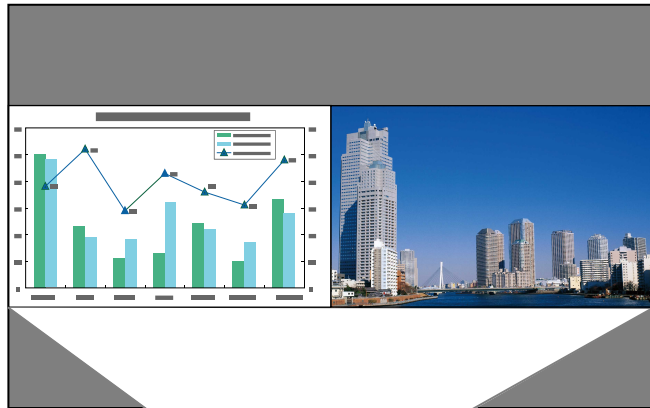

ขณะที่ใช้ฟีเจอร์ **Split Screen** อาจไม่สามารถใช้งานฟีเจอร์อื่น ๆ ของโปรเจคเตอร์ได้ และระบบอาจปรับใช้การตั้งค่าบางอย่างกับทั้งสองภาพโดยอัตโนมัติ

1 กดปุ่ม **[Split]** บนรีโมตคอนโทรล

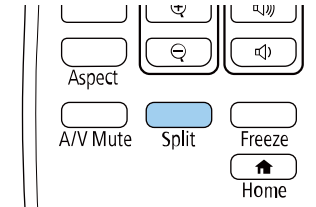

แหล่งกำเนิดสัญญาณขาเข้าที่เลือกไว้ในขณะนี้จะย้ายไปอยู่ทางด้านซ้ายของหน้าจอ



คุณสามารถดำเนินการแบบเดียวกันได้จาก **Split Screen** ในเมนูการตั้งค่าของโปรเจคเตอร์

2 กดปุ่ม **[Menu]**

ระบบจะแสดงหน้าจอแบบนี้

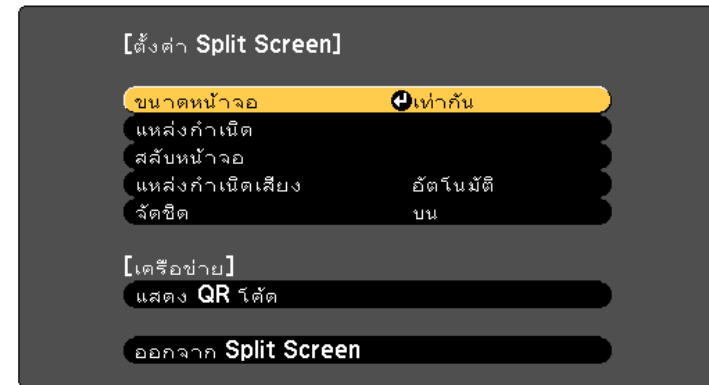

3 หากต้องการเลือกแหล่งกำเนิดสัญญาณขาเข้าสำหรับภาพอื่น ให้เลือกการตั้งค่าแหล่งกำเนิด จากนั้นกดปุ่ม [Enter] แล้วเลือกแหล่งกำเนิดสัญญาณขาเข้า เลือกจัดการ กดปุ่ม [Enter]

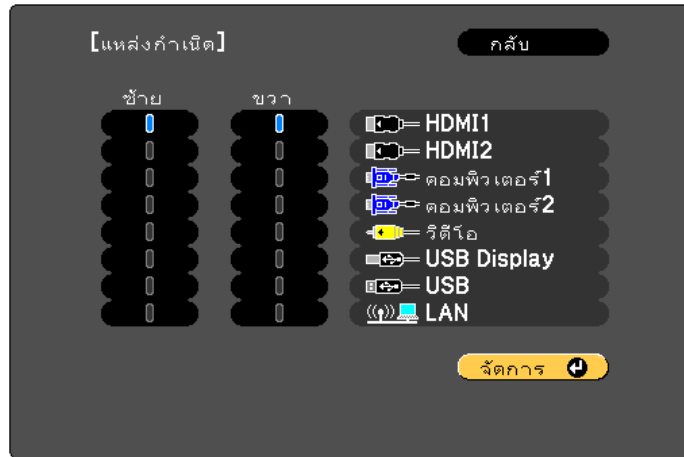

- คุณเลือกได้เฉพาะแหล่งกำเนิดสัญญาณขาเข้าที่รวมกันได้เท่านั้น
- ขณะใช้พีเจเออร์ Split Screen ระบบจะแสดงหน้า แหล่งกำเนิดเมื่อคุณเปลี่ยนแหล่งกำเนิดสัญญาณขาเข้าจากรีโมตคอนโทรล

4 หากต้องการสลับภาพ ให้เลือกสลับหน้าจอ แล้วกดปุ่ม [Enter] ภาพที่ฉายทางด้านซ้ายและขวาของจอสลับกันเรียบร้อยแล้ว

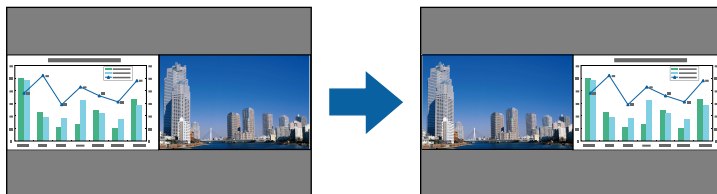

5 หากต้องการขยายภาพหนึ่งพร้อมกับลดขนาดอีกภาพหนึ่ง ให้เลือกขนาดหน้าจอ แล้วกดปุ่ม [Enter] จากนั้นเลือกขนาดและกดปุ่ม [Enter] หากต้องการออกจากเมนู ให้กดปุ่ม [Menu]

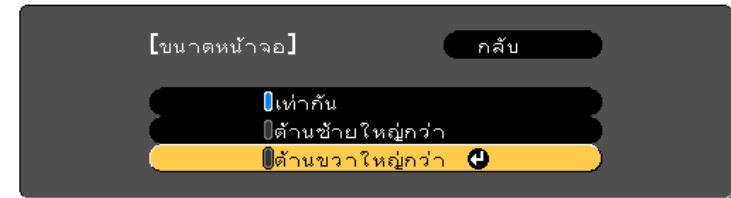

ระบบอาจแสดงขนาดภาพไม่เท่ากันแม้คุณจะเลือกเท่ากัน ทั้งนี้ขึ้นอยู่กับสัญญาณขาเข้าของวิดีโอ

6 หากต้องการเลือกเสียง ให้เลือกแหล่งกำเนิดเสียง แล้วกดปุ่ม [Enter] จากนั้นเลือกตัวเลือกเสียง แล้วกดปุ่ม [Enter] หากต้องการออกจากเมนู ให้กดปุ่ม [Menu]



เลือกอัตโนมัติ เพื่อฟังเสียงจากหน้าจอที่กว้างมากที่สุดหรือหน้าจอด้านซ้าย

7 หากต้องการจัดขีดภาพที่ฉาย ให้เลือกจัดขีด แล้วกดปุ่ม [Enter] จากนั้นเลือกการตั้งค่าแล้วกดปุ่ม [Enter] อีกครั้ง หากต้องการออกจากเมนู ให้กดปุ่ม [Menu]

8 หากต้องการออกจากพีเจเออร์ Split Screen ให้กดปุ่ม [Split] หรือปุ่ม [Esc]

▶▶ **ลิงก์ที่เกี่ยวข้อง**

- “การรวมกันของแหล่งกำเนิดสัญญาณขาเข้าที่ระบบไม่รองรับสำหรับการฉายภาพบน Split Screen” บนหน้าที่ 56
- “ข้อจำกัดของการฉายภาพบน Split Screen” บนหน้าที่ 56

การรวมกันของแหล่งกำเนิดสัญญาณขาเข้าที่ระบบไม่รองรับสำหรับการฉายภาพบน Split Screen

ไม่สามารถฉายภาพที่เกิดจากการรวมกันของแหล่งกำเนิดสัญญาณขาเข้าเหล่านี้บน Split Screen ได้

- คอมพิวเตอร์1 และคอมพิวเตอร์2
- คอมพิวเตอร์1/คอมพิวเตอร์2 และวิดีโอ
- HDMI1 และ HDMI2
- USB Display และ USB/LAN
- USB และ LAN

ข้อจำกัดของการฉายภาพบน Split Screen

ข้อจำกัดการทำงาน

การทำงานต่อไปนี้ไม่สามารถดำเนินการได้ระหว่างการฉายภาพบน Split Screen

- การตั้งค่าเมนูของโปรเจคเตอร์
- E-Zoom
- การสลับโหมดอัตราส่วนภาพ
- การทำงานที่ใช้ปุ่ม [User] บนรีโมตคอนโทรล
- ปรับรูรับแสงอัตโนมัติ

ข้อจำกัดของภาพ

- หากคุณปรับแต่งภาพในด้านต่าง ๆ เช่น ความสว่าง ความเข้มสี ความอึดตัวของสี สีอ่อน และความคมชัดในเมนูภาพของโปรเจคเตอร์ ระบบจะปรับใช้การปรับแต่งกับภาพที่อยู่ด้านซ้ายเท่านั้น ระบบจะปรับใช้การปรับแต่งที่เป็นค่าเริ่มต้นกับภาพที่อยู่ด้านขวา ระบบจะปรับใช้การปรับแต่งที่ส่งผลกับภาพที่ฉายทั้งหมด เช่น โหมดสีและอุณหภูมิสีกับภาพทั้งด้านซ้ายและขวา
- แม้ว่าคุณจะปรับแต่งเกี่ยวกับ การลดสัญญาณรบกวนและดีอินเตอร์เลขในเมนูภาพของโปรเจคเตอร์ก็ตาม แต่ระบบจะตั้งค่าการลดสัญญาณรบกวนเป็น 0 และตั้งค่าดีอินเตอร์เลขเป็นปิดสำหรับภาพที่อยู่ด้านขวา

- แม้ว่า คุณจะตั้งค่าให้ แสดงฉากหลังเป็นโลโก้ในเมนูขยายของโปรเจคเตอร์ก็ตาม แต่ระบบจะแสดงเป็นหน้าจอสีฟ้าเมื่อไม่มีสัญญาณภาพเข้ามา

▶▶ สิ่งที่เกี่ยวข้อง

- “อัตราส่วนภาพ” บนหน้าที่ 48
- “การปรับคุณภาพภาพ (โหมดสี)” บนหน้าที่ 50
- “การตั้งค่าพีเอชไอโปรเจคเตอร์ - เมนูเครือข่าย” บนหน้าที่ 100
- “การตั้งค่าโปรเจคเตอร์ - เมนูขยาย” บนหน้าที่ 102
- “การตั้งค่าคุณภาพของภาพ - เมนูภาพ” บนหน้าที่ 98
- “การขยายเข้าไปในภาพ (E-zoom)” บนหน้าที่ 63
- “การตั้งค่าการปรับรูรับแสงอัตโนมัติ” บนหน้าที่ 50

คุณสามารถใช้พีเจเจอร์ PC Free ของโปรเจคเตอร์ได้ทุกเมื่อที่คุณเชื่อมต่ออุปกรณ์ USB ที่มีไฟล์การนำเสนอที่ทำงานร่วมกันได้ ซึ่งจะช่วยให้คุณแสดงการนำเสนอได้รวดเร็วและง่ายดาย รวมถึงควบคุมการนำเสนอได้โดยใช้รีโมตคอนโทรลของโปรเจคเตอร์

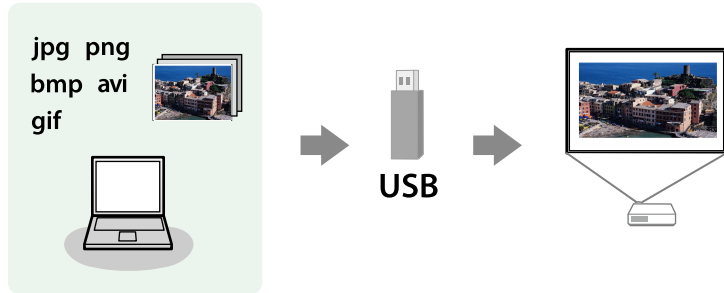

▶ สิ่งที่เกี่ยวข้อง

- “ประเภทไฟล์ PC Free ที่ระบบรองรับ” บนหน้าที่ 57
- “ข้อควรระวังในการฉายภาพแบบ PC Free” บนหน้าที่ 57
- “การเริ่มต้นสไลด์โชว์จาก PC Free” บนหน้าที่ 58
- “การเริ่มต้นการนำเสนอภาพยนตร์จาก PC Free” บนหน้าที่ 59
- “ตัวเลือกการแสดงผล PC Free” บนหน้าที่ 60

ประเภทไฟล์ PC Free ที่ระบบรองรับ

คุณสามารถฉายภาพจากไฟล์ประเภทเหล่านี้ได้โดยใช้พีเจเจอร์ PC Free ของโปรเจคเตอร์



- เพื่อผลลัพธ์ที่ดีที่สุด ให้นำไฟล์ของคุณลงในสื่อที่มีการฟอร์แมตเป็น FAT16/32
- หากคุณพบปัญหาในการฉายภาพจากสื่อที่มีการฟอร์แมตเป็นระบบไฟล์ที่ไม่ใช่ Windows ให้ลองฟอร์แมตสื่อให้เป็นระบบ Windows แทน

เนื้อหาไฟล์	ประเภทไฟล์ (นามสกุล)	รายละเอียด
ภาพ	.jpg	ตรวจสอบให้แน่ใจว่าไฟล์ไม่มีลักษณะต่อไปนี้ <ul style="list-style-type: none"> • ระบบสี CMYK • รูปแบบโปรเกรสซีฟ • มีการบีบอัดสูง • ความละเอียดสูงกว่า 8192 × 8192
	.bmp	ตรวจสอบให้แน่ใจว่าไฟล์ไม่มีลักษณะต่อไปนี้ <ul style="list-style-type: none"> • ความละเอียดสูงกว่า 1280 × 800
	.gif	ตรวจสอบให้แน่ใจว่าไฟล์ไม่มีลักษณะต่อไปนี้ <ul style="list-style-type: none"> • ความละเอียดสูงกว่า 1280 × 800 • เป็นภาพเคลื่อนไหว • เป็นแบบอินเตอร์เลซ
	.png	ตรวจสอบให้แน่ใจว่าไฟล์ไม่มีลักษณะต่อไปนี้ <ul style="list-style-type: none"> • ความละเอียดสูงกว่า 1280 × 800 • เป็นแบบอินเตอร์เลซ
เป็นภาพยนตร์	.avi (Motion JPEG)	รองรับเฉพาะ AVI 1.0 <p>ตรวจสอบให้แน่ใจว่าไฟล์ไม่มีลักษณะต่อไปนี้</p> <ul style="list-style-type: none"> • บันทึกด้วย audio codec นอกเหนือจาก PCM หรือ ADPCM • ความละเอียดสูงกว่า 1280 × 720 • ขนาดใหญ่กว่า 2 GB

ข้อควรระวังในการฉายภาพแบบ PC Free

โปรดคำนึงถึงข้อควรระวังต่อไปนี้ในขณะที่ใช้พีเจเจอร์ PC Free

- คุณไม่สามารถใช้คีย์ USB สำหรับพีเจเจอร์ PC Free ได้
- ห้ามถอดการเชื่อมต่ออุปกรณ์จัดเก็บข้อมูล USB ในขณะที่มีการเข้าถึงข้อมูล มิฉะนั้น PC Free อาจทำงานไม่ถูกต้อง

- คุณอาจไม่สามารถใช้พีซีหรือการรักษาความปลอดภัยกับอุปกรณ์จัดเก็บข้อมูล USB บางอุปกรณ์ที่มีพีซีหรือ PC Free
- เมื่อเชื่อมต่ออุปกรณ์ USB ที่มีอะแดปเตอร์กระแสสลับ ให้เสียบอะแดปเตอร์กระแสสลับกับตัวรับไฟฟ้าเมื่อคุณใช้อุปกรณ์ดังกล่าวกับโปรเจคเตอร์
- อุปกรณ์อ่านการ์ด USB บางรุ่นที่มีจำหน่ายในท้องตลาดอาจไม่สามารถทำงานร่วมกันได้กับโปรเจคเตอร์
- โปรเจคเตอร์สามารถจดจำการ์ดที่เสียบในอุปกรณ์อ่านการ์ดที่เชื่อมต่ออยู่ได้สูงสุดครั้งละ 5 การ์ด
- คุณไม่สามารถแก้ไขความบิดเบี้ยวของภาพที่เหลื่อมคางหมู่ในขณะที่ฉายภาพใน PC Free ได้ จึงต้องแก้ไขรูปร่างของภาพก่อนเริ่มนำเสนอ
- คุณสามารถใช้ฟังก์ชันต่อไปนี้ได้ขณะที่ฉายภาพใน PC Free
 - Freeze
 - A/V Mute
 - E-Zoom

▶ **ลิงก์ที่เกี่ยวข้อง**

- “การหยุดการดำเนินการของวิดีโอชั่วคราว” บนหน้าที่ 62
- “การปิดภาพและเสียงชั่วคราว” บนหน้าที่ 61
- “การขยายเข้าไปในภาพ (E-zoom)” บนหน้าที่ 63

การเริ่มต้นสไลด์โชว์จาก PC Free

หลังเชื่อมต่ออุปกรณ์ USB กับโปรเจคเตอร์แล้ว คุณสามารถสลับแหล่งกำเนิดขาเข้าเป็น USB แล้วเริ่มสไลด์โชว์ได้



คุณสามารถเปลี่ยนตัวเลือกการทำงาน PC Free หรือเพิ่มเอฟเฟกต์พิเศษโดยการเลื่อนไปที่ตัวเลือกที่ด้านล่างของหน้าจอแล้วกด [Enter]

- 1** กดปุ่ม [USB] บนรีโมตคอนโทรล ระบบแสดงหน้าจอรายการไฟล์ PC Free



- หากระบบแสดงหน้าจอ เลือกโตรที่ ให้กดปุ่มลูกศรเพื่อเลือกโตรที่แล้วกด [Enter]
- หากต้องการแสดงภาพบนโตรที่ USB อื่น ให้เลื่อนไปที่ **เลือกโตรที่** ที่ด้านบนของหน้าจอรายการไฟล์แล้วกด [Enter]

- 2** ทำตามหนึ่งในตัวเลือกต่อไปนี้เพื่อระบุไฟล์ของคุณ

- หากคุณต้องแสดงไฟล์ที่อยู่ในโฟลเดอร์ย่อยบนอุปกรณ์ ให้กดปุ่มลูกศรเพื่อเลื่อนไปที่โฟลเดอร์แล้วกด [Enter]
- กลับไปยังหน้าต่างโฟลเดอร์ในอุปกรณ์ของคุณ จากนั้นเลื่อนไปที่ **กลับสู่ด้านบนสุด** แล้วกด [Enter]

- 3** ปฏิบัติตามหนึ่งในขั้นตอนต่อไปนี้

- หากต้องการแสดงภาพเดี่ยว ให้กดปุ่มลูกศรเพื่อเลื่อนไปที่ภาพแล้วกด [Enter] (กดปุ่ม [Esc] เพื่อกลับไปยังหน้าจอรายการไฟล์)
- หากต้องการแสดงสไลด์โชว์ของภาพทั้งหมดในโฟลเดอร์ ให้กดปุ่มลูกศรเพื่อเลื่อนไปที่ตัวเลือก **สไลด์โชว์** ที่ด้านล่างของหน้าจอแล้วกด [Enter]



- คุณสามารถเปลี่ยนเวลาในการสลับภาพโดยการเลื่อนไปที่ **ตัวเลือกที่ด้านล่างของหน้าจอแล้วกด [Enter]**
- หากชื่อไฟล์มีขนาดยาวกว่าพื้นที่แสดงผลหรือมีสัญลักษณ์ที่ระบบไม่รองรับ ระบบอาจตัดชื่อไฟล์ให้สั้นลงหรือเปลี่ยนชื่อไฟล์เฉพาะในการแสดงผลของหน้าจอ

4 ขณะฉายภาพ ให้ใช้คำสั่งต่อไปนี้เพื่อควบคุมการแสดงผล

- หากต้องการหมุนภาพที่ฉาย ให้กดปุ่มลูกศรขึ้นหรือลง

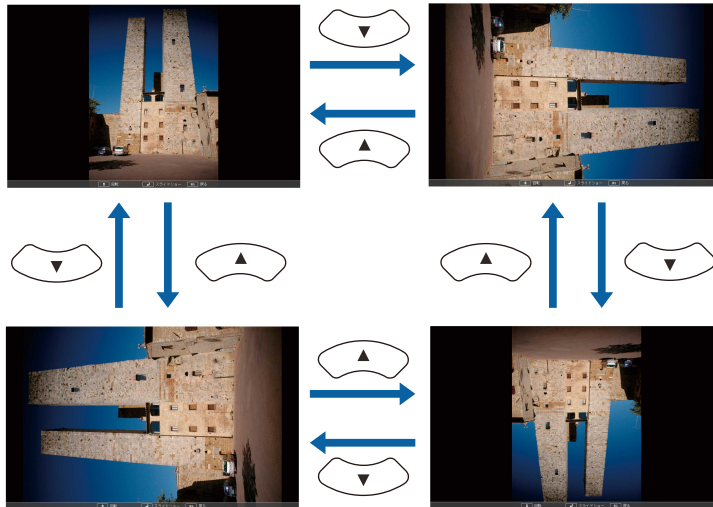

- หากต้องการเปลี่ยนไปยังภาพถัดไปหรือภาพก่อนหน้า ให้กดปุ่มลูกศรซ้ายหรือขวา

5 หากต้องการหยุดการแสดงผล ให้ปฏิบัติตามคำแนะนำบนหน้าจอหรือกดปุ่ม [Esc] คุณกลับไปยังหน้าจอรายการไฟล์

6 หากจำเป็นให้ปิดอุปกรณ์ USB จากนั้นจึงถอดการเชื่อมต่ออุปกรณ์จากโปรเจคเตอร์

▶ สิ่งที่เกี่ยวข้อง

- “ตัวเลือกการแสดงผล PC Free” บนหน้าที่ **60**
- “การเชื่อมต่อกับอุปกรณ์ USB” บนหน้าที่ **25**

การเริ่มต้นการนำเสนอภาพยนตร์จาก PC Free

หลังจากเชื่อมต่ออุปกรณ์ USB กับโปรเจคเตอร์แล้ว คุณสามารถสลับแหล่งกำเนิดขาเข้าเป็น USB แล้วเริ่มภาพยนตร์ได้



คุณสามารถเปลี่ยนตัวเลือกการทำงาน PC Free โดยการเลื่อนไปที่ **ตัวเลือกที่ด้านล่างของหน้าจอแล้วกด [Enter]**

1 กดปุ่ม [USB] บนรีโมทคอนโทรล

ระบบแสดงหน้าจอรายการไฟล์ PC Free



- หากระบบแสดงหน้าจอ เลือกไดรฟ์ให้กดปุ่มลูกศรเพื่อเลือกไดรฟ์แล้วกด [Enter]
- หากต้องการแสดงไฟล์ภาพยนตร์บนไดรฟ์ USB อื่น ให้เลื่อนไปที่ **เลือกไดรฟ์ที่ด้านบนของหน้าจอรายการไฟล์แล้วกด [Enter]**

2 ทำตามหนึ่งในตัวเลือกต่อไปนี้เพื่อระบุไฟล์ของคุณ

- หากคุณต้องแสดงไฟล์ที่อยู่ในโฟลเดอร์ย่อยบนอุปกรณ์ ให้กดปุ่มลูกศรเพื่อเลื่อนไปที่โฟลเดอร์แล้วกด [Enter]
- กลับไปยังหน้าต่างโฟลเดอร์ในอุปกรณ์ของคุณ จากนั้นเลื่อนไปที่ **กลับสู่ด้านบนสุด** แล้วกด [Enter]

3 หากต้องการเล่นภาพยนตร์ ให้กดปุ่มลูกศรเพื่อเลื่อนไปที่ไฟล์แล้วกด [Enter]



- หากชื่อไฟล์มีขนาดยาวกว่าพื้นที่แสดงผลหรือมีสัญลักษณ์ที่ระบบไม่รองรับ ระบบอาจตัดชื่อไฟล์ให้สั้นลงหรือเปลี่ยนชื่อไฟล์เฉพาะในการแสดงผลของหน้าจอ
- หากคุณต้องการเล่นภาพยนตร์ทั้งหมดในโพลเดอร์ตามลำดับ ให้เลือกตัวเลือก **สไลด์โชว์** ที่ด้านล่างของหน้าจอ

4 หากต้องการหยุดเล่นภาพยนตร์ ให้กดปุ่ม [Esc] แล้วเลื่อนไปที่ออก จากนั้นกด [Enter] คุณกลับไปยังหน้าจอรายการไฟล์

5 หากจำเป็นให้ปิดอุปกรณ์ USB จากนั้นจึงถอดการเชื่อมต่ออุปกรณ์จากโปรเจคเตอร์

▶ **ลิงก์ที่เกี่ยวข้อง**

- “ตัวเลือกการแสดงผล PC Free” บนหน้าที่ 60
- “การเชื่อมต่อกับอุปกรณ์ USB” บนหน้าที่ 25

ตัวเลือกการแสดงผล PC Free

คุณสามารถเลือกตัวเลือกการแสดงผลเหล่านี้ได้เมื่อใช้ PC Free หากต้องการเข้าถึงหน้าจอนี้ ให้เลื่อนไปที่ตัวเลือกที่ด้านล่างของหน้าจอรายการไฟล์ PC Free แล้วกด [Enter]

การตั้งค่า	ตัวเลือก	คำอธิบาย
ลำดับการแสดงผล	เรียงตามชื่อ	แสดงไฟล์โดยเรียงตามชื่อ
	เรียงตามวันที่	แสดงไฟล์โดยเรียงตามวันที่
รูปแบบการเรียงลำดับ	จากน้อยไปมาก	เรียงลำดับไฟล์จากไฟล์แรกไปถึงไฟล์สุดท้าย
	จากมากไปน้อย	เรียงลำดับไฟล์จากไฟล์สุดท้ายไปถึงไฟล์แรก
เล่นต่อเนื่อง	เปิด	แสดงสไลด์โชว์แบบต่อเนื่อง
	ปิด	แสดงสไลด์โชว์ครั้งเดียว
ระยะเวลาเปลี่ยนภาพ	ไม่	ไม่แสดงไฟล์ถัดไปแบบอัตโนมัติ
	1 วินาทีถึง 60 วินาที	แสดงไฟล์เป็นระยะเวลาตามเวลาที่เลือกแล้วสลับไปยังไฟล์ถัดไปโดยอัตโนมัติ ภาพความละเอียดสูงอาจสลับด้วยอัตราที่ช้าลงเล็กน้อย
ใส่เอฟเฟ็คต์	ไม่	ไม่ใส่เอฟเฟ็คต์
	กวาด	การเปลี่ยนภาพโดยใช้เอฟเฟ็คต์กวาด
	ซ้อนภาพ	การเปลี่ยนภาพโดยใช้เอฟเฟ็คต์ซ้อนภาพ
	สุ่ม	การเปลี่ยนภาพโดยใช้เอฟเฟ็คต์ต่าง ๆ แบบสุ่ม

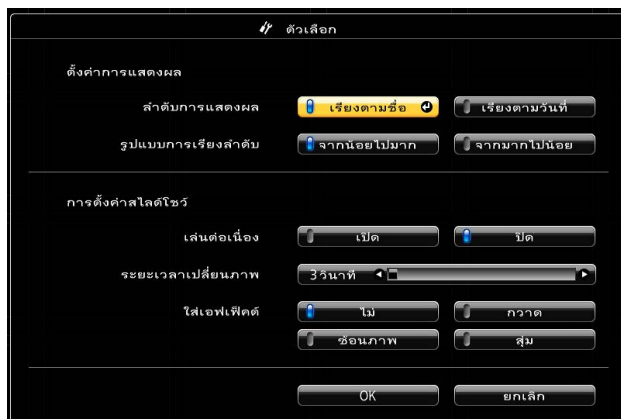

คุณเปิดเสียงและภาพที่ฉายได้ชั่วคราวหากต้องการเปลี่ยนจุดสนใจของผู้ชมในระหว่างการนำเสนอ อย่างไรก็ตาม การดำเนินการของเสียงหรือวิดีโอใด ๆ จะยังคงดำเนินต่อไป ดังนั้นคุณจึงไม่สามารถดำเนินการฉายภาพต่อ ณ จุดที่คุณหยุดไว้ก่อนหน้านี้ได้

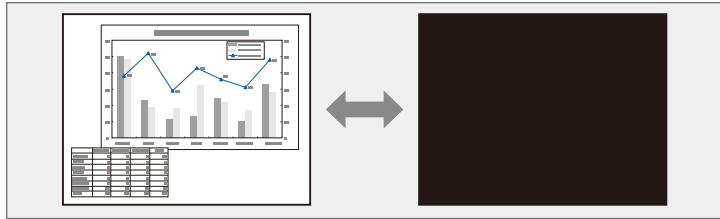

▶ สิ่งที่เกี่ยวข้อง

- “การตั้งค่าโปรเจคเตอร์ - เมนูขยาย” บนหน้าที่ 102
- “การตั้งค่าโปรเจคเตอร์ - เมนู ECO” บนหน้าที่ 112



หากคุณต้องการแสดงภาพ เช่น โลโก้บริษัทหรือรูปภาพเมื่อกดปุ่ม [A/V Mute] คุณสามารถเลือกหน้าจอที่จะแสดงได้ในการตั้งค่า **A/V Mute** ในเมนูขยายของโปรเจคเตอร์

☛ ขยาย > จอแสดงผล > **A/V Mute**

1 กดปุ่ม [A/V Mute] บนรีโมตคอนโทรลเพื่อหยุดการฉายภาพและปิดเสียงใด ๆ ไว้ชั่วคราว

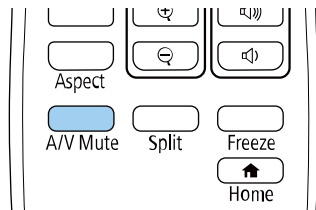

2 หากต้องการเปิดภาพและเสียงกลับมา ให้กดปุ่ม [A/V Mute] อีกครั้ง



• โปรเจคเตอร์จะปิดโดยอัตโนมัติหลังจากเปิดใช้งาน A/V Mute เป็นระยะเวลา 30 นาที คุณสามารถปิดใช้งานพีเจอาร์นี้ได้

☛ **ECO** > ตัวตั้งเวลา A/V Mute

• หลอดภาพยังคงทำงานอยู่ในช่วงที่ใช้งาน A/V Mute ดังนั้นระบบจึงยังคงสะสมชั่วโมงการใช้หลอดภาพต่อไป

คุณหยุดการดำเนินการในวิดีโอหรือคอมพิวเตอร์ไว้ชั่วคราวและคงภาพปัจจุบันไว้บนหน้าจอได้ อย่างไรก็ตาม การดำเนินการของเสียงหรือวิดีโอใด ๆ จะยังคงดำเนินต่อไป ดังนั้นคุณจึงไม่สามารถดำเนินการฉายภาพต่อ ณ จุดที่คุณหยุดไว้ก่อนหน้านี้ได้

1 กดปุ่ม [Freeze] บนรีโมตคอนโทรลเพื่อหยุดการดำเนินการของวิดีโอ

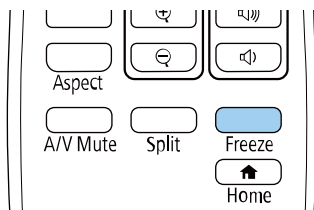

2 หากต้องการเริ่มการดำเนินการของวิดีโอที่กำลังเปิดอยู่ใหม่ ให้กดปุ่ม [Freeze] อีกครั้ง

คุณขยายภาพที่ฉายได้โดยใช้ปุ่ม [E-Zoom] บนรีโมตคอนโทรล
ขนาดและตำแหน่งของภาพที่ขยายจะคงเดิมแม้จะเป็นหลังจากสลับแหล่งกำเนิดขาเข้าหรือปิดโปรเจคเตอร์แล้วก็ตาม

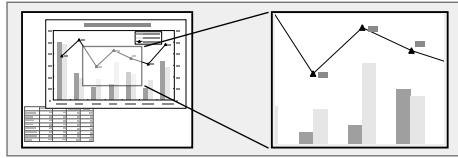

1 กดปุ่ม [E-Zoom] + บนรีโมตคอนโทรล

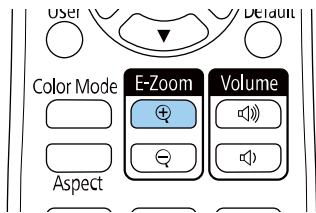

ระบบจะขยายภาพที่ฉายโดยเน้นที่บริเวณกลางภาพ คุณสามารถขยายภาพได้ตั้งแต่หนึ่งถึงสี่เท่า โดยค่อย ๆ ขยายเพิ่มได้ 25 ระดับ

2 ใช้ปุ่มต่อไปบนรีโมตคอนโทรลเพื่อปรับภาพที่ขยายขณะที่ระบบแสดงอัตราส่วนการขยาย

- กดปุ่ม [E-Zoom] + ซ้ำ ๆ เพื่อขยายเข้าไปในภาพ
- หากต้องการดูรอบ ๆ ภาพที่ขยาย ให้ใช้ปุ่มลูกศร
- หากต้องการขยายออกจากภาพ ให้กดปุ่ม [E-Zoom] -
- หากต้องการให้ขนาดภาพกลับไปเท่าเดิม ให้กดปุ่ม [Esc]



เมื่อฉายภาพจากกล้องถ่ายเอกสารของ Epson คุณสามารถขยายภาพได้ตั้งแต่หนึ่งถึงแปดเท่าของขนาดภาพ โดยค่อย ๆ ขยายเพิ่มได้ 57 ระดับด้วยปุ่ม [E-Zoom] + บนกล้องถ่ายเอกสาร

เมื่อการแสดงผลอัตราส่วนการขยายหายไป ระบบจะบันทึกขนาดและตำแหน่งของภาพที่ขยายไว้ กดปุ่ม [E-Zoom] +/- เพื่อปรับอีกครั้ง

คุณบันทึกภาพบนโปรเจคเตอร์และแสดงเมื่อใดก็ได้ที่เปิดเครื่องโปรเจคเตอร์ นอกจากนี้คุณยังแสดงภาพเมื่อโปรเจคเตอร์ไม่ได้รับสัญญาณขาเข้าได้อีกด้วย ภาพนี้เรียกว่าหน้าจอแสดงโลโก้ของผู้ใช้งาน

คุณเลือกภาพถ่าย ภาพกราฟิก หรือโลโก้ของบริษัทเป็นโลโก้ของผู้ใช้ได้ ซึ่งจะมีประโยชน์ในการระบุเจ้าของโปรเจคเตอร์เพื่อช่วยยับยั้งการขโมย คุณป้องกันไม่ให้เกิดการเปลี่ยนแปลงกับโลโก้ของผู้ใช้ได้โดยการตั้งค่าการป้องกันด้วยรหัสผ่าน



- หากการตั้งค่าการ **ป้องกันโลโก้ของผู้ใช้** ในเมนูการตั้งค่ามีการป้องกันด้วยรหัสผ่านได้รับการตั้งค่าเป็น **เปิด** ให้เปลี่ยนเป็น **ปิด** ก่อนบันทึกโลโก้ของผู้ใช้
- เมื่อคุณคัดลอกการตั้งค่าเมนูจากโปรเจคเตอร์เครื่องหนึ่งไปยังอีกเครื่องหนึ่งโดยใช้พีซีหรือการตั้งค่าแบบชุด ระบบจะคัดลอกโลโก้ของผู้ใช้ด้วย โปรดอย่าลงทะเบียนข้อมูลที่ไม่ต้องการแบ่งปันระหว่างโปรเจคเตอร์หลายเครื่องเป็นโลโก้ของผู้ใช้
- คุณไม่สามารถบันทึกเนื้อหาที่ป้องกันโดย HDCP ได้

1 แสดงภาพที่คุณต้องการฉายเป็นโลโก้ของผู้ใช้

2 กดปุ่ม [Menu] จากนั้นเลือกเมนูขยาย แล้วกดปุ่ม [Enter]

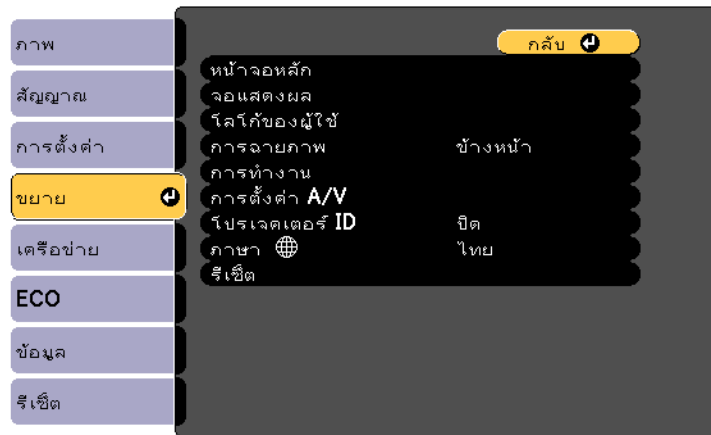

3 เลือกโลโก้ของผู้ใช้ > เริ่มการตั้งค่า แล้วกดปุ่ม [Enter]

ระบบจะแสดงข้อความแจ้งเตือนที่ถามว่าคุณต้องการใช้ภาพที่แสดงอยู่เป็นโลโก้ของผู้ใช้หรือไม่



ระบบจะยกเลิกการปรับแต่ง เช่น การปรับภาพที่เหลื่อมคางหมู, E-Zoom หรืออัตราส่วนภาพเป็นการชั่วคราวเมื่อคุณเลือกโลโก้ของผู้ใช้

4 เลือกใช่ แล้วกดปุ่ม [Enter]

5 ตรวจสอบภาพที่แสดงอยู่ จากนั้นเลือกใช่เพื่อบันทึกภาพเป็นโลโก้ของผู้ใช้ ระบบจะเขียนทับโลโก้ของผู้ใช้และแสดงข้อความว่าตั้งค่าสำเร็จ

6 กดปุ่ม [Esc] เพื่อออกจากหน้าจอข้อความ

7 เลือกเมนูขยายแล้วกดปุ่ม [Enter]

8 เลือกจอแสดงผล แล้วกดปุ่ม [Enter]

9 เลือกว่าเมื่อใดที่คุณต้องการแสดงหน้าจอโลโก้ของผู้ใช้

- หากต้องการแสดงเมื่อใดก็ตามที่ไม่มีสัญญาณขาเข้า ให้เลือก **แสดงฉากหลัง** แล้วตั้งค่าเป็น **โลโก้**
 ➡ ขยาย > จอแสดงผล > แสดงฉากหลัง
- หากต้องการแสดงเมื่อใดก็ตามที่คุณเปิดเครื่องโปรเจคเตอร์ ให้เลือก **หน้าจอการสตาร์ทเครื่อง** แล้วตั้งค่าเป็น **เปิด**
 ➡ ขยาย > จอแสดงผล > หน้าจอการสตาร์ทเครื่อง
- หากต้องการแสดงเมื่อใดก็ตามที่คุณกดปุ่ม [A/V Mute] ให้เลือก **A/V Mute** แล้วตั้งค่าเป็น **โลโก้**
 ➡ ขยาย > จอแสดงผล > A/V Mute

หากต้องการป้องกันไม่ให้เกิดการเปลี่ยนแปลงการตั้งค่าโลโก้ของผู้ใช้โดยไม่ป้อนรหัสผ่าน ให้ตั้งการตั้งค่าการป้องกันโลโก้ของผู้ใช้เป็น **เปิด** ในเมนูการตั้งค่ามีการป้องกันด้วยรหัสผ่าน แล้วตั้งรหัสผ่าน

▶▶ **ลิงก์ที่เกี่ยวข้อง**

- “การปิดภาพและเสียงชั่วคราว” บนหน้าที่ **61**
- “การเลือกประเภทการรักษาความปลอดภัยด้วยรหัสผ่าน” บนหน้าที่ **69**

รูปแบบที่ลงทะเบียนไว้ล่วงหน้าในโปรเจคเตอร์มีสี่ประเภทด้วยกัน เช่น รูปแบบตารางและเส้นตรง คุณ
 หมายเหตุ: สามารถบันทึกการนำเสนอโดยใช้การตั้งค่าการแสดงผลรูปแบบ

นอกจากนี้คุณยังบันทึกภาพที่ฉายอยู่ในปัจจุบันเป็นรูปแบบของผู้ใช้ได้อีกด้วย



เมื่อบันทึกรูปแบบของผู้ใช้แล้ว จะไม่สามารถคืนค่ารูปแบบเป็นค่าเริ่มต้นจากโรงงานได้

1 ฉายภาพที่คุณต้องการเพื่อบันทึกเป็นรูปแบบของผู้ใช้ จากนั้นกดปุ่ม [Menu] บนแผงควบคุม
 หรือบนรีโมตคอนโทรล

2 เลือกเมนูการตั้งค่าแล้วกดปุ่ม [Enter]

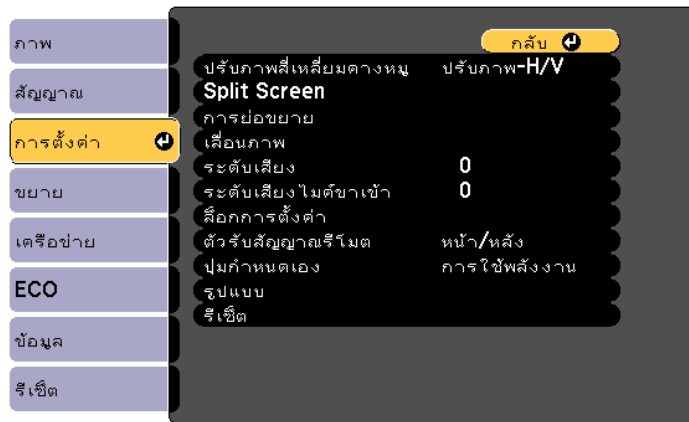

3 เลือกรูปแบบ > รูปแบบของผู้ใช้ จากนั้นกดปุ่ม [Enter]
 ระบบจะแสดงข้อความแจ้งเตือนที่ถามว่าคุณต้องการใช้ภาพที่แสดงอยู่เป็นรูปแบบของผู้ใช้หรือไม่



- ระบบจะยกเลิกการปรับแต่ง เช่น การ ปรับภาพสี่เหลี่ยมคางหมู, E-Zoom หรือ อัตราส่วนภาพเป็นการชั่วคราวเมื่อคุณเลือกรูปแบบของผู้ใช้
- คุณไม่สามารถบันทึกภาพดิจิทัลที่ป้องกันด้วยเทคโนโลยี HDCP เป็น รูปแบบของผู้ใช้ได้

4 เลือกใช่ แล้วกดปุ่ม [Enter]

5 กดปุ่ม [Enter]

ระบบจะแสดงข้อความแจ้งเตือนที่ถามว่าคุณต้องการบันทึกภาพเป็นรูปแบบของผู้ใช้หรือไม่

6 เลือกใช่ แล้วกดปุ่ม [Enter]

ระบบจะแสดงข้อความว่าตั้งค่าสำเร็จ

เมื่อเรียงโปรเจคเตอร์หลายเครื่องเพื่อฉายภาพ คุณสามารถปรับแก้ไขความสว่างและโทนสีของภาพจากแต่ละโปรเจคเตอร์ได้เพื่อให้ภาพตรงกันมากที่สุด

คุณตั้งโปรเจคเตอร์ ID ที่เฉพาะให้กับโปรเจคเตอร์แต่ละเครื่องได้เพื่อใช้งานแยกกันโดยใช้รีโมตคอนโทรล จากนั้นปรับแก้ไขความสว่างและสีของโปรเจคเตอร์แต่ละเครื่อง



- ในบางกรณี ความสว่างและโทนสีอาจไม่ตรงกันอย่างสมบูรณ์แม้จะปรับแก้ไขแล้วก็ตาม
- หากสังเกตเห็นถึงความแตกต่างกันของความสว่างและโทนสีได้มากขึ้นเมื่อเวลาผ่านไป ให้ทำการปรับซ้ำอีก

▶ สิ่งที่เกี่ยวข้อง

- “การตั้งค่าโปรเจคเตอร์ ID” บนหน้าที่ 66
- “การเลือกโปรเจคเตอร์ที่คุณต้องการใช้งาน” บนหน้าที่ 66
- “การจับคู่คุณภาพการแสดงผลของการฉายภาพหลายหน้าจอ” บนหน้าที่ 67

การตั้งค่าโปรเจคเตอร์ ID

หากต้องการควบคุมการฉายภาพหลายหน้าจอจากรีโมตคอนโทรล ให้ตั้ง ID ที่เฉพาะเจาะจงให้กับโปรเจคเตอร์แต่ละเครื่อง

1 กดปุ่ม [Menu] จากนั้นเลือกเมนูขยาย แล้วกดปุ่ม [Enter]

2 เลือกโปรเจคเตอร์ ID แล้วกดปุ่ม [Enter]

3 ใช้ปุ่มลูกศรเพื่อเลือกหมายเลขประจำเครื่องที่คุณต้องการใช้สำหรับโปรเจคเตอร์ จากนั้นกดปุ่ม [Enter]

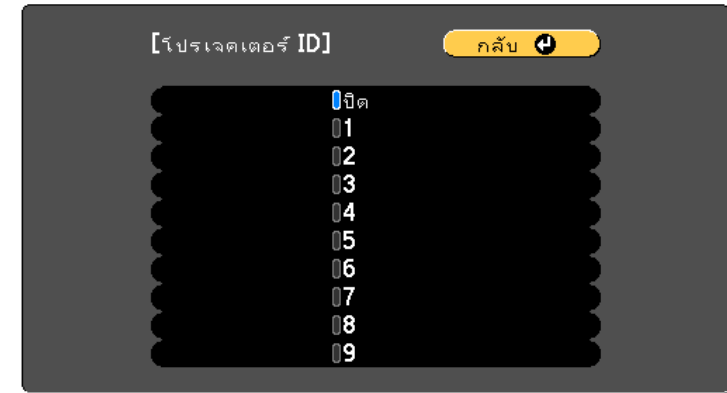

4 กดปุ่ม [Menu] หรือ [Esc] เพื่อออกจากเมนู

5 ดำเนินขั้นตอนเหล่านี้ซ้ำสำหรับโปรเจคเตอร์เครื่องอื่น ๆ ที่คุณต้องการใช้งานด้วยรีโมตคอนโทรลอันเดียว

การเลือกโปรเจคเตอร์ที่คุณต้องการใช้งาน

หลังจากตั้ง ID ของโปรเจคเตอร์แล้ว ให้เลือก ID สำหรับโปรเจคเตอร์ที่คุณต้องการใช้งานโดยใช้รีโมตคอนโทรล

1 ใช้รีโมตคอนโทรลไปยังโปรเจคเตอร์เป้าหมายแล้วกดปุ่ม [ID]

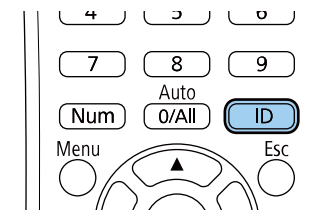

โปรเจคเตอร์ ID ปัจจุบันจะแสดงบนหน้าจอรับภาพ และจะหายไปหลังจากผ่านไปประมาณ 3 วินาที

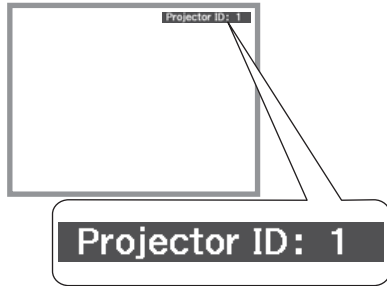

- 2** ในขณะที่กดปุ่ม [ID] ค้างไว้ ให้กดปุ่มหมายเลขที่ตรงกับ ID ของโปรเจคเตอร์ที่คุณต้องการใช้งาน

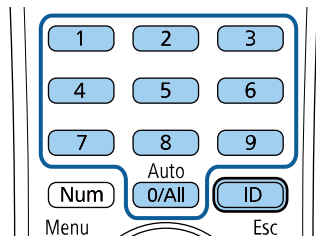

เลือกโปรเจคเตอร์ที่ต้องการใช้งานเรียบร้อยแล้ว



- เมื่อคุณเลือก [0/All] บนรีโมตคอนโทรล คุณจะใช้งานโปรเจคเตอร์ทุกเครื่องได้โดยไม่ต้องคำนึงถึงการตั้งค่าโปรเจคเตอร์ ID
- เมื่อคุณตั้งค่าการตั้งค่า โปรเจคเตอร์ ID เป็นปิด คุณสามารถใช้งานโปรเจคเตอร์ได้โดยใช้รีโมตคอนโทรล โดยเลือก ID ใดก็ได้บนรีโมตคอนโทรล
- ระบบจะบันทึกการตั้งค่าโปรเจคเตอร์ ID ไว้ในรีโมตคอนโทรล แม้ว่าจะถอดแบตเตอรี่ของรีโมตคอนโทรลออกเพื่อเปลี่ยนหรือเพื่อดำเนินการอื่นก็ตาม แต่การตั้งค่า ID ที่บันทึกไว้จะยังคงอยู่ อย่างไรก็ตาม หากถอดแบตเตอรี่ออกจากรีโมตคอนโทรลเป็นเวลานาน ระบบจะคืนค่า ID กลับเป็นการตั้งค่าเริ่มต้น (0/All)
- เมื่อคุณใช้รีโมตคอนโทรลหลายอันในเวลาเดียวกัน คุณอาจไม่สามารถใช้งานโปรเจคเตอร์ได้อย่างที่ตั้งใจเนื่องจากการรบกวนของคลื่นอินฟราเรด

การจับคู่คุณภาพการแสดงผลของการฉายภาพหลายหน้าจอ

คุณจับคู่คุณภาพการแสดงผลของการฉายภาพหลายหน้าจอที่จะฉายภาพติดกันได้

- 1** เปิดโปรเจคเตอร์ทั้งหมดที่คุณต้องการให้มีคุณภาพการแสดงผลที่ตรงกัน
- 2** ตั้งหมายเลข ID ให้กับโปรเจคเตอร์แต่ละเครื่อง
- 3** ตรวจสอบให้แน่ใจว่าโปรเจคเตอร์ทุกเครื่องใช้การตั้งค่าโหมดสีที่เหมือนกัน
- 4** เลือก ID รีโมตคอนโทรลเพื่อให้ตรงกับโปรเจคเตอร์เครื่องแรก
- 5** กดปุ่ม [Menu] จากนั้นเลือกเมนูภาพ แล้วกดปุ่ม [Enter]

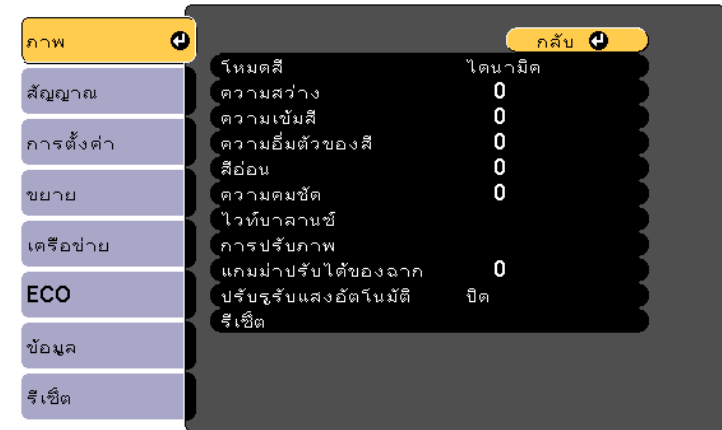

- 6** เลือกการตั้งค่าตามที่ต้องการ
- 7** เลือก ID รีโมตคอนโทรลเพื่อให้ตรงกับโปรเจคเตอร์เครื่องถัดไป จากนั้นทำการปรับแต่งที่เมนูภาพซ้ำตามที่ต้องการเพื่อให้ตรงกับการแสดงผลของโปรเจคเตอร์

คุณรักษาความปลอดภัยโปรเจคเตอร์ของคุณเพื่อช่วยป้องกันการขโมยหรือป้องกันการนำไปใช้อย่างไม่ถูกต้องได้ โดยการตั้งค่าฟีเจอร์ความปลอดภัยต่อไปนี้

- การรักษาความปลอดภัยด้วยรหัสผ่าน เพื่อป้องกันการใช้โปรเจคเตอร์โดยคนที่ไม่มีรหัสผ่าน และเพื่อป้องกันไม่ให้เกิดการเปลี่ยนแปลงกับหน้าจอการสแตทัสเครื่องและการตั้งค่าอื่น ๆ
ฟีเจอร์นี้ทำหน้าที่เป็นฟังก์ชันกันขโมย เนื่องจากแม้โปรเจคเตอร์จะโดนขโมยไป แต่ก็ไม่สามารถใช้งานได้ และคุณยังจำกัดคนที่สามารถใช้งานโปรเจคเตอร์ได้อีกด้วย
- การรักษาความปลอดภัยด้วยการล็อกปุ่ม เพื่อหยุดการทำงานของโปรเจคเตอร์โดยใช้ปุ่มบนแผงควบคุม ฟีเจอร์นี้มีประโยชน์เมื่อคุณต้องการปิดใช้งานปุ่มทั้งหมดระหว่างการฉายภาพในงานอีเวนต์หรืองานแสดง หรือเมื่อคุณต้องการจำกัดการทำงานของปุ่มขณะใช้งานที่โรงเรียน
- การรักษาความปลอดภัยด้วยสายเคเบิล เพื่อยึดให้โปรเจคเตอร์อยู่กับที่

▶ **ลิงก์ที่เกี่ยวข้อง**

- “ประเภทการรักษาความปลอดภัยด้วยรหัสผ่าน” บนหน้าที่ **68**
- “การล็อกปุ่มของโปรเจคเตอร์” บนหน้าที่ **70**
- “การติดตั้งสายเคเบิลนริภัย” บนหน้าที่ **71**

ประเภทการรักษาความปลอดภัยด้วยรหัสผ่าน

คุณตั้งค่าการรักษาความปลอดภัยด้วยรหัสผ่านประเภทต่อไปนี้ได้โดยใช้รหัสผ่านที่ใช้ร่วมกันรหัสเดียว

- รหัสผ่าน **ป้องกันการเปิดเครื่อง** ป้องกันไม่ให้ใครใช้โปรเจคเตอร์โดยไม่มีรหัสผ่าน คุณต้องป้อนรหัสผ่านที่ถูกต้องเมื่อเสียบสายไฟและเปิดโปรเจคเตอร์เป็นครั้งแรก โดยการตั้งค่านี้ยังใช้กับ **Direct Power On** และการเปิดเครื่องอัตโนมัติได้ด้วย
- รหัสผ่าน **ป้องกันโลโก้ของผู้ใช้** ป้องกันไม่ให้ใครก็ตามเปลี่ยนแปลงหน้าจอที่คุณปรับแต่งเองซึ่งแสดงเมื่อเปิดโปรเจคเตอร์ เมื่อไม่มีสัญญาณขาเข้า หรือเมื่อคุณใช้ฟีเจอร์ **A/V Mute** หน้าจอที่ปรับแต่งเองช่วยป้องกันการขโมยโดยการระบุตัวตนเจ้าของโปรเจคเตอร์
- รหัสผ่าน **การป้องกันเครือข่าย** ป้องกันไม่ให้ใครก็ตามเปลี่ยนแปลงการตั้งค่าเครือข่ายของโปรเจคเตอร์

▶ **ลิงก์ที่เกี่ยวข้อง**

- “การตั้งค่ารหัสผ่าน” บนหน้าที่ **68**
- “การเลือกประเภทการรักษาความปลอดภัยด้วยรหัสผ่าน” บนหน้าที่ **69**
- “การป้อนรหัสผ่านเพื่อใช้โปรเจคเตอร์” บนหน้าที่ **69**

การตั้งค่ารหัสผ่าน

คุณต้องตั้งรหัสผ่านในครั้งแรกที่ใช้งานโปรเจคเตอร์



ค่าเริ่มต้นของระบบจะไม่มีการตั้งรหัสผ่านไว้ คุณต้องตั้งรหัสผ่านเอง

1 กดปุ่ม **[Freeze]** บนรีโมตคอนโทรลค้างไว้ประมาณ 5 วินาที

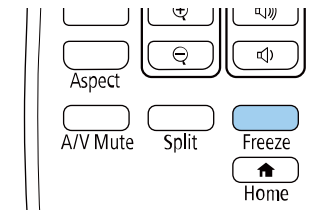

ระบบจะแสดงเมนูการตั้งค่ามีการป้องกันด้วยรหัสผ่าน



- หากยังไม่ได้ตั้งรหัสผ่าน ระบบจะแสดงหน้าจอแจ้งเตือนให้คุณตั้งรหัสผ่านก่อนที่คุณจะสามารถดูเมนูการตั้งค่า **มีการป้องกันด้วยรหัสผ่านได้**
- หากเปิดใช้งาน **มีการป้องกันด้วยรหัสผ่าน** อยู่แล้ว คุณจะต้องป้อนรหัสผ่านที่ถูกต้องเพื่อให้ระบบแสดงเมนูการตั้งค่า **มีการป้องกันด้วยรหัสผ่าน**

2 เลือกรหัสผ่าน แล้วกดปุ่ม **[Enter]**

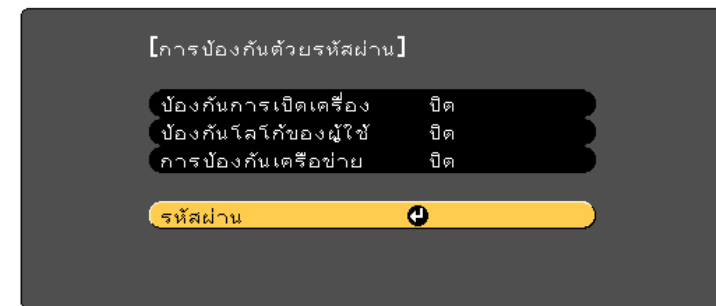

ระบบจะแสดงข้อความแจ้งเตือนว่าเปลี่ยนรหัสผ่าน?

3 เลือกใช่ แล้วกดปุ่ม [Enter]

หากคุณเลือกไม่ ระบบจะแสดงเมนูการตั้งค่ามีการป้องกันด้วยรหัสผ่านอีกครั้ง

4 ให้กดปุ่ม [Num] บนรีโมตคอนโทรลค้างไว้แล้วใช้ปุ่มตัวเลขเพื่อตั้งรหัสผ่านเป็นตัวเลขสี่หลัก

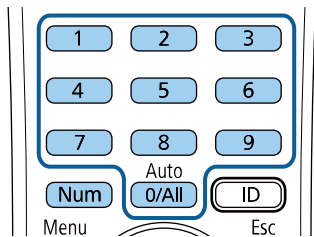

เมื่อป้อนรหัสผ่าน ระบบจะแสดงรหัสผ่านเป็น **** ระบบจะแสดงข้อความแจ้งเตือนการยืนยันเมื่อคุณป้อนตัวเลขสี่หลัก

5 ป้อนรหัสผ่านอีกครั้ง

ระบบจะแสดงข้อความว่ารหัสผ่าน หากคุณป้อนรหัสผ่านไม่ถูกต้อง ระบบจะแสดงข้อความแจ้งให้คุณป้อนรหัสผ่านอีกครั้ง

6 กดปุ่ม [Esc] เพื่อกลับไปยังเมนู

7 จดรหัสผ่านและเก็บไว้ในที่ปลอดภัย

การเลือกประเภทการรักษาความปลอดภัยด้วยรหัสผ่าน

หลังจากการตั้งค่ารหัสผ่าน คุณจะพบกับเมนูนี้ซึ่งช่วยให้คุณเลือกประเภทการรักษาความปลอดภัยด้วยรหัสผ่านที่คุณต้องการใช้ได้

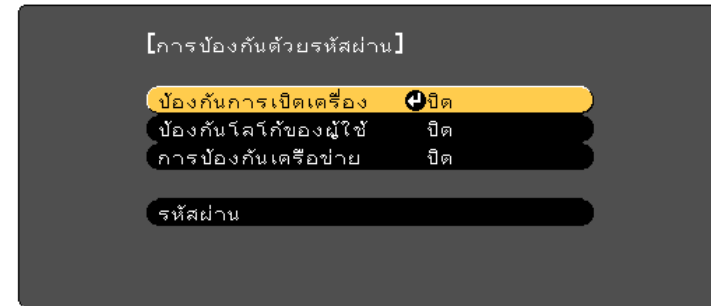

หากคุณไม่พบเมนูนี้ ให้กดปุ่ม [Freeze] บนรีโมตคอนโทรลค้างไว้ 5 วินาทีจนกว่าเมนูจะปรากฏ

- หากต้องการป้องกันการใช้งานโปรเจคเตอร์โดยไม่ได้รับอนุญาต ให้เลือกเปิดใช้งานการป้องกันการเปิดเครื่อง
- หากต้องการป้องกันไม่ให้เกิดการเปลี่ยนแปลงกับหน้าโลโก้ของผู้ใช้ หรือกับการตั้งค่าการแสดงผลที่เกี่ยวข้อง ให้เลือกเปิดใช้งานการป้องกันโลโก้ของผู้ใช้
- หากต้องการป้องกันไม่ให้เกิดการเปลี่ยนแปลงกับการตั้งค่าเครือข่าย ให้เลือกเปิดใช้งานการป้องกันเครือข่าย

คุณตัดสินใจแล้วว่ามีการป้องกันด้วยรหัสผ่านไว้บนโปรเจคเตอร์ได้เพื่อเป็นวิธีป้องกันการขโมยเพิ่มเติม



ตรวจสอบให้แน่ใจว่าได้เก็บรีโมตคอนโทรลไว้ในที่ปลอดภัย หากทำหาย คุณจะไม่สามารถป้อนรหัสผ่านได้

การป้อนรหัสผ่านเพื่อใช้โปรเจคเตอร์

เมื่อระบบแสดงหน้าจอรหัสผ่าน ให้ป้อนรหัสผ่านที่ถูกต้อง

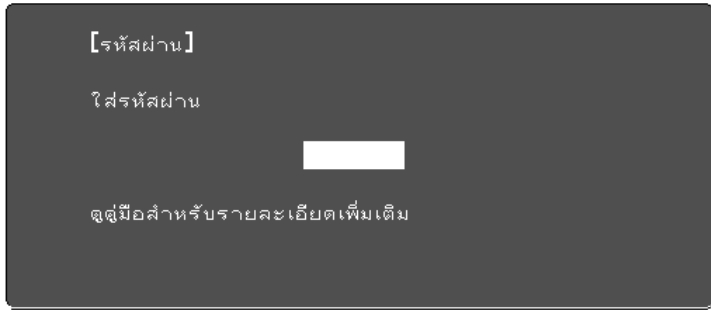

1 กดปุ่ม [Num] บนรีโมตคอนโทรลค้างไว้ขณะที่คุณป้อนรหัสผ่านโดยใช้ปุ่มตัวเลข

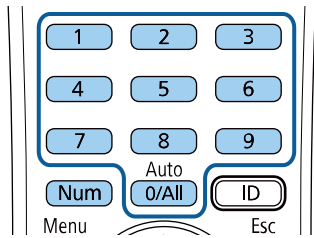

จากนั้นหน้าจอรหัสผ่านจะปิด

2 หากป้อนรหัสผ่านไม่ถูกต้อง ระบบจะแสดงข้อความและแจ้งให้ลองอีกครั้ง ป้อนรหัสผ่านที่ถูกต้องเพื่อดำเนินการต่อ

คำเตือน:

- หากป้อนรหัสผ่านไม่ถูกต้องติดต่อกัน 3 ครั้ง ระบบจะแสดงข้อความว่า **การทำงานของโปรเจคเตอร์จะถูกล็อกเป็นระยะเวลาประมาณ 5 นาที** แล้วโปรเจคเตอร์จะสลับไปใช้โหมดสแตนด์บาย หากเกิดเหตุการณ์นี้ขึ้น ให้ถอดปลั๊กไฟออกจากเต้ารับไฟฟ้า เสียบบ่อยครั้ง แล้วเปิดโปรเจคเตอร์อีกรอบ โปรเจคเตอร์จะแสดงหน้าจอป้อนรหัสผ่านอีกครั้ง เพื่อให้คุณสามารถป้อนรหัสผ่านที่ถูกต้องได้
- หากคุณลืมรหัสผ่าน ให้จดหมายเลข “**การร้องขอรหัส: xxxxx**” ที่ปรากฏบนหน้าจอและติดต่อ Epson เพื่อรับความช่วยเหลือ
- หากคุณดำเนินการตามข้างต้นซ้ำและป้อนรหัสผ่านผิดติดต่อกัน 30 ครั้ง ระบบจะแสดงข้อความว่า **การทำงานของโปรเจคเตอร์จะถูกล็อก ติดต่อกับ Epson ตามที่ระบุไว้ในคู่มือ** และโปรเจคเตอร์จะไม่รับการป้อนรหัสผ่านใดๆ อีกต่อไป ติดต่อ Epson เพื่อรับความช่วยเหลือ

การล็อกปุ่มของโปรเจคเตอร์

คุณล็อกปุ่มบนแผงควบคุมเพื่อป้องกันไม่ให้ผู้อื่นใช้โปรเจคเตอร์ได้ โปรเจคเตอร์จะยังคงทำงานต่อไปได้โดยใช้รีโมตคอนโทรล

- 1 กดปุ่ม [Menu] บนแผงควบคุมหรือบนรีโมทคอนโทรล
- 2 เลือกเมนูการตั้งค่าแล้วกดปุ่ม [Enter]

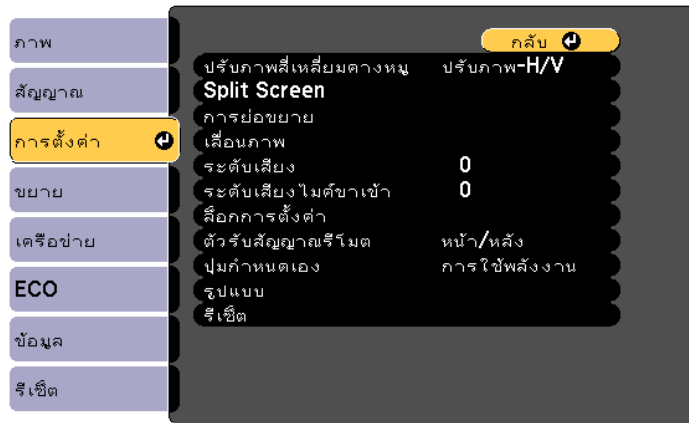

- 3 เลือกล็อกการตั้งค่า > ล็อกการทำงาน แล้วกดปุ่ม [Enter]
- 4 เลือกหนึ่งในประเภทการล็อกต่อไปนี้แล้วกดปุ่ม [Enter]
 - หากต้องการล็อกปุ่มทั้งหมดของโปรเจคเตอร์ให้เลือก **ล็อกทั้งหมด**
 - หากต้องการล็อกปุ่มทั้งหมดยกเว้นปุ่มเปิดปิด ให้เลือก **ล็อกการทำงาน** ระบบจะแสดงข้อความแจ้งเตือนการยืนยัน
- 5 เลือกใช่ แล้วกดปุ่ม [Enter]

การตั้งค่าล็อกการทำงานเริ่มทำงาน

▶ **ลิงก์ที่เกี่ยวข้อง**

- “การปลดล็อกปุ่มของโปรเจคเตอร์” บนหน้าที่ **71**

การปลดล็อกปุ่มของโปรเจคเตอร์

หากปุ่มของโปรเจคเตอร์ล็อกอยู่ ให้ดำเนินการตามหนึ่งในขั้นตอนต่อไปเพื่อปลดล็อกปุ่ม

- กดปุ่ม [Enter] บนแผงควบคุมค้างไว้ 7 วินาที ระบบจะแสดงข้อความและปลดล็อกปุ่ม
- ในเมนูการตั้งค่าของโปรเจคเตอร์ ให้เลือกปิดใช้งานล็อกการทำงาน
 - ▶ การตั้งค่า > ล็อกการตั้งค่า > ล็อกการทำงาน

▶ **ลิงก์ที่เกี่ยวข้อง**

- “การตั้งค่าฟีเจอร์โปรเจคเตอร์ - เมนูเครือข่าย” บนหน้าที่ **100**

การติดตั้งสายเคเบิลนิรภัย

คุณติดตั้งสายเคเบิลนิรภัยบนโปรเจคเตอร์ได้เพื่อยับยั้งการขโมย

- ใช้ช่องสำหรับรักษาความปลอดภัยบนโปรเจคเตอร์เพื่อยึดกับระบบ Kensington Microsaver Security



หากต้องการข้อมูลเพิ่มเติมเกี่ยวกับระบบ Microsaver Security โปรดไปที่เว็บไซต์ของ Kensington <https://www.kensington.com/>

- ใช้จุดยึดสายเคเบิลนิรภัยบนโปรเจคเตอร์เพื่อยึดสายเคเบิลและยึดอย่างแน่นหนาเข้ากับของในห้องหรือเฟอร์นิเจอร์ที่มีน้ำหนักมาก

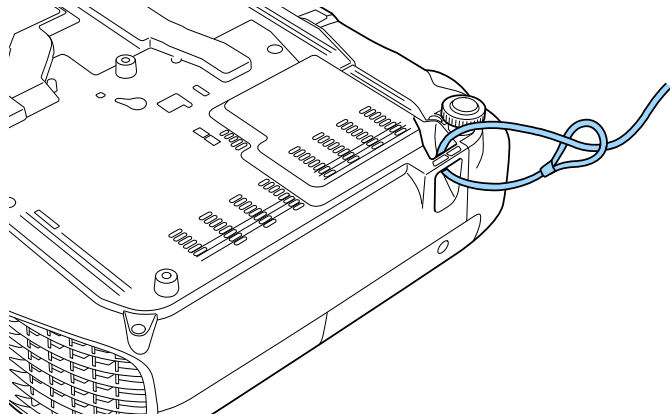

คุณสามารถใช้สายล็อกป้องกันการขโมยที่มีจำหน่ายทั่วไป สำหรับคำแนะนำในการล็อก โปรดดูคู่มือที่ให้มาพร้อมกับสายล็อก

การใช้โปรเจคเตอร์บนเครือข่าย

ปฏิบัติตามคำแนะนำในหัวข้อเหล่านี้เพื่อตั้งค่าโปรเจคเตอร์สำหรับใช้ผ่านเครือข่าย

▶ สิ่งที่เกี่ยวข้อง

- “การฉายผ่านเครือข่ายไร้สาย” บนหน้าที่ [74](#)
- “การฉายผ่านเครือข่ายไร้สาย” บนหน้าที่ [77](#)

คุณสามารถส่งภาพไปยังโปรเจคเตอร์ผ่านเครือข่ายไร้สายได้ หากต้องการทำเช่นนั้น ให้เชื่อมต่อโปรเจคเตอร์กับเครือข่ายของคุณ จากนั้นตั้งค่าโปรเจคเตอร์กับคอมพิวเตอร์สำหรับการฉายผ่านเครือข่าย

หลังจากเชื่อมต่อและตั้งค่าโปรเจคเตอร์ตามที่อธิบายไว้ข้างต้นแล้ว ให้ดาวน์โหลดและติดตั้ง Epson iProjection (Windows/Mac) จากเว็บไซต์ต่อไปนี้

epson.sn/

ซอฟต์แวร์ Epson iProjection ตั้งค่าคอมพิวเตอร์ของคุณสำหรับการฉายผ่านเครือข่าย นอกจากนี้ซอฟต์แวร์ดังกล่าวยังช่วยให้คุณจัดการประชุมเชิงโต้ตอบได้โดยการฉายภาพหน้าจอคอมพิวเตอร์ของผู้ใช้งานบนเครือข่าย ดูคำแนะนำได้ในคู่มือการใช้งาน *Epson iProjection (Windows/Mac)*



หากยังไม่มี การตั้งรหัสผ่านควบคุมผ่านเว็บ หน้าจอจะแสดงข้อความให้คุณตั้งรหัสผ่านเมื่อคุณบันทึกการตั้งค่าเครือข่าย ปฏิบัติตามคำแนะนำบนหน้าจอเพื่อตั้งรหัสผ่าน

▶ สิ่งที่เกี่ยวข้อง

- “การเชื่อมต่อกับเครือข่ายไร้สาย” บนหน้าที่ 74
- “การเลือกการตั้งค่าเครือข่ายไร้สาย” บนหน้าที่ 74

การเชื่อมต่อกับเครือข่ายไร้สาย

หากต้องการเชื่อมต่อโปรเจคเตอร์กับเครือข่ายท้องถิ่นแบบมีสาย (LAN) ให้ใช้สายเคเบิลเครือข่าย 100Base-TX หรือ 10Base-T เพื่อให้แน่ใจว่าส่งข้อมูลได้ปกติ ให้ใช้สายเคเบิล Category 5 ที่มีฉนวนป้องกัน หรือแบบที่ดีกว่า

1 เชื่อมต่อปลายด้านหนึ่งของสายเคเบิลเครือข่ายเข้ากับฮับเครือข่าย สวิตช์ หรือเราเตอร์ของคุณ

2 เชื่อมต่อปลายสายเคเบิลอีกด้านเข้ากับพอร์ต LAN ของโปรเจคเตอร์

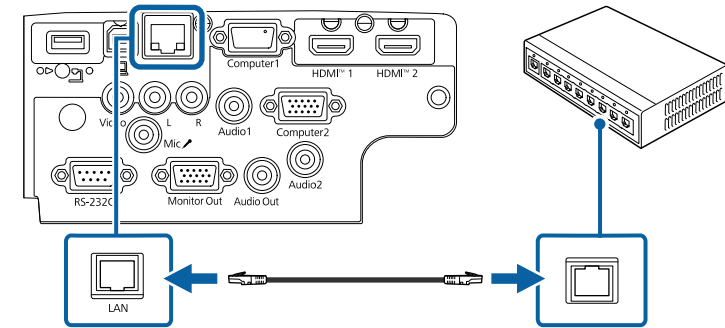

การเลือกการตั้งค่าเครือข่ายไร้สาย

ก่อนฉายภาพจากคอมพิวเตอร์บนเครือข่าย คุณต้องเลือกการตั้งค่าเครือข่ายบนโปรเจคเตอร์ก่อน



ตรวจสอบให้แน่ใจว่าคุณได้เชื่อมต่อโปรเจคเตอร์เข้ากับเครือข่ายไร้สายโดยใช้พอร์ต LAN แล้ว

1 กดปุ่ม [Menu] เลือกเมนูเครือข่ายแล้วกด [Enter]

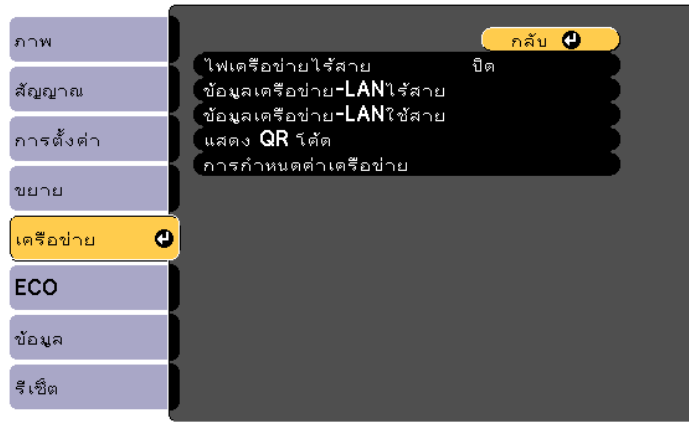

2 เลือกการกำหนดค่าเครือข่ายแล้วกด [Enter]

3 เลือกเมนูพื้นฐานแล้วกด [Enter]

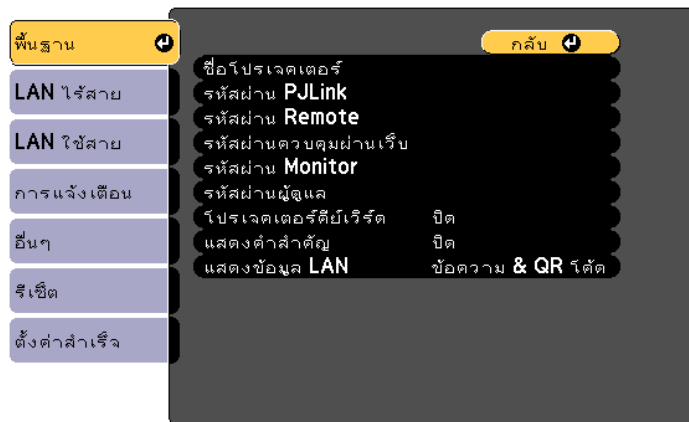

4 เลือกตัวเลือกพื้นฐานตามความจำเป็น

- ชื่อโปรเจคเตอร์ช่วยให้คุณป้อนชื่อด้วยอักขระที่เป็นตัวอักษรผสมตัวเลขสูงสุด 16 ตัวเพื่อระบุโปรเจคเตอร์บนเครือข่าย
- รหัสผ่าน PJLink ช่วยให้คุณป้อนรหัสผ่านด้วยอักขระที่เป็นตัวอักษรผสมตัวเลขสูงสุด 32 ตัวเพื่อใช้โปรโตคอล PJLink สำหรับควบคุมโปรเจคเตอร์
- รหัสผ่าน Remote ช่วยให้คุณป้อนรหัสผ่านด้วยอักขระที่เป็นตัวอักษรผสมตัวเลขสูงสุด 32 ตัวเพื่อเข้าถึงโปรเจคเตอร์โดยใช้การควบคุมพื้นฐาน (ชื่อผู้ใช้คือ EPSONREMOTE คำเริ่มต้นไม่มีการตั้งรหัสผ่าน)
- รหัสผ่านควบคุมผ่านเว็บช่วยให้คุณป้อนรหัสผ่านด้วยอักขระที่เป็นตัวอักษรผสมตัวเลขสูงสุด 32 ตัวเพื่อเข้าถึงโปรเจคเตอร์บนเว็บ (ชื่อผู้ใช้คือ EPSONWEB คำเริ่มต้นไม่มีการตั้งรหัสผ่าน)
- รหัสผ่าน Monitor ช่วยให้คุณป้อนรหัสผ่านด้วยอักขระที่เป็นตัวอักษรผสมตัวเลขสูงสุด 16 ตัวเมื่อใช้ Epson Projector Management เวอร์ชัน 5.30 หรือก่อนหน้า หรือเมื่อตรวจสอบโปรเจคเตอร์ร่วมกับอุปกรณ์สลับภาพหรืออุปกรณ์ควบคุม (คำเริ่มต้นไม่มีการตั้งรหัสผ่าน)
- รหัสผ่านผู้ดูแลช่วยให้คุณป้อนรหัสผ่านแบบหมายเลขหลักเพื่อเข้าถึงโปรเจคเตอร์ในฐานะผู้ดูแลโดยใช้ Epson iProjection (คำเริ่มต้นไม่มีการตั้งรหัสผ่าน)
- โปรเจคเตอร์คีย์เวิร์ดช่วยให้คุณเปิดรหัสผ่านความปลอดภัยเพื่อป้องกันการเข้าถึงโปรเจคเตอร์โดยบุคคลที่ไม่ได้อยู่ในห้อง คุณต้องป้อนคีย์เวิร์ดแบบสุ่มที่แสดงจากคอมพิวเตอร์โดยใช้ Epson iProjection เพื่อเข้าถึงโปรเจคเตอร์และแชร์หน้าจอปัจจุบัน
- แสดงคำสำคัญช่วยให้คุณเลือกว่าจะแสดงหรือไม่แสดงโปรเจคเตอร์คีย์เวิร์ดบนภาพที่ฉายเมื่อเข้าถึงโปรเจคเตอร์ที่ใช้ Epson iProjection
- แสดงข้อมูล LAN ช่วยให้คุณแสดงรูปแบบการแสดงผลสำหรับข้อมูลเครือข่ายของโปรเจคเตอร์



ใช้คีย์บอร์ดที่แสดงเพื่อป้อนหมายเลขและอักขระ กดปุ่มลูกศรบนรีโมตคอนโทรลเพื่อเลื่อนไปที่อักขระและกด [Enter] เพื่อเลือกอักขระดังกล่าว

5 เลือกเมนู **LAN ไร้สาย** แล้วกด [Enter]

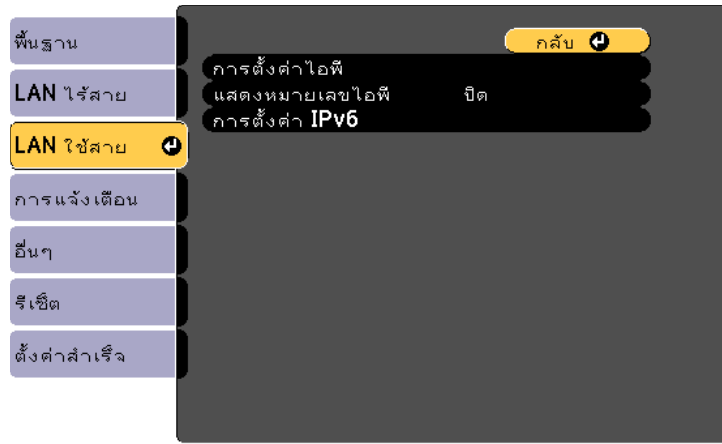

6 กำหนดการตั้งค่าไอพีสำหรับเครือข่ายของคุณตามความจำเป็น

- หากเครือข่ายของคุณกำหนดแอดเดรสโดยอัตโนมัติ ให้เลือก **การตั้งค่าไอพี** เพื่อปรับการตั้งค่า **DHCP** เป็นเปิด
- หากคุณต้องตั้งแอดเดรสด้วยตนเอง ให้เลือก **การตั้งค่าไอพี** เพื่อปรับการตั้งค่า **DHCP** เป็นปิด จากนั้นจึงป้อนไอพีแอดเดรสของโปรเจคเตอร์ ชับเน็ตมาร์ค และแอดเดรสของเกตเวย์ตามความจำเป็น
- หากคุณต้องการเชื่อมต่อโปรเจคเตอร์กับเครือข่ายโดยใช้ IPv6 ให้เลือก **การตั้งค่า IPv6** เพื่อปรับการตั้งค่า **IPv6** เป็นเปิด จากนั้นจึงปรับการตั้งค่าการกำหนดค่าอัตโนมัติ และใช้ที่อยู่ชั่วคราวตามความจำเป็น



หากต้องการเลื่อนไปที่ตัวเลขที่คุณต้องการจากแป้นพิมพ์บนหน้าจอ ให้กดปุ่มลูกศรบนรีโมตคอนโทรล หากต้องการเลือกตัวเลขที่เลือก ให้กด [Enter]

7 หากต้องการป้องกันไม่ให้ระบบแสดงไอพีแอดเดรสในหน้าจอสถานะบ้ายของ LAN และหน้าจอหลัก ให้ปรับการตั้งค่าแสดงหมายเลขไอพีเป็นปิด

8 เมื่อเลือกการตั้งค่าจนเสร็จแล้ว ให้เลือก**ตั้งค่าสำเร็จ** และปฏิบัติตามคำแนะนำบนหน้าจอเพื่อบันทึกการตั้งค่าและออกจากเมนู



หากไม่มีการตั้งรหัสผ่านควบคุมผ่านเว็บ หน้าจอจะแสดงข้อความให้คุณตั้งรหัสผ่านก่อนบันทึกการตั้งค่า ปฏิบัติตามคำแนะนำบนหน้าจอเพื่อตั้งรหัสผ่าน

9 กดปุ่ม [LAN] บนรีโมตคอนโทรล

การตั้งค่าเครือข่ายไร้สายจะเสร็จสิ้นเมื่อคุณเห็นไอพีแอดเดรสที่ถูกต้องบนหน้าจอสถานะบ้ายของ LAN

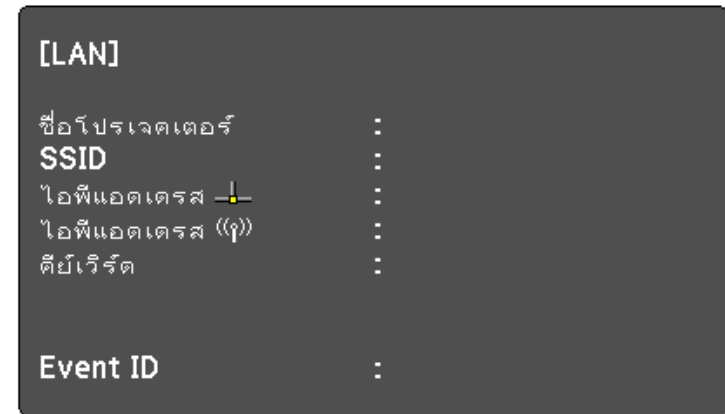

คุณสามารถส่งภาพไปยังโปรเจคเตอร์ผ่านเครือข่ายไร้สายได้

- โดยต้องติดตั้งโมดูลเครือข่ายไร้สาย Epson 802.11b/g/n แล้วจึงตั้งค่าโปรเจคเตอร์และคอมพิวเตอร์เพื่อการฉายภาพแบบไร้สาย

คุณสามารถเชื่อมต่อโปรเจคเตอร์กับเครือข่ายไร้สายโดยกำหนดค่าการเชื่อมต่อด้วยตนเองโดยใช้เมนูเครือข่ายของโปรเจคเตอร์

หลังจากติดตั้งโมดูลเครือข่ายไร้สายและตั้งค่าโปรเจคเตอร์แล้ว ให้ดาวน์โหลดและติดตั้งซอฟต์แวร์เครือข่ายที่จำเป็น ใช้ซอฟต์แวร์และเอกสารประกอบต่อไปเพื่อตั้งค่าและควบคุมการฉายภาพไร้สาย

- ซอฟต์แวร์ Epson iProjection (Windows/Mac) ช่วยให้คุณจัดการประชุมเชิงโต้ตอบได้โดยการฉายภาพหน้าจอคอมพิวเตอร์ของผู้ใช้งานบนเครือข่าย ดูคำแนะนำได้ใน คู่มือการใช้งาน *Epson iProjection (Windows/Mac)*
- แอป Epson iProjection (iOS/Android) ช่วยให้คุณฉายภาพจากอุปกรณ์ iOS หรือ Android ได้

คุณสามารถดาวน์โหลด Epson iProjection ได้จาก App Store หรือ Google Play ค่าธรรมเนียมมีได้ ๆ ที่เกิดขึ้นในระหว่างการสื่อสารกับ App Store หรือ Google Play ถือเป็นความรับผิดชอบของลูกค้า

- แอป Epson iProjection (Chromebook) ช่วยให้คุณฉายภาพจากอุปกรณ์ Chromebook ได้

คุณสามารถดาวน์โหลด Epson iProjection ได้จาก Chrome Web Store ค่าธรรมเนียมมีได้ ๆ ที่เกิดขึ้นในระหว่างการสื่อสารกับ Chrome Web Store ถือเป็นความรับผิดชอบของลูกค้า



หากยังไม่มีการตั้งรหัสผ่านควบคุมผ่านเว็บ หน้าจอจะแสดงข้อความให้คุณตั้งรหัสผ่านเมื่อคุณบันทึกการตั้งค่าเครือข่าย ปฏิบัติตามคำแนะนำบนหน้าจอเพื่อตั้งรหัสผ่าน

▶▶ สิ่งที่เกี่ยวข้อง

- “การเลือกการตั้งค่าเครือข่ายไร้สายด้วยตนเอง” บนหน้าที่ 77
- “การเลือกการตั้งค่าเครือข่ายไร้สายใน Windows” บนหน้าที่ 79
- “การเลือกการตั้งค่าเครือข่ายไร้สายใน Mac” บนหน้าที่ 79
- “การตั้งค่าความปลอดภัยเครือข่ายไร้สาย” บนหน้าที่ 80
- “การใช้ QR โค้ดเพื่อเชื่อมต่ออุปกรณ์มือถือ” บนหน้าที่ 81
- “การใช้คีย์ USB เพื่อเชื่อมต่อคอมพิวเตอร์ Windows” บนหน้าที่ 81

การเลือกการตั้งค่าเครือข่ายไร้สายด้วยตนเอง

ก่อนฉายภาพจากเครือข่ายไร้สาย คุณต้องเลือกการตั้งค่าเครือข่ายสำหรับโปรเจคเตอร์ก่อน



คุณสามารถใช้เครือข่ายไร้สายได้แม้โปรเจคเตอร์จะปิดอยู่ ซึ่งสามารถทำได้โดยปฏิบัติตามขั้นตอนด้านล่างเพื่อกำหนดค่าเครือข่ายไร้สาย จากนั้นจึงตั้งสัญญาณออก A/V เป็นตลอดเวลาในการตั้งค่า A/V จากเมนูขยายหรือตั้งโหมดสแตนด์บายเป็นเปิดการสื่อสารจากเมนู ECO นอกจากนี้ คุณยังต้องตั้งค่าพอร์ตเป็น LAN ไร้สายในโหมดสแตนด์บายจากเมนู ECO

- ☛ ขยาย > การตั้งค่า A/V > สัญญาณออก A/V
- ☛ ECO > โหมดสแตนด์บาย > โหมดสแตนด์บาย
- ☛ ECO > โหมดสแตนด์บาย > พอร์ต

1 กดปุ่ม [Menu] เลือกเมนูเครือข่ายแล้วกด [Enter]

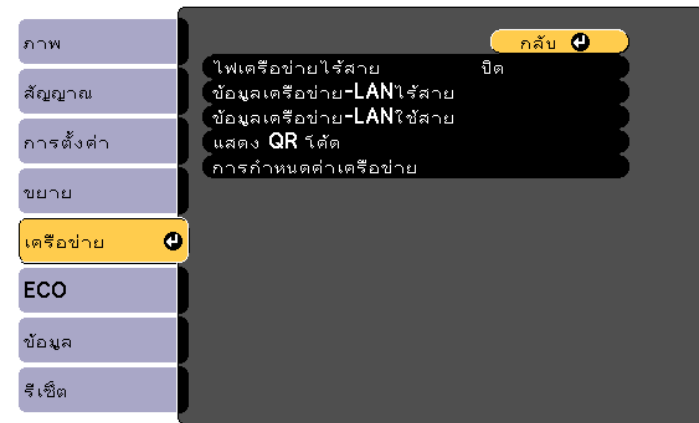

2 เลือกเปิดในการตั้งค่าไฟเครือข่ายไร้สาย

3 เลือกการกำหนดค่าเครือข่ายแล้วกด [Enter]

4 เลือกเมนูพื้นฐานแล้วกด [Enter]

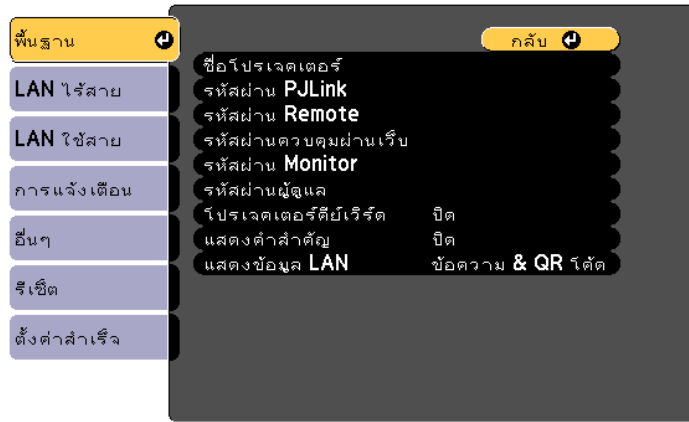

5 เลือกตัวเลือกพื้นฐานตามความจำเป็น

- ชื่อโปรเจคเตอร์ช่วยให้คุณป้อนชื่อด้วยอักขระที่เป็นตัวอักษรผสมตัวเลขสูงสุด 16 ตัวเพื่อระบุโปรเจคเตอร์บนเครือข่าย
- รหัสผ่าน **PJLink** ช่วยให้คุณป้อนรหัสผ่านด้วยอักขระที่เป็นตัวอักษรผสมตัวเลขสูงสุด 32 ตัวเพื่อใช้โปรโตคอล PJLink สำหรับควบคุมโปรเจคเตอร์
- รหัสผ่าน **Remote** ช่วยให้คุณป้อนรหัสผ่านด้วยอักขระที่เป็นตัวอักษรผสมตัวเลขสูงสุด 32 ตัวเพื่อเข้าถึงโปรเจคเตอร์โดยใช้การควบคุมพื้นฐาน (ชื่อผู้ใช้คือ EPSONREMOTE คำเริ่มต้นไม่มีการตั้งรหัสผ่าน)
- รหัสผ่านควบคุมผ่านเว็บช่วยให้คุณป้อนรหัสผ่านด้วยอักขระที่เป็นตัวอักษรผสมตัวเลขสูงสุด 32 ตัวเพื่อเข้าถึงโปรเจคเตอร์บนเว็บ (ชื่อผู้ใช้คือ EPSONWEB คำเริ่มต้นไม่มีการตั้งรหัสผ่าน)
- รหัสผ่าน **Monitor** ช่วยให้คุณป้อนรหัสผ่านด้วยอักขระที่เป็นตัวอักษรผสมตัวเลขสูงสุด 16 ตัวเมื่อใช้ Epson Projector Management เวอร์ชัน 5.30 หรือก่อนหน้า หรือเมื่อตรวจสอบโปรเจคเตอร์ร่วมกับอุปกรณ์สลับภาพหรืออุปกรณ์ควบคุม (คำเริ่มต้นไม่มีการตั้งรหัสผ่าน)
- รหัสผ่านผู้ดูแลช่วยให้คุณป้อนรหัสผ่านแบบหมายเลขสี่หลักเพื่อเข้าถึงโปรเจคเตอร์ในฐานะผู้ดูแลโดยใช้ Epson iProjection (คำเริ่มต้นไม่มีการตั้งรหัสผ่าน)

- โปรเจคเตอร์คีย์เวิร์ดช่วยให้คุณเปิดรหัสผ่านความปลอดภัยเพื่อป้องกันการเข้าถึงโปรเจคเตอร์โดยบุคคลที่ไม่ได้อยู่ในห้อง คุณต้องป้อนคีย์เวิร์ดแบบสุ่มที่แสดงจากคอมพิวเตอร์โดยใช้ Epson iProjection เพื่อเข้าถึงโปรเจคเตอร์และแชร์หน้าจอปัจจุบัน
- แสดงค่าสำคัญช่วยให้คุณเลือกว่าจะแสดงหรือไม่แสดงโปรเจคเตอร์คีย์เวิร์ดบนภาพที่ฉายเมื่อเข้าถึงโปรเจคเตอร์ที่ใช้ Epson iProjection
- แสดงข้อมูล LAN ช่วยให้คุณแสดงรูปแบบการแสดงผลสำหรับข้อมูลเครือข่ายของโปรเจคเตอร์

ใช้คีย์บอร์ดที่แสดงเพื่อป้อนหมายเลขและอักขระ กดปุ่มลูกศรบนรีโมตคอนโทรลเพื่อเลื่อนไปที่อักขระและกด [Enter] เพื่อเลือกอักขระดังกล่าว

6 เลือกเมนู LAN ไร้สาย แล้วกด [Enter]

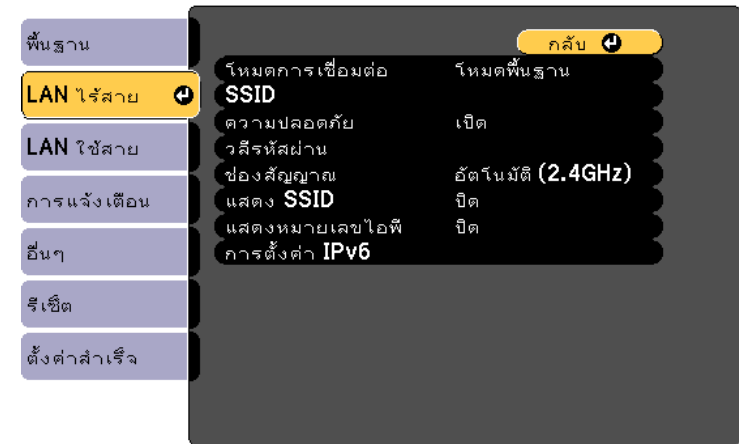

7 เลือกการตั้งค่าโหมดการเชื่อมต่อ

- โหมดพื้นฐานช่วยให้คุณเชื่อมต่อสมาร์ทโฟน แท็บเล็ต หรือคอมพิวเตอร์หลายเครื่องได้โดยตรงโดยใช้การสื่อสารไร้สาย
- โหมดขั้นสูงช่วยให้คุณเชื่อมต่อสมาร์ทโฟน แท็บเล็ต หรือคอมพิวเตอร์ได้ผ่านอุปกรณ์กระจายสัญญาณเครือข่ายไร้สาย

8 หากคุณสามารถเลือกโหมดการเชื่อมต่อโหมดขั้นสูง ให้เลือกค้นหา **Access Point** เพื่อเลือกอุปกรณ์กระจายสัญญาณที่คุณต้องการเชื่อมต่อ

 หากคุณจำเป็นต้องกำหนด SSID ด้วยตนเอง ให้เลือก **SSID** เพื่อป้อน SSID

9 สำหรับโหมดการเชื่อมต่อขั้นสูง ให้กำหนดการตั้งค่าไอพีสำหรับเครือข่ายของคุณตามความจำเป็น

- หากเครือข่ายของคุณกำหนดแอดเดรสโดยอัตโนมัติ ให้เลือก **การตั้งค่าไอพี** เพื่อปรับการตั้งค่า **DHCP** เป็นเปิด
- หากคุณต้องตั้งแอดเดรสด้วยตนเอง ให้เลือก **การตั้งค่าไอพี** เพื่อปรับการตั้งค่า **DHCP** เป็นปิด จากนั้นจึงป้อนไอพีแอดเดรสของโปรเจคเตอร์ ชับเน็ตมาร์ค และแอดเดรสของเกตเวย์ตามความจำเป็น
- หากคุณต้องการเชื่อมต่อโปรเจคเตอร์กับเครือข่ายโดยใช้ IPv6 ให้เลือก **การตั้งค่า IPv6** เพื่อปรับการตั้งค่า **IPv6** เป็นเปิด จากนั้นจึงปรับการตั้งค่าการกำหนดค่าอัตโนมัติ และใช้ที่อยู่ชั่วคราวตามความจำเป็น

10 หากต้องการป้องกันไม่ให้ระบบแสดง SSID หรือไอพีแอดเดรสในหน้าจอสถานะบายนของ LAN และหน้าจอหลัก ให้ปรับการตั้งค่าแสดง **SSID** หรือแสดงหมายเลขไอพีเป็นปิด

11 เมื่อเลือกการตั้งค่าจนเสร็จแล้ว ให้เลือก **ตั้งค่าสำเร็จ** และปฏิบัติตามคำแนะนำบนหน้าจอเพื่อบันทึกการตั้งค่าและออกจากเมนู

 หากไม่มีการตั้งรหัสผ่านควบคุมผ่านเว็บ หน้าจอจะแสดงข้อความให้คุณตั้งรหัสผ่านก่อนบันทึกการตั้งค่า ปฏิบัติตามคำแนะนำบนหน้าจอเพื่อตั้งรหัสผ่าน

12 กดปุ่ม [LAN] บนรีโมตคอนโทรล การตั้งค่าเครือข่ายไร้สายจะเสร็จสิ้นเมื่อคุณเห็นไอพีแอดเดรสที่ถูกต้องบนหน้าจอสถานะบายนของ LAN

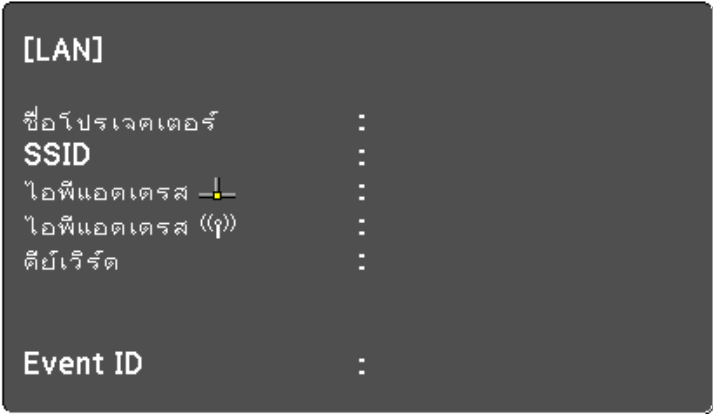

เมื่อคุณทำการตั้งค่าเครือข่ายไร้สายสำหรับโปรเจคเตอร์เสร็จแล้ว คุณจำเป็นต้องเลือกเครือข่ายไร้สายบนคอมพิวเตอร์ จากนั้นจึงเปิดซอฟต์แวร์เครือข่ายเพื่อส่งภาพไปยังโปรเจคเตอร์ผ่านเครือข่ายไร้สาย

การเลือกการตั้งค่าเครือข่ายไร้สายใน Windows

ก่อนเชื่อมต่อกับโปรเจคเตอร์ ให้เลือกเครือข่ายไร้สายที่ถูกต้องในคอมพิวเตอร์

- 1** หากต้องการเข้าถึงซอฟต์แวร์อรรถประโยชน์แบบไร้สาย ให้คลิกที่ไอคอนเครือข่ายในแถบงานของ Windows
- 2** ขณะที่เชื่อมต่อในโหมดการเชื่อมต่อโหมดขั้นสูง ให้เลือกชื่อเครือข่าย (SSID) ของเครือข่ายที่เชื่อมต่อกับโปรเจคเตอร์
- 3** คลิกเชื่อมต่อ

การเลือกการตั้งค่าเครือข่ายไร้สายใน Mac

ก่อนเชื่อมต่อกับโปรเจคเตอร์ ให้เลือกเครือข่ายไร้สายที่ถูกต้องใน Mac

- 1 คลิกที่ไอคอน Wi-Fi ในแถบเมนูที่ด้านบนของหน้าจอ
- 2 ขณะที่เชื่อมต่อในโหมดการเชื่อมต่อโหมดขั้นสูง ให้ตรวจสอบให้แน่ใจว่า Wi-Fi เปิดอยู่แล้วเลือกชื่อเครือข่าย (SSID) ของเครือข่ายที่เชื่อมต่ออยู่กับโปรเจคเตอร์

การตั้งค่าความปลอดภัยเครือข่ายไร้สาย

คุณสามารถตั้งค่าความปลอดภัยสำหรับโปรเจคเตอร์เพื่อใช้กับเครือข่ายไร้สายได้ ตั้งค่าหนึ่งในตัวเลือกความปลอดภัยต่อไปนี้ให้ตรงกับการตั้งค่าที่ใช้กับเครือข่ายของคุณ

- ความปลอดภัย WPA2-PSK *
 - ความปลอดภัย WPA3-PSK **
 - ความปลอดภัย WPA2/WPA3-PSK **
- * ใช้ได้เฉพาะกับโหมดการเชื่อมต่อโหมดพื้นฐาน
- ** ใช้ได้เฉพาะกับโหมดการเชื่อมต่อโหมดขั้นสูง



ติดต่อผู้ดูแลเครือข่ายของคุณเพื่อขอแนวทางในการป้อนข้อมูลที่ถูกต้อง

- 1 กดปุ่ม [Menu] เลือกเมนูเครือข่ายแล้วกด [Enter]
- 2 เลือกการกำหนดค่าเครือข่ายแล้วกด [Enter]

- 3 เลือกเมนู LAN ไร้สาย แล้วกด [Enter]

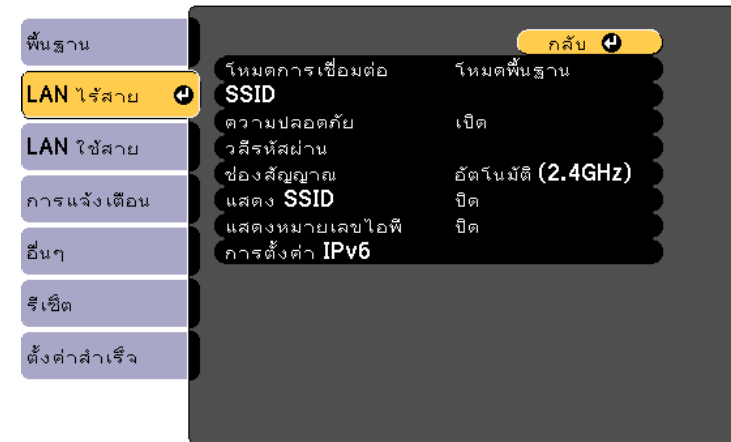

- 4 เลือกเมนูความปลอดภัยแล้วกด [Enter]

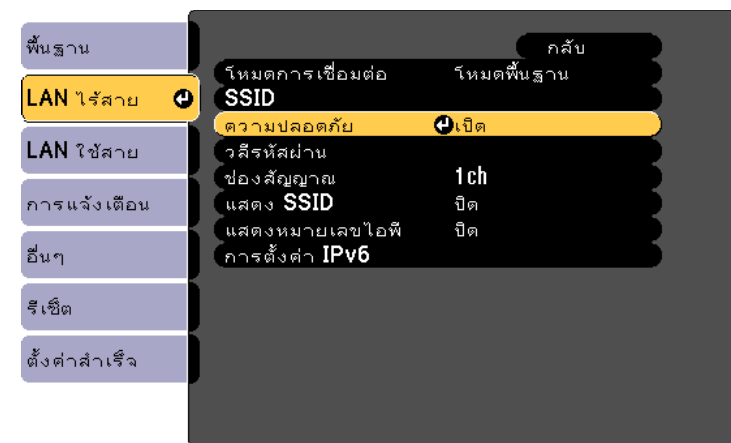

- 5 เลือกการตั้งค่าความปลอดภัยให้ตรงกับการตั้งค่าเครือข่ายของคุณ
- 6 เลือกวลีรหัสผ่าน จากนั้นกด [Enter] แล้วป้อนวลีรหัสผ่านเป็นอักขระตั้งแต่ 8 ถึง 63 ตัว หากต้องการป้อนอักขระมากกว่า 32 ตัว ให้ใช้เว็บเบราว์เซอร์

7 เมื่อทำการตั้งค่าจนเสร็จแล้ว ให้เลือก**ตั้งค่าสำเร็จ** และปฏิบัติตามคำแนะนำบนหน้าจอเพื่อบันทึกการตั้งค่าและออกจากเมนู

▶ **ลิงก์ที่เกี่ยวข้อง**

- “เมนูเครือข่าย - เมนู LAN ไร้สาย” บนหน้าที่ [106](#)

การใช้ QR โค้ดเพื่อเชื่อมต่ออุปกรณ์มือถือ

หลังจากเลือกการตั้งค่าเครือข่ายไร้สายสำหรับโปรเจคเตอร์แล้ว คุณสามารถแสดง QR โค้ดบนหน้าจอแล้วนำไปใช้เพื่อเชื่อมต่อกับอุปกรณ์มือถือผ่านทางแอป Epson iProjection (iOS/Android) ได้



- ตรวจสอบให้แน่ใจว่าคุณได้ติดตั้ง Epson iProjection เวอร์ชันล่าสุดบนอุปกรณ์แล้ว
- คุณสามารถดาวน์โหลด Epson iProjection ได้ฟรีจาก App Store หรือ Google Play ค่าธรรมเนียมใด ๆ ที่เกิดขึ้นในระหว่างการสื่อสารกับ App Store หรือ Google Play ถือเป็นความรับผิดชอบของลูกค้า
- เมื่อใช้ Epson iProjection ในโหมดการเชื่อมต่อ โหมดพื้นฐาน เราขอแนะนำให้ทำการตั้งค่าความปลอดภัย

1 กดปุ่ม [LAN] บนรีโมตคอนโทรล
QR โค้ดจะแสดงบนพื้นผิวที่ฉายภาพ



- หากคุณไม่เห็น QR โค้ด ให้ปรับการตั้งค่า **แสดงข้อมูล LAN** เป็น **ข้อความ & QR โค้ด** ในเมนูเครือข่ายของโปรเจคเตอร์
 ◀ **เครือข่าย > การกำหนดค่าเครือข่าย > พื้นฐาน > แสดงข้อมูล LAN**
- หากต้องการซ่อน QR โค้ด ให้กด [Esc]
- หากมีการซ่อน QR โค้ด ให้กด [Enter] เพื่อแสดง QR โค้ด

2 เปิดใช้งาน Epson iProjection บนอุปกรณ์มือถือของคุณ

3 อ่าน QR โค้ดที่ฉายโดยใช้ Epson iProjection เพื่อเชื่อมต่อกับโปรเจคเตอร์



เพื่อให้อ่าน QR โค้ดได้ถูกต้อง ให้ตรวจสอบให้แน่ใจว่าคุณหันอุปกรณ์ไปทางหน้าจอในระดับที่สม่ำเสมอทั่วกันและใกล้เคียงมากพอให้โค้ดที่ฉายพอดีกับแนวกรอบของตัวอ่าน QR โค้ดในอุปกรณ์มือถือ หากคุณอยู่ห่างจากหน้าจอมากเกินไป เครื่องอาจไม่อ่านโค้ด

เมื่อสร้างการเชื่อมต่อแล้ว ให้เลือกเมนู **เนื้อหาจาก**  จากนั้นให้เลือกไฟล์ที่คุณต้องการฉายภาพ

การใช้คีย์ USB เพื่อเชื่อมต่อคอมพิวเตอร์ Windows

คุณสามารถตั้งค่าแฟลชไดรฟ์ USB ให้เป็นคีย์ USB เพื่อเชื่อมต่อโปรเจคเตอร์กับคอมพิวเตอร์ Windows ที่ใช้เครือข่ายไร้สายอย่างรวดเร็ว หลังจากสร้างคีย์ USB แล้ว คุณจะฉายภาพจากโปรเจคเตอร์ในเครือข่ายได้อย่างรวดเร็ว

1 ตั้งค่าคีย์ USB โดยใช้ซอฟต์แวร์ Epson iProjection (Windows)



ดูคำแนะนำได้ในคู่มือการใช้งาน *Epson iProjection (Windows/Mac)*

2 เปิดโปรเจคเตอร์

3 กดปุ่ม [LAN] บนรีโมตคอนโทรล
ระบบแสดงหน้าจอสถานะเครือข่ายของ LAN ตรวจสอบยืนยันว่ามีผลการแสดงผล SSID และไอพีแอดเดรส

4 ถอดโมดูลเครือข่ายไร้สายจากโปรเจคเตอร์แล้วเสียบคีย์ USB ในพอร์ตเดียวกันกับที่ใช้สำหรับโมดูลเครือข่ายไร้สาย
คุณเห็นข้อความที่ฉายว่าการอัปเดตข้อมูลเครือข่ายสำเร็จ

5 ถอดคีย์ USB ออก
เสียบโมดูล LAN ไร้สายเข้ากับโปรเจคเตอร์อีกครั้ง

6 เชื่อมต่อคีย์ USB กับพอร์ต USB บนคอมพิวเตอร์

7 ปฏิบัติตามคำแนะนำบนหน้าจอเพื่อติดตั้งแอปพลิเคชันที่จำเป็น



- หากระบบแสดงข้อความ Windows Firewall ให้คลิก ใช่เพื่อเปิดใช้งานไฟร์วอลล์
- คุณต้องมีอำนาจระดับผู้ดูแลระบบเพื่อติดตั้งซอฟต์แวร์
- หากซอฟต์แวร์ไม่ติดตั้งอัตโนมัติให้ดับเบิลคลิกที่ **MPPLaunch.exe** ในคีย์ USB

หลังจากผ่านไปสักพัก โปรเจคเตอร์จะแสดงภาพคอมพิวเตอร์ของคุณ

8 เมื่อคุณฉายภาพทางเครือข่ายไร้สายจนเสร็จแล้ว ให้เลือกตัวเลือก **เอาฮาร์ดแวร์ออกอย่างปลอดภัย** ในแถบงานของ Windows จากนั้นจึงถอดคีย์ USB ออกจากคอมพิวเตอร์



คุณอาจต้องรีสตาร์ทคอมพิวเตอร์เพื่อเปิดใช้งานการเชื่อมต่อเครือข่ายไร้สายใหม่อีกครั้ง

การตรวจสอบและควบคุมโปรเจคเตอร์

ปฏิบัติตามคำแนะนำในหัวข้อเหล่านี้เพื่อตรวจสอบและควบคุมโปรเจคเตอร์ผ่านเครือข่าย

▶️ สิ่งที่เกี่ยวข้อง

- “Epson Projector Management Connected / Epson Projector Management” บนหน้าที่ [84](#)
- “การควบคุมโปรเจคเตอร์ที่เชื่อมต่อเครือข่ายโดยใช้เว็บเบราว์เซอร์” บนหน้าที่ [85](#)
- “การตั้งค่าเพื่อรับการเตือนผ่านอีเมลบนเครือข่าย” บนหน้าที่ [89](#)
- “การตั้งค่าการตรวจสอบที่ใช้ SNMP” บนหน้าที่ [90](#)
- “การใช้คำสั่ง ESC/VP21” บนหน้าที่ [91](#)
- “การรองรับ PjLink” บนหน้าที่ [93](#)
- “Web API” บนหน้าที่ [94](#)

Epson Projector Management Connected และ Epson Projector Management คือซอฟต์แวร์ที่ช่วยให้คุณตรวจสอบและควบคุมสถานะของโปรเจคเตอร์ที่เชื่อมต่อกับเครือข่าย

Epson Projector Management Connected ทำหน้าที่จัดการข้อมูลโปรเจคเตอร์บนเซิร์ฟเวอร์ระบบคลาวด์ ซึ่งช่วยให้คุณตรวจสอบจากระยะไกลและควบคุมโปรเจคเตอร์ได้จากทุกอุปกรณ์

Epson Projector Management คือซอฟต์แวร์สำหรับ Windows เท่านั้นที่ช่วยให้คุณตรวจสอบและควบคุมโปรเจคเตอร์ในเครือข่ายเดียวกันจากคอมพิวเตอร์

เลือกตัวเลือกที่เหมาะสมตามสภาพแวดล้อมในการใช้งานและความต้องการ หากคุณใช้ Epson Projector Management Connected คุณจำเป็นต้องติดตั้ง Epson Projector Connected Agent

สำหรับรายละเอียดเพิ่มเติม โปรดดูที่เว็บไซต์ต่อไปนี้

<https://www.projection-service.epson.com/epm-connected/>



วิธีการรับรองความถูกต้องขณะลงทะเบียนโปรเจคเตอร์จะแตกต่างกันไปโดยขึ้นอยู่กับเวอร์ชันของซอฟต์แวร์ Epson Projector Management ที่คุณใช้อยู่

- เวอร์ชัน 5.30 หรือก่อนหน้า: รหัสผ่าน Monitor
- เวอร์ชัน 5.40 หรือใหม่กว่า: รหัสผ่านควบคุมผ่านเว็บ

เพื่อผลลัพธ์ที่ดีที่สุด เราขอแนะนำให้คุณใช้ซอฟต์แวร์ Epson Projector Management เวอร์ชันล่าสุด

🖱️ **เครือข่าย > การกำหนดค่าเครือข่าย > อื่นๆ**

เมื่อเชื่อมต่อโปรเจคเตอร์กับเครือข่ายแล้ว คุณสามารถเลือกการตั้งค่าโปรเจคเตอร์และควบคุมการฉายภาพโดยใช้เว็บเบราว์เซอร์ที่ทำงานร่วมกันได้ การดำเนินการนี้ช่วยให้คุณเข้าถึงโปรเจคเตอร์ได้จากระยะไกล



- ตรวจสอบให้แน่ใจว่าคอมพิวเตอร์และโปรเจคเตอร์เชื่อมต่อกับเครือข่าย ขณะที่ย้ายภาพโดยใช้เครือข่ายไร้สาย ให้เชื่อมต่อโน้ตบุ๊กการเชื่อมต่อ **โหมดขั้นสูง**
- คุณสามารถใช้เว็บเบราว์เซอร์ต่อไปนี้ได้
 - Microsoft Edge (Windows)
 - Safari (Mac, iOS)
 - Chrome (Android)
- ขณะที่ใช้เว็บเบราว์เซอร์ ห้ามเชื่อมต่อโดยใช้เซิร์ฟเวอร์หรือพีซี คุณไม่สามารถเลือกการตั้งค่าเมนูโปรเจคเตอร์ทั้งหมดหรือควบคุมฟังก์ชันโปรเจคเตอร์ทั้งหมดด้วยเว็บเบราว์เซอร์ได้
- หากคุณตั้ง **โหมดสแตนด์บายเป็นเปิดการสื่อสาร** คุณสามารถใช้เว็บเบราว์เซอร์เพื่อเลือกการตั้งค่าและควบคุมการฉายภาพได้แม้ว่าโปรเจคเตอร์จะอยู่ในโหมดสแตนด์บาย (ปิดเครื่องอยู่)
 - **ECO > โหมดสแตนด์บาย > โหมดสแตนด์บาย**

- 1** ตรวจสอบให้แน่ใจว่าโปรเจคเตอร์เปิดอยู่
- 2** ตรวจสอบให้แน่ใจว่าคอมพิวเตอร์หรืออุปกรณ์เชื่อมต่อเครือข่ายเดียวกันกับโปรเจคเตอร์
- 3** เริ่มต้นเปิดเว็บเบราว์เซอร์บนคอมพิวเตอร์หรืออุปกรณ์
- 4** ไปที่หน้าจอบ **Epson Web Control** โดยป้อนไอพีแอดเดรสของโปรเจคเตอร์ลงในช่องแอดเดรสของเบราว์เซอร์ ขณะที่ป้อน IPv6 แอดเดรส ให้ใส่วงเล็บ [และ] ปิดหน้าต่างแอดเดรสระบบจะแสดงหน้าจอบ **Epson Web Control**

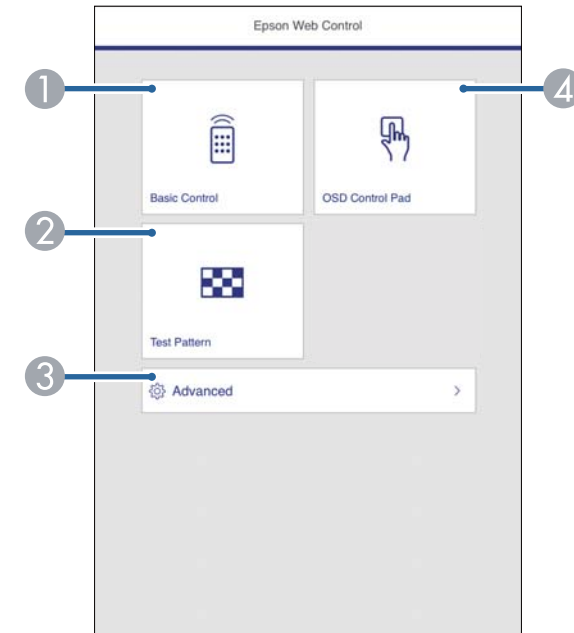

- 1** ควบคุมโปรเจคเตอร์จากระยะไกล
- 2** แสดงรูปแบบทดสอบ
- 3** ตั้งค่าโปรเจคเตอร์แบบละเอียด
- 4** ใช้นิ้วหรือลากเมาส์เพื่อเปิดการตั้งค่าเมนูของโปรเจคเตอร์

5 เลือกตัวเลือกที่สอดคล้องกับฟังก์ชันของโปรเจคเตอร์ที่คุณต้องการควบคุม



คุณอาจจำเป็นต้องเข้าสู่ระบบเพื่อเข้าถึงบางตัวเลือกในหน้าจอ **Epson Web Control** ก่อนอื่นให้ตั้งรหัสผ่านต่อไปนี้

- หากต้องการเข้าถึงตัวเลือก **การควบคุมพื้นฐาน** คุณจำเป็นต้องเข้าสู่ระบบโดยใช้ **EPSONREMOTE** เป็นชื่อผู้ใช้และรหัสผ่าน **Remote** ของคุณ (ค่าเริ่มต้นไม่มีการตั้งรหัสผ่าน)
ตั้งการควบคุมพื้นฐานเป็นเปิดในเมนูเครือข่ายของโปรเจคเตอร์ จากนั้นให้ตั้งรหัสผ่าน
☛ **เครือข่าย > การกำหนดค่าเครือข่าย > อื่นๆ > การควบคุมพื้นฐาน**
- หากต้องการเข้าถึงตัวเลือกอื่นและบันทึกการตั้งค่า คุณจำเป็นต้องเข้าสู่ระบบโดยใช้ **EPSONWEB** เป็นชื่อผู้ใช้และรหัสผ่านควบคุมผ่านเว็บของคุณ (ค่าเริ่มต้นไม่มีการตั้งรหัสผ่าน)
ตั้งรหัสผ่านในเมนูเครือข่ายของโปรเจคเตอร์
☛ **เครือข่าย > การกำหนดค่าเครือข่าย > พื้นฐาน > รหัสผ่านควบคุมผ่านเว็บ**

▶ สิ่งที่เกี่ยวข้อง

- “ตัวเลือกการควบคุมผ่านเว็บ” บนหน้าที่ [86](#)
- “การตั้งค่าโปรเจคเตอร์ - เมนู ECO” บนหน้าที่ [112](#)
- “เมนูเครือข่าย - เมนูพื้นฐาน” บนหน้าที่ [105](#)

ตัวเลือกการควบคุมผ่านเว็บ

การควบคุมพื้นฐาน

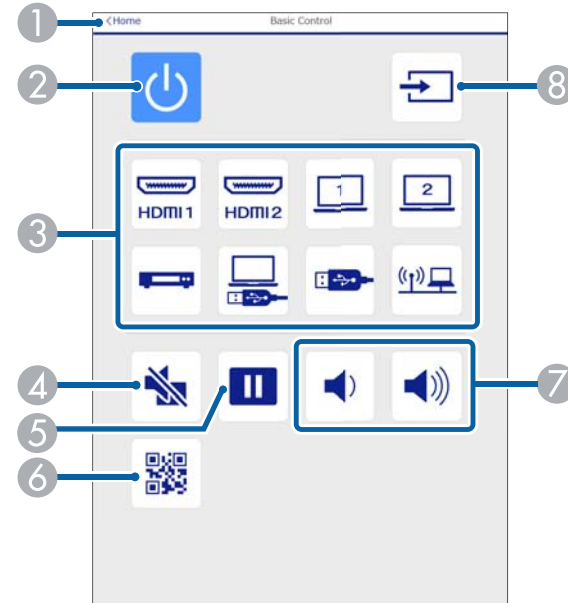

- 1 กลับไปยังหน้าจอ Epson Web Control
- 2 เปิดหรือปิดโปรเจคเตอร์
- 3 เลือกแหล่งกำเนิดขาเข้า
- 4 เปิดหรือปิดวิดีโอและเสียงชั่วคราว
- 5 หยุดภาพชั่วคราวหรือดำเนินต่อ
- 6 แสดง QR โค้ด
- 7 ปรับระดับเสียงจากลำโพง
- 8 ค้นหาแหล่งกำเนิด

แป้นควบคุม OSD

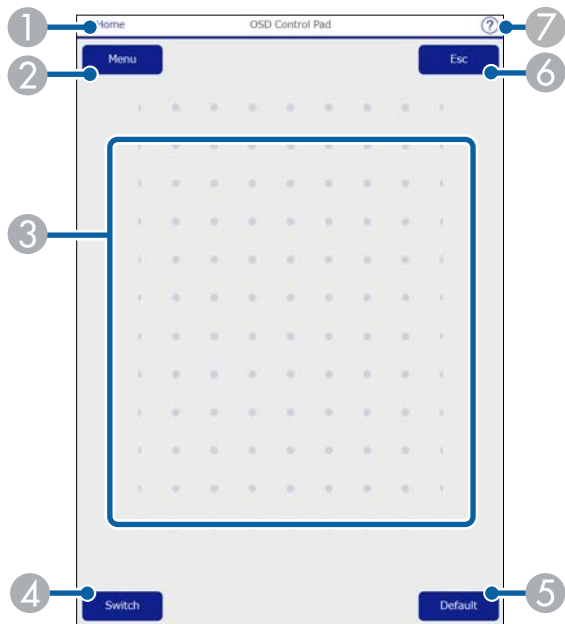

- 1 กลับไปยังหน้าจอ Epson Web Control
- 2 แสดงเมนูการตั้งค่าของโปรเจคเตอร์
- 3 ใช้นิ้วหรือเมาส์ควบคุมเพื่อไปที่เมนู
- 4 สลับวิธีการทำงานเป็นการทำงานด้วยปุ่มกด
- 5 รีเซ็ตการตั้งค่าที่เลือกให้เป็นค่าเริ่มต้น
- 6 กลับไปยังเมนูก่อนหน้า
- 7 แสดงหัวข้อช่วยเหลือ

รูปแบบทดสอบ

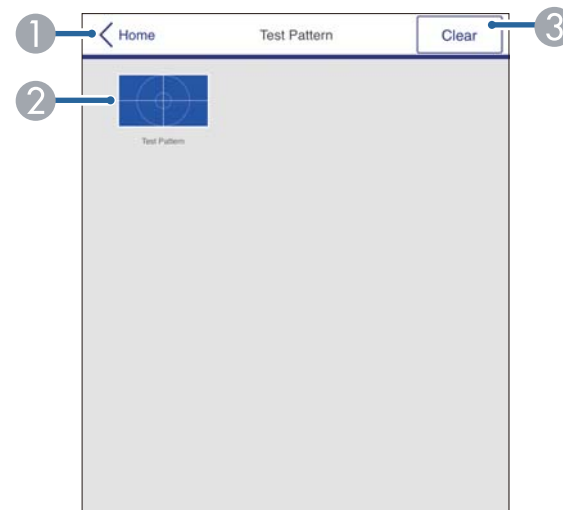

- 1 กลับไปยังหน้าจอ Epson Web Control
- 2 แสดงรูปแบบทดสอบที่มีอยู่ เลือกเพื่อฉายภาพรูปแบบทดสอบ
- 3 ปิดการแสดงผลรูปแบบทดสอบ

ขั้นสูง

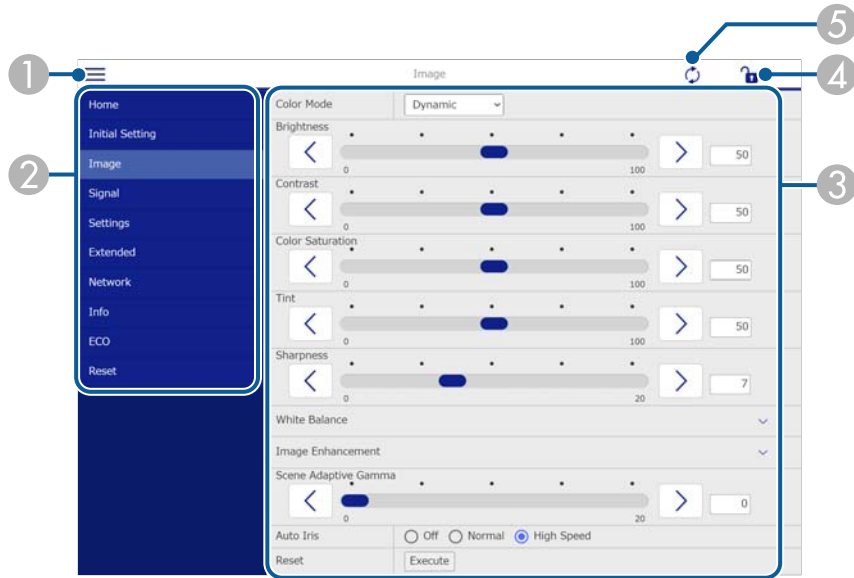

- 1 เปิดเมนู
- 2 แสดงชื่อเมนูที่คุณเลือก
- 3 ระบุการตั้งค่าโปรเจคเตอร์
- 4 ล็อก/ปลดล็อกการตั้งค่าโปรเจคเตอร์
- 5 อัปเดตการตั้งค่าโปรเจคเตอร์



คุณไม่สามารถเปลี่ยนการตั้งค่าต่อไปนี้โดยใช้ Epson Web Control ได้

- เลื่อนภาพ
- ปุ่มกำหนดเอง
- โลโก้ของผู้ใช้
- การตั้งค่า HDMI EQ
- ภาษา
- รีเซ็ตอายุการใช้งานหลอดภาพ

คุณสามารถตั้งค่าโปรเจคเตอร์ให้ส่งการเตือนผ่านอีเมลบนเครือข่ายได้หากเกิดปัญหาขึ้นกับโปรเจคเตอร์ หากคุณปรับการตั้งค่าโหมดสแตนด์บายเป็นเปิดการสื่อสาร คุณจะสามารรับการเตือนผ่านอีเมลได้ แม้ว่าโปรเจคเตอร์จะอยู่ในโหมดสแตนด์บาย (ปิดเครื่องอยู่)

☛ ECO > โหมดสแตนด์บาย > โหมดสแตนด์บาย

- 1 กดปุ่ม [Menu] เลือกเมนูเครือข่ายแล้วกด [Enter]
- 2 เลือกการกำหนดค่าเครือข่ายแล้วกด [Enter]
- 3 เลือกเมนูการแจ้งเตือน แล้วกด [Enter]

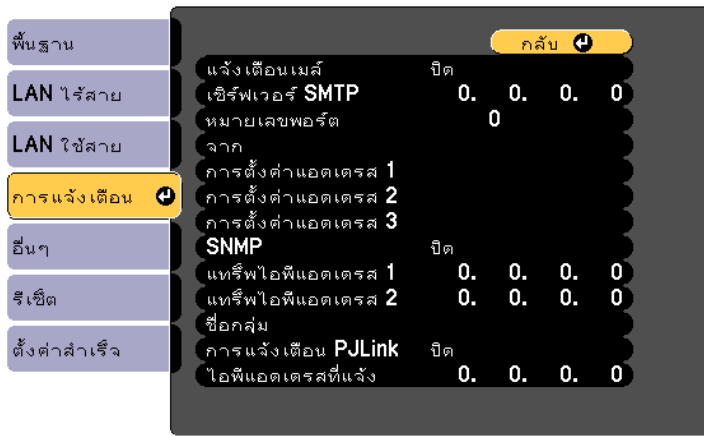

- 4 ปรับการตั้งค่าแจ้งเตือนเมลเป็นเปิด
- 5 ป้อนไอพีแอดเดรสสำหรับตัวเลือกเซิร์ฟเวอร์ SMTP



ห้ามใช้ "127.x.x.x" (โดย x คือหมายเลขตั้งแต่ 0 ถึง 255) สำหรับเซิร์ฟเวอร์ SMTP

- 6 เลือกหมายเลขสำหรับหมายเลขพอร์ตของเซิร์ฟเวอร์ SMTP ตั้งแต่ 1 ถึง 65535 (ค่าเริ่มต้นคือ 25)
- 7 ป้อนอีเมลแอดเดรสที่จะระบุว่าเป็นผู้ส่งในช่องจาก
- 8 เลือกช่องแอตเดรส ป้อนอีเมลแอดเดรส และเลือกการเตือนที่ต้องการรับ ป้อนซ้ำได้สูงสุดสามแอตเดรส



อีเมลแอดเดรสของคุณสามารถใช้อักขระที่เป็นตัวอักษรผสมตัวเลขได้สูงสุด 64 ตัว หากต้องการป้อนอักขระมากกว่า 32 ตัว ให้ใช้เว็บเบราว์เซอร์

- 9 เมื่อเลือกการตั้งค่าจนเสร็จแล้ว ให้เลือกตั้งค่าสำเร็จ และปฏิบัติตามคำแนะนำบนหน้าจอเพื่อบันทึกการตั้งค่าและออกจากเมนู



หากมีปัญหาหลายแรงที่ทำให้โปรเจคเตอร์ปิดการทำงานเอง คุณอาจไม่ได้รับการเตือนผ่านอีเมล

▶▶ สิ่งที่เกี่ยวข้อง

- “ข้อความเตือนผ่านอีเมลเกี่ยวกับโปรเจคเตอร์บนเครือข่าย” บนหน้าที่ 89
- “การตั้งค่าโปรเจคเตอร์ - เมนู ECO” บนหน้าที่ 112

ข้อความเตือนผ่านอีเมลเกี่ยวกับโปรเจคเตอร์บนเครือข่าย

เมื่อเกิดปัญหาขึ้นกับโปรเจคเตอร์บนเครือข่ายและคุณได้เลือกไว้ว่าจะรับข้อความเตือนผ่านอีเมล คุณจะได้รับอีเมลที่มีข้อมูลต่อไปนี้

- อีเมลแอดเดรสที่ตั้งในช่อง จากว่าเป็นผู้ส่งเมล
- Epson Projector ในช่องหัวข้อ
- ชื่อของโปรเจคเตอร์ที่ประสบปัญหา
- ไอพีแอดเดรสของโปรเจคเตอร์ที่ได้รับผลกระทบ
- ข้อมูลเกี่ยวกับปัญหาโดยละเอียด

ผู้ดูแลเครือข่ายสามารถติดตั้งซอฟต์แวร์ SNMP (โปรโตคอลการจัดการเครือข่ายอย่างง่าย) บนคอมพิวเตอร์ในเครือข่ายเพื่อให้ตรวจสอบโปรเจคเตอร์ได้ หากเครือข่ายของคุณใช้ซอฟต์แวร์นี้ คุณสามารถตั้งค่าโปรเจคเตอร์สำหรับการตรวจสอบแบบ SNMP ได้

7 เมื่อเลือกการตั้งค่าจนเสร็จแล้ว ให้เลือก**ตั้งค่าสำเร็จ** และปฏิบัติตามคำแนะนำบนหน้าจอเพื่อบันทึกการตั้งค่าและออกจากเมนู

- 1** กดปุ่ม [Menu] เลือกเมนู**เครือข่าย**แล้วกด [Enter]
- 2** เลือกการ**กำหนดค่าเครือข่าย**แล้วกด [Enter]
- 3** เลือกเมนู**การแจ้งเตือน** แล้วกด [Enter]

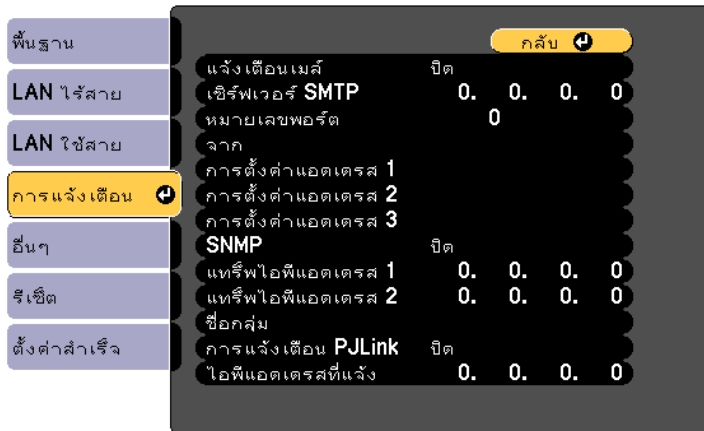

- 4** ปรับการตั้งค่า **SNMP** เป็นเปิด
- 5** ป้อน**ชื่อกลุ่ม SNMP** โดยใช้อักขระที่เป็นตัวอักษรผสมตัวเลขสูงสุด 32 ตัว
- 6** ป้อน**ไอพีแอตเตรส 2** แอตเตรสเพื่อรับการแจ้งเตือน SNMP โดยป้อนระหว่างเลข 0 ถึง 255 ในแต่ละช่องแอตเตรส



ห้ามใช้แอตเตรสเหล่านี้: ตั้งแต่ 224.0.0.0 ถึง 255.255.255.255 (โดย x คือหมายเลขตั้งแต่ 0 ถึง 255) โปรเจคเตอร์นี้รองรับ SNMP เอเจนท์เวอร์ชัน 1 (SNMPv1)

คุณสามารถควบคุมโปรเจคเตอร์จากอุปกรณ์ต่อพ่วงภายนอกได้โดยใช้ ESC/VP21

▶ **ลิงก์ที่เกี่ยวข้อง**

- “รายการคำสั่ง ESC/VP21” บนหน้าที่ 91
- “การจัดวางสายเคเบิล” บนหน้าที่ 91

รายการคำสั่ง ESC/VP21

เมื่อระบบส่งคำสั่งเปิดเครื่องไปยังโปรเจคเตอร์ เครื่องจะเปิดทำงานและเข้าสู่โหมดเริ่มต้นทำงาน เมื่อเปิดเครื่องโปรเจคเตอร์แล้ว ระบบจะส่งคำสั่งกลับเป็นเครื่องหมายทวิภาค “:” (3 Ah)

เมื่อมีการป้อนคำสั่ง โปรเจคเตอร์จะประมวลผลคำสั่งและส่งค่า “:” กลับและรับคำสั่งถัดไป

หากคำสั่งที่ระบบกำลังประมวลผลเกิดสิ้นสุดลงอย่างผิดปกติ ระบบจะแสดงข้อความแจ้งข้อผิดพลาดและส่งค่า “:” กลับ

สามารถใช้คำสั่งต่อไปนี้ได้

รายการ	คำสั่ง	
เปิด/ปิดเครื่อง	เปิด	PWR ON
	ปิด	PWR OFF
การเลือกสัญญาณ	คอมพิวเตอรื1	SOURCE 10
	คอมพิวเตอรื2	SOURCE 20
	HDMI1	SOURCE 30
	HDMI2	SOURCE A0
	วิดีโอ	SOURCE 41
	USB Display	SOURCE 51
	USB	SOURCE 52
	LAN	SOURCE 53
A/V Mute เปิด/ปิด	เปิด	MUTE ON
	ปิด	MUTE OFF

เพิ่มรหัสการสิ้นสุดบรรทัด (0Dh) ปิดท้ายแต่ละคำสั่งและส่งคำสั่ง

ติดต่อสอบถามรายละเอียดเพิ่มเติมกับ Epson

การจัดวางสายเคเบิล

การเชื่อมต่อแบบอนุกรม

- รูปร่างขั้วต่อ: D-Sub แบบ 9 ขา (ตัวผู้)
- ชื่อพอร์ตขาเข้าของโปรเจคเตอร์: RS-232C
- ประเภทสายเคเบิล: สายเคเบิลแบบต่อไขว้ (ไม่ผ่านโมเด็ม)

ในภาพประกอบต่อไปนี้ ฝั่งโปรเจคเตอร์จะแสดงทางด้านซ้าย ในขณะที่ฝั่งคอมพิวเตอร์จะแสดงทางด้านขวา

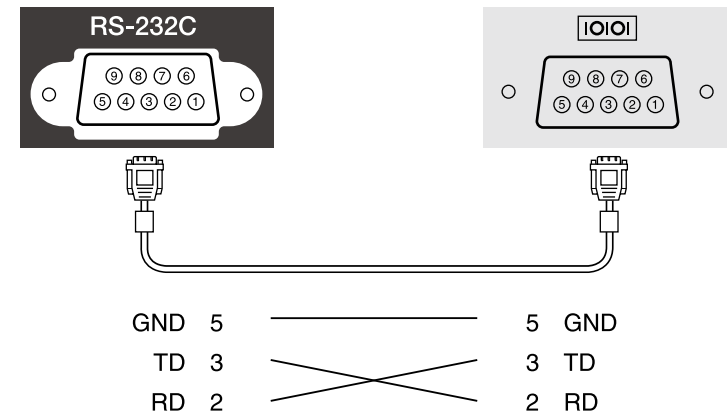

ชื่อสัญญาณ	ฟังก์ชันการทำงาน
GND	สายดินสำหรับสัญญาณ
TD	ส่งข้อมูล
RD	รับข้อมูล

โปรโตคอลการสื่อสาร

- การตั้งค่าบอดเรตเริ่มต้น: 9600 bps

- ความยาวข้อมูล: 8 บิต
- แพริตีบิต: ไม่มี
- บิตจบ: 1 บิต
- การควบคุมปริมาณข้อมูล: ไม่มี

PJLink กำหนดขึ้นโดย JBMIA (สมาคมอุตสาหกรรมเครื่องจักรทางธุรกิจและระบบสารสนเทศแห่งญี่ปุ่น) เพื่อเป็นโปรโตคอลมาตรฐานสำหรับควบคุมโปรเจคเตอร์ที่ทำงานร่วมกันได้กับเครือข่าย ซึ่งเป็นส่วนหนึ่งของความทุ่มเทในการทำให้โปรโตคอลควบคุมโปรเจคเตอร์เป็นมาตรฐาน

โปรเจคเตอร์นี้เป็นไปตามมาตรฐาน PJLink Class2 ที่กำหนดโดย JBMIA

หมายเลขพอร์ตที่ใช้สำหรับฟังก์ชันค้นหา PJLink คือ 4352 (UDP)

คุณต้องสร้างการตั้งค่าเครือข่ายก่อนจึงจะใช้ PJLink ได้

โปรเจคเตอร์ดำเนินการตามคำสั่งทั้งหมด ยกเว้นคำสั่งต่อไปนี้ที่กำหนดโดย PJLink Class2 และข้อตกลงได้รับการยืนยันโดยการตรวจสอบยืนยันความสามารถในการปรับตัวมาตรฐาน PJLink

<http://pjlink.jbmia.or.jp/english/>

- คำสั่งที่ทำงานร่วมกันไม่ได้

ฟังก์ชันการทำงาน		คำสั่ง PJLink
การตั้งค่า Mute	เซตการปิดภาพ	AVMT 11
	เซตการปิดเสียง	AVMT 21

- พอร์ตขาเข้าและหมายเลขแหล่งกำเนิดสัญญาณขาเข้าที่สอดคล้องกัน

ชื่อพอร์ตขาเข้า	หมายเลขแหล่งกำเนิดสัญญาณขาเข้า
Computer1	11
Computer2	12
Video	21
HDMI1	32
HDMI2	33
USB	41
LAN	52
USB Display	53

- ชื่อผู้ผลิตที่แสดงสำหรับ “การสอบถามข้อมูลชื่อผู้ผลิต”

EPSON

- ชื่อรุ่นที่แสดงสำหรับ “การสอบถามข้อมูลชื่อผลิตภัณฑ์”

- EPSON EA56S/W56S+/W56S

ดูรายละเอียดได้ในข้อมูลจำเพาะของ *Web API* สำหรับโปรเจคเตอร์



- คุณสามารถรับรองความถูกต้องการสื่อสาร Web API โดยใช้การรับรองความถูกต้อง API (การรับรองความถูกต้อง Digest)
- ชื่อผู้ใช้สำหรับการรับรองความถูกต้อง API คือ **EPSONWEB** ใช้รหัสผ่านที่ตั้งไว้สำหรับ **รหัสผ่านควบคุมผ่านเว็บ**
☛ เครื่องฉาย > การกำหนดค่าเครื่องฉาย > พื้นฐาน > รหัสผ่านควบคุมผ่านเว็บ

▶▶ สิ่งที่เกี่ยวข้อง

- “การเปิดใช้ Web API” บนหน้าที่ [94](#)

การเปิดใช้ Web API

คุณสามารถเปิดใช้ Web API ได้โดยใช้เมนูของโปรเจคเตอร์

- 1** กดปุ่ม [Menu] เลือกเมนูเครื่องฉายแล้วกด [Enter]
- 2** เลือกการกำหนดค่าเครื่องฉายแล้วกด [Enter]
- 3** เลือกอื่นๆ แล้วกด [Enter]
- 4** เลือกการตั้งค่า Web API
- 5** ตั้ง Web API เป็นเปิด
- 6** เมื่อเลือกการตั้งค่าจนเสร็จแล้ว ให้เลือกตั้งค่าสำเร็จ และปฏิบัติตามคำแนะนำหน้าจอเพื่อ บันทึกการตั้งค่าและออกจากเมนู

การปรับการตั้งค่าเมนู

ปฏิบัติตามคำแนะนำในหัวข้อเหล่านี้เพื่อเข้าถึงระบบเมนูของโปรเจคเตอร์และเปลี่ยนการตั้งค่าของโปรเจคเตอร์

▶ สิ่งที่เกี่ยวข้อง

- “การใช้เมนูของโปรเจคเตอร์” บนหน้าที่ 96
- “การใช้คีย์บอร์ดที่แสดง” บนหน้าที่ 97
- “การตั้งค่าคุณภาพของภาพ - เมนูภาพ” บนหน้าที่ 98
- “การตั้งค่าสัญญาณขาเข้า - เมนูสัญญาณ” บนหน้าที่ 99
- “การตั้งค่าไฟเจอร์โปรเจคเตอร์ - เมนูเครือข่าย” บนหน้าที่ 100
- “การตั้งค่าโปรเจคเตอร์ - เมนูขยาย” บนหน้าที่ 102
- “การตั้งค่าเครือข่ายโปรเจคเตอร์ - เมนูเครือข่าย” บนหน้าที่ 104
- “การตั้งค่าโปรเจคเตอร์ - เมนู ECO” บนหน้าที่ 112
- “การแสดงผลข้อมูลโปรเจคเตอร์ - เมนูข้อมูล” บนหน้าที่ 114
- “ตัวเลือกสำหรับรีเซ็ตโปรเจคเตอร์ - เมนูรีเซ็ต” บนหน้าที่ 116
- “การคัดลอกการตั้งค่าเมนูระหว่างโปรเจคเตอร์ (การตั้งค่าแบบชุด)” บนหน้าที่ 117

คุณสามารถใช้เมนูของโปรเจคเตอร์เพื่อปรับการตั้งค่าที่ควบคุมวิธีการทำงานของโปรเจคเตอร์ได้ โปรเจคเตอร์แสดงเมนูบนหน้าจอ

- 1 กดปุ่ม [Menu] บนแผงควบคุมหรือรีโมตคอนโทรล
คุณ将会เห็นหน้าจอเมนูที่แสดงการตั้งค่าเมนูภาพ

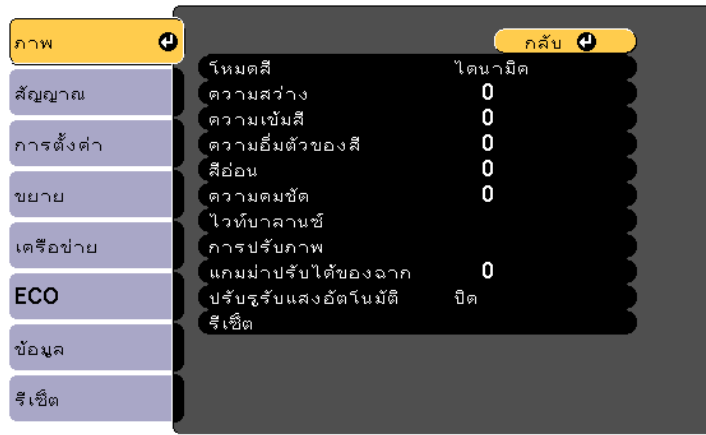

- 2 กดปุ่มลูกศรขึ้นหรือลงเพื่อเลื่อนผ่านเมนูต่าง ๆ ที่แสดงทางด้านซ้าย การตั้งค่าสำหรับแต่ละเมนูจะแสดงทางด้านขวา

 การตั้งค่าที่ปรับได้จะขึ้นอยู่กับแหล่งกำเนิดขาเข้าในปัจจุบัน

- 3 หากต้องการเปลี่ยนการตั้งค่าในเมนูที่แสดง ให้กด [Enter]
- 4 กดปุ่มลูกศรขึ้นหรือลงเพื่อเลื่อนผ่านการตั้งค่า
- 5 เปลี่ยนการตั้งค่าโดยใช้ปุ่มที่แสดงทางด้านล่างของหน้าจอเมนู
- 6 หากต้องการเปลี่ยนการตั้งค่าเมนูทั้งหมดกลับเป็นค่าเริ่มต้น ให้เลือกรีเซ็ต

- 7 เมื่อเปลี่ยนการตั้งค่าบนเมนูเสร็จแล้ว ให้กด [Esc]
- 8 กดปุ่ม [Menu] หรือ [Esc] เพื่อออกจากเมนู

คุณสามารถใช้คีย์บอร์ดที่แสดงเพื่อป้อนตัวเลขและอักขระได้

- 1 ใช้ปุ่มลูกศรบนแผงควบคุมหรือรีโมตคอนโทรลเพื่อเลื่อนไปที่ตัวเลขหรืออักขระที่คุณต้องการป้อน แล้วกดปุ่ม [Enter]



แต่ละครั้งที่คุณเลือกคีย์ CAPS ตัวอักษรจะสลับกันระหว่างตัวพิมพ์ใหญ่กับตัวพิมพ์เล็ก และแต่ละครั้งที่คุณเลือกคีย์ SYM1/2 สัญลักษณ์ที่อยู่ในกรอบจะเปลี่ยน

- 2 หลังจากป้อนข้อความแล้ว ให้เลือก Finish บนคีย์บอร์ดเพื่อยืนยันข้อความที่ป้อน เลือก Cancel เพื่อยกเลิกการป้อนข้อความ



คุณสามารถเลือกการตั้งค่าโปรเจคเตอร์และควบคุมการฉายภาพผ่านเครือข่ายโดยใช้เว็บเบราว์เซอร์ในคอมพิวเตอร์ได้
สัญลักษณ์บางตัวจะไม่สามารถป้อนด้วยคีย์บอร์ดที่แสดงได้ ใช้เว็บเบราว์เซอร์เพื่อป้อนข้อความ

▶ สิ่งที่เกี่ยวข้อง

- “ข้อความที่ใช้ได้เมื่อใช้แป้นพิมพ์บนหน้าจอ” บนหน้าที่ 97
- “การควบคุมโปรเจคเตอร์ที่เชื่อมต่อเครือข่ายโดยใช้เว็บเบราว์เซอร์” บนหน้าที่ 85

ข้อความที่ใช้ได้เมื่อใช้แป้นพิมพ์บนหน้าจอ

คุณสามารถป้อนข้อความต่อไปนี้ได้เมื่อใช้แป้นพิมพ์บนหน้าจอ

ประเภทข้อความ	รายละเอียด
ตัวเลข	0123456789
ตัวอักษร	ABCDEFGHIJKLMNOPQRSTUVWXYZ abcdefghijklmnopqrstuvwxyz
สัญลักษณ์	!"#\$%&'()*+,-./:;<=>?@[\\]^_`{ }~

การตั้งค่าในเมนูภาพช่วยให้คุณปรับคุณภาพของภาพสำหรับแหล่งกำเนิดขาเข้าที่คุณกำลังใช้อยู่ในปัจจุบันได้ การตั้งค่าที่ปรับได้จะขึ้นอยู่กับแหล่งกำเนิดขาเข้าที่เลือกในปัจจุบัน

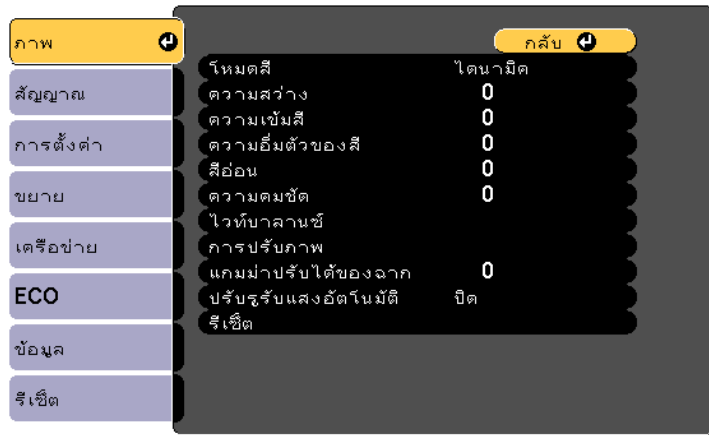

หากต้องการเปลี่ยนการตั้งค่าสำหรับแหล่งกำเนิดขาเข้า ให้ตรวจสอบให้แน่ใจว่าการเชื่อมต่อแหล่งกำเนิดอยู่ แล้วเลือกแหล่งกำเนิดดังกล่าว

การตั้งค่า	ตัวเลือก	คำอธิบาย
โหมดสี	รายการโหมดสีที่ใช้ได้	ปรับความชัดของสีภาพสำหรับสภาพแวดล้อมและภาพประเภทต่าง ๆ
ความสว่าง	เลือกได้หลายระดับ	เพิ่มหรือลดความสว่างของภาพโดยรวม
ความเข้มสี	เลือกได้หลายระดับ	ปรับระดับความแตกต่างระหว่างพื้นที่สีเข้มและสีอ่อนในภาพ
ความอึมัวของสี	เลือกได้หลายระดับ	ปรับความเข้มของสีภาพ
สีอ่อน	เลือกได้หลายระดับ	ปรับสมดุลของสีระหว่างโทนสีเข้วยกับโทนสีม่วงแดงในภาพ
ความคมชัด	เลือกได้หลายระดับ	ปรับความคมชัดหรือความนุ่มนวลของรายละเอียดภาพ
ไวท์บาลานซ์		ปรับสมดุลโดยรวมของภาพ
	อุณหภูมิสี	อุณหภูมิสี: กำหนดอุณหภูมิสีตามโหมดสีที่เลือก ค่าที่สูงขึ้นจะปรับสมดุลสีของภาพให้เป็นสีฟ้า ส่วนค่าที่ต่ำลงจะปรับสมดุลสีของภาพให้เป็นสีแดง

การตั้งค่า	ตัวเลือก	คำอธิบาย
	ปรับแต่งเอง	ปรับแต่งเอง: ปรับองค์ประกอบสี R (สีแดง) G (สีเขียว) และ B (สีน้ำเงิน) ของออฟเซตและเกนแต่ละองค์ประกอบ
การปรับภาพ		ปรับความละเอียดที่รับรู้ได้ของภาพดังนี้
	การลดสัญญาณรบกวน	การลดสัญญาณรบกวน: ลดแสงกะพริบในภาพและnoise
	ดีอินเตอร์เลข (สำหรับสัญญาณอินเตอร์เลขขาเข้า [480i/576i/1080i])	ดีอินเตอร์เลข: ตั้งว่าจะแปลงสัญญาณอินเตอร์เลขเป็นโปรเกรสซีฟหรือไม่ สำหรับภาพวิดีโอบางประเภท <ul style="list-style-type: none"> • ปิด: สำหรับภาพวิดีโอเคลื่อนไหว • วิดีโอ: สำหรับภาพวิดีโอส่วนใหญ่ • ฟิล์ม/อัตโนมัติ: สำหรับภาพยนตร์ คอมพิวเตอร์กราฟิก และแอนิเมชัน
แกมมาปรับได้ของฉาก	เลือกได้หลายระดับ	ปรับระดับสีตามฉากและทำให้ภาพมีสีสันสดใสมากขึ้น เลือกหมายเลขจำนวนมากเพื่อเสริมความเข้มสี
ปรับรูรับแสงอัตโนมัติ	ปิด ปกติ ความเร็วสูง	เลือกความสว่างที่ฉายภาพโดยอิงตามความสว่างของภาพ
รีเซ็ต	—	รีเซ็ตค่าการปรับแต่งทั้งหมดในเมนูภาพของโหมดสีที่เลือกให้เป็นการตั้งค่าเริ่มต้น

 การตั้งค่าความสว่างไม่ส่งผลต่อความสว่างของหลอดภาพ หากต้องการเปลี่ยนโหมดการตั้งค่าหลอดภาพ ให้ใช้การตั้งค่าการใช้พลังงานในเมนู ECO ของโปรเจคเตอร์

- » **ลิงก์ที่เกี่ยวข้อง**
- “โหมดสีที่มีให้เลือกใช้” บนหน้าที่ 50

โดยปกติแล้วโปรเจคเตอร์จะตรวจจับและปรับการตั้งค่าสัญญาณขาเข้าให้เหมาะสมโดยอัตโนมัติ หากคุณต้องปรับแต่งการตั้งค่าดังกล่าว คุณสามารถใช้เมนูสัญญาณได้ การตั้งค่าที่ปรับได้จะขึ้นอยู่กับแหล่งกำเนิดขาเข้าที่เลือกในปัจจุบัน

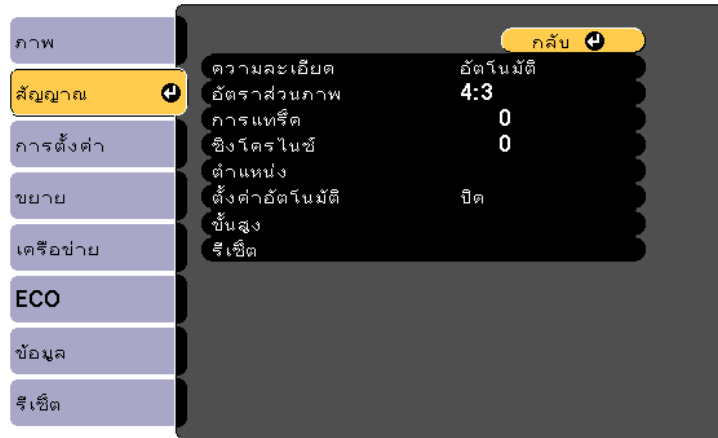

การตั้งค่า	ตัวเลือก	คำอธิบาย
ตำแหน่ง	—	ปรับตำแหน่งภาพบนหน้าจอ
ตั้งค่าอัตโนมัติ	เปิด ปิด	ปรับคุณภาพของภาพคอมพิวเตอร์ให้เหมาะสมโดยอัตโนมัติ (เมื่อเปิด)
ขั้นสูง	ช่วงสัญญาณภาพ	ตั้งช่วงสัญญาณภาพให้ตรงกับการตั้งค่าของอุปกรณ์ที่เชื่อมต่ออยู่กับพอร์ต HDMI
	สัญญาณวิดีโอ	สัญญาณวิดีโอ: ระบุประเภทสัญญาณจากแหล่งกำเนิดขาเข้าที่เชื่อมต่ออยู่กับพอร์ต Video หากมีสัญญาณรบกวนหรือภาพไม่ปรากฏเมื่อตั้งเป็นอัตโนมัติให้เลือกสัญญาณที่เหมาะสมกับอุปกรณ์ที่เชื่อมต่ออยู่
รีเซ็ต	—	รีเซ็ตค่าการปรับแต่งทั้งหมดในเมนูสัญญาณให้เป็นการตั้งค่าเริ่มต้น

▶▶ **ลิงก์ที่เกี่ยวข้อง**

- “อัตราส่วนภาพที่มีให้เลือกใช้” บนหน้าที่ 48



คุณสามารถคืนการตั้งค่าการเทร็ค ซิงโครไนซ์ และตำแหน่งเป็นการตั้งค่าเริ่มต้นได้ โดยกดปุ่ม [Auto] บนรีโมตคอนโทรล

หากต้องการเปลี่ยนการตั้งค่าสำหรับแหล่งกำเนิดขาเข้า ให้ตรวจสอบให้แน่ใจว่ามีการเชื่อมต่อแหล่งกำเนิดอยู่ แล้วเลือกแหล่งกำเนิดดังกล่าว

การตั้งค่า	ตัวเลือก	คำอธิบาย
ความละเอียด	อัตโนมัติ กว้าง ปกติ	ตั้งความละเอียดสัญญาณขาเข้าหากไม่ได้ตรวจจับความละเอียดอัตโนมัติโดยใช้ตัวเลือกอัตโนมัติ
อัตราส่วนภาพ	ดูรายการอัตราส่วนภาพที่ใช้ได้	ตั้งอัตราส่วนภาพ (อัตราส่วนกว้างต่อสูง) สำหรับแหล่งกำเนิดขาเข้าที่เลือก
การเทร็ค	เลือกได้หลายระดับ	ปรับสัญญาณเพื่อขจัดเส้นแนวตั้งในภาพคอมพิวเตอร์
ซิงโครไนซ์	เลือกได้หลายระดับ	ปรับสัญญาณเพื่อขจัดส่วนที่ไม่ชัดหรือแสงกะพริบในภาพคอมพิวเตอร์

ตัวเลือกในเมนูการตั้งค่าช่วยให้คุณปรับแต่งพีเจเออร์ต่าง ๆ ของโพรเจคเตอร์ได้

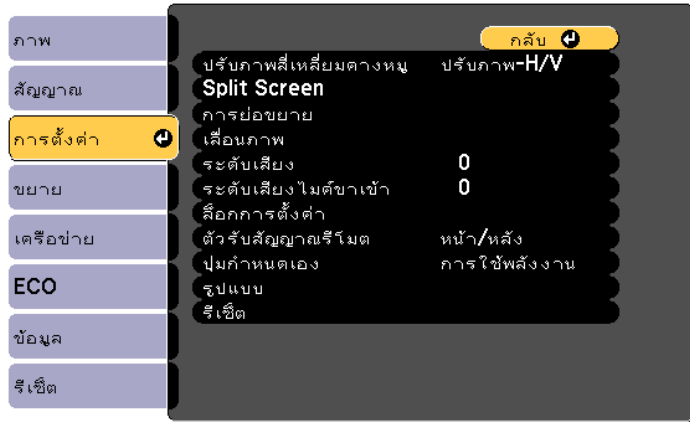

การตั้งค่า	ตัวเลือก	คำอธิบาย
ปรับภาพสี่เหลี่ยมคางหมู		ปรับรูปร่างของภาพเป็นสี่เหลี่ยมผืนผ้า (แนวนอนและแนวตั้ง)
	ปรับภาพ-H/V	ปรับภาพแนวตั้ง: เลือกเพื่อแก้ไขด้านแนวตั้งให้ถูกต้องด้วยตนเอง ปรับภาพแนวนอน: เลือกเพื่อแก้ไขด้านแนวนอนให้ถูกต้องด้วยตนเอง ปรับภาพแนวตั้ง อัตโนมัติ: เปิดหรือปิดการแก้ไขให้ถูกต้องแบบอัตโนมัติ
	Quick Corner	Quick Corner: เลือกเพื่อแก้ไขรูปร่างและการจัดวางภาพให้ถูกต้องโดยใช้การแสดงผลบนหน้าจอ

การตั้งค่า	ตัวเลือก	คำอธิบาย
Split Screen	ขนาดหน้าจอ แหล่งกำเนิด สลับหน้าจอ แหล่งกำเนิดเสียง จัดขีด แสดง QR โค้ด ออกจาก Split Screen	แบ่งพื้นที่มุมมองในแนวนอนและแสดงภาพสองภาพต่อกัน (กด [Esc] เพื่อยกเลิกการแสดงผลแบบ Split Screen)
ขยาย	เลือกได้หลายระดับ	ปรับขนาดของภาพที่ฉาย
เลื่อนภาพ	เลือกได้หลายตำแหน่ง	เลื่อนตำแหน่งภาพตามแนวนอนและแนวตั้ง ใช้พีเจเออร์นี้ไม่ได้หากตั้งค่าตัวเลือกขยายเป็นการตั้งค่าที่กว้างที่สุด
ระดับเสียง	เลือกได้หลายระดับ	ปรับระดับเสียงของระบบลำโพงของโพรเจคเตอร์ นอกจากนี้คุณสามารถปรับระดับเสียงของลำโพงภายนอกได้เช่นกัน มีการบันทึกการตั้งค่าสำหรับแต่ละแหล่งกำเนิด
ระดับเสียงไมค์ขาเข้า	เลือกได้หลายระดับ	ปรับระดับสัญญาณขาเข้าจากไมโครโฟน เมื่อระดับเสียงไมค์ขาเข้าเพิ่มขึ้น ระดับเสียงของอุปกรณ์เชื่อมต่ออื่นจะลดลง เมื่อระดับเสียงลดลง ระดับเสียงของอุปกรณ์เชื่อมต่ออื่นจะเพิ่มขึ้น
ล็อกการตั้งค่า	ล็อกการทำงาน	ควบคุมการล็อกปุ่มโพรเจคเตอร์เพื่อความปลอดภัยของโพรเจคเตอร์ตั้งนี้ ล็อกทั้งหมด: ล็อกปุ่มทั้งหมด ล็อกการทำงาน: ล็อกปุ่มทั้งหมดยกเว้นปุ่มเปิดปิด ปิด: ไม่มีการล็อกปุ่ม
ตัวรับสัญญาณรีโมต	หน้า/หลัง ข้างหน้า ข้างหลัง ปิด	จำกัดการรับสัญญาณรีโมตคอนโทรลของตัวรับสัญญาณที่เลือก ปิด จะปิดตัวรับสัญญาณทั้งหมด

การตั้งค่า	ตัวเลือก	คำอธิบาย
ปุ่มกำหนดเอง	การใช้พลังงาน ข้อมูล ดีเอ็นดีเออร์เลข รูปแบบทดสอบ ความละเอียด ระดับเสียงไมค์ขาเข้า การแสดงผลรูปแบบ แสดง QR โฉด	กำหนดตัวเลือกเมนูไปยังปุ่ม [User] บนรีโมตคอนโทรลสำหรับการเข้าถึงแบบแตะครั้งเดียว
รูปแบบ		เลือกตัวเลือกการแสดงผลรูปแบบต่าง ๆ คำเตือน: หากระบบแสดงรูปแบบหนึ่งเป็นเวลานาน ภาพที่ฉายอาจมีภาพตกค้างให้เห็นได้
	การแสดงผลรูปแบบ	การแสดงผลรูปแบบ: ช่วยให้แสดงชนิดรูปแบบที่เลือกบนหน้าจอเพื่อช่วยในการนำเสนอ
	ชนิดรูปแบบ	ชนิดรูปแบบ: เลือกรูปแบบจากรูปแบบที่ 1 ถึง 4 หรือรูปแบบของผู้ใช้ รูปแบบที่ 1 ถึง 4 แสดงรูปแบบที่ลงทะเบียนไว้ล่วงหน้าในโปรเจคเตอร์ เช่น รูปแบบสายเส้นหรือรูปแบบเส้นกริด
	รูปแบบของผู้ใช้	รูปแบบของผู้ใช้: จับภาพหน้าจอที่ฉายแล้วบันทึกเป็นรูปแบบการแสดงผล
	รูปแบบทดสอบ	รูปแบบทดสอบ: แสดงรูปแบบทดสอบเพื่อช่วยในการปรับระยะชัดและขยายภาพ รวมถึงแก้ไขรูปร่างของภาพ (กดปุ่ม [Esc] เพื่อยกเลิกการแสดงผลรูปแบบ)
รีเซ็ต	—	รีเซ็ตค่าการปรับแต่งทั้งหมดในเมนู การตั้งค่า ให้เป็นการตั้งค่าเริ่มต้น ยกเว้นการตั้งค่าต่อไปนี้ <ul style="list-style-type: none"> • ปุ่มกำหนดเอง • ขยาย • เลื่อนภาพ

การตั้งค่าบนเมนูขยายช่วยให้คุณปรับแต่งฟีเจอร์การตั้งค่าต่าง ๆ ของโปรเจคเตอร์ได้



การตั้งค่า	ตัวเลือก	คำอธิบาย
หน้าจอหลัก		เลือกตัวเลือกการแสดงผลหน้าจอหลักของโปรเจคเตอร์
	แสดงหน้าจอหลักอัตโนมัติ	แสดงหน้าจอหลักอัตโนมัติ: เลือกว่าจะแสดงหรือไม่แสดงหน้าจอหลักโดยอัตโนมัติเมื่อระบบไม่พบสัญญาณขาเข้าตอนเปิดโปรเจคเตอร์
	ฟังก์ชันกำหนดเอง 1 ฟังก์ชันกำหนดเอง 2	ฟังก์ชันกำหนดเอง 1/ฟังก์ชันกำหนดเอง 2: เลือกเพื่อตั้งค่าฟังก์ชันและการแสดงผลเป็นหน้าจอหลักที่กำหนดเอง
จอแสดงผล		เลือกตัวเลือกการแสดงผลแบบต่าง ๆ
	ข้อความ	ข้อความ: ตั้งเป็นเปิดเพื่อแสดงข้อความบนภาพที่ฉาย เช่น ชื่อแหล่งกำเนิดสัญญาณขาเข้า ชื่อโหมดสี อัตราส่วนภาพ ข้อความแจ้งว่าไม่มีสัญญาณ หรือคำเตือนอุณหภูมิสูง หากคุณไม่ต้องการแสดงข้อความให้ตั้งค่าเป็นปิด
	แสดงฉากหลัง	แสดงฉากหลัง: ตั้งโลโก้หรือสีของหน้าจอเพื่อแสดงในตอนที่ไม่มีสัญญาณ
	หน้าจอการสตาร์ทเครื่อง	หน้าจอการสตาร์ทเครื่อง: ตั้งค่าเป็นเปิดเพื่อแสดงโลโก้เมื่อโปรเจคเตอร์เริ่มทำงาน

การตั้งค่า	ตัวเลือก	คำอธิบาย	
	A/V Mute	A/V Mute: ตั้งโลโก้หรือสีของหน้าจอเพื่อแสดงเมื่อเปิดใช้งาน A/V Mute	
โลโก้ของผู้ใช้	—	สร้างหน้าจอที่โปรเจคเตอร์จะแสดงเพื่อระบุตัวตนเครื่องและเพิ่มความปลอดภัย	
การฉายภาพ	ข้างหน้า	เลือกวิธีที่โปรเจคเตอร์จะหันเข้าหาหน้าจอเพื่อให้ระบบฉายภาพในแนวที่ถูกต้อง	
	ข้างหน้า/เพดาน		
	ข้างหลัง		
	ข้างหลัง/เพดาน		
การทำงาน		เลือกตัวเลือกการทำงานแบบต่าง ๆ	
		Direct Power On	Direct Power On: ช่วยให้คุณเปิดโปรเจคเตอร์ได้ทันทีที่เสียบปลั๊กโดยไม่ต้องกดปุ่มเปิดปิด
		โหมดความสูงระดับสูง	โหมดความสูงระดับสูง: ควบคุมอุณหภูมิการทำงานของโปรเจคเตอร์ที่ระดับความสูงมากกว่า 1,500 ม.เหนือระดับน้ำทะเล
		ค้นหาสัญญาณอัตโนมัติ	ค้นหาสัญญาณอัตโนมัติ: ตั้งค่าเป็นเปิดเพื่อค้นหาสัญญาณขาเข้าโดยอัตโนมัติและฉายภาพเมื่อไม่มีสัญญาณขาเข้า
	เปิดเครื่องอัตโนมัติ	เปิดเครื่องอัตโนมัติ: เลือกแหล่งกำเนิดภาพจากแหล่งที่คุณต้องการให้เริ่มการฉายภาพโดยอัตโนมัติ เมื่อโปรเจคเตอร์พบสัญญาณขาเข้าจากแหล่งกำเนิดภาพที่เลือก ระบบจะฉายภาพโดยอัตโนมัติในโหมดสแตนด์บาย พีเจซีนี้ใช้ร่วมกับแหล่งกำเนิดภาพต่อไปนี้ <ul style="list-style-type: none"> • HDMI1 • คอมพิวเตอร์1 • USB Display 	

การตั้งค่า	ตัวเลือก	คำอธิบาย
	ทริกเกอร์การเปิดเครื่อง	ตั้งวิธีการเปิดโปรเจคเตอร์เมื่อตัวเลือก เปิดเครื่องอัตโนมัติ ถูกตั้งเป็น HDMI1 การตรวจจับการเสียบปลั๊ก: เปิดโปรเจคเตอร์อัตโนมัติเมื่อตรวจพบว่ามีการเปิดอุปกรณ์ที่เชื่อมต่ออยู่ การตรวจจับสัญญาณ: เปิดโปรเจคเตอร์อัตโนมัติเมื่อตรวจพบสัญญาณวิดีโอ HDMI เมื่อตั้งเป็นการ ตรวจจับสัญญาณ กำลังไฟที่ใช้ในโหมดสแตนด์บายจะเพิ่มขึ้น โปรดคำนึงถึงสภาพแวดล้อมก่อนทำการเปลี่ยนแปลงใด ๆ
	การตั้งค่า HDMI EQ	การตั้งค่า HDMI EQ: ปรับระดับสัญญาณ HDMI ขาเข้าโดยอิงตามอุปกรณ์ที่เชื่อมต่อกับพอร์ต HDMI หากภาพมีสัญญาณรบกวนมาก หรือหากมีปัญหาเกิดขึ้น เช่น ภาพฉายไม่ชัดจนใจ ให้เปลี่ยนการตั้งค่า หากไม่มีการแสดงผลภาพเมื่อใช้อุปกรณ์สตรีมมิ่งสื่อขนาดเล็ก ให้เลือก 1
	ขั้นสูง	ตำแหน่งที่บันทึก log: กำหนดตำแหน่งในการบันทึกไฟล์บันทึกข้อผิดพลาดและข้อมูลการทำงาน ช่วงการตั้งค่าแบบ Batch: เลือกทั้งหมดเพื่อคัดลอกการตั้งค่าเมนูโปรเจคเตอร์ทั้งหมดที่ใช้พีเจอาร์การตั้งค่าแบบชุด เลือก แบบจำกัด ในกรณีที่คุณไม่ต้องการคัดลอกการตั้งค่าต่อไปนี้ <ul style="list-style-type: none"> การตั้งค่า การป้องกันด้วยรหัสผ่าน การตั้งค่าเมนู เครื่องช่วย
การตั้งค่า A/V		เลือกการตั้งค่าสัญญาณเสียงและวิดีโอออกต่าง ๆ ต่อไปนี้
	สัญญาณออก A/V	สัญญาณออก A/V: ตั้งเป็น ตลอดเวลา เพื่อส่งสัญญาณเสียงและภาพออกไปยังอุปกรณ์ต่อพ่วงภายนอกเมื่อโปรเจคเตอร์อยู่ในโหมดสแตนด์บาย
	การตั้งค่าเสียง	สัญญาณเสียงออก: เลือกพอร์ตสัญญาณเสียงเข้าเมื่อฉายภาพจากพอร์ตใดก็ได้ยกเว้นพอร์ต HDMI สัญญาณเสียงออก HDMI1/สัญญาณเสียงออก HDMI2: เลือกพอร์ตสัญญาณเสียงเข้าเมื่อฉายภาพจากพอร์ต HDMI

การตั้งค่า	ตัวเลือก	คำอธิบาย
โปรเจคเตอร์ ID	ปิด 1 ถึง 9	กำหนด ID ให้กับโปรเจคเตอร์เมื่อใช้โปรเจคเตอร์หลายเครื่อง
ภาษา	เลือกได้หลายภาษา	เลือกภาษาสำหรับแสดงข้อความและเมนูในโปรเจคเตอร์
รีเซ็ต	—	รีเซ็ตค่าการปรับแต่งทั้งหมดใน เมนูขยาย ให้เป็นการตั้งค่าเริ่มต้น ยกเว้นการตั้งค่าต่อไปนี้ <ul style="list-style-type: none"> โลโก้ของผู้ใช้ การฉายภาพ โหมดความสูงระดับสูง ค้นหาสัญญาณอัตโนมัติ การตั้งค่า HDMI EQ สัญญาณออก A/V โปรเจคเตอร์ ID ภาษา



เมื่อคุณตั้ง**ป้องกันโลโก้ของผู้ใช้**เป็นเปิดในหน้าจอการป้องกันด้วยรหัสผ่าน คุณจะไม่สามารถเปลี่ยนการตั้งค่าที่เกี่ยวข้องกับการแสดงโลโก้ของผู้ใช้ (**แสดงฉากหลัง, หน้าจอการสตาร์ทเครื่อง, A/V Mute** ในการตั้งค่า **จอแสดงผล**) ให้ตั้ง**ป้องกันโลโก้ของผู้ใช้**เป็นปิดก่อน

▶▶ **ลิงก์ที่เกี่ยวข้อง**

- “การเลือกประเภทการรักษาความปลอดภัยด้วยรหัสผ่าน” บนหน้า 69

การตั้งค่าในเมนูเครือข่ายช่วยให้คุณสามารถดูข้อมูลเครือข่ายและตั้งค่าโปรเจคเตอร์เพื่อการควบคุมผ่านเครือข่ายได้

เมื่อคุณตั้งค่าการป้องกันเครือข่ายเป็นเปิดในหน้าจอการป้องกันด้วยรหัสผ่านคุณจะไม่สามารถเปลี่ยนการตั้งค่าเครือข่ายได้ ให้ตั้งค่าการป้องกันเครือข่ายเป็นปิดก่อน

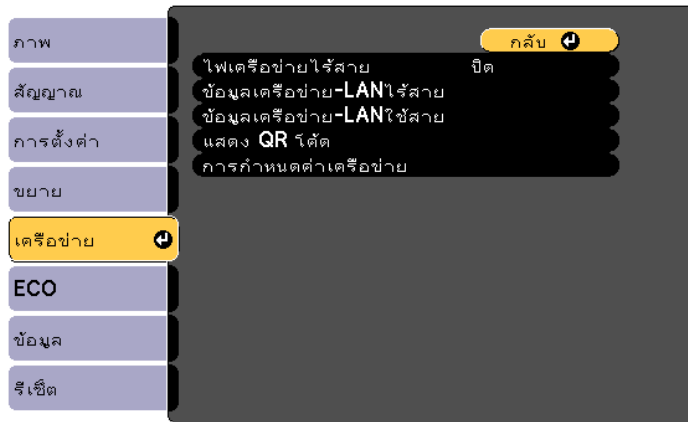

หากไม่มีการตั้งรหัสผ่านควบคุมผ่านเว็บหน้าจอก็จะแสดงข้อความให้คุณตั้งรหัสผ่านก่อนบันทึกการตั้งค่าเครือข่าย ปฏิบัติตามคำแนะนำบนหน้าจอก็เพื่อตั้งรหัสผ่าน

การตั้งค่า	ตัวเลือก	คำอธิบาย
ไฟเครือข่ายไร้สาย	เปิด ปิด	กำหนดค่าการตั้งค่าเครือข่ายไร้สายของคุณ เลือกเปิดเพื่อฉายภาพผ่านเครือข่ายไร้สาย หากคุณไม่ต้องการเชื่อมต่อผ่านเครือข่ายไร้สาย ให้ปิดการตั้งค่านี้เพื่อป้องกันไม่ให้ผู้อื่นเข้าถึงโดยไม่ได้รับอนุญาต

การตั้งค่า	ตัวเลือก	คำอธิบาย
ข้อมูลเครือข่าย-LAN ไร้สาย	โหมดการเชื่อมต่อระบบเครือข่ายไร้สาย ระดับความแรงของสัญญาณ ชื่อโปรเจคเตอร์ SSID DHCP ไอพีแอดเดรส ซันเน็ตมาร์ค แอดเดรสของเกตเวย์ แอดเดรส MAC รหัสขอบเขต IPv6	แสดงรายละเอียดและสถานะเครือข่ายไร้สาย ใช้ได้เฉพาะเมื่อคุณตั้งไฟสำหรับเครือข่ายไร้สายเป็นเปิด การตั้งค่าต่อไปนี้จะปรากฏเมื่อคุณเลือกตัวเลือก IPv6 <ul style="list-style-type: none"> IPv6 แอดเดรส (กำหนดเอง) <ul style="list-style-type: none"> IPv6 แอดเดรส ความยาวค่านำหน้า แอดเดรสของเกตเวย์ IPv6 แอดเดรส (อัตโนมัติ) <ul style="list-style-type: none"> ที่อยู่ชั่วคราว ที่อยู่ภายในลิงค์ ที่อยู่แบบไม่มีสถานะ ที่อยู่แบบมีสถานะ
ข้อมูลเครือข่าย-LAN ไร้สาย	ชื่อโปรเจคเตอร์ DHCP ไอพีแอดเดรส ซันเน็ตมาร์ค แอดเดรสของเกตเวย์ แอดเดรส MAC IPv6 แอดเดรส (กำหนดเอง) IPv6 แอดเดรส (อัตโนมัติ)	แสดงรายละเอียดและสถานะเครือข่ายไร้สาย การตั้งค่าต่อไปนี้จะปรากฏเมื่อคุณเลือกตัวเลือก IPv6 แอดเดรส(กำหนดเอง) หรือ IPv6 แอดเดรส(อัตโนมัติ) <ul style="list-style-type: none"> IPv6 แอดเดรส (กำหนดเอง) <ul style="list-style-type: none"> IPv6 แอดเดรส ความยาวค่านำหน้า แอดเดรสของเกตเวย์ IPv6 แอดเดรส (อัตโนมัติ) <ul style="list-style-type: none"> ที่อยู่ชั่วคราว ที่อยู่ภายในลิงค์ ที่อยู่แบบไม่มีสถานะ ที่อยู่แบบมีสถานะ
แสดง QR โฉดัด	—	แสดง QR โฉดัดเพื่อเชื่อมต่อกับอุปกรณ์ iOS หรือ Android โดยใช้แอป Epson iProjection

การตั้งค่า	ตัวเลือก	คำอธิบาย
การกำหนดค่าเครือข่าย	ไปยังเมนูเครือข่ายเพิ่มเติม	กำหนดค่าการตั้งค่าเครือข่ายของคุณ

เมื่อเชื่อมต่อโปรเจคเตอร์กับเครือข่ายแล้ว คุณสามารถเลือกการตั้งค่าโปรเจคเตอร์และควบคุมการฉายภาพโดยใช้เว็บเบราว์เซอร์ที่ทำงานร่วมกันได้ การดำเนินการนี้ช่วยให้คุณเข้าถึงโปรเจคเตอร์ได้จากระยะไกล

▶ สิ่งที่เกี่ยวข้อง

- “เมนูเครือข่าย - เมนูพื้นฐาน” บนหน้าที่ **105**
- “เมนูเครือข่าย - เมนู LAN ไร้สาย” บนหน้าที่ **106**
- “เมนูเครือข่าย - เมนู LAN ใช้สาย” บนหน้าที่ **107**
- “เมนูเครือข่าย - เมนูการแจ้งเตือน” บนหน้าที่ **108**
- “เมนูเครือข่าย - เมนูอื่น ๆ” บนหน้าที่ **109**
- “เมนูเครือข่าย - เมนูรีเซ็ต” บนหน้าที่ **110**
- “การเลือกประเภทการรักษาความปลอดภัยด้วยรหัสผ่าน” บนหน้าที่ **69**

เมนูเครือข่าย - เมนูพื้นฐาน

การตั้งค่าในเมนูพื้นฐานช่วยให้คุณเลือกการตั้งค่าเครือข่ายพื้นฐานได้

☛ เครือข่าย > การกำหนดค่าเครือข่าย > พื้นฐาน

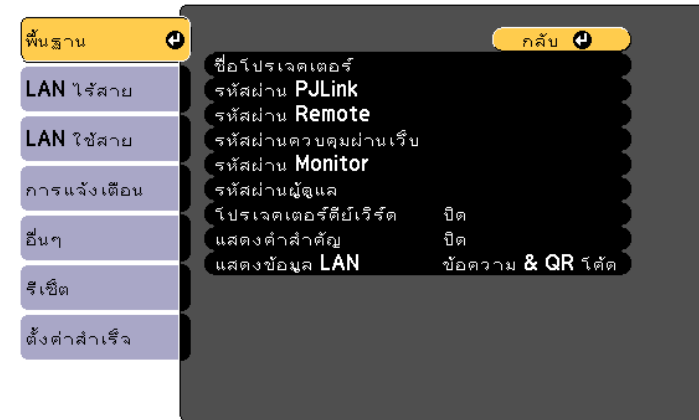

การตั้งค่า	ตัวเลือก	คำอธิบาย
ชื่อโปรเจคเตอร์	อักขระที่เป็นตัวอักษรผสม ตัวเลขสูงสุด 16 ตัว (ห้ามใช้ " * + , / : ; < = > ? [\] ` เวนวรรค)	ป้อนชื่อเพื่อระบุโปรเจคเตอร์บนเครือข่าย
รหัสผ่าน PLink	อักขระที่เป็นตัวอักษรผสม ตัวเลขสูงสุด 32 ตัว (ห้ามเว้นวรรคหรือใช้สัญลักษณ์ใด ๆ)	ป้อนรหัสผ่านเพื่อใช้โปรโตคอล PLink เพื่อควบคุมโปรเจคเตอร์
รหัสผ่าน Remote	อักขระที่เป็นตัวอักษรผสม ตัวเลขสูงสุด 32 ตัว (ห้ามใช้ * : เวนวรรค)	ป้อนรหัสผ่านเพื่อเข้าถึงโปรเจคเตอร์โดยใช้การควบคุมพื้นฐาน (ชื่อผู้ใช้คือ EPSONREMOTE ค่าเริ่มต้นไม่มีการตั้งรหัสผ่าน)
รหัสผ่านควบคุมผ่านเว็บ	อักขระที่เป็นตัวอักษรผสม ตัวเลขสูงสุด 32 ตัว (ห้ามใช้ * : เวนวรรค)	ป้อนรหัสผ่านเพื่อเข้าถึงโปรเจคเตอร์บนเว็บ (ชื่อผู้ใช้คือ EPSONWEB ค่าเริ่มต้นไม่มีการตั้งรหัสผ่าน)

การตั้งค่า	ตัวเลือก	คำอธิบาย
รหัสผ่าน Monitor	อักขระที่เป็นตัวอักษรผสม ตัวเลขสูงสุด 16 ตัว (ห้ามเว้นวรรคหรือใช้ สัญลักษณ์อื่นใดนอก เหนือจาก @)	ป้อนรหัสผ่านเมื่อใช้ Epson Projector Management เวอร์ชัน 5.30 หรือก่อนหน้า หรือเมื่อ ควบคุมและตรวจสอบโปรเจคเตอร์ร่วมกับอุปกรณ์สลับ ภาพหรืออุปกรณ์ควบคุม (ค่าเริ่มต้นไม่มีการตั้งรหัส ผ่าน) ตรวจสอบให้แน่ใจว่ารหัสผ่าน Monitor ตรงกันกับ รหัสผ่านที่ใช้กับอุปกรณ์สลับภาพหรืออุปกรณ์ควบคุม ใช้ได้เมื่อคุณตั้งค่าการสื่อสารคำสั่งเป็นทำงานร่วมกัน ได้ 🖱️ เครือข่าย > การกำหนดค่าเครือข่าย > อื่นๆ
รหัสผ่านผู้ดูแล	หมายเลขสี่หลัก	ป้อนรหัสผ่านเพื่อเข้าถึงโปรเจคเตอร์ในฐานะผู้ดูแลโดย ใช้ Epson iProjection (ค่าเริ่มต้นไม่มีการตั้งรหัส ผ่าน)
โปรเจคเตอร์คีย์เวิร์ด	เปิด ปิด	ตั้งเป็น เปิด เพื่อเปิดใช้รหัสผ่านความปลอดภัยเพื่อ ป้องกันการเข้าถึงโปรเจคเตอร์โดยบุคคลที่ไม่ได้อยู่ใน ห้องเดียวกันกับโปรเจคเตอร์ คุณต้องป้อนคีย์เวิร์ดแบบ สุ่มที่แสดงจากคอมพิวเตอร์โดยใช้ Epson iProjection เพื่อเข้าถึงโปรเจคเตอร์และแชร์หน้าจอ ปัจจุบัน
แสดงค่าสำคัญ	เปิด ปิด	ตั้งเป็น เปิด เพื่อแสดงโปรเจคเตอร์คีย์เวิร์ดบนภาพที่ ฉายเมื่อเข้าถึงโปรเจคเตอร์ที่ใช้ Epson iProjection ใช้ได้เมื่อ โปรเจคเตอร์คีย์เวิร์ด ตั้งค่าเป็น เปิด
แสดงข้อมูล LAN	ข้อความ & QR โค้ด ข้อความ	กำหนดรูปแบบการแสดงผลสำหรับข้อมูลเครือข่ายของ โปรเจคเตอร์ คุณสามารถเชื่อมต่ออุปกรณ์มือถือกับโปรเจคเตอร์ผ่าน เครือข่ายได้ง่าย ๆ โดยอ่าน QR โค้ดด้วย Epson iProjection ค่าเริ่มต้นคือข้อความ & QR โค้ด

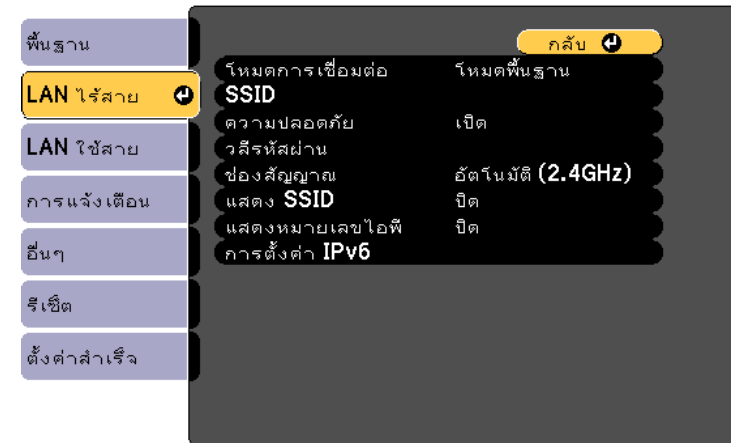

การตั้งค่า	ตัวเลือก	คำอธิบาย
โหมดการเชื่อมต่อ	โหมดพื้นฐาน	เลือกประเภทการเชื่อมต่อเครือข่ายไร้สายดังนี้ โหมดพื้นฐาน: ช่วยให้เชื่อมต่อบลูทูธโทรศัพท์มือถือ แล็ปท็อป หรือคอมพิวเตอร์หลายเครื่องได้โดยตรงโดยใช้การสื่อสารไร้สาย เมื่อคุณเลือกโหมดการเชื่อมต่อโหมดพื้นฐาน โปรเจคเตอร์จะทำหน้าที่เป็นอุปกรณ์กระจายสัญญาณ อย่างง่าย (เราขอแนะนำให้อ่านคู่มือจำนวนอุปกรณ์ไว้ที่ ไม่เกิน 6 เครื่องเพื่อประสิทธิภาพการฉายภาพเอาไว้)
	โหมดขั้นสูง	โหมดขั้นสูง: ช่วยให้เชื่อมต่อบลูทูธโทรศัพท์มือถือ แล็ปท็อป หรือคอมพิวเตอร์หลายเครื่องได้ผ่านอุปกรณ์กระจาย สัญญาณเครือข่ายไร้สาย
ค้นหา Access Point	ไปยังมุมมองการค้นหา	ค้นหาอุปกรณ์กระจายสัญญาณเครือข่ายไร้สายที่มีอยู่ใน โหมดการเชื่อมต่อ โหมดขั้นสูง อุปกรณ์กระจาย สัญญาณอาจไม่แสดงในรายการโดยขึ้นอยู่กับการตั้งค่า อุปกรณ์กระจายสัญญาณ
SSID	อักขระที่เป็นตัวอักษรผสม ตัวเลขสูงสุด 32 ตัว	ตั้ง SSID (ชื่อเครือข่าย) ของระบบเครือข่ายไร้สายที่ เชื่อมต่ออยู่กับโปรเจคเตอร์

เมนูเครือข่าย - เมนู LAN ไร้สาย

การตั้งค่าในเมนู LAN ไร้สายช่วยให้คุณเลือกการตั้งค่าเครือข่ายไร้สาย

🖱️ **เครือข่าย > การกำหนดค่าเครือข่าย > LAN ไร้สาย**

การตั้งค่า	ตัวเลือก	คำอธิบาย
ความปลอดภัย		เลือกประเภทความปลอดภัยที่ใช้กับเครือข่ายไร้สาย ขณะตั้งค่าความปลอดภัย ให้ปฏิบัติตามคำแนะนำจากผู้ดูแลระบบเครือข่ายที่คุณต้องการเชื่อมต่อ
	เปิด	ไม่ได้กำหนดความปลอดภัย
	WPA2-PSK	เปิดการสื่อสารโดยใช้ความปลอดภัย WPA2 ใช้วิธี AES สำหรับการเข้ารหัส ขณะสร้างการเชื่อมต่อจากคอมพิวเตอร์ไปยังโปรเจคเตอร์ ให้ป้อนค่าแบบชุดในรูปแบบวลีรหัสผ่าน
	WPA3-PSK	เปิดการสื่อสารโดยใช้ความปลอดภัย WPA3 ใช้วิธี AES สำหรับการเข้ารหัส ขณะสร้างการเชื่อมต่อจากคอมพิวเตอร์ไปยังโปรเจคเตอร์ ให้ป้อนค่าแบบชุดในรูปแบบวลีรหัสผ่าน
	WPA2/WPA3-PSK	เชื่อมต่อในโหมดส่วนตัวแบบ WPA2/WPA3 ระบบจะเลือกวิธีการเข้ารหัสตามการตั้งค่าอุปกรณ์กระจายสัญญาณโดยอัตโนมัติ ตั้งวลีรหัสผ่านแบบเดียวกับที่ใช้สำหรับอุปกรณ์กระจายสัญญาณ
วลีรหัสผ่าน	วลีรหัสผ่านต่าง ๆ ที่มี ความยาวระหว่าง 8 ถึง 32 อักขระ (เมื่อป้อนจากเว็บเบราว์เซอร์: วลีรหัสผ่านต่าง ๆ ที่มีความยาวระหว่าง 8 ถึง 63 อักขระ)	สำหรับความปลอดภัย WPA2-PSK, WPA3-PSK และ WPA2/WPA3-PSK ให้เลือกวลีรหัสผ่านที่แชร์ล่วงหน้าและมีการใช้งานบนเครือข่าย เมื่อมีการป้อนวลีรหัสผ่านและกดปุ่ม [Enter] ค่าที่ป้อนจะถูกตั้งและมีการแสดงผลเป็นเครื่องหมายดอกจัน (*) เราขอแนะนำให้เปลี่ยนวลีรหัสผ่านเป็นระยะ ๆ เพื่อความปลอดภัย หากการตั้งค่าเครือข่ายเปลี่ยนกลับเป็นค่าเริ่มต้น วลีรหัสผ่านจะเปลี่ยนกลับเป็นวลีรหัสผ่านเริ่มต้นเช่นกัน
ช่องสัญญาณ	เลือกได้หลายช่องสัญญาณ	ในโหมดการเชื่อมต่อโหมดพื้นฐานให้เลือกย่านความถี่ (ช่องสัญญาณ) ที่เครือข่ายไร้สายใช้

การตั้งค่า	ตัวเลือก	คำอธิบาย
การตั้งค่าไอพี	DHCP	DHCP: ตั้งเป็นเปิดหากเครือข่ายของคุณกำหนดแอตเดรสโดยอัตโนมัติ ตั้งเป็นปิดเพื่อป้อนไอพีแอตเดรสชับเน็ตมาร์คและแอตเดรสของเกตเวย์ของเครือข่ายด้วยตนเองโดยใช้หมายเลขตั้งแต่ 0 ถึง 255 สำหรับแต่ละช่องแอตเดรส ห้ามใช้แอตเดรสเหล่านี้: 0.0.0.0, 127.x.x.x, 192.0.2.x หรือตั้งแต่ 224.0.0.0 ถึง 255.255.255.255 (โดย x คือหมายเลขตั้งแต่ 0 ถึง 255) สำหรับไอพีแอตเดรส, 255.255.255.255 หรือตั้งแต่ 0.0.0.0 ถึง 254.255.255.255 สำหรับชับเน็ตมาร์ค และ 0.0.0.0, 127.x.x.x หรือตั้งแต่ 224.0.0.0 ถึง 255.255.255.255 สำหรับแอตเดรสของเกตเวย์
	ไอพีแอตเดรสชับเน็ตมาร์ค	
	แอตเดรสของเกตเวย์	
แสดง SSID	เปิด ปิด	เลือกว่าจะแสดง SSID บนหน้าจอสถานะบ้ายของเครือข่ายและหน้าจอหลักหรือไม่
แสดงหมายเลขไอพี	เปิด ปิด	เลือกว่าจะแสดงไอพีแอตเดรสในหน้าจอสถานะบ้ายของเครือข่ายและหน้าจอหลักหรือไม่
การตั้งค่า IPv6		เลือกการตั้งค่า IPv6 หากคุณต้องการเชื่อมต่อโปรเจคเตอร์กับเครือข่ายด้วย IPv6
	IPv6	IPv6: ตั้งเป็นเปิดหากคุณต้องการเชื่อมต่อโปรเจคเตอร์กับเครือข่ายโดยใช้ IPv6 มีการรองรับ IPv6 เพื่อตรวจสอบและควบคุมโปรเจคเตอร์ผ่านเครือข่ายโดยใช้ Epson Web Control และ PjLink
	การกำหนดค่าอัตโนมัติ	การกำหนดค่าอัตโนมัติ: ตั้งเป็นเปิดเพื่อกำหนดแอตเดรสอัตโนมัติตาม Router Advertisement
	ใช้ที่อยู่ชั่วคราว	ใช้ที่อยู่ชั่วคราว: ตั้งเป็น เปิด หากคุณต้องการใช้ IPv6 แอตเดรสชั่วคราว

เมนูเครือข่าย - เมนู LAN ไร้สาย

การตั้งค่าในเมนู LAN ไร้สายช่วยให้คุณเลือกการตั้งค่าเครือข่ายไร้สายได้

เครือข่าย > การกำหนดค่าเครือข่าย > LAN ใช้สาย



การตั้งค่า	ตัวเลือก	คำอธิบาย
	IPv6	IPv6: ตั้งเป็นเปิดหากคุณต้องการเชื่อมต่อโปรเจคเตอร์กับเครือข่ายโดยใช้ IPv6 มีการรองรับ IPv6 เพื่อตรวจสอบและควบคุมโปรเจคเตอร์ผ่านเครือข่ายโดยใช้ Epson Web Control และ PjLink
	การกำหนดค่าอัตโนมัติ	การกำหนดค่าอัตโนมัติ: ตั้งเป็นเปิดเพื่อกำหนดแอตเตริสอัตโนมัติตาม Router Advertisement
	ใช้ที่อยู่ชั่วคราว	ใช้ที่อยู่ชั่วคราว: ตั้งเป็น เปิด หากคุณต้องการใช้ IPv6 แอตเตริสชั่วคราว

การตั้งค่า	ตัวเลือก	คำอธิบาย
การตั้งค่าไอพี	DHCP ไอพีแอตเตริส ซับเน็ตมาร์ค แอตเตริสของเกตเวย์	DHCP: ตั้งเป็นเปิดหากเครือข่ายของคุณกำหนดแอตเตริสโดยอัตโนมัติ ตั้งเป็นปิดเพื่อป้อนไอพีแอตเตริสซับเน็ตมาร์คและแอตเตริสของเกตเวย์ของเครือข่ายด้วยตนเองโดยใช้หมายเลขตั้งแต่ 0 ถึง 255 สำหรับแต่ละช่องแอตเตริส ห้ามใช้แอตเตริสเหล่านี้: 0.0.0.0, 127.x.x.x, 192.0.2.x หรือตั้งแต่ 224.0.0.0 ถึง 255.255.255.255 (โดย x คือหมายเลขตั้งแต่ 0 ถึง 255) สำหรับไอพีแอตเตริส, 255.255.255.255 หรือตั้งแต่ 0.0.0.0 ถึง 254.255.255.255 สำหรับซับเน็ตมาร์ค และ 0.0.0.0, 127.x.x.x หรือตั้งแต่ 224.0.0.0 ถึง 255.255.255.255 สำหรับแอตเตริสของเกตเวย์
แสดงหมายเลขไอพี	เปิด ปิด	เลือกว่าจะแสดงไอพีแอตเตริสในหน้าจอสแตนด์บายเครือข่ายหรือไม่
การตั้งค่า IPv6		เลือกการตั้งค่า IPv6 หากคุณต้องการเชื่อมต่อโปรเจคเตอร์กับเครือข่ายด้วย IPv6

เมนูเครือข่าย - เมนูการแจ้งเตือน

การตั้งค่าในเมนูการแจ้งเตือนช่วยให้คุณได้รับการแจ้งเตือนผ่านอีเมลหากเกิดปัญหาหรือค่าเตือนขั้นในโปรเจคเตอร์

เครือข่าย > การกำหนดค่าเครือข่าย > การแจ้งเตือน

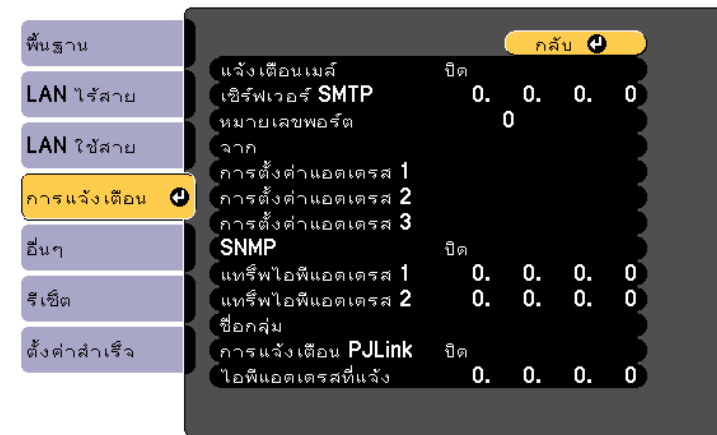

การตั้งค่า	ตัวเลือก	คำอธิบาย
แจ้งเตือนเมลล์	เปิด ปิด	ตั้งเป็น เปิด เพื่อส่งอีเมลไปยังแอดเดรสที่กำหนดไว้ล่วงหน้าเมื่อเกิดปัญหาหรือค่าเตือนขึ้นกับโปรเจคเตอร์
เซิร์ฟเวอร์ SMTP	ไอพีแอดเดรส	ป้อนไอพีแอดเดรสสำหรับเซิร์ฟเวอร์ SMTP ของโปรเจคเตอร์โดยป้อนระหว่างเลข 0 ถึง 255 ในแต่ละช่องแอดเดรส ห้ามใช้แอดเดรสเหล่านี้: 127.x.x.x, 192.0.2.x หรือตั้งแต่ 224.0.0.0 ถึง 255.255.255.255 (โดย x คือหมายเลขตั้งแต่ 0 ถึง 255)
หมายเลขพอร์ต	1 ถึง 65535 (ค่าเริ่มต้นคือ 25)	เลือกหมายเลขสำหรับหมายเลขพอร์ตของเซิร์ฟเวอร์ SMTP
จาก	อักขระที่เป็นตัวอักษรผสม ตัวเลขสูงสุด 32 ตัว	ป้อนอีเมลแอดเดรสของผู้ส่ง
การตั้งค่าแอดเดรส 1 การตั้งค่าแอดเดรส 2 การตั้งค่าแอดเดรส 3	อักขระที่เป็นตัวอักษรผสม ตัวเลขสูงสุด 64 ตัวจาก เว็บเบราว์เซอร์ (ห้ามใช้ " () , : ; < > [\] เว้นวรรค)	ป้อนอีเมลแอดเดรส และเลือกการเตือนที่ต้องการรับ ป้อนซ้ำได้สูงสุดสามแอดเดรส
SNMP	เปิด ปิด	ตั้งเป็น เปิด เพื่อตรวจสอบโปรเจคเตอร์โดยใช้ SNMP หากต้องการตรวจสอบโปรเจคเตอร์ คุณต้องติดตั้งโปรแกรมตัวจัดการ SNMP บนคอมพิวเตอร์ SNMP ควบคุมการโดยผู้ดูแลเครือข่าย
แทรีฟไอพีแอดเดรส 1 แทรีฟไอพีแอดเดรส 2	ไอพีแอดเดรส	ป้อนไอพีแอดเดรส 2 แอดเดรสเพื่อรับการแจ้งเตือน SNMP โดยป้อนระหว่างเลข 0 ถึง 255 ในแต่ละช่องแอดเดรส ห้ามใช้แอดเดรสเหล่านี้: 127.x.x.x หรือตั้งแต่ 224.0.0.0 ถึง 255.255.255.255 (โดย x คือหมายเลขตั้งแต่ 0 ถึง 255)
ชื่อกลุ่ม	อักขระที่เป็นตัวอักษรผสม ตัวเลขสูงสุด 32 ตัว (ห้ามเว้นวรรคหรือใช้สัญลักษณ์ใด ๆ)	ตั้งชื่อกลุ่ม SNMP

การตั้งค่า	ตัวเลือก	คำอธิบาย
การแจ้งเตือน PJLink	เปิด ปิด	เปิดหรือปิดการใช้งานฟังก์ชันการแจ้งเตือน PJLink
ไอพีแอดเดรสที่แจ้ง	ไอพีแอดเดรส	ป้อนไอพีแอดเดรสเพื่อรับสถานะการทำงานของโปรเจคเตอร์เมื่อเปิดการใช้งานฟังก์ชันการแจ้งเตือน PJLink ป้อนแอดเดรสโดยป้อนระหว่างเลข 0 ถึง 255 ในแต่ละช่องแอดเดรส ห้ามใช้แอดเดรสเหล่านี้: 127.x.x.x หรือตั้งแต่ 224.0.0.0 ถึง 255.255.255.255 (โดย x คือหมายเลขตั้งแต่ 0 ถึง 255)

เมนูเครือข่าย - เมนูอื่น ๆ

การตั้งค่าในเมนู **อื่นๆ** ช่วยให้คุณเลือกการตั้งค่าเครือข่ายพื้นฐานอื่น ๆ

☛ **เครือข่าย** > **การกำหนดค่าเครือข่าย** > **อื่นๆ**



การตั้งค่า	ตัวเลือก	คำอธิบาย
การสื่อสารคำสั่ง		เลือกวิธีการรับรองความถูกต้องสำหรับใช้คำสั่งเพื่อสื่อสารกับโปรเจคเตอร์ผ่านเครือข่ายจากอุปกรณ์ต่อพ่วงภายนอก เช่น คอมพิวเตอร์หรืออุปกรณ์ควบคุม
	ป้องกันแล้ว	เลือกตัวเลือกนี้เมื่อใช้การรับรองความถูกต้อง Digest เพื่อรับรองความถูกต้องโดยใช้ รหัสผ่านควบคุมผ่านเว็บ ตรวจสอบให้แน่ใจว่าใช้ Epson Projector Management เวอร์ชันล่าสุด
	ทำงานร่วมกันได้	ตั้งค่าเป็นทำงานร่วมกันได้เมื่อกำลังรับรองความถูกต้องของข้อความธรรมดาโดยใช้รหัสผ่าน Monitor (อักขระที่เป็นตัวอักษรผสมตัวเลขสูงสุด 16 ตัว)
		 <p>เลือก ทำงานร่วมกันได้ เมื่อใช้ Epson Projector Management เวอร์ชัน 5.30 หรือก่อนหน้า หรือเมื่อตรวจสอบโปรเจคเตอร์ร่วมกับอุปกรณ์สลับภาพหรืออุปกรณ์ควบคุม</p> <p>ตรวจสอบให้แน่ใจว่ารหัสผ่าน Monitor ตรงกันกับรหัสผ่านที่ใช้กับอุปกรณ์สลับภาพหรืออุปกรณ์ควบคุม</p>
การตั้งค่า Web API	Web API	เลือก เปิด เพื่อเปิดใช้ฟังก์ชัน Web API
	การรับรองความถูกต้อง	เลือกความปลอดภัยที่จะใช้สำหรับโปรเจคเตอร์ของคุณในระหว่างการสื่อสาร Web API เปิด: ไม่ได้กำหนดความปลอดภัย Digest: ทำการสื่อสารโดยใช้การรับรองความถูกต้อง API (การรับรองความถูกต้อง Digest) ดูรายละเอียดได้ในข้อมูลจำเพาะของ Web API สำหรับโปรเจคเตอร์
เกตเวย์หลัก	LAN ใช้สาย LAN ไร้สาย	คุณตั้งค่าเกตเวย์หลักได้

การตั้งค่า	ตัวเลือก	คำอธิบาย
การควบคุมพื้นฐาน	เปิด ปิด	ตั้งเป็น เปิด เพื่อตรวจสอบและควบคุมโปรเจคเตอร์โดยใช้การควบคุมพื้นฐานใน Epson Web Control
PJLink	เปิด ปิด	ตั้งค่าเป็น เปิด เพื่อเปิดการใช้งานฟังก์ชันการแจ้งเตือน PJLink
AMX Device Discovery	เปิด ปิด	ตั้งค่าเป็น เปิด เมื่อคุณต้องการให้ AMX Device Discovery ตรวจสอบโปรเจคเตอร์
Control4 SDDP	เปิด ปิด	ตั้งค่าเป็น เปิด เพื่อให้รับข้อมูลอุปกรณ์ได้โดยใช้โปรโตคอลการค้นหากลุ่มอย่างง่าย (SDDP) ของ Control4
Message Broadcasting	เปิด ปิด	ตั้งเป็น เปิด เพื่อรับข้อความที่ส่งจาก Epson Projector Management ดูรายละเอียดได้ในคู่มือการใช้งาน <i>Epson Projector Management</i>

เมนูเครือข่าย - เมนูรีเซ็ต

การตั้งค่าในเมนูรีเซ็ตช่วยให้คุณรีเซ็ตการตั้งค่าเครือข่ายทั้งหมด

☛ **เครือข่าย > การกำหนดค่าเครือข่าย > รีเซ็ต**

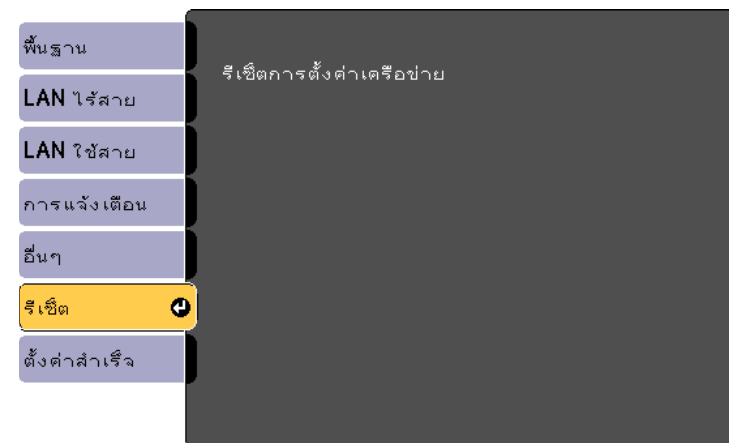

การตั้งค่า	ตัวเลือก	คำอธิบาย
รีเซ็ตการตั้งค่าเครือข่าย	ใช่ ไม่	<p>เลือกใช่เพื่อรีเซ็ตการตั้งค่าเครือข่ายทั้งหมด</p> <div style="border: 1px solid gray; padding: 5px; margin-top: 10px;"> <p>คำเตือน:</p> <p>ระบบจะรีเซ็ตรหัสผ่านทั้งหมดที่ตั้งไว้สำหรับเมนูเครือข่ายด้วยเช่นกัน และคุณจำเป็นต้องตั้งรหัสผ่านดังกล่าวใหม่อีกครั้ง หากต้องการป้องกันไม่ให้รหัสผ่านถูกรีเซ็ตโดยผู้ใช้ที่ไม่ได้รับอนุญาต ให้ตั้งการป้องกันเครือข่ายเป็นเปิดในเมนูการป้องกันด้วยรหัสผ่าน</p> </div>

การตั้งค่าบนเมนู **ECO** ช่วยให้คุณปรับแต่งฟังก์ชันของโปรเจคเตอร์เพื่อประหยัดพลังงานได้ เมื่อคุณเลือกการตั้งค่าแบบประหยัดพลังงาน ไอคอนรูปใบไม้จะปรากฏขึ้นข้าง ๆ รายการเมนู

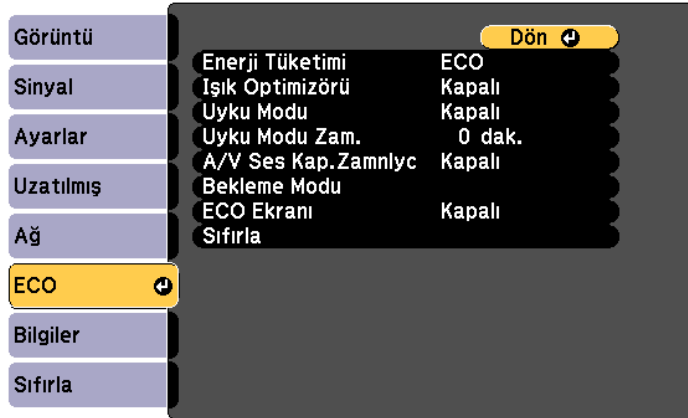

การตั้งค่า	ตัวเลือก	คำอธิบาย
การใช้พลังงาน	สูง กลาง ECO	เลือกโหมดความสว่างของหลอดภาพของโปรเจคเตอร์ คุณไม่สามารถเลือกการตั้งค่าได้เมื่อคุณใช้โปรเจคเตอร์ ของคุณที่ความสูงระดับสูง หรือในสถานที่อุณหภูมิสูง เลือก ECO เพื่อลดความสว่างของหลอดภาพกับเสียง พัดลม และเพื่อประหยัดพลังงานกับรักษาอายุการใช้ งานหลอดภาพ
ระบบปรับแสง	เปิด ปิด	เมื่อตั้งเป็น เปิด ระบบจะปรับความสว่างของหลอดภาพ ตามภาพที่ฉาย ซึ่งจะช่วยลดการใช้พลังงานโดยลดความ สว่างของหลอดภาพตามฉากที่กำลังฉายอยู่ ระบบจะบันทึกการตั้งค่าแยกกันสำหรับแต่ละโหมดสี การตั้งค่านี้จะเปิดใช้งานเมื่อ <ul style="list-style-type: none"> ตั้ง การใช้พลังงานเป็นสูงหรือกลาง ตั้ง ปรับรูรับแสงอัตโนมัติเป็นปิด ภาพ > ปรับรูรับแสงอัตโนมัติ

การตั้งค่า	ตัวเลือก	คำอธิบาย
โหมดพักการทำงาน	เปิด ปิด	ปิดโปรเจคเตอร์โดยอัตโนมัติหลังจากไม่ได้ใช้งานเป็น ระยะเวลาหนึ่ง (เมื่อตั้งค่าเป็น เปิด)
ตั้งเวลาพักการทำงาน	1 ถึง 30 นาที	ตั้งระยะเวลาสำหรับโหมดพักการทำงาน
ตัวตั้งเวลา A/V Mute	เปิด ปิด	ปิดโปรเจคเตอร์อัตโนมัติหลังจากผ่านไป 30 นาทีหากเปิด ใช้งาน A/V Mute อยู่ (เมื่อตั้งค่าเป็น เปิด)
โหมดสแตนด์บาย		ใช้ได้เมื่อคุณตั้งค่าสัญญาณออก A/V เป็นในขณะ ที่ ฉาย
	โหมดสแตนด์บาย	ตั้งเป็น เปิด การสื่อสารเพื่อให้สามารถเฝ้าติดตามและ ควบคุมโปรเจคเตอร์ผ่านเครือข่ายได้เมื่อโปรเจคเตอร์ อยู่ในโหมดสแตนด์บาย ระบบจะแสดงการตั้งค่าเฉพาะในกรณีต่อไปนี้ <ul style="list-style-type: none"> ตั้ง สัญญาณออก A/V เป็นในขณะที่ฉาย ไม่ได้ตั้ง เปิดเครื่องอัตโนมัติเป็น HDMI1 และ ตั้งทริกเกอร์การเปิดเครื่องเป็นการตรวจจับการ เสียบปลั๊ก ๑ ขยาย > การตั้งค่า A/V > สัญญาณออก A/V ๑ ขยาย > การทำงาน > เปิดเครื่องอัตโนมัติ ๑ ขยาย > การทำงาน > ทริกเกอร์การเปิดเครื่อง
	พอร์ต	เลือกพอร์ตที่จะใช้ จาก LAN ใช้สายหรือ LAN ไร้สาย ขณะที่ตั้งการตั้งค่าโหมดสแตนด์บายเป็น เปิด การสื่อสาร
ฉายภาพแบบ ECO	เปิด ปิด	ระบบจะแสดงไอคอนรูปใบไม้ที่มุมล่างซ้ายของจอรับ ภาพเพื่อแสดงสถานะประหยัดพลังงานเมื่อความสว่าง ของหลอดภาพเปลี่ยนแปลงไป (เมื่อตั้งค่าเป็น เปิด)
รีเซ็ต	—	รีเซ็ตค่าการปรับแต่งทั้งหมดบนเมนู ECO ให้กลายเป็น เป็นการตั้งค่าเริ่มต้น ยกเว้นการตั้งค่าของโหมด สแตนด์บาย



- เมื่อเปิดใช้งานการตั้งค่าตัว **ตั้งเวลาพักการทำงาน**อยู่ หลอดภาพจะลดความสว่างลงครึ่งหนึ่งก่อนถึงเวลาที่กำหนดและก่อนที่โปรเจคเตอร์จะปิดลง
- เมื่อเปิดใช้งานการตั้งค่า **ตัวตั้งเวลา A/V Mute** หลอดภาพจะใช้พลังงานน้อยลงเมื่อเปิดใช้งาน **A/V Mute**

▶ สิ่งที่เกี่ยวข้อง

- “การตั้งค่าโปรเจคเตอร์ - เมนูขยาย” บนหน้าที่ [102](#)

คุณสามารถแสดงข้อมูลเกี่ยวกับโปรเจคเตอร์และเวอร์ชันได้โดยดูที่เมนู **ข้อมูล** อย่างไรก็ตาม คุณไม่สามารถเปลี่ยนการตั้งค่าในเมนูดังกล่าวได้

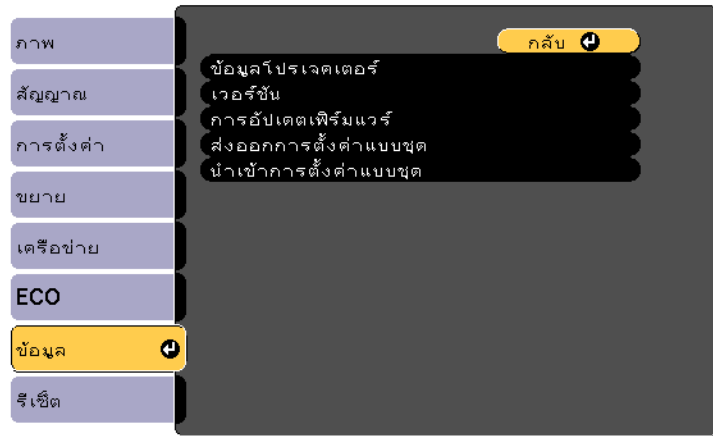

รายการข้อมูล	คำอธิบาย
ข้อมูลโปรเจคเตอร์	แสดงข้อมูลโปรเจคเตอร์
เวอร์ชัน	แสดงเวอร์ชันเฟิร์มแวร์ของโปรเจคเตอร์
การอัปเดตเฟิร์มแวร์	เข้าสู่โหมดอัปเดตเฟิร์มแวร์แล้วพร้อมอัปเดตเฟิร์มแวร์โดยใช้พอร์ต USB-A หรือ USB-B
ส่งออกการตั้งค่าแบบชุด	ส่งออกการตั้งค่าเมนูของโปรเจคเตอร์ลงในแฟลชไดรฟ์ USB หรือคอมพิวเตอรื ซึ่งช่วยให้คุณคัดลอกการตั้งค่าไปยังโปรเจคเตอร์อื่นที่เป็นรุ่นเดียวกันได้
นำเข้าการตั้งค่าแบบชุด	นำเข้าการตั้งค่าเมนูที่บันทึกไว้ในแฟลชไดรฟ์ USB หรือคอมพิวเตอรื

▶ **ลิงก์ที่เกี่ยวข้อง**

- “เมนูข้อมูล - เมนูข้อมูลโปรเจคเตอร์” บนหน้าที่ 114

เมนูข้อมูล - เมนูข้อมูลโปรเจคเตอร์

คุณสามารถแสดงข้อมูลเกี่ยวกับโปรเจคเตอร์และแหล่งกำเนิดขาเข้าได้โดยดูที่เมนู **ข้อมูลโปรเจคเตอร์** ในเมนู **ข้อมูล** ของโปรเจคเตอร์

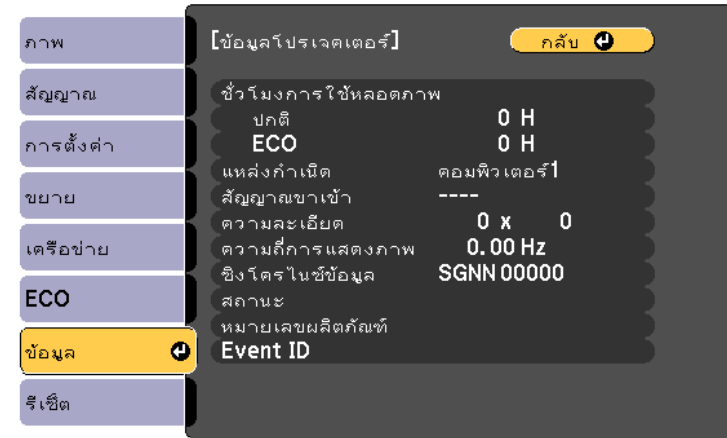

การตั้งค่าที่ปรับได้จะขึ้นอยู่กับแหล่งกำเนิดขาเข้าในปัจจุบัน
ตัวจับเวลาการใช้งานหลอดภาพจะไม่ลงข้อมูลเป็นจำนวนชั่วโมงจนกว่าคุณจะใช้งานหลอดภาพแล้วอย่างน้อย 10 ชั่วโมง

รายการข้อมูล	คำอธิบาย
ชั่วโมงการใช้หลอดภาพ	แสดงจำนวนการใช้หลอดภาพเป็นหน่วยชั่วโมง (H) ในแต่ละโหมด การใช้พลังงาน หากระบบแสดงข้อมูลเป็นสีเหลือง ให้นำหลอดภาพสำหรับเปลี่ยนทดแทนของแท้จาก Epson มาเปลี่ยนโดยทันที ECO > การใช้พลังงาน
แหล่งกำเนิด	แสดงชื่อพอร์ตที่เชื่อมต่อกับแหล่งกำเนิดขาเข้าในปัจจุบัน
สัญญาณขาเข้า	แสดงการตั้งค่าสัญญาณขาเข้าของแหล่งกำเนิดขาเข้าในปัจจุบัน
ความละเอียด	แสดงความละเอียดของแหล่งกำเนิดขาเข้าในปัจจุบัน
ความถี่การแสดงผลภาพ	แสดงความถี่การแสดงผลภาพของแหล่งกำเนิดขาเข้าในปัจจุบัน
ซิงโครไนซ์ข้อมูล	แสดงข้อมูลที่อาจจำเป็นสำหรับเจ้าหน้าที่เทคนิคฝ่ายบริการ

รายการข้อมูล	คำอธิบาย
สถานะ	แสดงข้อมูลเกี่ยวกับปัญหาของโปรเจคเตอร์ที่อาจจำเป็นสำหรับเจ้าหน้าที่เทคนิคฝ่ายบริการ
หมายเลขผลิตภัณฑ์	แสดงหมายเลขผลิตภัณฑ์ของโปรเจคเตอร์
Event ID	แสดงหมายเลข Event ID ที่สอดคล้องกับปัญหาเครือข่าย ดูที่รายการแสดงรหัส Event ID

▶ สิ่งที่เกี่ยวข้อง



- “รายการรหัส Event ID” บนหน้าที่ 115

รายการรหัส Event ID

หากตัวเลือก **Event ID** บนเมนูข้อมูลโปรเจคเตอร์แสดงหมายเลขรหัส ให้ตรวจสอบรายการรหัส Event ID นี้สำหรับวิธีแก้ปัญหาของโปรเจคเตอร์ที่เกี่ยวข้องกับรหัสนั้น ๆ

หากไม่สามารถแก้ไขปัญหาได้ โปรดติดต่อผู้ดูแลเครือข่ายหรือ Epson เพื่อรับการสนับสนุนทางด้านเทคนิค

รหัส Event ID	สาเหตุและวิธีแก้ไข
0432 0435	ซอฟต์แวร์เครือข่ายไม่เริ่มทำงาน ปิดแล้วเปิดโปรเจคเตอร์ใหม่อีกครั้ง
0433	ไม่สามารถแสดงภาพที่ถ่ายโอนได้ เริ่มการทำงานของซอฟต์แวร์เครือข่ายใหม่อีกครั้ง
0434 0481 0482 0485	การสื่อสารของเครือข่ายไม่เสถียร ตรวจสอบสถานะการสื่อสารของเครือข่าย รอสักครู่ แล้วลองเชื่อมต่อกับเครือข่ายอีกครั้ง
0483 04FE	ซอฟต์แวร์เครือข่ายปิดเองกะทันหัน ตรวจสอบสถานะการสื่อสารของเครือข่าย จากนั้นปิดแล้วเปิดโปรเจคเตอร์อีกครั้ง
0484	ระบบจัดการเชื่อมต่อการสื่อสารกับคอมพิวเตอร์ เริ่มการทำงานของซอฟต์แวร์เครือข่ายใหม่อีกครั้ง

รหัส Event ID	สาเหตุและวิธีแก้ไข
0479 04FF	เกิดข้อผิดพลาดขึ้นกับระบบของโปรเจคเตอร์ ปิดแล้วเปิดโปรเจคเตอร์ใหม่อีกครั้ง
0891	ระบบไม่พบจุดเชื่อมต่อที่มี SSID เดียวกัน ตั้ง SSID ของคอมพิวเตอร์ จุดเชื่อมต่อ และโปรเจคเตอร์ให้เหมือนกัน
0892	ประเภทการรับรองความถูกต้อง WPA2/WPA3 ไม่ตรงกัน ตรวจสอบให้แน่ใจว่าการตั้งค่าความปลอดภัยของเครือข่ายไร้สายถูกต้อง
0893	ประเภทการเข้ารหัส TKIP/AES ไม่ตรงกัน ตรวจสอบให้แน่ใจว่าการตั้งค่าความปลอดภัยของเครือข่ายไร้สายถูกต้อง
0894	ระบบจัดการเชื่อมต่อการสื่อสารกับจุดเข้าถึงที่ไม่ได้รับอนุญาต ติดต่อผู้ดูแลระบบของคุณ
0895	ระบบจัดการเชื่อมต่อการสื่อสารกับอุปกรณ์ที่เชื่อมต่อ ตรวจสอบสถานะการเชื่อมต่ออุปกรณ์ของคุณ
0898	ระบบไม่ได้รับ DHCP ตรวจสอบให้แน่ใจว่าเซิร์ฟเวอร์ DHCP ทำงานถูกต้อง หากคุณไม่ได้ใช้ DHCP ในเมนูเครือข่ายของโปรเจคเตอร์ ให้ตั้งค่า DHCP เป็นปิด  เครือข่าย > การกำหนดค่าเครือข่าย > LAN ไร้สาย > การตั้งค่าไอพี > DHCP  เครือข่าย > การกำหนดค่าเครือข่าย > LAN ไร้สาย > การตั้งค่าไอพี > DHCP
0899	ข้อผิดพลาดด้านการสื่อสารอื่น ๆ

คุณสามารถรีเซ็ตการตั้งค่าโปรเจคเตอร์ส่วนใหญ่ให้เป็นค่าเริ่มต้นได้โดยใช้เมนูรีเซ็ต



* เฉพาะในกรณีที่คุณปรับการตั้งค่าป้องกันโลโก้ของผู้ใช้เป็นเปิดในเมนูการตั้งค่ามีการป้องกันด้วยรหัสผ่าน

การตั้งค่า	ตัวเลือก	คำอธิบาย
รีเซ็ตอายุการใช้งานหลอดภาพ	—	รีเซ็ตตัวจับเวลาการใช้งานหลอดภาพของโปรเจคเตอร์ให้เป็นศูนย์เมื่อมีการเปลี่ยนหลอดภาพ
รีเซ็ตทั้งหมด	—	รีเซ็ตการตั้งค่าโปรเจคเตอร์ส่วนใหญ่ให้เป็นค่าเริ่มต้น

คุณไม่สามารถรีเซ็ตการตั้งค่าต่อไปนี้ด้วยตัวเลือกรีเซ็ตทั้งหมดได้

- ขยาย
- เลื่อนภาพ
- โลโก้ของผู้ใช้
- แสดงฉากหลัง *
- หน้าจอการสตาร์ทเครื่อง *
- A/V Mute *
- ภาษา
- รายการเมนู เครื่องฉาย
- ชั่วโมงการใช้หลอดภาพ
- รหัสผ่าน

หลังจากเลือกเมนูการตั้งค่าของโปรเจคเตอร์สำหรับโปรเจคเตอร์เครื่องหนึ่งแล้ว คุณสามารถใช้วิธีการต่อไปนี้เพื่อคัดลอกการตั้งค่าไปยังโปรเจคเตอร์อีกเครื่องหนึ่งได้ トラาบใดที่เป็นโปรเจคเตอร์รุ่นเดียวกัน

- ใช้แฟลชไดรฟ์ USB
 - เชื่อมต่อคอมพิวเตอร์กับโปรเจคเตอร์โดยใช้สาย USB
- ตัวอย่างการตั้งค่าเมนูที่คัดลอกไปยังโปรเจคเตอร์เครื่องอื่นไม่ได้
- การตั้งค่าเมนู **เครือข่าย** (ยกเว้นเมนูการแจ้งเตือนและเมนูอื่นๆ)
 - **ชั่วโมงการใช้หลอดภาพและสถานะจากเมนูข้อมูลโปรเจคเตอร์**



- ให้ดำเนินการตั้งค่าแบบชุดก่อนปรับการตั้งค่าภาพ เช่น การแก้ไขความบิดเบี้ยวของภาพที่เหลี่ยมคางหมู เนื่องจากระบบคัดลอกค่าของการปรับภาพไปยังโปรเจคเตอร์อื่นด้วย ทำให้ระบบเขียนทับค่าที่คุณปรับไว้ก่อนการตั้งค่าแบบชุด และจอร์รับภาพที่คุณปรับไว้อาจเปลี่ยนแปลงไป
 - เมื่อคัดลอกการตั้งค่าเมนูจากโปรเจคเตอร์เครื่องหนึ่งไปยังอีกเครื่องหนึ่ง ระบบจะคัดลอกโลโก้ของผู้ใช้ไปด้วย โปรดอย่าลงทะเบียนข้อมูลที่คุณไม่ต้องการแบ่งปันระหว่างโปรเจคเตอร์หลายเครื่องเป็นโลโก้ของผู้ใช้
 - ตรวจสอบให้แน่ใจว่า **ช่วงการตั้งค่าแบบ Batch** ตั้งค่าเป็นแบบจำกัด หากคุณไม่ต้องการคัดลอกการตั้งค่าต่อไปนี้
 - การตั้งค่า **การป้องกันตัวรหัสผ่าน**
 - การตั้งค่าเมนู **เครือข่าย** (ยกเว้นเมนูการแจ้งเตือนและเมนูอื่นๆ)
- ☛ ขยาย > การทำงาน > ขั้นสูง > ช่วงการตั้งค่าแบบ Batch

⚠ ข้อควรระวัง:

Epson ไม่มีส่วนรับผิดชอบใด ๆ ต่อความล้มเหลวในการตั้งค่าแบบชุดและค่าใช้จ่ายด้านการซ่อมแซมที่เกี่ยวข้องเนื่องจากไฟดับ ข้อผิดพลาดในการสื่อสาร หรือปัญหาอื่น ๆ ที่อาจก่อให้เกิดความล้มเหลวดังกล่าว

▶ สิ่งที่เกี่ยวข้อง

- “การโอนการตั้งค่าจากแฟลชไดรฟ์ USB” บนหน้าที่ [117](#)
- “การโอนการตั้งค่าจากคอมพิวเตอร์” บนหน้าที่ [118](#)

การโอนการตั้งค่าจากแฟลชไดรฟ์ USB

คุณสามารถคัดลอกการตั้งค่าเมนูจากโปรเจคเตอร์หนึ่งไปยังอีกโปรเจคเตอร์ที่เป็นรุ่นเดียวกันได้โดยใช้แฟลชไดรฟ์ USB



- แฟลชไดรฟ์ USB ต้องใช้รูปแบบ FAT16/32 และต้องไม่มีฟังก์ชันรักษาความปลอดภัยใด ๆ ให้ลบไฟล์บนไดรฟ์ก่อนใช้การตั้งค่าแบบชุด มิฉะนั้นระบบอาจบันทึกการตั้งค่าได้ไม่ถูกต้อง
- นอกจากนี้คุณยังสามารถใช้วิธีการตั้งค่าแบบชุดนี้จากเมนูของโปรเจคเตอร์ได้เช่นกัน

1

ถอดสายไฟออกจากโปรเจคเตอร์ แล้วตรวจสอบให้แน่ใจว่าไฟแสดงสถานะทั้งหมดของโปรเจคเตอร์ดับแล้ว

2

เชื่อมต่อแฟลชไดรฟ์ USB เปล่ากับพอร์ต USB-A ของโปรเจคเตอร์โดยตรง

3

กดปุ่ม [Esc] บนรีโมตคอนโทรลหรือแผงควบคุมค้างไว้ แล้วเสียบสายไฟเข้ากับโปรเจคเตอร์

4

เมื่อไฟแสดงสถานะทั้งหมดของโปรเจคเตอร์ติดแล้ว ให้ปล่อยมือออกจากปุ่ม [Esc] ไฟแสดงสถานะเริ่มกะพริบและระบบเขียนทับไฟล์การตั้งค่าแบบชุดไปยังแฟลชไดรฟ์ USB เมื่อระบบเขียนทับไฟล์เสร็จแล้ว โปรเจคเตอร์จะปิด



ข้อควรระวัง:

ห้ามถอดสายไฟหรือแฟลชไดรฟ์ USB ออกจากโปรเจคเตอร์ในขณะที่ระบบกำลังเขียนทับไฟล์ หากถอดสายไฟหรือแฟลชไดรฟ์ USB ออก โปรเจคเตอร์อาจเริ่มทำงานได้ไม่ตรงตามปกติ

5

ถอดแฟลชไดรฟ์ USB ออก



ชื่อของไฟล์การตั้งค่าแบบชุดคือ PJCONFDATA.bin หากคุณจำเป็นต้องเปลี่ยนชื่อไฟล์ ให้เพิ่มข้อความหลังคำว่า PJCONFDATA โดยใช้เฉพาะอักขระที่เป็นตัวอักษรผสมตัวเลข หากคุณเปลี่ยนชื่อไฟล์ตรงส่วนที่เป็น PJCONFDATA โปรเจคเตอร์อาจไม่สามารถจดจำไฟล์ได้ตามที่ควรจะเป็น

- 6** ถอดสายไฟออกจากโปรเจคเตอร์ที่คุณต้องการคัดลอกการตั้งค่า แล้วตรวจสอบให้แน่ใจว่าไฟแสดงสถานะทั้งหมดของโปรเจคเตอร์ดับแล้ว
- 7** เชื่อมต่อแฟลชไดรฟ์ USB ที่มีบันทึกไฟล์การตั้งค่าแบบชุดกับพอร์ต USB-A ของโปรเจคเตอร์
- 8** กดปุ่ม [Menu] บนรีโมตคอนโทรลหรือแผงควบคุมค้างไว้ แล้วเสียบสายไฟเข้ากับโปรเจคเตอร์
- 9** เมื่อไฟแสดงสถานะทั้งหมดของโปรเจคเตอร์ติดแล้ว ให้ปล่อยมือออกจากปุ่ม [Menu] หากไฟแสดงสถานะทั้งหมดเริ่มกะพริบ แสดงว่าระบบกำลังเขียนไฟล์ทับการตั้งค่า เมื่อระบบเขียนทับไฟล์เสร็จแล้ว โปรเจคเตอร์จะปิด

⚠ ข้อควรระวัง:

ห้ามถอดสายไฟหรือแฟลชไดรฟ์ USB ออกจากโปรเจคเตอร์ในขณะที่ระบบกำลังเขียนทับไฟล์ หากถอดสายไฟหรือแฟลชไดรฟ์ USB ออก โปรเจคเตอร์อาจเริ่มทำงานได้ไม่ตรงตามปกติ

- 10** ถอดแฟลชไดรฟ์ USB ออก

การโอนการตั้งค่าจากคอมพิวเตอร์

คุณสามารถคัดลอกการตั้งค่าเมนูจากโปรเจคเตอร์หนึ่งไปยังอีกโปรเจคเตอร์ที่เป็นรุ่นเดียวกันได้โดยการเชื่อมต่อคอมพิวเตอร์กับโปรเจคเตอร์ด้วยสาย USB



- คุณสามารถใช้วิธีการตั้งค่าแบบชุดนี้กับเวอร์ชันระบบปฏิบัติการต่อไปนี้ได้
 - Windows 10 และใหม่กว่า
 - macOS 12.x และใหม่กว่า
- นอกจากนี้คุณยังสามารถใช้วิธีการตั้งค่าแบบชุดนี้จากเมนูของโปรเจคเตอร์ได้เช่นกัน

- 1** ถอดสายไฟออกจากโปรเจคเตอร์ แล้วตรวจสอบให้แน่ใจว่าไฟแสดงสถานะทั้งหมดของโปรเจคเตอร์ดับแล้ว

- 2** เชื่อมต่อสาย USB กับพอร์ต USB ของคอมพิวเตอร์และพอร์ต USB-B ของโปรเจคเตอร์
- 3** กดปุ่ม [Esc] บนรีโมตคอนโทรลหรือแผงควบคุมค้างไว้ แล้วเสียบสายไฟเข้ากับโปรเจคเตอร์
- 4** เมื่อไฟแสดงสถานะทั้งหมดของโปรเจคเตอร์ติดแล้ว ให้ปล่อยมือออกจากปุ่ม [Esc] คอมพิวเตอร์จะจำโปรเจคเตอร์ในฐานะดิสก์แบบดึงออกได้
- 5** เปิดไอคอนดิสก์แบบดึงออกได้หรือเปิดโฟลเดอร์ จากนั้นบันทึกไฟล์การตั้งค่าแบบชุดไปยังคอมพิวเตอร์



ชื่อของไฟล์การตั้งค่าแบบชุดคือ PJCONFDATA.bin หากคุณจำเป็นต้องเปลี่ยนชื่อไฟล์ ให้เพิ่มข้อความหลังคำว่า PJCONFDATA โดยใช้เฉพาะอักขระที่เป็นตัวอักษรผสมตัวเลข หากคุณเปลี่ยนชื่อไฟล์ตรงส่วนที่เป็น PJCONFDATA โปรเจคเตอร์อาจไม่สามารถจดจำไฟล์ได้ตามที่ควรจะเป็น

- 6** คลิกเพื่อยกเลิกการเชื่อมต่ออุปกรณ์ USB (Windows) หรือลากไอคอนดิสก์แบบดึงออกได้ไปที่ถังขยะ (Mac)
- 7** ถอดการเชื่อมต่อสาย USB โปรเจคเตอร์ปิดการทำงาน
- 8** ถอดสายไฟออกจากโปรเจคเตอร์ที่คุณต้องการคัดลอกการตั้งค่า แล้วตรวจสอบให้แน่ใจว่าไฟแสดงสถานะทั้งหมดของโปรเจคเตอร์ดับแล้ว
- 9** เชื่อมต่อสาย USB กับพอร์ต USB ของคอมพิวเตอร์และพอร์ต USB-B ของโปรเจคเตอร์
- 10** กดปุ่ม [Menu] บนรีโมตคอนโทรลหรือแผงควบคุมค้างไว้ แล้วเสียบสายไฟเข้ากับโปรเจคเตอร์
- 11** เมื่อไฟแสดงสถานะทั้งหมดของโปรเจคเตอร์ติดแล้ว ให้ปล่อยมือออกจากปุ่ม [Menu] คอมพิวเตอร์จะจำโปรเจคเตอร์ในฐานะดิสก์แบบดึงออกได้

12 คัดลอกไฟล์การตั้งค่าแบบชุด (PJCONFDATA.bin) ที่คุณบันทึกไว้ในคอมพิวเตอร์ไปยังโพลเตอร์ระดับบนสุดของดิสก์แบบดึงออกได้



ห้ามคัดลอกไฟล์หรือโพลเตอร์อื่นใดนอกเหนือจากไฟล์การตั้งค่าแบบชุดไปยังดิสก์แบบดึงออกได้

13 คลิกเพื่อยกเลิกการเชื่อมต่ออุปกรณ์ USB (Windows) หรือลากไอคอนดิสก์แบบดึงออกได้ไปที่ถังขยะ (Mac)

14 ถอดการเชื่อมต่อสาย USB

หากไฟแสดงสถานะทั้งหมดเริ่มกะพริบ แสดงว่าระบบกำลังเขียนไฟล์ที่ทำการตั้งค่า เมื่อระบบเขียนทับไฟล์เสร็จแล้ว โปรเจคเตอร์จะปิด



ข้อควรระวัง:

ห้ามถอดสายไฟออกจากโปรเจคเตอร์ในขณะที่ระบบกำลังเขียนทับไฟล์ หากถอดสายไฟออก โปรเจคเตอร์อาจเริ่มทำงานได้ไม่ตรงตามปกติ

▶▶ **ลิงก์ที่เกี่ยวข้อง**

- “การแจ้งเตือนข้อผิดพลาดของการตั้งค่าแบบชุด” บนหน้าที่ [119](#)

สถานะของไฟแสดงสถานะ	ปัญหาและวิธีแก้ไข
<ul style="list-style-type: none"> • พลังงาน: สีฟ้า - กะพริบเร็ว ๆ • สถานะ: สีฟ้า - กะพริบเร็ว ๆ • หลอดภาพ: สีส้ม - กะพริบเร็ว ๆ • อุณหภูมิ: สีส้ม - กะพริบเร็ว ๆ 	การเขียนการตั้งค่าอาจล้มเหลวและอาจมีข้อผิดพลาดเกิดขึ้นในเฟิร์มแวร์ของโปรเจคเตอร์ หยุดใช้โปรเจคเตอร์ ถอดปลั๊กไฟออกจากตัวรับไฟ ติดต่อ Epson เพื่อรับความช่วยเหลือ

▶▶ **ลิงก์ที่เกี่ยวข้อง**

- “สถานะของไฟแสดงสถานะโปรเจคเตอร์” บนหน้าที่ [133](#)

การแจ้งเตือนข้อผิดพลาดของการตั้งค่าแบบชุด

ไฟแสดงสถานะของโปรเจคเตอร์จะแจ้งให้คุณทราบหากมีข้อผิดพลาดเกิดขึ้นระหว่างที่ระบบดำเนินการตั้งค่าแบบชุด ตรวจสอบสถานะของไฟแสดงสถานะของโปรเจคเตอร์แล้วปฏิบัติตามคำแนะนำที่อธิบายไว้ในตารางต่อไปนี้

สถานะของไฟแสดงสถานะ	ปัญหาและวิธีแก้ไข
<ul style="list-style-type: none"> • หลอดภาพ: สีส้ม - กะพริบเร็ว ๆ • อุณหภูมิ: สีส้ม - กะพริบเร็ว ๆ 	ไฟล์การตั้งค่าแบบชุดอาจเสียหาย หรืออาจเชื่อมต่อแฟลชไดรฟ์ USB หรือสาย USB ไม่ถูกต้อง ถอดแฟลชไดรฟ์ USB หรือสาย USB ออก ถอดปลั๊กไฟสายไฟของโปรเจคเตอร์ จากนั้นเสียบเข้าไปใหม่แล้วลองอีกครั้ง

การบำรุงรักษาโปรเจคเตอร์

ปฏิบัติตามคำแนะนำในหัวข้อเหล่านี้เพื่อบำรุงรักษาโปรเจคเตอร์

▶ สิ่งที่เกี่ยวข้อง

- “การบำรุงรักษาโปรเจคเตอร์” บนหน้าที่ [121](#)
- “การทำความสะอาดเลนส์” บนหน้าที่ [122](#)
- “การทำความสะอาดตัวเครื่องโปรเจคเตอร์” บนหน้าที่ [123](#)
- “การบำรุงรักษาแผ่นกรองและช่องระบายอากาศ” บนหน้าที่ [124](#)
- “การบำรุงรักษาหลอดภาพของโปรเจคเตอร์” บนหน้าที่ [127](#)

คุณอาจต้องทำความสะอาดเลนส์ของโปรเจคเตอร์เป็นระยะ ๆ และทำความสะอาดแผ่นกรองอากาศกับช่องระบายอากาศเพื่อป้องกันไม่ให้อุปกรณ์มีความร้อนสูงเกินไปเนื่องจากการระบายอากาศถูกปิดกั้น

คุณควรเปลี่ยนเฉพาะหลอดภาพ แผ่นกรองอากาศ และแบตเตอรี่ของรีโมตคอนโทรลเท่านั้น หากจำเป็นต้องเปลี่ยนส่วนอื่น ๆ โปรดติดต่อ Epson หรือผู้ให้บริการที่ได้รับอนุญาตของ Epson

คำเตือน:

ปิดเครื่องและถอดปลั๊กไฟก่อนทำความสะอาดส่วนใด ๆ ของโปรเจคเตอร์ ห้ามเปิดฝาครอบใด ๆ ของโปรเจคเตอร์ ยกเว้นส่วนเฉพาะที่ระบุไว้ในคู่มือนี้ แรงดันไฟฟ้าที่เป็นอันตรายในโปรเจคเตอร์อาจก่อให้เกิดการบาดเจ็บที่รุนแรงได้

ทำความสะอาดเลนส์ของโปรเจคเตอร์เป็นระยะ ๆ หรือเมื่อใดก็ตามที่คุณสังเกตเห็นฝุ่นหรือคราบบนพื้นผิว

- หากต้องการทำความสะอาดฝุ่นหรือคราบออกไปให้เช็ดเลนส์เบา ๆ ด้วยกระดาษทำความสะอาดเลนส์ที่สะอาดและแห้ง
- หากเลนส์เต็มไปด้วยฝุ่น ให้เป่าฝุ่นออกไปด้วยเครื่องเป่าลม จากนั้นค่อยเช็ดเลนส์

⚠ คำเตือน:

- ปิดโปรเจคเตอร์และถอดสายไฟก่อนทำความสะอาดเลนส์
- อย่าใช้สเปรย์แก๊สที่ไวไฟใด ๆ เช่น สเปรย์ลม เพื่อเป่าฝุ่นออกไป ความร้อนสูงที่เกิดจากโปรเจคเตอร์อาจก่อให้เกิดเพลิงไหม้ได้

คำเตือน:

- อย่าเช็ดเลนส์ทันทีหลังจากปิดโปรเจคเตอร์ เนื่องจากอาจทำให้เลนส์เสียหายได้
- อย่าใช้วัสดุที่มีพื้นผิวขรุขระหรือมีฤทธิ์กัดกร่อนในการทำความสะอาดเลนส์ และอย่าทำให้เลนส์กระทบกระเทือน มิฉะนั้นเลนส์อาจเสียหายได้

ปิดโปรเจคเตอร์และถอดสายไฟก่อนทำความสะอาดตัวเครื่องโปรเจคเตอร์

- ใช้ผ้าไร้ฝุ่นที่แห้งและนุ่มในการทำความสะอาดฝุ่นหรือสิ่งสกปรก
- ใช้ผ้านุ่ม ๆ ชุบน้ำหรือน้ำสบู่อ่อน ๆ ในการทำความสะอาดสิ่งสกปรกที่ติดแน่น อย่าฉีดของเหลวใส่โปรเจคเตอร์โดยตรง

คำเตือน:

อย่าใช้แวกซ์ แอลกอฮอล์ เบนซิน ทินเนอร์ หรือสารเคมีอื่น ๆ ในการทำความสะอาดตัวเครื่องโปรเจคเตอร์ สารดังกล่าวอาจสร้างความเสียหายให้กับตัวเครื่องได้ อย่าใช้สเปรย์ลม เนื่องจากแก๊สอาจทิ้งเศษตกค้างที่ไวไฟไว้

การบำรุงรักษาแผ่นกรองเป็นประจำเป็นสิ่งสำคัญในการบำรุงรักษาโปรเจคเตอร์ของคุณ ให้ทำความสะอาดแผ่นกรองอากาศเมื่อระบบแสดงข้อความแจ้งว่าอุณหภูมิภายในโปรเจคเตอร์ถึงระดับสูงแล้ว ขอแนะนำให้คุณทำความสะอาดชิ้นส่วนเหล่านี้หลังจากใช้งานเป็นระยะเวลา 10,000 ชั่วโมง หรือทำความสะอาดบ่อยกว่านี้ในกรณีที่อุณหภูมิใช้งานโปรเจคเตอร์ในสภาพแวดล้อมที่มีฝุ่นมากเป็นพิเศษ

คำเตือน:

หากไม่ดำเนินการบำรุงรักษาเป็นประจำ โปรเจคเตอร์ Epson ของคุณจะแจ้งเตือนเมื่ออุณหภูมิภายในโปรเจคเตอร์ถึงระดับสูงแล้ว ยารอจนกระทั่งระบบแสดงการแจ้งเตือนนี้เพื่อบำรุงรักษาแผ่นกรองของโปรเจคเตอร์ เนื่องจากอายุการใช้งานของโปรเจคเตอร์หรือหลอดภาพอาจลดลงได้เมื่อโปรเจคเตอร์อยู่ในสภาวะที่มีอุณหภูมิสูงเป็นระยะเวลานาน

▶ สิ่งที่เกี่ยวข้อง

- “การทำความสะอาดแผ่นกรองและช่องระบายอากาศ” บนหน้าที่ 124
- “การเปลี่ยนแผ่นกรองอากาศ” บนหน้าที่ 124

การทำความสะอาดแผ่นกรองและช่องระบายอากาศ

ทำความสะอาดแผ่นกรองหรือช่องระบายอากาศของโปรเจคเตอร์เมื่อเต็มไปด้วยฝุ่น หรือในกรณีที่ระบบแสดงข้อความแจ้งให้คุณทำความสะอาดส่วนดังกล่าว

1 ปิดโปรเจคเตอร์และถอดสายไฟ

2 ทำความสะอาดฝุ่นเบา ๆ ด้วยเครื่องดูดฝุ่นขนาดเล็กที่ออกแบบไว้ใช้กับคอมพิวเตอร์ หรือใช้แปรงขนนุ่มมาก ๆ (เช่น พู่กัน)

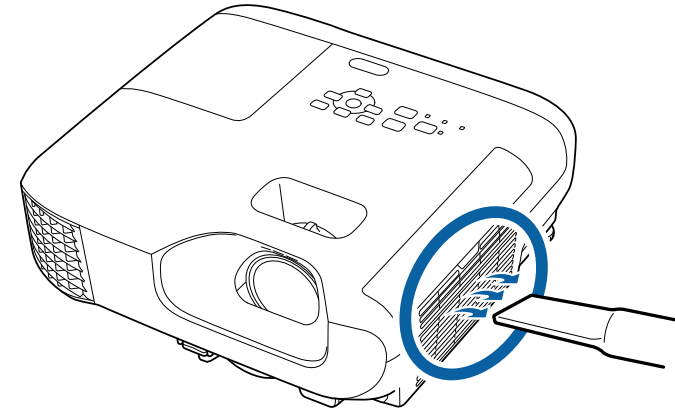

คุณสามารถถอดแผ่นกรองอากาศเพื่อให้สามารถทำความสะอาดทั้งสองด้านได้ อย่าล้างแผ่นกรองอากาศในน้ำ หรือใช้สารชะล้างหรือสารละลายใด ๆ ในการทำความสะอาด

คำเตือน:

อย่าใช้สเปรย์ลม แก๊สอาจทิ้งเศษตกค้างที่ไวไฟไว้ หรือเป่าให้ฝุ่นและเศษขยะเข้าไปในระบบเลนส์ของโปรเจคเตอร์ หรือเข้าไปในพื้นที่ที่มีความละเอียดอ่อนส่วนอื่น ๆ

3 หากทำความสะอาดฝุ่นออกยากหรือแผ่นกรองอากาศเสียหาย ให้เปลี่ยนแผ่นกรองอากาศ

การเปลี่ยนแผ่นกรองอากาศ

คุณต้องเปลี่ยนแผ่นกรองอากาศในสถานการณ์ต่อไปนี้

- ระบบแสดงข้อความแจ้งให้คุณทำความสะอาดหรือเปลี่ยนแผ่นกรองอากาศหลังจากทำความสะอาดแผ่นกรองแล้ว
- แผ่นกรองอากาศฉีกหรือเสียหาย

คุณสามารถเปลี่ยนแผ่นกรองอากาศขณะที่โปรเจคเตอร์ติดอยู่บนเพดานหรือวางอยู่บนโต๊ะได้

1 ปิดโปรเจคเตอร์และถอดสายไฟ

2 เปิดฝาครอบแผ่นกรองอากาศ

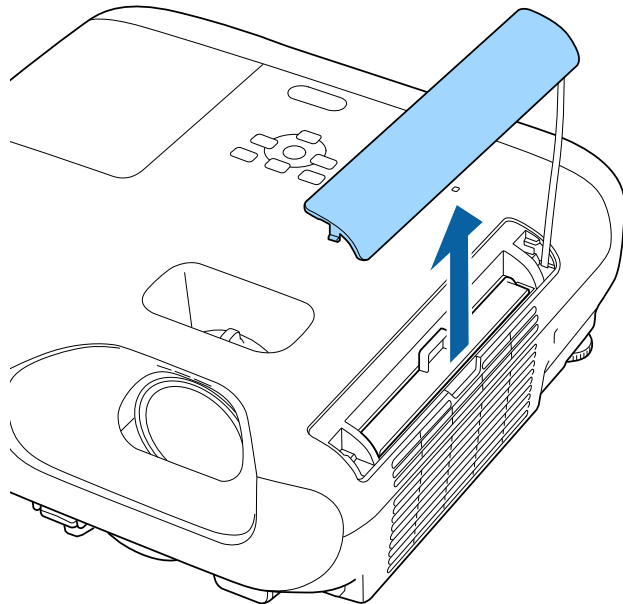

3 ตั้งแผ่นกรองอากาศออกจากโปรเจคเตอร์

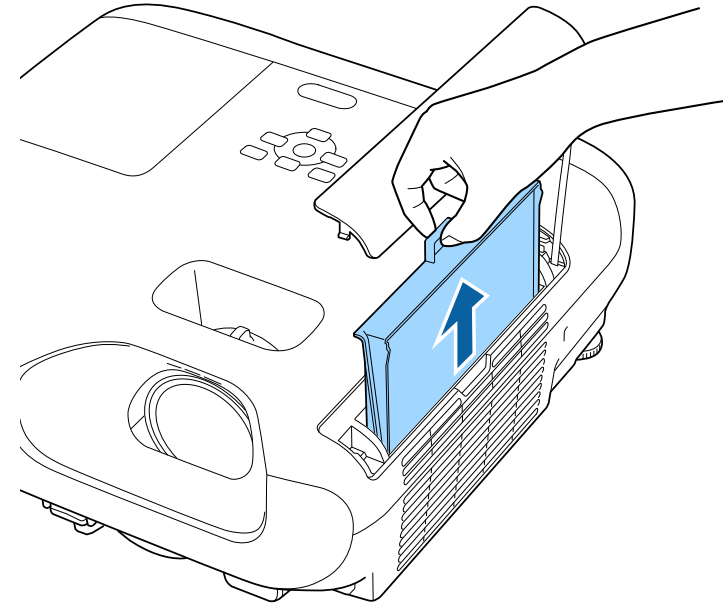

ทิ้งแผ่นกรองอากาศที่ใช้แล้วตามข้อบังคับในท้องถิ่น

- โครงของแผ่นกรอง: ABS
- แผ่นกรอง: โพลีเอสเตอร์โฟม

- 4** ใส่แผ่นกรองอากาศแผ่นใหม่เข้าไปในโปรเจคเตอร์ดังที่แสดงในภาพแล้วกดเบา ๆ จนกระทั่งได้ยินเสียงคลิกเข้าล็อก

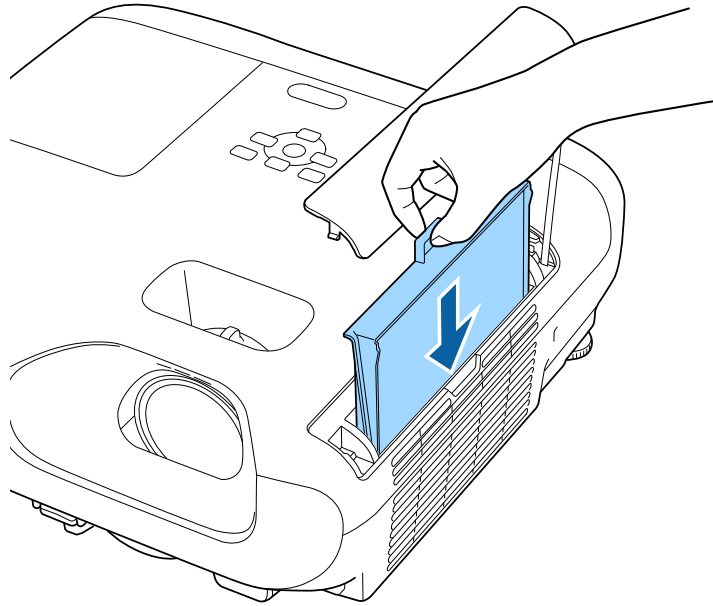

- 5** ปิดฝาครอบแผ่นกรองอากาศ

▶ **ลิงก์ที่เกี่ยวข้อง**

- “อะไหล่สำรอง” บนหน้าที่ [147](#)

โปรเจคเตอร์จะเฝ้าติดตามจำนวนชั่วโมงการใช้งานของหลอดภาพและแสดงข้อมูลนี้ในระบบเมนูของโปรเจคเตอร์

โปรดเปลี่ยนหลอดภาพให้เร็วที่สุดเท่าที่จะทำได้เมื่อเกิดเหตุการณ์ต่อไปนี้

- ภาพที่ฉายมีดขุ่นหรือคุณภาพลดลง
- มีข้อความแสดงขึ้นมาเมื่อคุณเปิดโปรเจคเตอร์ โดยแจ้งให้คุณเปลี่ยนหลอดภาพ (ซึ่งข้อความนี้จะแสดงล่วงหน้า 100 ชั่วโมงก่อนถึงวันสิ้นสุดอายุการใช้งานของหลอดภาพที่คาดไว้ และจะปรากฏเป็นเวลา 30 วินาที)

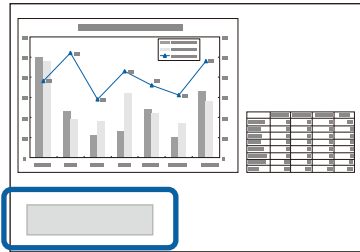

- ไฟแสดงสถานะพลังงานของโปรเจคเตอร์กะพริบเป็นสีฟ้า ส่วนไฟแสดงสถานะของหลอดภาพกะพริบเป็นสีส้ม

คำเตือน:

- หากคุณยังค้างใช้หลอดภาพต่อหลังจากช่วงที่ควรเปลี่ยนอะไหล่สำรองไปแล้ว ก็มีความเป็นไปได้มากขึ้นที่หลอดภาพอาจจะระเบิด เมื่อระบบแสดงข้อความแจ้งให้เปลี่ยนหลอดภาพ ให้เปลี่ยนหลอดภาพใหม่ทันทีที่ทำได้ แม้ว่าหลอดภาพเดิมจะยังใช้งานได้ก็ตาม
- อย่าปิดเครื่องแล้วเปิดเครื่องใหม่ทันทีซ้ำ ๆ การเปิดและปิดเครื่องบ่อย ๆ อาจทำให้อายุการใช้งานของหลอดภาพสั้นลงได้
- หลอดภาพอาจมีดขุ่นหรือหยุดทำงานก่อนที่จะข้อความแจ้งเตือนของหลอดภาพจะปรากฏ ทั้งนี้ขึ้นอยู่กับลักษณะของหลอดภาพและวิธีการใช้งาน ควรซื้อหลอดภาพสำรองเตรียมไว้เสมอในกรณีที่จำเป็นต้องใช้งาน
- เราขอแนะนำให้ใช้หลอดภาพสำรองที่เป็นของแท้ของ Epson การใช้หลอดภาพที่ไม่ใช่ของแท้อาจส่งผลกระทบต่อคุณภาพและความปลอดภัย การรับประกันของ Epson อาจไม่ครอบคลุมถึงความเสียหายและการทำงานที่ผิดปกติอันเนื่องมาจากการใช้หลอดภาพที่ไม่ใช่ของแท้

▶▶ สิ่งที่เกี่ยวข้อง

- “การเปลี่ยนหลอดภาพ” บนหน้าที่ 127
- “การรีเซ็ตตัวนับอายุของหลอดภาพ” บนหน้าที่ 130

- “ข้อมูลจำเพาะของโปรเจคเตอร์” บนหน้าที่ 151
- “สถานะของไฟแสดงสถานะโปรเจคเตอร์” บนหน้าที่ 133

การเปลี่ยนหลอดภาพ

คุณสามารถเปลี่ยนหลอดภาพในขณะที่โปรเจคเตอร์วางอยู่บนโต๊ะหรือติดอยู่บนเพดานได้

⚠ คำเตือน:

- รอให้หลอดภาพเย็นลงก่อนเปลี่ยน เพื่อหลีกเลี่ยงการบาดเจ็บ
- ห้ามถอดชิ้นส่วนหรือดัดแปลงหลอดภาพ หากติดตั้งหลอดภาพที่ผ่านการดัดแปลงหรือถอดชิ้นส่วนแล้วไว้ในโปรเจคเตอร์ อาจก่อให้เกิดเพลิงไหม้ ไฟดูด ความเสียหาย หรือการบาดเจ็บอื่น ๆ

- 1 ปิดโปรเจคเตอร์และถอดสายไฟ
- 2 รอให้หลอดภาพเย็นลงอย่างน้อยหนึ่งชั่วโมง
- 3 ใช้ไขควงที่มาพร้อมกับหลอดภาพสำรองเพื่อคลายสกรูที่ยึดฝาครอบหลอดภาพไว้

⚠ คำเตือน:

เมื่อเปลี่ยนหลอดภาพ อาจมีความเป็นไปได้ที่หลอดภาพจะแตก หากเปลี่ยนหลอดภาพของโปรเจคเตอร์ที่ติดตั้งอยู่บนเพดาน ให้สวมตีสวมที่สวมว่าหลอดภาพแตก และควรรยืนอยู่ด้านข้างของฝาครอบหลอดภาพ ไม่ใช่ยืนอยู่ด้านใต้ ค่อย ๆ ถอดฝาครอบหลอดภาพออก โปรดระมัดระวังเมื่อถอดฝาครอบหลอดภาพเนื่องจากเศษแก้วอาจร่วงลงมาและก่อให้เกิดการบาดเจ็บได้ ในกรณีนี้ที่เศษแก้วเข้าตาหรือปาก ให้ติดต่อแพทย์โดยทันที

4 เลื่อนฝาครอบหลอดภาพออกมาแล้วยกออก

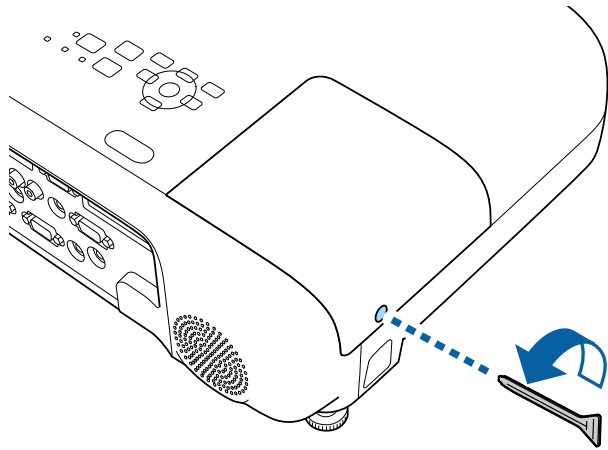

5 คลายสกรูที่ยึดหลอดภาพกับโปรเจคเตอร์ออก สกรูจะไม่หลุดออกมาทั้งหมด

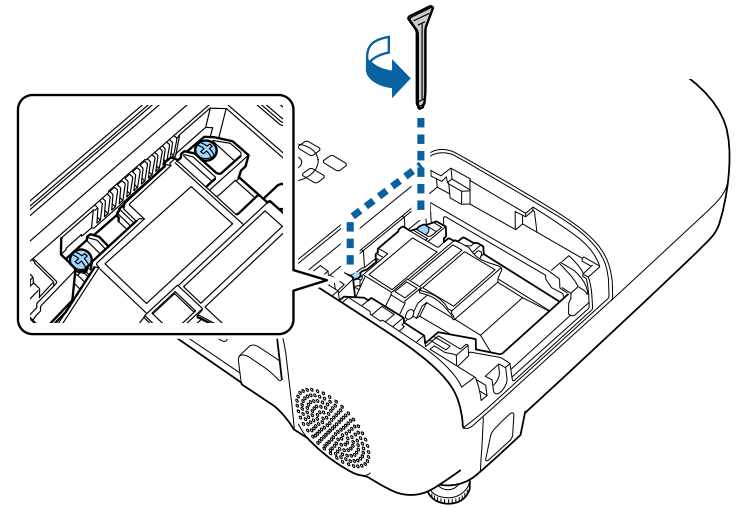

6 จับส่วนที่ยกสูงขึ้นของหลอดภาพแล้วถอดออก

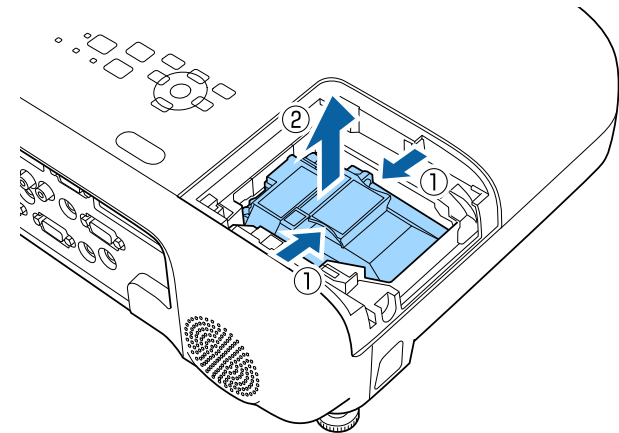



- ในกรณีที่สังเกตเห็นว่าหลอดภาพแตกตอนถอดหลอดภาพ ให้ติดต่อ Epson เพื่อรับความช่วยเหลือ
- หลอดภาพของผลิตภัณฑ์นี้มีปรอท (Hg) โปรดตรวจสอบกฎหมายข้อบังคับในท้องถิ่นเกี่ยวกับการกำจัดขยะและการรีไซเคิล อย่างถี่ถ้วน

7 ค่อย ๆ ใส่หลอดภาพใหม่เข้าไปในโปรเจคเตอร์ หากใส่ไม่เข้า โปรดตรวจสอบให้แน่ใจว่าใส่ถูกต้อง

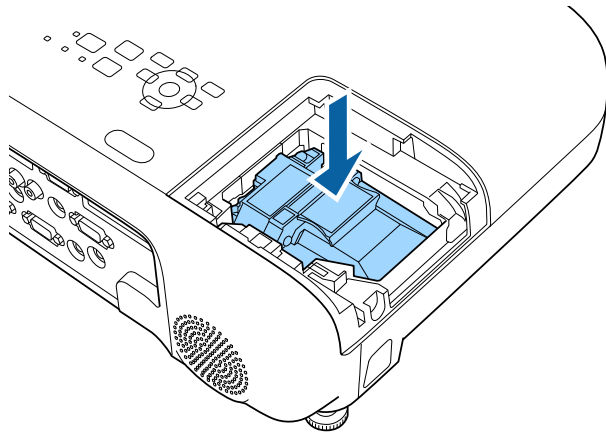

คำเตือน:

อย่าสัมผัสแก้วบนชุดหลอดภาพ เพื่อหลีกเลี่ยงการชำรุดก่อนถึงเวลาอันควรของหลอดภาพ

8 ดันหลอดภาพเข้าไปให้แน่นแล้วขันสกรูให้แน่นเพื่อยึดอย่างแน่นหนา

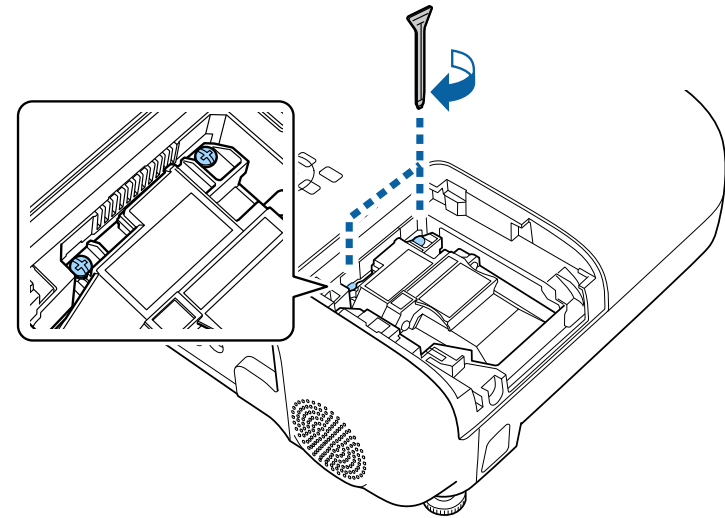

9 เปลี่ยนฝาครอบหลอดภาพแล้วขันสกรูให้แน่นเพื่อยึดอย่างแน่นหนา

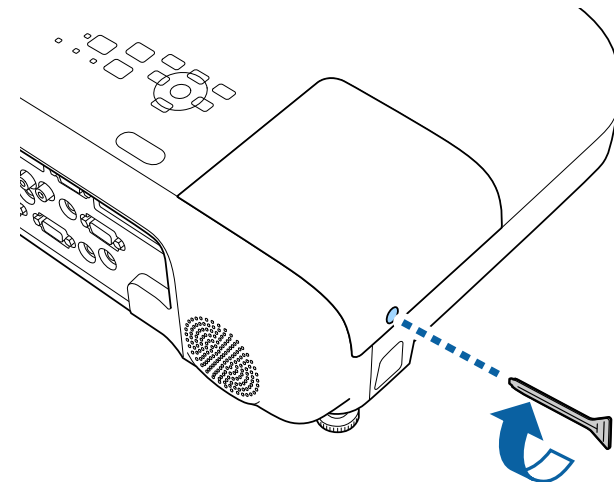



- ตรวจสอบให้แน่ใจว่าติดตั้งฝาครอบหลอดภาพอย่างแน่นหนา มิฉะนั้นหลอดภาพจะเปิดไม่ติด
- อย่าเปลี่ยนฝาครอบหลอดภาพโดยใช้แรงมากเกินไป และตรวจสอบให้แน่ใจว่ารูปทรงของฝาครอบหลอดภาพไม่ผิดรูป

รีเซ็ตตัวนับอายุการใช้งานของหลอดภาพให้เป็นศูนย์เพื่อเฝ้าติดตามการใช้หลอดภาพอันใหม่

▶▶ **ลิงก์ที่เกี่ยวข้อง**

- “อะไหล่สำรอง” บนหน้าที่ 147

การรีเซ็ตตัวนับอายุของหลอดภาพ

คุณต้องรีเซ็ตตัวนับอายุการใช้งานของหลอดภาพหลังจากเปลี่ยนหลอดภาพของโปรเจคเตอร์เพื่อล้างข้อความแจ้งให้เปลี่ยนหลอดภาพและเพื่อเฝ้าติดตามการใช้หลอดภาพอย่างถูกต้อง



อย่ารีเซ็ตตัวนับอายุการใช้งานของหลอดภาพหากคุณไม่ได้เปลี่ยนหลอดภาพ เพื่อหลีกเลี่ยงข้อมูลการใช้งานที่ไม่ถูกต้องของหลอดภาพ

1 เปิดโปรเจคเตอร์

2 กดปุ่ม [Menu] จากนั้นเลือกเมนูรีเซ็ต แล้วกดปุ่ม [Enter]

3 เลือกรีเซ็ตอายุการใช้งานหลอดภาพ แล้วกดปุ่ม [Enter]



ระบบจะแสดงข้อความถามว่าคุณต้องการรีเซ็ตอายุการใช้งานหลอดภาพหรือไม่

4 เลือกใช่ แล้วกดปุ่ม [Enter]

5 กดปุ่ม [Menu] หรือ [Esc] เพื่อออกจากเมนู

การแก้ไขปัญหา

ตรวจสอบวิธีแก้ไขปัญหามันห้วข้อเหล่านี้หากคุณพบปัญหาในการใช้โปรเจคเตอร์

▶▶ สิ่งที่เกี่ยวข้อง

- “ปัญหาด้านการฉายภาพ” บนหน้าที่ [132](#)
- “สถานะของไฟแสดงสถานะโปรเจคเตอร์” บนหน้าที่ [133](#)
- “การใช้การแสดงผลหัวข้อช่วยเหลือของโปรเจคเตอร์” บนหน้าที่ [135](#)
- “การแก้ไขปัญหาภาพหรือเสียง” บนหน้าที่ [136](#)
- “การแก้ไขปัญหาการใช้งานโปรเจคเตอร์หรือรีโมตคอนโทรล” บนหน้าที่ [141](#)
- “การแก้ไขปัญหาเครือข่าย” บนหน้าที่ [143](#)

หากโปรเจคเตอร์ทำงานผิดปกติให้ปิดเครื่อง ถอดปลั๊กออก แล้วเสียบปลั๊กเข้าไปใหม่พร้อมเปิดเครื่อง หากยังไม่สามารถแก้ไขปัญหาก็ให้ตรวจสอบหัวข้อต่อไปนี้

- ไฟแสดงสถานะบนโปรเจคเตอร์อาจระบุถึงปัญหา
- ระบบ **Help** ของโปรเจคเตอร์สามารถแสดงข้อมูลเกี่ยวกับปัญหาที่พบบ่อย
- วิธีแก้ไขปัญหาคู่มีมือนี้ช่วยให้คุณแก้ไขปัญหามากมาย

หากวิธีแก้ไขปัญหเหล่านี้ไม่สามารถช่วยได้ให้ติดต่อ **Epson** เพื่อขอความช่วยเหลือด้านเทคนิค



หลังจากซ่อมโปรเจคเตอร์แล้ว **Epson** อาจส่งโปรเจคเตอร์คืนคุณในสภาพเหมือนตอนเริ่มใช้งาน ตรวจสอบให้แน่ใจว่าคุณได้จดข้อมูลบัญชีของแต่ละบริการออนไลน์ก่อนติดต่อตัวแทนจำหน่ายในพื้นที่หรือศูนย์ซ่อมของ **Epson** ที่อยู่ใกล้ที่สุด

ไฟแสดงสถานะบนโปรเจคเตอร์จะระบุถึงสถานะของโปรเจคเตอร์และช่วยให้คุณทราบเมื่อเกิดปัญหาขึ้น ตรวจสอบสถานะและสีของไฟแสดงสถานะแล้วดูวิธีแก้ไขที่ตารางนี้



หากไฟแสดงสถานะแสดงรูปแบบที่ไม่ได้ระบุไว้ในตารางด้านล่างนี้ ให้ปิดโปรเจคเตอร์ ถอดปลั๊กออก แล้วติดต่อขอความช่วยเหลือจาก Epson

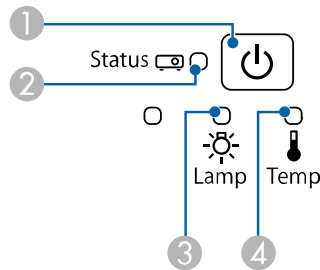

- 1 ไฟแสดงสถานะพลังงาน
- 2 ไฟแสดงสถานะเครื่อง
- 3 ไฟแสดงสถานะหลอดภาพ
- 4 ไฟแสดงสถานะอุณหภูมิ

สถานะโปรเจคเตอร์

ไฟแสดงสถานะและสถานะ	ปัญหาและวิธีแก้ไข
พลังงาน: สีน้ำเงินส่องสว่าง สถานะ: สีน้ำเงินส่องสว่าง หลอดภาพ: ปิด อุณหภูมิ: ปิด	การทำงานปกติ
พลังงาน: สีน้ำเงินส่องสว่าง สถานะ: สีน้ำเงินกะพริบ หลอดภาพ: ปิด อุณหภูมิ: ปิด	กำลังเริ่มต้นทำงาน ปิดการทำงาน หรือลดอุณหภูมิเครื่อง เมื่อเครื่องกำลังเริ่มต้นทำงาน ให้รอประมาณ 30 วินาทีเพื่อให้ภาพปรากฏ ปุ่มทั้งหมดจะปิดใช้งานในช่วงที่กำลังเริ่มต้นทำงาน ปิดการทำงาน หรือลดอุณหภูมิเครื่อง

ไฟแสดงสถานะและสถานะ	ปัญหาและวิธีแก้ไข
พลังงาน: สีน้ำเงินส่องสว่าง สถานะ: ปิด หลอดภาพ: ปิด อุณหภูมิ: ปิด	กำลังสแตนด์บาย อยู่ในโหมดพักการทำงาน หรือกำลังตรวจสอบ เมื่อคุณกดปุ่มเปิดปิด การฉายภาพจะเริ่มขึ้น
พลังงาน: สีน้ำเงินกะพริบ สถานะ: ปิด หลอดภาพ: ปิด อุณหภูมิ: ปิด	กำลังเตรียมการตรวจสอบ พีเจอร์ทันหมดปิดใช้งาน
พลังงาน: สีน้ำเงินกะพริบ สถานะ: สถานะของไฟแสดงสถานะแตกต่างกันไป หลอดภาพ: สถานะของไฟแสดงสถานะแตกต่างกันไป อุณหภูมิ: สีส้มกะพริบ	โปรเจคเตอร์ร้อนเกินไป <ul style="list-style-type: none"> • ตรวจสอบให้แน่ใจว่าช่องระบายอากาศและแผ่นกรองไม่มีฝุ่นอุดตันหรือไม่มีวัตถุรอบข้างกีดขวางอยู่ • ทำความสะอาดหรือเปลี่ยนแผ่นกรอง • ตรวจสอบให้แน่ใจว่าอุณหภูมิโดยรอบไม่ร้อนจนเกินไป
พลังงาน: ปิด สถานะ: สีน้ำเงินกะพริบ หลอดภาพ: ปิด อุณหภูมิ: สีส้มส่องสว่าง	โปรเจคเตอร์เกิดความร้อนที่สูงเกินไปปกติและปิดการทำงาน ปล่อยให้โปรเจคเตอร์ปิดไว้เพื่อให้เย็นลงเป็นเวลา 5 นาที <ul style="list-style-type: none"> • ตรวจสอบให้แน่ใจว่าช่องระบายอากาศและแผ่นกรองไม่มีฝุ่นอุดตันหรือไม่มีวัตถุรอบข้างกีดขวางอยู่ • ตรวจสอบให้แน่ใจว่าอุณหภูมิโดยรอบไม่ร้อนจนเกินไป • ทำความสะอาดหรือเปลี่ยนแผ่นกรอง • หากใช้งานโปรเจคเตอร์ในระดับความสูงที่สูง ให้ปรับการตั้งค่า โหมดความสูงระดับสูงเป็นเปิดในเมนูของโปรเจคเตอร์ <ul style="list-style-type: none"> ☛ ขยาย > การทำงาน > โหมดความสูงระดับสูง • หากปัญหายังคงอยู่ ให้ถอดปลั๊กโปรเจคเตอร์ออกแล้วติดต่อขอความช่วยเหลือจาก Epson

ไฟแสดงสถานะและสถานะ	ปัญหาและวิธีแก้ไข
พลังงาน: ปิด สถานะ: สีน้ำเงินกะพริบ หลอดภาพ: สีส้มส่องสว่าง อุณหภูมิ: ปิด	หลอดภาพมีปัญหา <ul style="list-style-type: none"> ตรวจสอบว่าหลอดภาพเกิดการเผาไหม้ เสีย หรือมีการติดตั้งผิดปกติหรือไม่ ให้เปลี่ยนหลอดภาพหรือติดตั้งใหม่ตามความจำเป็น ทำความสะอาดแผ่นกรอง หากใช้งานโปรเจคเตอร์ในระดับความสูงที่สูง ให้ปรับการตั้งค่า โหมดความสูงระดับสูงเป็นเปิด ในเมนูของโปรเจคเตอร์ ขยาย > การทำงาน > โหมดความสูงระดับสูง หากปัญหายังคงอยู่ ให้ถอดปลั๊กโปรเจคเตอร์ออกแล้วติดต่อขอความช่วยเหลือจาก Epson ฝาปิดหลอดภาพมีปัญหา <ul style="list-style-type: none"> ตรวจสอบว่าหลอดภาพและฝาปิดหลอดภาพมีการติดตั้งแน่นดีหรือไม่ หลอดภาพจะไม่ทำงานหากหลอดภาพและฝาปิดหลอดภาพไม่ได้รับการติดตั้งอย่างถูกต้อง
พลังงาน: สีน้ำเงินกะพริบ สถานะ: สถานะของไฟแสดง สถานะแตกต่างกันไป หลอดภาพ: สีส้มกะพริบ อุณหภูมิ: สถานะของไฟแสดง สถานะแตกต่างกันไป	เปลี่ยนหลอดภาพโดยเร็วที่สุดเพื่อหลีกเลี่ยงความเสียหาย ห้ามใช้งานโปรเจคเตอร์ต่อ
พลังงาน: ปิด สถานะ: สีน้ำเงินกะพริบ หลอดภาพ: ปิด อุณหภูมิ: สีส้มกะพริบ	พัดลมหรือเซนเซอร์มีปัญหา ปิดโปรเจคเตอร์ ถอดปลั๊กออก แล้วติดต่อขอความช่วยเหลือจาก Epson
พลังงาน: ปิด สถานะ: สีน้ำเงินกะพริบ หลอดภาพ: สีส้มกะพริบ อุณหภูมิ: ปิด	เกิดข้อผิดพลาดจากภายในโปรเจคเตอร์ ปิดโปรเจคเตอร์ ถอดปลั๊กออก แล้วติดต่อขอความช่วยเหลือจาก Epson

ไฟแสดงสถานะและสถานะ	ปัญหาและวิธีแก้ไข
พลังงาน: ปิด สถานะ: สีน้ำเงินกะพริบ หลอดภาพ: สีส้มกะพริบ อุณหภูมิ: สีส้มกะพริบ	ข้อผิดพลาดเกี่ยวกับการปรับรูรับแสงอัตโนมัติ ปิดโปรเจคเตอร์ ถอดปลั๊กออก แล้วติดต่อขอความช่วยเหลือจาก Epson
พลังงาน: ปิด สถานะ: สีน้ำเงินกะพริบ หลอดภาพ: สีส้มส่องสว่าง อุณหภูมิ: สีส้มส่องสว่าง	ข้อผิดพลาดเกี่ยวกับพลังงาน (บัลลาสต์) ปิดโปรเจคเตอร์ ถอดปลั๊กออก แล้วติดต่อขอความช่วยเหลือจาก Epson

▶ **ลิงก์ที่เกี่ยวข้อง**

- “การทำความสะอาดแผ่นกรองและช่องระบายอากาศ” บนหน้าที่ [124](#)
- “การเปลี่ยนแผ่นกรองอากาศ” บนหน้าที่ [124](#)
- “การเปลี่ยนหลอดภาพ” บนหน้าที่ [127](#)

คุณสามารถแสดงข้อมูลเพื่อช่วยแก้ไขปัญหาที่พบบ่อยได้โดยใช้ระบบ Help ของโปรเจคเตอร์

1 เปิดโปรเจคเตอร์

2 กดปุ่ม [Home] บนแผงควบคุมหรือบนรีโมตคอนโทรล

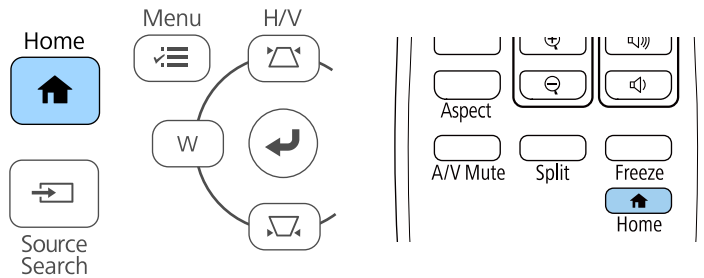

3 เลือก **Help** บนหน้าจอหลัก



ระบบจะแสดงเมนู Help

4 ใช้ปุ่มลูกศรขึ้นและลงเพื่อเลื่อนไปที่ปัญหาที่คุณต้องการแก้ไข

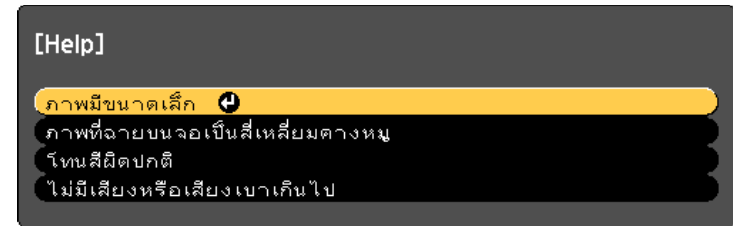

5 กด [Enter] เพื่อดูวิธีแก้ไข

6 ดำเนินการอย่างใดอย่างหนึ่งต่อไปนี้เมื่อคุณดูเสร็จแล้ว

- หากต้องการเลือกปัญหาอื่นที่จะแก้ไข ให้กด [Esc]
- หากต้องการออกจากระบบช่วยเหลือ ให้กด [Menu]

ตรวจสอบวิธีแก้ไขปัญหาในหัวข้อเหล่านี้หากคุณพบปัญหาเกี่ยวกับภาพที่ฉายหรือเสียง

▶ **ลิงก์ที่เกี่ยวข้อง**

- “วิธีแก้ไขเมื่อภาพไม่ปรากฏ” บนหน้าที่ [136](#)
- “วิธีแก้ไขเมื่อภาพผิดเพี้ยนในกรณีที่ใช้ฟังก์ชัน USB Display” บนหน้าที่ [136](#)
- “วิธีแก้ไขเมื่อข้อความ “ไม่มีสัญญาณ” ปรากฏขึ้น” บนหน้าที่ [137](#)
- “วิธีแก้ไขเมื่อข้อความ “ไม่รองรับ” ปรากฏขึ้น” บนหน้าที่ [137](#)
- “วิธีแก้ไขเมื่อภาพปรากฏแค่เพียงบางส่วน” บนหน้าที่ [138](#)
- “วิธีแก้ไขเมื่อภาพไม่เป็นรูปสี่เหลี่ยมผืนผ้า” บนหน้าที่ [138](#)
- “วิธีแก้ไขเมื่อภาพมีจุดรบกวนหรือภาพแตก” บนหน้าที่ [138](#)
- “วิธีแก้ไขเมื่อภาพไม่ชัดหรือเบลอ” บนหน้าที่ [139](#)
- “วิธีแก้ไขเมื่อความสว่างหรือสีของภาพผิดเพี้ยน” บนหน้าที่ [139](#)
- “วิธีแก้ไขปัญหาเสียง” บนหน้าที่ [140](#)
- “วิธีแก้ไขเมื่อระบบแสดงข้อผิดพลาดภาพไม่ถูกต้องใน PC Free” บนหน้าที่ [140](#)

วิธีแก้ไขเมื่อภาพไม่ปรากฏ

หากภาพไม่ปรากฏ ให้ลองวิธีแก้ไขต่อไปนี้

- กดปุ่ม [A/V Mute] บนรีโมตคอนโทรลเพื่อดูว่ามีกรปิดภาพชั่วคราวหรือไม่
- ตรวจสอบให้แน่ใจว่าสายเคเบิลที่จำเป็นทั้งหมดมีการเชื่อมต่อที่แน่นและมีการเปิดโปรเจคเตอร์และแหล่งกำเนิดวิดีโอที่เชื่อมต่อ
- กดปุ่มเปิดปิดของโปรเจคเตอร์เพื่อออกจากโหมดสแตนด์บายหรือโหมดพักการทำงาน นอกจากนี้ให้ตรวจสอบว่าคอมพิวเตอร์ที่เชื่อมต่อกำลังอยู่ในโหมดพักการทำงานหรือกำลังแสดงหน้าจอเปล่าในโหมดพักหน้าจออยู่หรือไม่
- หากโปรเจคเตอร์ไม่ตอบสนองเวลาที่คุณกดปุ่มแผงควบคุม ปุ่มอาจถูกบล็อกอยู่เพื่อความปลอดภัย ให้ปลดบล็อกปุ่มในการตั้งค่า **ล็อกการทำงาน** หรือใช้รีโมตคอนโทรลเพื่อเปิดโปรเจคเตอร์
 - ▶ **การตั้งค่า > ล็อกการตั้งค่า > ล็อกการทำงาน**
- ปรับการตั้งค่า **ความสว่าง** ในเมนูภาพของโปรเจคเตอร์
- เลือก **สูง** หรือ **กลาง** ตรงการตั้งค่าการใช้พลังงาน
 - ▶ **ECO > การใช้พลังงาน**

- ตรวจสอบการตั้งค่า **จอแสดงผล** ในเมนูขยายของโปรเจคเตอร์เพื่อให้แน่ใจว่าการตั้งค่า**ข้อความเป็นเปิด**
- โปรเจคเตอร์อาจไม่สามารถฉายภาพวิดีโอที่ดูดีที่คุณเล่นจากบนคอมพิวเตอร์ได้ สำหรับรายละเอียดเพิ่มเติม โปรดดูคู่มือที่มาพร้อมกับคอมพิวเตอร์
- สำหรับภาพที่ฉายด้วย Windows Media Center ให้ลดขนาดหน้าต่างจากโหมดแบบเต็มหน้าจอ
- สำหรับภาพที่ฉายจากแอปพลิเคชันที่ใช้ Windows DirectX ให้ปิดฟังก์ชัน DirectX

▶ **ลิงก์ที่เกี่ยวข้อง**

- “การตั้งค่าสัญญาณขาเข้า - เมนูสัญญาณ” บนหน้าที่ [99](#)
- “การตั้งค่าคุณภาพของภาพ - เมนูภาพ” บนหน้าที่ [98](#)
- “การตั้งค่าโปรเจคเตอร์ - เมนู ECO” บนหน้าที่ [112](#)
- “การตั้งค่าโปรเจคเตอร์ - เมนูขยาย” บนหน้าที่ [102](#)
- “การปลดล็อกปุ่มของโปรเจคเตอร์” บนหน้าที่ [71](#)

วิธีแก้ไขเมื่อภาพผิดเพี้ยนในกรณีที่ใช้ฟังก์ชัน USB Display

หากภาพไม่ปรากฏหรือภาพปรากฏในลักษณะที่ผิดเพี้ยนในกรณีที่ใช้ฟังก์ชัน USB Display ให้ลองวิธีแก้ไขต่อไปนี้

- กดปุ่ม [USB] บนรีโมตคอนโทรล
- ถอดการเชื่อมต่อสาย USB แล้วเสียบใหม่อีกครั้ง
- ตรวจสอบให้แน่ใจว่ามีารติดตั้งซอฟต์แวร์ Epson USB Display อย่างถูกต้อง
 - ซอฟต์แวร์อาจไม่มีการติดตั้งแบบอัตโนมัติ ทั้งนี้ขึ้นอยู่กับระบบปฏิบัติการหรือการตั้งค่าคอมพิวเตอร์ของคุณ ดูวิธีโหลดซอฟต์แวร์ล่าสุดจากเว็บไซต์ต่อไปนี้แล้วติดตั้ง epson.sn/
- สำหรับ Mac ให้เลือกไอคอน **USB Display** ในโฟลเดอร์ **Dock** หากไอคอนไม่ปรากฏใน **Dock** ให้ดับเบิลคลิกที่ **USB Display** ในโฟลเดอร์ **แอปพลิเคชัน**

หากคุณเลือก **ออก** จากเมนูไอคอน **USB Display** ใน **Dock USB Display** จะไม่เริ่มต้นทำงานโดยอัตโนมัติในเวลาที่คุณเชื่อมต่อสาย USB
- หากเคอร์เซอร์เมาส์กะพริบ ให้เลือก **ทำให้ตัวชี้เมาส์เคลื่อนไหวได้อย่างราบรื่น** ในโปรแกรม **Epson USB Display Settings** บนคอมพิวเตอร์

- ปิดการตั้งค่า โอนหน้าต่างเลข seri ในโปรแกรม **Epson USB Display Settings** บนคอมพิวเตอร์
- สำหรับภาพที่ฉายด้วย **Windows Media Center** ให้ลดขนาดหน้าต่างจากโหมดแบบเต็มหน้าจอ
- สำหรับภาพที่ฉายจากแอปพลิเคชันที่ใช้ **Windows DirectX** ให้ปิดฟังก์ชัน **DirectX**

▶ **ลิงก์ที่เกี่ยวข้อง**

- “การเชื่อมต่อกับคอมพิวเตอร์เพื่อสัญญาณวิดีโอและเสียงทาง **USB**” บนหน้าที่ **22**

วิธีแก้ไขเมื่อข้อความ “ไม่มีสัญญาณ” ปรากฏขึ้น

หากระบบแสดงข้อความ**ไม่มีสัญญาณ** ให้ลองวิธีแก้ไขต่อไปนี้

- กดปุ่ม **[Source Search]** แล้วรอสักครู่เพื่อให้ภาพปรากฏ
- เปิดคอมพิวเตอร์หรือแหล่งกำเนิดวิดีโอที่เชื่อมต่ออยู่ แล้วกดปุ่มเล่นเพื่อเริ่มต้นการนำเสนอหากจำเป็น
- ตรวจสอบว่าสายเคเบิลทั้งหมดที่จำเป็นสำหรับการฉายภาพมีการเชื่อมต่อที่แน่น
- หากคุณกำลังฉายภาพจากคอมพิวเตอร์แล็ปท็อป ให้ตรวจสอบให้แน่ใจว่ามีที่ตั้งค่าให้แสดงผลบนจอภายนอก
- หากจำเป็น ให้ปิดโปรเจคเตอร์และคอมพิวเตอร์หรือแหล่งกำเนิดวิดีโอที่เชื่อมต่ออยู่ จากนั้นจึงเปิดใหม่อีกครั้ง
- หากคุณกำลังฉายภาพจากแหล่งกำเนิดทาง **HDMI** ให้เปลี่ยนสาย **HDMI** ให้มีขนาดสั้นลง

▶ **ลิงก์ที่เกี่ยวข้อง**

- “การแสดงผลจากแล็ปท็อป” บนหน้าที่ **137**
- “การแสดงผลจากแล็ปท็อป **Mac**” บนหน้าที่ **137**

การแสดงผลจากแล็ปท็อป

หากระบบแสดงข้อความ**ไม่มีสัญญาณ**ในขณะที่ฉายภาพจากแล็ปท็อป คุณจำเป็นต้องตั้งค่าแล็ปท็อปให้แสดงผลบนจอภายนอก

- 1** กดคีย์ **Fn** บนแล็ปท็อปค้างไว้แล้วกดคีย์ที่เป็นรูปไอคอนจอภาพหรือ **CRT/LCD** รอสักครู่เพื่อให้ภาพปรากฏ
- 2** หากต้องการแสดงภาพบนจอของแล็ปท็อปและโปรเจคเตอร์ ให้ลองกดคีย์เดิมซ้ำอีกครั้ง
- 3** หากแล็ปท็อปและโปรเจคเตอร์ไม่ได้แสดงภาพเดียวกัน ให้ตรวจสอบเครื่องมือหรือการตั้งค่าการแสดงผลของ **Windows** เพื่อให้แน่ใจว่าเปิดใช้งานพอร์ตจอภายนอกอยู่และปิดใช้งานโหมดเดสก์ท็อปขยายอยู่
- 4** หากจำเป็น ให้ตรวจสอบการตั้งค่าการเชื่อมต่อและกำหนดตัวเลือกการแสดงผลหลายจอเป็นจำลองหรือสะท้อน

การแสดงผลจากแล็ปท็อป Mac

หากระบบแสดงข้อความ**ไม่มีสัญญาณ**ในขณะที่ฉายภาพจากแล็ปท็อป **Mac** คุณจำเป็นต้องตั้งค่าแล็ปท็อปให้แสดงผลแบบสะท้อนหน้าจอ (ดูรายละเอียดที่คู่มือแล็ปท็อปของคุณ)

- 1** เปิดเครื่องมือหรือการตั้งค่าระบบ แล้วเลือกจอภาพ
- 2** หากจำเป็น ให้เลือกตัวเลือกจอภาพหรือ **LCD** สี
- 3** คลิกที่จัดเรียงหรือแท็บการจัดเรียง
- 4** เลือก สะท้อนจอภาพ

วิธีแก้ไขเมื่อข้อความ “ไม่รองรับ” ปรากฏขึ้น

หากระบบแสดงข้อความ**ไม่รองรับ** ให้ลองวิธีแก้ไขต่อไปนี้

- ตรวจสอบให้แน่ใจว่ามีทางเลือกสัญญาณขาเข้าที่ถูกต้องในเมนู **สัญญาณ**ของโปรเจคเตอร์

- ตรวจสอบให้แน่ใจว่าความละเอียดในการแสดงผลของคอมพิวเตอร์ไม่สูงเกินความละเอียดและขีดจำกัดความถี่ของโปรเจคเตอร์ หากจำเป็น ให้เลือกความละเอียดในการแสดงผลที่แตกต่างกันสำหรับคอมพิวเตอร์ของคุณ

▶▶ **ลิงก์ที่เกี่ยวข้อง**

- “การตั้งค่าสัญญาณขาเข้า - เมนูสัญญาณ” บนหน้าที่ [99](#)
- “ความละเอียดการแสดงผลของจอภาพที่รองรับ” บนหน้าที่ [150](#)

วิธีแก้ไขเมื่อภาพปรากฏแค่เพียงบางส่วน

หากภาพจากคอมพิวเตอร์ปรากฏแค่เพียงบางส่วน ให้ลองวิธีแก้ไขต่อไปนี้

- หากคุณกำลังฉายภาพจากคอมพิวเตอร์โดยใช้สายคอมพิวเตอร์ VGA ให้กดปุ่ม [Auto] บนรีโมตคอนโทรลเพื่อปรับสัญญาณภาพให้เหมาะสมที่สุด
- ลองปรับตำแหน่งของภาพโดยใช้การตั้งค่า **ตำแหน่งในเมนูสัญญาณ**ของโปรเจคเตอร์
- กดปุ่ม [Aspect] บนรีโมตคอนโทรลเพื่อเลือกอัตราส่วนภาพอื่น
- เปลี่ยนการตั้งค่า **ความละเอียด**ในเมนูสัญญาณของโปรเจคเตอร์ตามสัญญาณของอุปกรณ์ที่เชื่อมต่ออยู่
- หากคุณขยายภาพโดยใช้ปุ่ม [E-Zoom] ให้กดปุ่ม [Esc] เพื่อเปลี่ยนขนาดของภาพกลับไปเป็นขนาดเดิม
- ตรวจสอบการตั้งค่าการแสดงผลของคอมพิวเตอร์เพื่อปิดใช้งานการแสดงผลแบบสองจอและตั้งค่าความละเอียดให้อยู่ในขีดจำกัดของโปรเจคเตอร์
- ตรวจสอบความละเอียดที่กำหนดไปยังไฟส์การนำเสนอของคุณเพื่อดูว่ามีการสร้างไฟล์ขึ้นสำหรับความละเอียดที่ต่างกันหรือไม่
- ตรวจสอบให้แน่ใจว่าคุณเลือกโหมดการฉายภาพที่ถูกต้องแล้ว ซึ่งคุณสามารถเลือกได้โดยใช้การตั้งค่า **การฉายภาพในเมนูขยาย**ของโปรเจคเตอร์

▶▶ **ลิงก์ที่เกี่ยวข้อง**

- “การตั้งค่าสัญญาณขาเข้า - เมนูสัญญาณ” บนหน้าที่ [99](#)
- “การตั้งค่าโปรเจคเตอร์ - เมนูขยาย” บนหน้าที่ [102](#)
- “ความละเอียดการแสดงผลของจอภาพที่รองรับ” บนหน้าที่ [150](#)

วิธีแก้ไขเมื่อภาพไม่เป็นรูปสี่เหลี่ยมผืนผ้า

หากภาพที่ฉายไม่ได้เป็นรูปสี่เหลี่ยมผืนผ้าในระดับที่เสมอทั่วกัน ให้ลองวิธีแก้ไขต่อไปนี้

- วางโปรเจคเตอร์ตรงด้านหน้าของหน้าจอโดยตรง หากเป็นไปได้ให้หันไปทางหน้าจอในระดับที่สม่ำเสมอทั่วกัน
- ตั้ง **ปรับภาพแนวตั้ง อัตโนมัต**เป็นเปิดในเมนูการตั้งค่าของโปรเจคเตอร์ โปรเจคเตอร์จะแก้ไขภาพโดยอัตโนมัติทุกครั้งที่คุณเคลื่อนย้ายโปรเจคเตอร์
 - ☛ การตั้งค่า > ปรับภาพสี่เหลี่ยมคางหมู > ปรับภาพ-H/V > ปรับภาพแนวตั้ง อัตโนมัต
- กดปุ่มปรับภาพสี่เหลี่ยมคางหมูบนโปรเจคเตอร์เพื่อปรับรูปร่างของภาพ
- ปรับการตั้งค่า Quick Corner เพื่อแก้ไขรูปร่างของภาพ
 - ☛ การตั้งค่า > ปรับภาพสี่เหลี่ยมคางหมู > Quick Corner

▶▶ **ลิงก์ที่เกี่ยวข้อง**

- “ปรับภาพแนวตั้ง อัตโนมัต” บนหน้าที่ [40](#)
- “การแก้ไขรูปร่างของภาพด้วยปุ่มปรับภาพสี่เหลี่ยมคางหมู” บนหน้าที่ [40](#)
- “การแก้ไขรูปร่างของภาพด้วย Quick Corner” บนหน้าที่ [41](#)

วิธีแก้ไขเมื่อภาพมีจุดรบกวนหรือภาพแตก

หากภาพที่ฉายมีสัญญาณรบกวนทางไฟฟ้า (จุดรบกวน) หรือภาพแตก ให้ลองวิธีแก้ไขต่อไปนี้

- ตรวจสอบสายเคเบิลที่เชื่อมต่อคอมพิวเตอร์หรือแหล่งกำเนิดวิดีโอของคุณกับโปรเจคเตอร์ สายเคเบิลเหล่านี้ควรมีสัญลักษณ์ดังนี้
 - มีการเก็บสายแยกให้ไม่สัมผัสกับสายไฟเพื่อป้องกันสัญญาณรบกวน
 - ปลายทั้งสองด้านมีการเชื่อมต่อที่แน่น
 - ไม่ได้เชื่อมต่อกับสายต่อพ่วง
- ตรวจสอบการตั้งค่าในเมนู **สัญญาณ**ของโปรเจคเตอร์เพื่อให้แน่ใจว่าการตั้งค่าดังกล่าวตรงกับแหล่งกำเนิดวิดีโอ
- หากแหล่งกำเนิดวิดีโอของคุณสามารถใช้การตั้งค่านี้ได้ ให้ปรับการตั้งค่า **ดีอินเตอร์เลขและการลดสัญญาณรบกวน**ในเมนูภาพของโปรเจคเตอร์
 - ☛ ภาพ > การปรับภาพ > การลดสัญญาณรบกวน

ภาพ > การปรับภาพ > ดีอินเตอร์เลข

- เลือก **อัตโนมัติ**ตรงการตั้งค่า**ความละเอียด**ในเมนู**สัญญาณ**ของโปรเจคเตอร์
- เลือก**ความละเอียด**ของวิดีโอคอมพิวเตอร์และ**ความถี่การแสดงผลภาพ**ที่ทำงานร่วมกันได้กับโปรเจคเตอร์
- หากคุณกำลังฉายภาพจากคอมพิวเตอร์โดยใช้สายคอมพิวเตอร์ **VGA** ให้กดปุ่ม **[Auto]** บนรีโมทคอนโทรลเพื่อปรับการตั้งค่า**การแทรกและซิงโครไนซ์**โดยอัตโนมัติ หากภาพไม่ได้รับการปรับอย่างถูกต้อง ให้ปรับการตั้งค่า**การแทรกและซิงโครไนซ์**ในเมนู**สัญญาณ**ของโปรเจคเตอร์ด้วยตนเอง
- หากคุณปรับรูปร่างของภาพโดยใช้การควบคุมโปรเจคเตอร์ ให้ลองลดการตั้งค่า **ความคมชัด**ในเมนู**ภาพ**ของโปรเจคเตอร์เพื่อเพิ่มคุณภาพของภาพ
- หากคุณเชื่อมต่อสายไฟต่อพ่วงอยู่ ให้ลองฉายภาพโดยไม่ใช้สายไฟดังกล่าวเพื่อดูว่าเป็นสาเหตุของการรบกวนสัญญาณหรือไม่
- หากคุณกำลังใช้ฟังก์ชัน **USB Display** ให้ปิดการตั้งค่า**ไอคอนหน้าต่าง**และ**เออร์โร**ในโปรแกรม **Epson USB Display Settings** บนคอมพิวเตอร์

▶▶ สิ่งที่เกี่ยวข้อง

- “การตั้งค่าสัญญาณขาเข้า - เมนูสัญญาณ” บนหน้าที่ **99**
- “การตั้งค่าคุณภาพของภาพ - เมนูภาพ” บนหน้าที่ **98**
- “ความละเอียดการแสดงผลของจอภาพที่รองรับ” บนหน้าที่ **150**

วิธีแก้ไขเมื่อภาพไม่ชัดหรือเบลอ

หากภาพที่ฉายไม่ชัดหรือเบลอ ให้ลองวิธีแก้ไขต่อไปนี้

- ปรับโฟกัสของภาพ
- วางตำแหน่งโปรเจคเตอร์ให้ใกล้จอมากเพียงพอ
- วางตำแหน่งโปรเจคเตอร์เพื่อให้มุมในการปรับภาพสี่เหลี่ยมคางหมูไม่กว้างเกินไปจนทำให้ภาพบิดเบี้ยว
- ทำความสะอาดเลนส์โปรเจคเตอร์



เพื่อหลีกเลี่ยงการควบนั่นในเลนส์หลังจากที่นำโปรเจคเตอร์เข้ามาจากสภาพแวดล้อมที่หนาวเย็น โปรดรอให้อุณหภูมิของโปรเจคเตอร์สูงขึ้นจนถึงระดับอุณหภูมิห้องก่อนใช้งาน

- ปรับการตั้งค่า **ความคมชัด**ในเมนู**ภาพ**ของโปรเจคเตอร์เพื่อเพิ่มคุณภาพของภาพ

- หากคุณกำลังฉายภาพจากคอมพิวเตอร์โดยใช้สายคอมพิวเตอร์ **VGA** ให้กดปุ่ม **[Auto]** บนรีโมทคอนโทรลเพื่อปรับการแทรกและซิงโครไนซ์โดยอัตโนมัติ หากภาพที่ฉายยังมีเส้นขีดหรือโดยรวมแล้วยังเบลออยู่ ให้แสดงภาพบนหน้าจอในรูปแบบเดียวกันและปรับการตั้งค่า**การแทรกและซิงโครไนซ์**ด้วยตนเองในเมนู**สัญญาณ**ของโปรเจคเตอร์
- หากคุณกำลังฉายภาพจากคอมพิวเตอร์ ให้ใช้**ความละเอียดต่ำลง**หรือเลือก**ความละเอียด**ที่ตรงกับ**ความละเอียดจริง**ของโปรเจคเตอร์

▶▶ สิ่งที่เกี่ยวข้อง

- “ปรับภาพแนวตั้ง อัตโนมัติ” บนหน้าที่ **40**
- “การตั้งค่าสัญญาณขาเข้า - เมนูสัญญาณ” บนหน้าที่ **99**
- “การตั้งค่าคุณภาพของภาพ - เมนูภาพ” บนหน้าที่ **98**
- “ความละเอียดการแสดงผลของจอภาพที่รองรับ” บนหน้าที่ **150**
- “การปรับโฟกัสของภาพด้วยวงแหวนปรับโฟกัส” บนหน้าที่ **45**
- “การทำความสะอาดเลนส์” บนหน้าที่ **122**

วิธีแก้ไขเมื่อความสว่างหรือสีของภาพผิดเพี้ยน

หากภาพที่ฉายมีความเข้มหรือสว่างเกินไป หรือมีสีที่ผิดเพี้ยน ให้ลองวิธีแก้ไขต่อไปนี้

- กดปุ่ม **[Color Mode]** บนรีโมทคอนโทรลเพื่อเลือกโหมดสีต่าง ๆ สำหรับภาพและสภาพแวดล้อม
- ตรวจสอบการตั้งค่าแหล่งกำเนิดวิดีโอของคุณ
- ปรับการตั้งค่าที่มีให้เลือกในเมนู **ภาพ**ของโปรเจคเตอร์สำหรับแหล่งกำเนิดขาเข้าในปัจจุบัน เช่น **ความสว่าง** **ความเข้มสี** **สีอ่อน** และ**ความอึดตัวของสี**
- ตรวจสอบให้แน่ใจว่าคุณได้เลือกการตั้งค่า **สัญญาณวิดีโอหรือช่วงสัญญาณภาพ**ที่ถูกต้องในเมนู**สัญญาณ**ของโปรเจคเตอร์ หากแหล่งกำเนิดภาพของคุณสามารถใช้การตั้งค่านี้ได้
 - ▶▶ สัญญาณ > ขั้นสูง > สัญญาณวิดีโอ
 - ▶▶ สัญญาณ > ขั้นสูง > ช่วงสัญญาณภาพ
- ตรวจสอบให้แน่ใจว่าสายเคเบิลทั้งหมดมีการเชื่อมต่อที่แน่นกับโปรเจคเตอร์และอุปกรณ์วิดีโอของคุณ หากสายที่เชื่อมต่อมีขนาดยาว ให้ลองเชื่อมต่อด้วยสายที่มีขนาดสั้นลง
- หากคุณกำลังใช้ **ECO** ตรงการใช้พลังงาน ให้ลองเลือก**สูงหรือกลาง**
 - ▶▶ ECO > การใช้พลังงาน



ที่ระดับความสูงที่สุดหรือตำแหน่งที่ตั้งที่มีอุณหภูมิสูง ภาพอาจมีสีเข้มขึ้นและคุณอาจไม่สามารถปรับการตั้งค่าการใช้พลังงานได้

- วางตำแหน่งโปรเจคเตอร์ให้ใกล้จอมากเพียงพอ
- หากภาพมีความเข้มขึ้นอย่างต่อเนื่อง คุณอาจต้องเปลี่ยนหลอดภาพของโปรเจคเตอร์โดยทันที

▶▶ **ลิงก์ที่เกี่ยวข้อง**

- “การปรับคุณภาพภาพ (โหมดสี)” บนหน้าที่ **50**
- “การตั้งค่าสัญญาณขาเข้า - เมนูสัญญาณ” บนหน้าที่ **99**
- “การตั้งค่าคุณภาพของภาพ - เมนูภาพ” บนหน้าที่ **98**
- “การตั้งค่าโปรเจคเตอร์ - เมนู ECO” บนหน้าที่ **112**

วิธีแก้ไขปัญหาเสียง

หากไม่มีเสียงหรือระดับเสียงเบาหรือดังเกินไป ให้ลองวิธีแก้ไขต่อไปนี้

- ปรับการตั้งค่าระดับเสียงของโปรเจคเตอร์
- กดปุ่ม [A/V Mute] บนรีโมตคอนโทรลเพื่อเล่นวิดีโอและเสียงต่อหากมีการหยุดเล่นชั่วคราว
- ตรวจสอบคอมพิวเตอร์หรือแหล่งกำเนิดวิดีโอเพื่อให้แน่ใจว่าระดับเสียงเปิดอยู่และมีการตั้งสัญญาณเสียงออกสำหรับแหล่งกำเนิดที่ถูกต้อง
- ตรวจสอบการเชื่อมต่อสายสัญญาณเสียงระหว่างโปรเจคเตอร์กับแหล่งกำเนิดวิดีโอ
- ตรวจสอบให้แน่ใจว่าแต่ละสายสัญญาณเสียงที่เชื่อมต่ออยู่มีข้อความกำกับว่า “ไม่มีความต้านทาน”
- หากคุณกำลังใช้ฟังก์ชัน USB Display ให้เปิดการตั้งค่าสัญญาณเสียงขาออกจากโปรเจคเตอร์ในโปรแกรม **Epson USB Display Settings** บนคอมพิวเตอร์
- เลือกสัญญาณเสียงเข้าที่ถูกต้องใน การตั้งค่า A/V ในเมนูขยายของโปรเจคเตอร์
- หากคุณต้องการใช้แหล่งกำเนิดเสียงที่เชื่อมต่อเมื่อโปรเจคเตอร์ปิดอยู่ ให้ตั้งค่าตัวเลือก **โหมดสแตนด์บายเป็นเปิดการสื่อสาร** ในเมนู **ECO** ของโปรเจคเตอร์ และตรวจสอบให้แน่ใจว่ามีการกำหนดตัวเลือกการตั้งค่า A/V อย่างถูกต้องในเมนูขยาย
- ตรวจสอบการตั้งค่า **ระดับเสียงไม่ค้ำขาเข้า** ในเมนูการตั้งค่าของโปรเจคเตอร์ หากการตั้งค่าสูงเกินไป ระดับเสียงของอุปกรณ์เชื่อมต่ออื่น ๆ จะต่ำเกินไป

- หากคุณไม่ได้ยินเสียงจากแหล่งกำเนิดทาง **HDMI** ให้ตั้งอุปกรณ์ที่เชื่อมต่อเป็นสัญญาณออกแบบ **PCM**
- เมื่อคุณเชื่อมต่อโปรเจคเตอร์กับ **Mac** ด้วยสาย **HDMI** ให้ตรวจสอบให้แน่ใจว่า **Mac** ของคุณรองรับสัญญาณเสียงผ่านพอร์ต **HDMI** หากไม่รองรับ คุณจำเป็นต้องเชื่อมต่อด้วยสายสัญญาณเสียง
- หากตั้งระดับเสียงในคอมพิวเตอร์ไว้ที่ต่ำสุดในขณะที่ตั้งระดับเสียงของโปรเจคเตอร์ไว้ที่สูงสุด เสียงที่ออกมาอาจปนกันในระดับที่ฟังยาก ให้เพิ่มระดับเสียงคอมพิวเตอร์และลดระดับเสียงโปรเจคเตอร์ (เมื่อคุณใช้ **iProjection (Windows/Mac)** หรือ **USB Display**)

▶▶ **ลิงก์ที่เกี่ยวข้อง**

- “การเชื่อมต่อโปรเจคเตอร์” บนหน้าที่ **21**
- “การตั้งค่าพีเอชดีโปรเจคเตอร์ - เมนูเครือข่าย” บนหน้าที่ **100**
- “การตั้งค่าโปรเจคเตอร์ - เมนูขยาย” บนหน้าที่ **102**
- “การตั้งค่าโปรเจคเตอร์ - เมนู ECO” บนหน้าที่ **112**
- “การควบคุมระดับเสียงด้วยปุ่ม Volume” บนหน้าที่ **52**

วิธีแก้ไขเมื่อระบบแสดงข้อผิดพลาดที่ไม่ถูกต้องใน PC Free

หากข้อผิดพลาดมีขนาดยาวกว่าพื้นที่แสดงผลหรือมีสัญลักษณ์ที่ระบบไม่รองรับ ระบบจะตัดข้อผิดพลาดให้สั้นลงหรือเปลี่ยนข้อผิดพลาดใน **PC Free** ปรับข้อผิดพลาดให้สั้นลงหรือเปลี่ยนข้อผิดพลาด

ตรวจสอบวิธีแก้ไขปัญหาลำดับข้อเหล่านี้หากคุณพบปัญหาในการใช้งานโปรเจคเตอร์หรือรีโมตคอนโทรล

▶ **ลิงก์ที่เกี่ยวข้อง**

- “วิธีแก้ไขปัญหาเกี่ยวกับการเปิดโปรเจคเตอร์หรือโปรเจคเตอร์ปิดการทำงาน” บนหน้าที่ [141](#)
- “วิธีแก้ไขปัญหาเกี่ยวกับรีโมตคอนโทรล” บนหน้าที่ [141](#)
- “วิธีแก้ไขปัญหาหรัสผ่าน” บนหน้าที่ [142](#)

วิธีแก้ไขปัญหาเกี่ยวกับการเปิดโปรเจคเตอร์หรือโปรเจคเตอร์ปิดการทำงาน

หากกดปุ่มเปิดปิดแล้วโปรเจคเตอร์ไม่เปิด หรือหากโปรเจคเตอร์ปิดเองโดยไม่คาดคิด ให้ลองวิธีแก้ไขต่อไปนี้

- ตรวจสอบให้แน่ใจว่าการเชื่อมต่อสายไฟกับโปรเจคเตอร์อย่างแน่น และสายไฟมีการเชื่อมต่อกับตัวรับไฟฟ้าที่จ่ายไฟอยู่
- หากกดปุ่มเปิดปิดบนรีโมตคอนโทรลแล้วโปรเจคเตอร์ยังไม่เปิด ให้ตรวจสอบถ่านหรือตรวจสอบให้แน่ใจว่ามีตัวรับสัญญาณรีโมตอย่างน้อยหนึ่งตัวในการตั้งค่า **ตัวรับสัญญาณรีโมต** ในเมนูการตั้งค่าของโปรเจคเตอร์

- ปุ่มของโปรเจคเตอร์อาจถูกบล็อกอยู่เพื่อความปลอดภัย ให้ปลดล็อกปุ่มในการตั้งค่า **ล็อกการทำงาน** หรือใช้รีโมตคอนโทรลเพื่อเปิดโปรเจคเตอร์

☛ **การตั้งค่า > ล็อกการตั้งค่า > ล็อกการทำงาน**

- หากหลอดภาพของโปรเจคเตอร์ปิดเองโดยไม่คาดคิด โปรเจคเตอร์อาจเข้าสู่โหมดพักการทำงานเมื่อไม่ได้ใช้งานเป็นเวลานาน ให้ใช้งานโปรเจคเตอร์เพื่อให้โปรเจคเตอร์ทำงาน หากต้องการปิดโหมดพักการทำงาน ให้เลือก **ปิดตรงการตั้งค่าโหมดพักการทำงาน** ในเมนู **ECO** ของโปรเจคเตอร์
- หากหลอดภาพของโปรเจคเตอร์ปิดเองโดยไม่คาดคิด ตัวตั้งเวลา A/V Mute อาจเปิดใช้งาน หากต้องการปิดตัวตั้งเวลา A/V Mute ให้เลือก **ปิดตรงการตั้งค่าตัวตั้งเวลา A/V Mute** ในเมนู **ECO** ของโปรเจคเตอร์
- หากหลอดภาพของโปรเจคเตอร์ปิดอยู่ ไฟแสดงสถานะกะพริบ และไฟแสดงสถานะอุณหภูมิส่องสว่างแสดงว่าโปรเจคเตอร์เกิดความร้อนที่สูงเกินปกติและปิดการทำงาน
- พัดลมระบายความร้อนอาจทำงานในสถานะสแตนด์บาย ทั้งนี้ขึ้นอยู่กับการทำงานโปรเจคเตอร์ นอกจากนี้ หากโปรเจคเตอร์กลับมาทำงานจากสถานะสแตนด์บาย พัดลมอาจทำให้เกิดเสียงรบกวนที่ไม่คาดคิดได้ หากเกิดเหตุการณ์นี้ขึ้นไม่ได้แปลว่าการดำเนินงานผิดปกติ
- สายไฟอาจมีข้อบกพร่อง ถอดสายไฟออกแล้วติดต่อเพื่อขอความช่วยเหลือจาก **Epson**

▶ **ลิงก์ที่เกี่ยวข้อง**

- “การตั้งค่าโปรเจคเตอร์ - เมนู ECO” บนหน้าที่ [112](#)
- “สถานะของไฟแสดงสถานะโปรเจคเตอร์” บนหน้าที่ [133](#)
- “การตั้งค่าพีเอเจอร์โปรเจคเตอร์ - เมนูเครือข่าย” บนหน้าที่ [100](#)
- “การปลดล็อกปุ่มของโปรเจคเตอร์” บนหน้าที่ [71](#)

วิธีแก้ไขปัญหาเกี่ยวกับรีโมตคอนโทรล

หากโปรเจคเตอร์ไม่ตอบสนองต่อคำสั่งจากรีโมตคอนโทรล ให้ลองวิธีแก้ไขต่อไปนี้

- ตรวจสอบว่าการติดตั้งถ่านที่ยังสามารถจ่ายไฟได้ในรีโมตคอนโทรลอย่างถูกต้อง หากจำเป็นให้เปลี่ยนถ่าน
- ตรวจสอบให้แน่ใจว่าคุณมีใช้งานรีโมตคอนโทรลภายในมุมและช่วงรับสัญญาณของโปรเจคเตอร์
- ตรวจสอบให้แน่ใจว่าโปรเจคเตอร์ไม่ได้กำลังเริ่มต้นทำงานหรือกำลังปิดการทำงานอยู่
- ตรวจสอบว่ามีปุ่มบนรีโมตคอนโทรลที่กดค้างไว้หรือไม่ ซึ่งทำให้รีโมตคอนโทรลเข้าสู่โหมดพักการทำงาน ปลดปล่อยปุ่มที่ค้างอยู่เพื่อให้รีโมตคอนโทรลกลับมาทำงาน
- แสงไฟจากหลอดฟลูออเรสเซนต์ที่มีความสว่างสูง แสงแดดที่ส่องกระทบโดยตรง หรือสัญญาณจากอุปกรณ์อินฟราเรดอาจรบกวนตัวรับสัญญาณรีโมตของโปรเจคเตอร์ได้ ให้ลดความสว่างของแสงไฟหรือเคลื่อนย้ายโปรเจคเตอร์ออกจากแสงแดดหรืออุปกรณ์ที่รบกวนสัญญาณ
- ตรวจสอบให้แน่ใจว่ามีตัวรับสัญญาณรีโมตอย่างน้อยหนึ่งตัวในการตั้งค่า **ตัวรับสัญญาณรีโมต** ในเมนูการตั้งค่าของโปรเจคเตอร์
- หากการตั้งค่า **ตัวรับสัญญาณรีโมต** ปิดใช้งานอยู่ ให้กดปุ่ม [Menu] บนรีโมตคอนโทรลค้างไว้อย่างน้อย 15 วินาทีเพื่อรีเซ็ตการตั้งค่าเป็นค่าเริ่มต้น
- หากคุณได้กำหนดหมายเลข ID ไปยังโปรเจคเตอร์เพื่อใช้งานโปรเจคเตอร์หลายเครื่องจากรีโมตคอนโทรล คุณอาจต้องตรวจสอบหรือเปลี่ยนการตั้งค่า ID
- กดปุ่ม 0 (ศูนย์) บนรีโมตคอนโทรลในขณะที่กดปุ่ม [ID] ค้างไว้ เมื่อเลือกปุ่ม 0 บนรีโมตคอนโทรล คุณสามารถใช้งานโปรเจคเตอร์ทั้งหมดได้โดยไม่ต้องตั้งค่าโปรเจคเตอร์ ID
- หากคุณทำรีโมตคอนโทรลหาย คุณสามารถสั่งซื้อรีโมตคอนโทรลใหม่ได้จาก **Epson**

▶ **ลิงก์ที่เกี่ยวข้อง**

- “การใช้งานรีโมตคอนโทรล” บนหน้าที่ [30](#)
- “การตั้งค่าพีเอเจอร์โปรเจคเตอร์ - เมนูเครือข่าย” บนหน้าที่ [100](#)

- “การเลือกโปรเจคเตอร์ที่คุณต้องการใช้งาน” บนหน้าที่ 66
- “การใส่ถ่านในรีโมตคอนโทรล” บนหน้าที่ 29

วิธีแก้ไขปัญหารหัสผ่าน

หากคุณไม่สามารถป้อนรหัสผ่านหรือจำรหัสผ่านไม่ได้ ให้ลองวิธีแก้ไขต่อไปนี้

- หากคุณป้อนรหัสผ่านไม่ถูกต้องมากเกินไปและเห็นข้อความแสดงรหัสคำขอ ให้จตรหัสดังกล่าวและติดต่อเพื่อขอความช่วยเหลือจาก Epson แจ้งรหัสคำขอและหลักฐานยืนยันการเป็นเจ้าของเพื่อขอความช่วยเหลือในการปลดล็อกโปรเจคเตอร์
- หากคุณทำรีโมตคอนโทรลหาย คุณจะไม่สามารถป้อนรหัสผ่านได้ สั่งซื้อรีโมตคอนโทรลชิ้นใหม่จาก Epson

คำเตือน:

หากคุณทำการรีเซ็ตการตั้งค่าเครือข่ายในเมนูเครือข่ายของโปรเจคเตอร์ ระบบจะรีเซ็ตรหัสผ่านทั้งหมดที่ตั้งไว้สำหรับเมนูเครือข่ายด้วยเช่นกัน และคุณจำเป็นต้องตั้งรหัสผ่านดังกล่าวใหม่อีกครั้ง หากต้องการป้องกันไม่ให้รหัสผ่านถูกรีเซ็ตโดยผู้ใช้ที่ไม่ได้รับอนุญาต ให้ตั้งการป้องกันเครือข่ายเป็นเปิดในเมนูการป้องกันด้วยรหัสผ่าน

ตรวจสอบวิธีแก้ไขปัญหาในหัวข้อเหล่านี้หากคุณพบปัญหาในการใช้โปรเจคเตอร์ผ่านเครือข่าย

▶ **ลิงก์ที่เกี่ยวข้อง**

- “วิธีแก้ไขเมื่อการรับรองความถูกต้องแบบไร้สายไม่สำเร็จ” บนหน้าที่ [143](#)
- “วิธีแก้ไขเมื่อคุณไม่สามารถเข้าถึงโปรเจคเตอร์ผ่านเว็บได้” บนหน้าที่ [143](#)
- “วิธีแก้ไขเมื่อไม่ได้รับอีเมลแจ้งเตือนเกี่ยวกับเครือข่าย” บนหน้าที่ [143](#)
- “วิธีแก้ไขเมื่อภาพแตกระหว่างการฉายภาพผ่านเครือข่าย” บนหน้าที่ [143](#)

วิธีแก้ไขเมื่อการรับรองความถูกต้องแบบไร้สายไม่สำเร็จ

หากคุณกำลังมีปัญหากับการรับรองความถูกต้อง ให้ตรวจสอบการตั้งค่าความปลอดภัยในเมนูเครือข่ายของโปรเจคเตอร์

☛ **เครือข่าย > การกำหนดค่าเครือข่าย > LAN ไร้สาย**

▶ **ลิงก์ที่เกี่ยวข้อง**

- “เมนูเครือข่าย - เมนู LAN ไร้สาย” บนหน้าที่ [106](#)

วิธีแก้ไขเมื่อคุณไม่สามารถเข้าถึงโปรเจคเตอร์ผ่านเว็บได้

หากคุณไม่สามารถเข้าถึงโปรเจคเตอร์ผ่านเว็บเบราว์เซอร์ให้ตรวจสอบให้แน่ใจว่าคุณกำลังใช้ ID และรหัสผ่านที่ถูกต้อง

- ตรวจสอบให้แน่ใจว่าคุณใช้ ID ผู้ใช้ต่อไปนี้ (คุณไม่สามารถเปลี่ยน ID ผู้ใช้ได้)
 - หากต้องการเข้าถึงตัวเลือก การควบคุมพื้นฐานให้ป้อน **EPSONREMOTE**
 - หากต้องการเข้าถึงตัวเลือกอื่นและบันทึกการตั้งค่า ให้ป้อน **EPSONWEB**
- สำหรับรหัสผ่าน ให้ป้อนรหัสผ่านที่ตั้งในเมนู **เครือข่าย**ของโปรเจคเตอร์ ค่าเริ่มต้นของระบบจะไม่มี การตั้งรหัสผ่านไว้
- ตรวจสอบให้แน่ใจว่าคุณมีสิทธิ์เข้าถึงเครือข่ายที่โปรเจคเตอร์ใช้งานอยู่
- หากเว็บเบราว์เซอร์ของคุณมีการตั้งค่าให้เชื่อมต่อผ่านเซิร์ฟเวอร์พ็อกซี่ ระบบจะไม่สามารถแสดงหน้าจอ **Epson Web Control** ได้ ทำการตั้งค่าสำหรับการเชื่อมต่อโดยไม่ใช้เซิร์ฟเวอร์พ็อกซี่

- หากคุณตั้ง **โหมดสแตนด์บาย**เป็นเปิดการสื่อสารในเมนูของโปรเจคเตอร์ใน โหมดสแตนด์บาย ให้ตรวจสอบให้แน่ใจว่าอุปกรณ์เครือข่ายเปิดอยู่ หลังจากเปิดอุปกรณ์เครือข่ายแล้ว ให้เปิดโปรเจคเตอร์
 - ☛ **ECO > โหมดสแตนด์บาย > โหมดสแตนด์บาย**



ID ผู้ใช้และรหัสผ่านจะค้างถึงตัวอักษรเล็กใหญ่

▶ **ลิงก์ที่เกี่ยวข้อง**

- “เมนูเครือข่าย - เมนูพื้นฐาน” บนหน้าที่ [105](#)

วิธีแก้ไขเมื่อไม่ได้รับอีเมลแจ้งเตือนเกี่ยวกับเครือข่าย

หากคุณไม่ได้รับอีเมลแจ้งเตือนปัญหาเกี่ยวกับโปรเจคเตอร์บนเครือข่าย ให้ลองวิธีแก้ไขต่อไปนี้

- ตรวจสอบให้แน่ใจว่าโปรเจคเตอร์เปิดและเชื่อมต่อกับเครือข่ายอย่างถูกต้อง (หากมีข้อผิดพลาดที่ทำให้โปรเจคเตอร์ปิดการทำงาน ระบบอาจไม่ส่งอีเมล)
- ตรวจสอบให้แน่ใจว่าคุณได้ปรับการตั้งค่าการเตือนผ่านอีเมลเกี่ยวกับโปรเจคเตอร์อย่างถูกต้องในเมนู **การแจ้งเตือน** เครือข่ายของโปรเจคเตอร์ หรือในซอฟต์แวร์เครือข่าย
- ปรับการตั้งค่า **โหมดสแตนด์บาย**เป็นเปิดการสื่อสารเพื่อให้ซอฟต์แวร์เครือข่ายสามารถตรวจสอบโปรเจคเตอร์ในโหมดสแตนด์บายได้
 - ☛ **ECO > โหมดสแตนด์บาย > โหมดสแตนด์บาย**
 - เปลี่ยนการตั้งค่า **พอร์ตตามสภาพแวดล้อม**เครือข่ายของคุณ
 - ☛ **ECO > โหมดสแตนด์บาย > พอร์ต**
- ▶ **ลิงก์ที่เกี่ยวข้อง**
 - “เมนูเครือข่าย - เมนูการแจ้งเตือน” บนหน้าที่ [108](#)
 - “การตั้งค่าโปรเจคเตอร์ - เมนู ECO” บนหน้าที่ [112](#)

วิธีแก้ไขเมื่อภาพแตกระหว่างการฉายภาพผ่านเครือข่าย

หากภาพที่ฉายมีอาการภาพแตกในระหว่างการฉายภาพผ่านเครือข่าย ให้ลองวิธีแก้ไขต่อไปนี้

- ตรวจสอบสิ่งกีดขวางระหว่างอุปกรณ์กระจายสัญญาณ คอมพิวเตอร์ อุปกรณ์มือถือ และโปรเจคเตอร์ และเปลี่ยนตำแหน่งการจัดวางอุปกรณ์เหล่านี้เพื่อปรับปรุงการสื่อสาร
- ตรวจสอบให้แน่ใจว่าอุปกรณ์กระจายสัญญาณ คอมพิวเตอร์ อุปกรณ์มือถือ และโปรเจคเตอร์ไม่ได้อยู่ห่างกันมากเกินไป เคลื่อนย้ายอุปกรณ์เหล่านี้ให้อยู่ใกล้กันมากขึ้นแล้วลองเชื่อมต่ออีกครั้ง
- ตรวจสอบสัญญาณรบกวนจากอุปกรณ์อื่น เช่น อุปกรณ์ Bluetooth หรือไมโครเวฟ เคลื่อนย้ายอุปกรณ์ที่ส่งสัญญาณรบกวนให้หลบออกไปหรือขยายแบนด์วิดท์ไร้สายของคุณ
- ลดจำนวนอุปกรณ์ที่เชื่อมต่ออยู่หากพบว่าความเร็วในการเชื่อมต่อลดลง

ภาคผนวก

ตรวจสอบหัวข้อเหล่านี้สำหรับข้อมูลจำเพาะทางเทคนิคและประกาศสำคัญเกี่ยวกับโปรเจคเตอร์ของคุณ

▶ สิ่งที่เกี่ยวข้อง

- “อุปกรณ์เสริมและอะไหล่สำรอง” บนหน้าที่ [146](#)
- “ขนาดหน้าจอและระยะเวลาการฉายภาพ” บนหน้าที่ [148](#)
- “ความละเอียดการแสดงผลของจอภาพที่รองรับ” บนหน้าที่ [150](#)
- “ข้อมูลจำเพาะของโปรเจคเตอร์” บนหน้าที่ [151](#)
- “ขนาดภายนอก” บนหน้าที่ [153](#)
- “ความต้องการของระบบ USB Display” บนหน้าที่ [154](#)
- “รายการคำแนะนำและสัญลักษณ์ด้านความปลอดภัย” บนหน้าที่ [155](#)
- “ข้อความเตือน” บนหน้าที่ [157](#)
- “อภิธานศัพท์” บนหน้าที่ [158](#)
- “ประกาศ” บนหน้าที่ [160](#)

เราจำหน่ายอุปกรณ์เสริมและอะไหล่สำรองต่อไปนี้ โปรดซื้อผลิตภัณฑ์ตามความจำเป็นและเมื่อต้องการ รายการอุปกรณ์เสริมและอะไหล่สำรองต่อไปนี้ได้รับการปรับปรุงล่าสุด ณ เดือนกุมภาพันธ์ 2025 รายละเอียดของอุปกรณ์อาจมีการเปลี่ยนแปลงได้โดยไม่ต้องแจ้งให้ทราบล่วงหน้า รวมถึงความพร้อมจำหน่ายที่อาจแตกต่างกันไปโดยขึ้นอยู่กับประเทศที่ซื้อผลิตภัณฑ์

▶ **ลิงก์ที่เกี่ยวข้อง**

- “หน้าจอ” บนหน้าที่ 146
- “สายเคเบิล” บนหน้าที่ 146
- “อุปกรณ์ติดตั้ง” บนหน้าที่ 146
- “สำหรับการเชื่อมต่อแบบไร้สาย” บนหน้าที่ 146
- “อุปกรณ์ภายนอก” บนหน้าที่ 146
- “อะไหล่สำรอง” บนหน้าที่ 147

หน้าจอ

จอพกพาขนาด 60 นิ้ว ELPSC27

จอพกพาขนาด 80 นิ้ว ELPSC28

จอพกพาขนาด 100 นิ้ว ELPSC29

จอพกพาแบบม้วนได้ (อัตราส่วนภาพ 4:3)

จอพกพาขนาด 70 นิ้ว ELPSC23

จอพกพาขนาด 80 นิ้ว ELPSC24

จอพกพาขนาด 90 นิ้ว ELPSC25

จอพกพาแบบม้วนได้ (อัตราส่วนภาพ 16:10)

จอพกพาขนาด 64 นิ้ว ELPSC31

จอพกพาแบบมีแม่เหล็ก (อัตราส่วนภาพ 4:3)

จอพกพาขนาด 50 นิ้ว ELPSC32

จอขนาดเล็กที่พกพาสะดวก (อัตราส่วนภาพ 4:3)

จอ Mobile X-Type Screen ขนาด 80 นิ้ว ELPSC21

จอพกพาแบบ X-Type (อัตราส่วนภาพ 16:9)

จอหลายอัตราส่วน ELPSC26

จอพกพาที่รองรับหลายอัตราส่วน

สายเคเบิล

สายเคเบิลพอร์ต D ของ ELPKC22 (D-Sub 15 พิน ขนาดเล็ก/3 ม. สำหรับพอร์ต D)

ใช้สายนี้เมื่อเชื่อมต่อกับพอร์ต D ของแหล่งกำเนิดภาพ

อุปกรณ์ติดตั้ง

อุปกรณ์แขวน ELPMB23

ใช้เมื่อติดตั้งโปรเจคเตอร์บนเพดาน

ชุดสายนิรภัย ELPWR01

ใช้เมื่อติดตั้งโปรเจคเตอร์เข้ากับอุปกรณ์ติดตั้งเพื่อป้องกันไม่ให้โปรเจคเตอร์ตกลงมา

ท่อสำหรับติดตั้งบนเพดาน (450 มม.) ELPFP13

ท่อสำหรับติดตั้งบนเพดาน (700 มม.) ELPFP14

ใช้เมื่อติดตั้งโปรเจคเตอร์บนเพดานที่สูง



จำเป็นต้องมีความเชี่ยวชาญเป็นพิเศษเพื่อให้โปรเจคเตอร์ไม่ตกลงมาจากเพดาน ติดต่อ Epson เพื่อรับความช่วยเหลือ

สำหรับการเชื่อมต่อแบบไร้สาย

โมดูลเครือข่ายไร้สาย ELPAP11

ใช้โมดูลนี้เพื่อฉายภาพจากคอมพิวเตอร์ผ่านทาง การสื่อสารแบบไร้สาย (ย่านความถี่: 2.4 GHz/5 GHz)

อุปกรณ์ภายนอก

กล้องถ่ายเอกสาร ELPDC30/ELPDC21/ELPDC13/ELPDC07

ใช้เมื่อฉายภาพ เช่น หนังสือ, เอกสาร OHP หรือสไลด์โชว์

ลำโพงภายนอก ELPSP02

ลำโพงภายนอกที่มีแอมป์ในตัว

กระเป๋าพกพาแบบนุ่ม **ELPKS70**

ใช้สำหรับใส่โปรเจคเตอร์เพื่อเคลื่อนย้ายด้วยมือ

อะไหล่สำรอง

ชุดหลอดภาพ **ELPLP97**

ใช้เป็นอะไหล่สำรองสำหรับหลอดภาพที่ใช้แล้ว

แผ่นกรองอากาศ **ELPAF54**

ใช้เป็นอะไหล่สำรองสำหรับแผ่นกรองอากาศที่ใช้แล้ว

ดูที่ตารางนี้เพื่อกำหนดว่าควรวางโปรเจคเตอร์ห่างจากหน้าจอเท่าไร โดยอิงตามขนาดของภาพที่ฉายออกมา

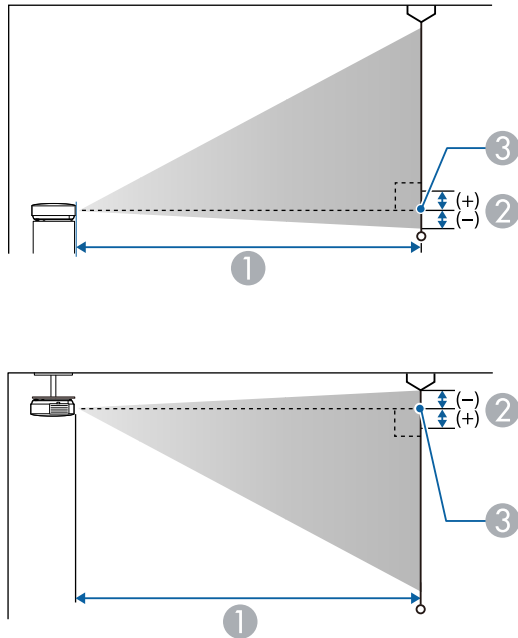

- ① ระยะการฉายภาพ (ซม.)
- ② ระยะห่างจากจุดศูนย์กลางเลนส์ไปจนถึงฐานของหน้าจอ (หรือถึงด้านบนสุดของหน้าจอ ในกรณีที่แขวนเครื่องไว้บนเพดาน) (ซม.)
- ③ จุดศูนย์กลางเลนส์

ขนาดหน้าจอ 16:10		①	②
		ต่ำสุด (กว้าง) ถึงสูงสุด (ไกล)	
50 นิ้ว	108 × 67	64 - 87	8
60 นิ้ว	129 × 81	77 - 105	9
75 นิ้ว	162 × 101	97 - 132	12
80 นิ้ว	172 × 108	104 - 141	13

ขนาดหน้าจอ 16:10		①	②
		ต่ำสุด (กว้าง) ถึงสูงสุด (ไกล)	
100 นิ้ว	215 × 135	130 - 176	16
150 นิ้ว	323 × 202	196 - 266	24
200 นิ้ว	431 × 269	262 - 355	32
222 นิ้ว	478 × 299	291 - 394	35
250 นิ้ว	538 × 337	328	40
300 นิ้ว	646 × 404	394	47

ขนาดหน้าจอ 4:3		①	②
		ต่ำสุด (กว้าง) ถึงสูงสุด (ไกล)	
45 นิ้ว	91 × 69	65 - 89	8
60 นิ้ว	122 × 91	88 - 119	11
70 นิ้ว	142 × 107	103 - 139	13
80 นิ้ว	163 × 122	118 - 159	14
100 นิ้ว	203 × 152	148 - 200	18
150 นิ้ว	305 × 229	222 - 301	27
196 นิ้ว	398 × 299	291 - 394	35
200 นิ้ว	406 × 305	297	36
250 นิ้ว	508 × 381	372	45
264 นิ้ว	536 × 402	393	47

ขนาดหน้าจอ 16:9		①	②
		ต่ำสุด (กว้าง) ถึงสูงสุด (ไกล)	
49 นิ้ว	109 × 61	64 - 88	11
60 นิ้ว	133 × 75	79 - 108	14
70 นิ้ว	155 × 87	93 - 126	16

ขนาดหน้าจอ 16:9		①	②
		ต่ำสุด (กว้าง) ถึงสูงสุด (ไกล)	
80 นิ้ว	177 × 100	107 - 145	19
100 นิ้ว	221 × 125	134 - 181	23
150 นิ้ว	332 × 187	202 - 273	35
200 นิ้ว	443 × 249	270 - 365	46
216 นิ้ว	478 × 269	291 - 394	50
250 นิ้ว	538 × 337	337	58
291 นิ้ว	644 × 362	393	67

ดูที่คู่มือข้อมูลจำเพาะเกี่ยวกับการสนับสนุนเพิ่มเติมด้าน A/V สำหรับข้อมูลโดยละเอียดเกี่ยวกับความละเอียดและความถี่การแสดงผลที่ทำงานร่วมกันได้สำหรับแต่ละรูปแบบการแสดงผลของวิดีโอที่ทำงานร่วมกันได้

► สิ่งที่เกี่ยวข้อง

- “การรับเอกสารเวอร์ชันล่าสุด” บนหน้าที่ 8

ชื่อผลิตภัณฑ์	EB-W56S/EB-EA56S
ขนาด	309 (กว้าง) × 90 (สูง) × 282 (ยาว) มม. (ไม่รวมส่วนที่ยกขึ้น)
ขนาดแผง LCD	0.59 นิ้ว
วิธีแสดงผล	3LCD
จำนวนพิกเซล	WXGA (1,280 (กว้าง) × 800 (สูง) จุด) จำนวน 3 รายการ
ความละเอียดหน้าจอ	1,024,000 พิกเซล (1,280 × 800)
การปรับโฟกัส	ปรับด้วยตนเอง
การปรับขยาย	1 ถึง 1.35 (ขยายแบบดิจิทัล)
หลอดภาพ	หลอดภาพ UHE ขนาด 230 W หมายเลขรุ่น: ELPLP97
อายุการใช้งานของหลอดภาพ	โหมดการใช้พลังงานสูง: สูงสุด 6,500 ชั่วโมง โหมดการใช้พลังงานระดับกลาง: สูงสุด 10,000 ชั่วโมง โหมดการใช้พลังงาน ECO: สูงสุด 17,000 ชั่วโมง
รอบในการบำรุงรักษาแผ่นกรองอากาศ	10,000 ชั่วโมง
สัญญาณเสียงออกสูงสุด	16 W
ลำโพง	1
แหล่งจ่ายไฟ	ไฟฟ้ากระแสสลับ 100 ถึง 240 V ±10%, 50/60 Hz, 3.6 ถึง 1.7 A
การใช้พลังงาน (ตั้งแต่ 100 ถึง 120 V)	ขณะทำงาน: 349 W
การใช้พลังงาน (ตั้งแต่ 220 ถึง 240 V)	ขณะทำงาน: 332 W
การใช้พลังงานขณะสแตนด์บาย	เมื่อเปิดการสื่อสาร: 2.0 W เมื่อปิดการสื่อสาร: 0.3 W
ระดับความสูงที่ทำงานได้	0 ถึง 3,048 ม. เหนือระดับน้ำทะเล
ระดับอุณหภูมิที่ทำงานได้ *	ที่ระดับความสูง 0 ถึง 2,286 ม. เหนือระดับน้ำทะเล: +5 ถึง +40°C (ไม่มีการควบคุม) ที่ระดับความสูง 2,287 ถึง 3,048 ม. เหนือระดับน้ำทะเล: +5 ถึง +35°C (ความชื้น 20 ถึง 80%, ไม่มีการควบคุม)

อุณหภูมิสำหรับเก็บรักษา	-10 ถึง +60°C (ความชื้น 10 ถึง 90%, ไม่มีการควบคุม)
มวลวัตถุ	ประมาณ 3.1 กก.

* ระบบจะลดความสว่างของหลอดภาพลงอัตโนมัติเมื่ออุณหภูมิโดยรอบสูงเกินไป (ประมาณ 35°C ที่ระดับความสูง 0 ถึง 2,286 ม. เหนือระดับน้ำทะเล และประมาณ 30°C ที่ระดับความสูง 2,287 ถึง 3,048 ม. เหนือระดับน้ำทะเล อย่างไรก็ตาม อุณหภูมิดังกล่าวอาจเปลี่ยนแปลงไปขึ้นอยู่กับสภาพแวดล้อมรอบโดยรอบ)

แผ่นข้อมูลติดอยู่ด้านล่างของโปรเจคเตอร์

มุมในการเอียง

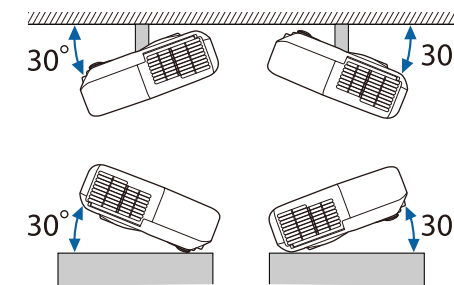

หากคุณใช้โปรเจคเตอร์โดยเอียงเป็นมุมมากกว่า 30° โปรเจคเตอร์อาจเสียหายและก่อให้เกิดอุบัติเหตุได้

▶ สิ่งที่เกี่ยวข้อง

- “ข้อมูลจำเพาะของตัวเชื่อมต่อ” บนหน้าที่ [151](#)

ข้อมูลจำเพาะของตัวเชื่อมต่อ

พอร์ต Computer1	D-Sub 15 พิน ขนาดเล็ก (ตัวเมีย)
พอร์ต Computer2	D-Sub 15 พิน ขนาดเล็ก (ตัวเมีย)
พอร์ต Monitor Out	D-Sub 15 พิน ขนาดเล็ก (ตัวเมีย)
พอร์ต Video	แจ็คพินแบบ RCA
พอร์ต Audio 1	แจ็คพินขนาดเล็กแบบสเตอริโอ

พอร์ต Audio 2	แจ็คพินขนาดเล็กแบบสเตอริโอ
พอร์ต L-Audio-R	แจ็คพินแบบ RCA จำนวน 2 ตัว (ซ้าย-ขวา)
พอร์ตMic	แจ็คพินขนาดเล็กแบบสเตอริโอ
พอร์ต Audio Out	แจ็คพินขนาดเล็กแบบสเตอริโอ
พอร์ต HDMI1	HDMI (ระบบเสียงรองรับเฉพาะ PCM)
พอร์ต HDMI2	HDMI (ระบบเสียงรองรับเฉพาะ PCM)
พอร์ต USB-A	ตัวเชื่อมต่อ USB (Type A)
พอร์ต USB-B	ตัวเชื่อมต่อ USB (Type B)
พอร์ต LAN	RJ-45
พอร์ต RS-232C	D-Sub 9 พิน ขนาดเล็ก (ตัวผู้)



- พอร์ต USB-A และ USB-B รองรับ USB 2.0 อย่างไรก็ตาม การมีพอร์ต USB ไม่ใช่การรับประกันว่าจะใช้งานกับอุปกรณ์ทั้งหมดที่รองรับ USB ได้
- พอร์ต USB-B ไม่รองรับ USB 1.1

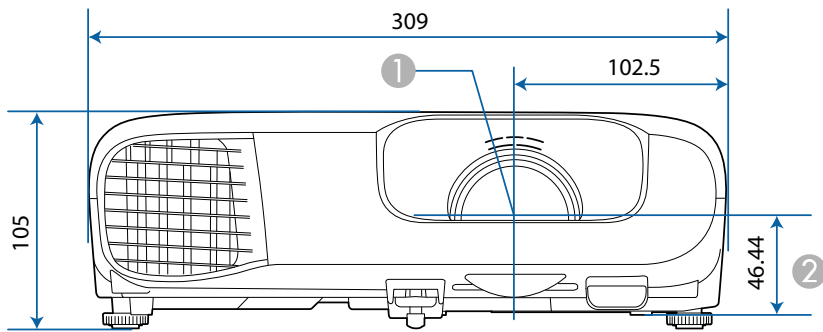

- ① จุดศูนย์กลางเลนส์
- ② ระยะจากจุดศูนย์กลางเลนส์ไปถึงจุดยึดของฐานเครื่อง

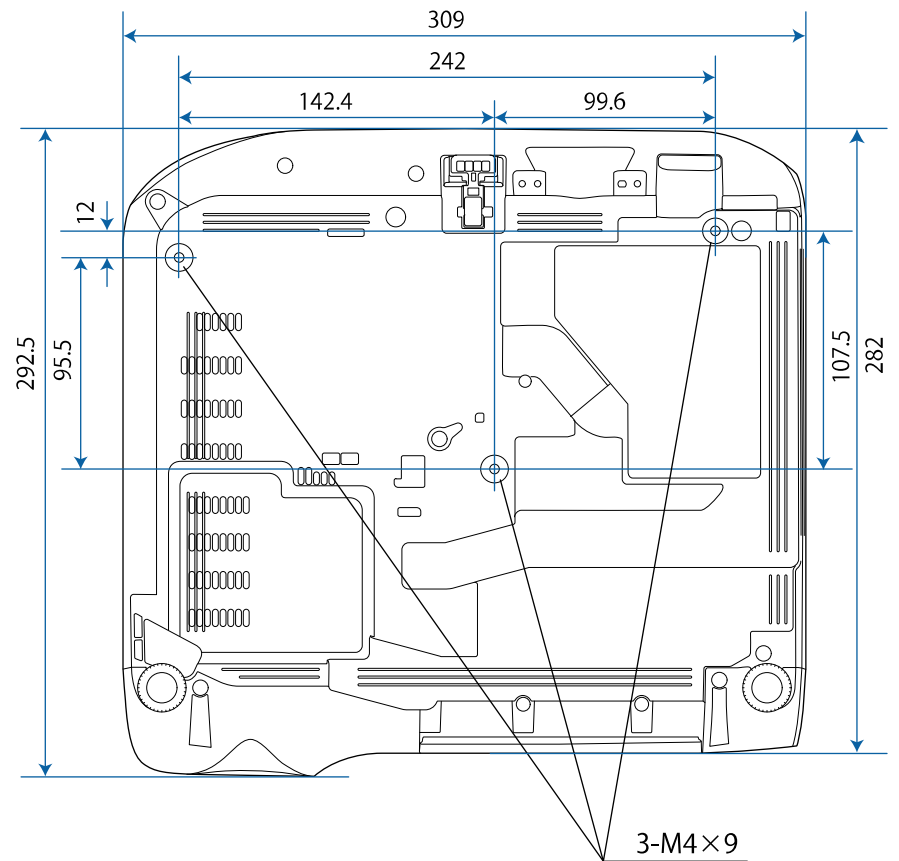







หน่วยที่ใช้ในภาพประกอบคือ มม.

หากต้องการใช้ซอฟต์แวร์ Epson USB Display ของโปรเจคเตอร์ คอมพิวเตอร์ของคุณจะต้องมีคุณสมบัติตรงตามความต้องการของระบบต่อไปนี้

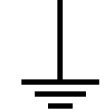

ความต้องการ	Windows	Mac
ระบบปฏิบัติการ	Windows 10 <ul style="list-style-type: none"> Windows 10 Home (32 และ 64 บิต) Windows 10 Pro (32 และ 64 บิต) Windows 10 Enterprise (32 และ 64 บิต) Windows 11 <ul style="list-style-type: none"> Windows 11 Home Windows 11 Pro Windows 11 Enterprise 	macOS <ul style="list-style-type: none"> 10.15.x (64 บิต) 11.x (64 บิต) 12.x (64 บิต) 13.x (64 บิต) 14.x (64 บิต)
CPU	Intel Core2Duo หรือรุ่นที่เร็วกว่า (CPU ที่แนะนำ Intel Core i3 หรือรุ่นที่เร็วกว่า)	Intel Core2Duo หรือรุ่นที่เร็วกว่า (CPU ที่แนะนำ Intel Core i5 หรือรุ่นที่เร็วกว่า)
หน่วยความจำ	2 GB ขึ้นไป (หน่วยความจำที่แนะนำ 4 GB ขึ้นไป)	
พื้นที่ว่าง	20 MB ขึ้นไป	
จอแสดงผล	ความละเอียดอยู่ระหว่าง 640 × 480 และ 1920 × 1200 การแสดงสีแบบ 16 บิตขึ้นไป	

ตารางต่อไปนี้ระบุรายละเอียดความหมายของสัญลักษณ์ด้านความปลอดภัยที่แสดงบนอุปกรณ์

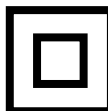
ลำดับ	สัญลักษณ์	มาตรฐานการรับรอง	คำอธิบาย
1		IEC60417 หมายเลข 5007	“เปิด” (พลังงาน) เพื่อระบุการเชื่อมต่อกับแหล่งพลังงานหลัก
2		IEC60417 หมายเลข 5008	“ปิด” (พลังงาน) เพื่อระบุการไม่เชื่อมต่อกับแหล่งพลังงานหลัก
3		IEC60417 หมายเลข 5009	สแตนด์บาย เพื่อระบุสวิตช์หรือตำแหน่งสวิตช์โดยพิจารณาว่า ส่วนใดของอุปกรณ์ที่เปิดอยู่เพื่อทำให้ส่วนนั้นอยู่ใน สภาพสแตนด์บาย
4		ISO7000 หมายเลข 0434B IEC3864-B3.1	โปรดระวัง เพื่อระบุคำเตือนให้ระมัดระวังทั่วไปเมื่อใช้งาน ผลิตภัณฑ์
5		IEC60417 หมายเลข 5041	โปรดระวัง พื้นผิวร้อน เพื่อระบุว่าพื้นผิวของวัตถุที่มีสัญลักษณ์นี้อาจจะ ร้อน และควรสัมผัสอย่างระมัดระวัง
6		IEC60417 หมายเลข 6042 ISO3864-B3.6	โปรดระวัง อาจเกิดไฟดูด เพื่อระบุอุปกรณ์ที่อาจเกิดไฟดูดได้
7		IEC60417 หมายเลข 5957	สำหรับใช้ภายในอาคารเท่านั้น เพื่อระบุอุปกรณ์ไฟฟ้าที่ถูกกำหนดให้ใช้งานภายใน อาคารเป็นหลัก
8		IEC60417 หมายเลข 5926	ขั้วของตัวเชื่อมต่อกับไฟฟ้ากระแสตรง เพื่อระบุจุดเชื่อมต่อแบบลบและบวก (ขั้ว) บนชิ้น ส่วนของอุปกรณ์ที่อาจเชื่อมต่อกับแหล่งจ่ายไฟ กระแสตรงได้

ลำดับ	สัญลักษณ์	มาตรฐานการรับรอง	คำอธิบาย
9		—	เหมือนในลำดับที่ 8
10		IEC60417 หมายเลข 5001B	แบตเตอรี่ ทั่วไป แสดงบนอุปกรณ์ที่ใช้พลังงานจากแบตเตอรี่ เพื่อ ระบุอุปกรณ์ เช่น ฝาครอบช่องใส่แบตเตอรี่ หรือขั้ว ปลายสายไฟของตัวเชื่อมต่อ
11		IEC60417 หมายเลข 5002	การวางตำแหน่งเซลล์แบตเตอรี่ เพื่อระบุวางแบตเตอรี่และระบุการวางตำแหน่งของ เซลล์แบตเตอรี่ที่อยู่ข้างในวางแบตเตอรี่
12		—	เหมือนในลำดับที่ 11
13		IEC60417 หมายเลข 5019	ระบบสายดิน เพื่อระบุขั้วปลายสายไฟใด ๆ ที่ใช้สำหรับเชื่อมต่อกับ สายล่อฟ้าภายนอกสำหรับปกป้องกันไฟดูดในกรณีที่เกิด ข้อผิดพลาดขึ้น หรือเพื่อระบุขั้วปลายสายไฟ อิเล็กทรอนิกส์ของระบบสายดิน
14		IEC60417 หมายเลข 5017	สายดิน เพื่อระบุขั้วปลายของสายดินในกรณีที่ไม่ได้กำหนด อย่างชัดเจนว่าต้องใช้สัญลักษณ์ลำดับที่ 13
15		IEC60417 หมายเลข 5032	ไฟฟ้ากระแสสลับ เพื่อระบุบนแผ่นข้อมูลว่าอุปกรณ์นั้น ๆ เหมาะใช้กับ ไฟฟ้ากระแสสลับเท่านั้น และเพื่อระบุขั้วปลายสาย ไฟที่เกี่ยวข้อง
16		IEC60417 หมายเลข 5031	ไฟฟ้ากระแสตรง เพื่อระบุบนแผ่นข้อมูลว่าอุปกรณ์นั้น ๆ เหมาะใช้กับ ไฟฟ้ากระแสตรงเท่านั้น และเพื่อระบุขั้วปลายสาย ไฟที่เกี่ยวข้อง
17		IEC60417 หมายเลข 5172	อุปกรณ์ Class II เพื่อระบุอุปกรณ์ที่ตรงตามข้อกำหนดด้านความ ปลอดภัยที่ระบุไว้สำหรับอุปกรณ์ Class II ตาม เกณฑ์ความปลอดภัยของ IEC 61140

ลำดับ	สัญลักษณ์	มาตรฐานการรับรอง	คำอธิบาย
18		ISO 3864	การห้ามทั่วไป เพื่อระบุการดำเนินการหรือการทำงานที่ห้ามกระทำ
19		ISO 3864	การห้ามสัมผัส เพื่อระบุว่าอาจได้รับบาดเจ็บเนื่องจากสัมผัสกับส่วนที่เฉพาะเจาะจงของอุปกรณ์
20		—	ห้ามมองที่เลนส์ฉายภาพขณะที่โปรเจคเตอร์เปิดอยู่
21		—	เพื่อระบุว่าห้ามวางสิ่งของใด ๆ บนโปรเจคเตอร์
22		ISO3864 IEC60825-1	โปรตระวัง รังสีเลเซอร์ เพื่อระบุว่าอุปกรณ์มีส่วนที่แผ่รังสีเลเซอร์
23		ISO 3864	การห้ามถอดแยกชิ้นส่วน เพื่อระบุว่าอาจได้รับบาดเจ็บ เช่น ไฟดูด หากถอดแยกชิ้นส่วนอุปกรณ์
24		IEC60417 หมายเลข 5266	สแตนด์บาย สแตนด์บายบางส่วน เพื่อระบุว่าอุปกรณ์ส่วนนั้น ๆ อยู่ในสถานะพร้อม
25		ISO3864 IEC60417 หมายเลข 5057	โปรตระวัง ชิ้นส่วนที่ขยับได้ เพื่อระบุให้ทราบว่าคุณจะต้องอยู่ห่างจากชิ้นส่วนที่ขยับได้ ซึ่งเป็นไปตามมาตรฐานด้านการป้องกัน
26		IEC60417 หมายเลข 6056	โปรตระวัง (ใบพัดกำลังทำงาน) ตามข้อควรระวังด้านความปลอดภัย ควรอยู่ให้ห่างจากใบพัดที่กำลังทำงาน
27		IEC60417 หมายเลข 6043	โปรตระวัง (ของมีคม) เพื่อระบุของมีคมที่ไม่ควรสัมผัส

ลำดับ	สัญลักษณ์	มาตรฐานการรับรอง	คำอธิบาย
28		—	เพื่อระบุว่าห้ามจ้องไปที่เลนส์ขณะที่เครื่องกำลังฉายภาพ
29		ISO7010 หมายเลข W027 ISO 3864	คำเตือน รังสีแสง (เช่น UV, รังสีที่มองเห็นได้, IR) โปรตระวังเพื่อหลีกเลี่ยงไม่ให้ดวงตาและผิวหนังได้รับบาดเจ็บเมื่ออยู่ในบริเวณใกล้เคียงของรังสีแสง
30		IEC60417 หมายเลข 5109	ห้ามใช้ในพื้นที่อยู่อาศัย เพื่อระบุอุปกรณ์ไฟฟ้าที่ไม่เหมาะสมสำหรับใช้งานในพื้นที่อยู่อาศัย

ข้อความเตือนจะติดไว้ที่โปรเจคเตอร์

เช่นเดียวกับแหล่งกำเนิดแสงสว่างอื่น ๆ ห้ามจ้องมองไปที่ลำแสง RG2 IEC/EN 62471-5:2015

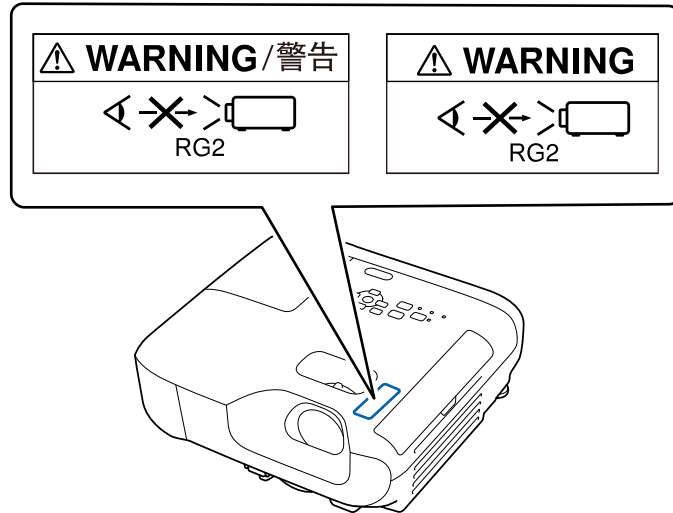

คำเตือน:

- ตรวจสอบให้แน่ใจว่าไม่มีผู้ใดมองไปที่เลนส์เมื่อกำลังเปิดโปรเจคเตอร์จากระยะไกลด้วยรีโมตคอนโทรล
- ไม่อนุญาตให้เด็กเล็กใช้งานโปรเจคเตอร์ ต้องมีผู้ใหญ่อยู่กับเด็กด้วยเสมอ
- ห้ามมองที่เลนส์ขณะฉายภาพ นอกจากนี้ยังห้ามมองที่เลนส์โดยใช้อุปกรณ์ด้านการมองเห็นต่าง ๆ เช่น แว่นขยาย หรือกล้องส่องทางไกล การทำเช่นนั้นอาจก่อให้เกิดความบกพร่องด้านการมองเห็นได้

หัวข้อนี้จะอธิบายสั้น ๆ เกี่ยวกับคำศัพท์ที่เข้าใจยาก ซึ่งไม่ได้อธิบายไว้ในข้อความของคู่มือนี้ สำหรับรายละเอียด โปรดดูจากสิ่งพิมพ์อื่น ๆ ที่มีจำหน่ายทั่วไป

AMX Device Discovery	AMX Device Discovery เป็นเทคโนโลยีที่พัฒนาโดย AMX เพื่ออำนวยความสะดวกให้กับระบบควบคุม AMX เพื่อให้อุปกรณ์เป้าหมายทำงานได้สะดวกขึ้น Epson ได้นำเทคโนโลยีโปรโตคอลนี้มาใช้ และมอบการตั้งค่าเพื่อเปิดการใช้งานฟังก์ชันโปรโตคอล (เปิด) ดูรายละเอียดเพิ่มเติมได้ที่เว็บไซต์ AMX URL http://www.amx.com/
อัตราส่วนภาพ	อัตราส่วนระหว่างความยาวกับความสูงของภาพ หน้าจอที่มีอัตราส่วนแนวนอน:แนวตั้งเป็น 16:9 เช่น หน้าจอ HDTV จะเรียกอีกอย่างว่าหน้าจอกว้าง อัตราส่วนภาพของจอแสดงผลของคอมพิวเตอร์ทั่วไปและ SDTV จะอยู่ที่ 4:3
สัญญาณไอคอมโพสิต	วิธีการที่รวมสัญญาณวิดีโอให้เป็นองค์ประกอบด้านความสว่างและองค์ประกอบด้านสีเพื่อส่งข้อมูลไปตามสายเคเบิลสายเดียว
ความเข้มสี	ความแตกต่างของความสว่างระหว่างส่วนที่สว่างที่สุดกับส่วนที่มืดที่สุดของภาพนั้นสามารถเพิ่มขึ้นหรือลดลงได้เพื่อทำให้ข้อความกับภาพกราฟิกโดดเด่นชัดเจนขึ้น หรือนุ่มนวลลง การปรับคุณสมบัติเฉพาะแบบนี้ของภาพเรียกว่าการปรับความเข้มสี
DHCP	คำย่อของ Dynamic Host Configuration Protocol โดยโปรโตคอลนี้จะกำหนดไอพีแอดเดรสให้กับอุปกรณ์ที่เชื่อมต่อกับเครือข่ายโดยอัตโนมัติ
Full HD	มาตรฐานของขนาดหน้าจอที่มีความละเอียดเป็น 1,280 (แนวนอน) × 1,080 (แนวตั้ง) จุด
แอดเดรสของเกตเวย์	แอดเดรสของเกตเวย์คือเซิร์ฟเวอร์ (เราเตอร์) สำหรับการสื่อสารข้ามเครือข่าย (ซัพเน็ต) ที่แบ่งตามซัพเน็ตมาร์ค
HDCP	HDCP เป็นคำย่อของ High-bandwidth Digital Content Protection ใช้เพื่อป้องกันการคัดลอกที่ไม่ถูกต้องตามกฎหมายและปกป้องลิขสิทธิ์โดยการเข้ารหัสสัญญาณดิจิทัลที่ส่งผ่านพอร์ต DVI และ HDMI เนื่องจากพอร์ต HDMI ของโปรเจคเตอร์เครื่องนี้รองรับ HDCP จึงสามารถฉายภาพดิจิทัลที่ได้รับการปกป้องด้วยเทคโนโลยี HDCP ได้ อย่างไรก็ตาม โปรเจคเตอร์อาจไม่สามารถฉายภาพที่ได้รับการปกป้องด้วยการเข้ารหัส HDCP เวอร์ชันที่มีการอัปเดตหรือแก้ไขใหม่ได้

HDMI™	คำย่อของ High Definition Multimedia Interface HDMI™ เป็นมาตรฐานที่มีเป้าหมายอยู่ที่คอมพิวเตอร์และผลิตภัณฑ์อิเล็กทรอนิกส์สำหรับผู้บริโภคดิจิทัล นี้เป็นมาตรฐานที่ใช้ในการส่งสัญญาณภาพ HD และสัญญาณเสียงหลายช่องสัญญาณแบบดิจิทัล เมื่อไม่มีมีการับอัดสัญญาณดิจิทัล ก็จะสามารถได้ที่ระดับคุณภาพสูงสุดเท่าที่จะเป็นไปได้ นอกจากนี้ยังมีฟังก์ชันการเข้ารหัสสำหรับสัญญาณดิจิทัลด้วย
HDTV	คำย่อของ High-Definition Television ซึ่งเป็นระบบความคมชัดสูงที่สอดคล้องกับเงื่อนไขต่อไปนี้ • ความละเอียดแนวตั้งคือ 720p หรือ 1080i หรือมากกว่านั้น (p = การแสดงภาพแบบโปรเกรสซีฟ, i = การแสดงภาพแบบอินเตอร์เลซ) • อัตราส่วนภาพของหน้าจอคือ 16:9
การแสดงผลภาพแบบอินเตอร์เลซ	ส่งข้อมูลที่เป็นสำหรับการสร้างภาพหนึ่งฉากโดยการส่งข้อมูลทุก ๆ สองบรรทัด เริ่มต้นจากด้านบนสุดของภาพแล้วไล่ลงมาจนถึงล่างสุด จึงมีแนวโน้มที่ภาพจะกะพริบมากขึ้นเนื่องจากภาพหนึ่งเฟรมจะแสดงทุก ๆ การส่งข้อมูลสองบรรทัด
ไอพีแอดเดรส	ตัวเลขที่ใช้ระบุคอมพิวเตอร์ที่เชื่อมต่อกับเครือข่าย
การแสดงผลภาพแบบโปรเกรสซีฟ	ฉายข้อมูลเพื่อสร้างภาพครึ่งหนึ่งฉาก การแสดงผลภาพสำหรับหนึ่งเฟรมถึงแม้ว่าจำนวนบรรทัดข้อมูลที่สแกนจะเท่ากัน แต่จำนวนการกะพริบของภาพจะลดลงเนื่องจากมีปริมาณข้อมูลเป็นสองเท่าเมื่อเทียบกับระบบการแสดงผลภาพแบบอินเตอร์เลซ
ความถี่การแสดงผลภาพ	องค์ประกอบเปล่งแสงของจอแสดงผลจะคงระดับความสว่างและสีที่เหมือนเดิมไว้เพียงช่วงเวลาสั้น ๆ เท่านั้น ด้วยเหตุนี้เอง ระบบจึงต้องสแกนภาพหลายครั้งในหนึ่งวินาทีเพื่อรีเฟรชองค์ประกอบเปล่งแสง เรียกจำนวนการรีเฟรชต่อวินาทีว่าความถี่การแสดงผลภาพ และมีหน่วยเป็นเฮิรตซ์ (Hz)
SDTV	คำย่อของ Standard Definition Television เป็นระบบมาตรฐานของโทรทัศน์ที่ไม่ได้สอดคล้องกับเงื่อนไขสำหรับ HDTV High-Definition Television
SNMP	คำย่อของ Simple Network Management Protocol ซึ่งเป็นโปรโตคอลสำหรับเฝ้าติดตามและควบคุมอุปกรณ์อย่างเราเตอร์และคอมพิวเตอร์ที่เชื่อมต่อกับเครือข่าย TCP/IP
sRGB	มาตรฐานสากลของช่วงสีที่สร้างขึ้นเพื่อให้ระบบปฏิบัติการคอมพิวเตอร์ (OS) และอินเทอร์เน็ตจัดการกับสีที่สร้างโดยอุปกรณ์ด้านวิดีโอได้อย่างง่ายดาย หากแหล่งกำเนิดที่เชื่อมต่อมีโหมด sRGB ให้ตั้งทั้งโปรเจคเตอร์และแหล่งกำเนิดสัญญาณเป็น sRGB

SSID	SSID คือข้อมูลระบุตัวตนสำหรับเชื่อมต่อกับอุปกรณ์อื่นบนเครือข่ายไร้สาย การสื่อสารแบบไร้สายระหว่างอุปกรณ์ที่มี SSID เดียวกันนั้นสามารถทำได้
ซับเน็ตมาร์ค	ซับเน็ตมาร์คคือค่าตัวเลขที่กำหนดจำนวนบิตที่ใช้สำหรับแอดเดรสเครือข่ายบนเครือข่ายที่ถูกแบ่ง (ซับเน็ต) จากไอพีแอดเดรส
SVGA	มาตรฐานของขนาดหน้าจอที่มีความละเอียดเป็น 800 (แนวนอน) × 600 (แนวตั้ง) จุด
SXGA	มาตรฐานของขนาดหน้าจอที่มีความละเอียดเป็น 1,280 (แนวนอน) × 1,024 (แนวตั้ง) จุด
ซิงโครไนซ์	สัญญาณที่ออกจากคอมพิวเตอร์มีความถี่ที่จำเพาะ หากความถี่ของโปรเจคเตอร์ไม่ตรงกับความถี่นี้ คุณภาพของภาพที่ฉายออกมาจะไม่ได้เรียกกระบวนการจับคู่ช่วงสัญญาณเหล่านี้ (ตำแหน่งสัมพัทธ์ของจุดสูงสุดและจุดต่ำสุดในคลื่นสัญญาณ) ว่าการซิงโครไนซ์ หากสัญญาณไม่ซิงโครไนซ์ จะเกิดการกะพริบ การพร่ามัว และการรบกวนในแนวราบ
การแทรก	สัญญาณที่ออกจากคอมพิวเตอร์มีความถี่ที่จำเพาะ หากความถี่ของโปรเจคเตอร์ไม่ตรงกับความถี่นี้ คุณภาพของภาพที่ฉายออกมาจะไม่ได้เรียกกระบวนการจับคู่ความถี่ของสัญญาณเหล่านี้ (จำนวนจุดสูงสุดในคลื่นสัญญาณ) ว่าการแทรก หากการแทรกทำงานไม่ถูกต้อง จะปรากฏแถบแนวตั้งกว้าง ๆ ในสัญญาณ
แทรีฟไอพีแอดเดรส	แทรีฟไอพีแอดเดรสเป็นไอพีแอดเดรสสำหรับคอมพิวเตอร์ปลายทาง ใช้สำหรับการแจ้งเตือนข้อผิดพลาดใน SNMP
VGA	มาตรฐานของขนาดหน้าจอที่มีความละเอียดเป็น 640 (แนวนอน) × 480 (แนวตั้ง) จุด
XGA	มาตรฐานของขนาดหน้าจอที่มีความละเอียดเป็น 1,024 (แนวนอน) × 768 (แนวตั้ง) จุด
WXGA	มาตรฐานของขนาดหน้าจอที่มีความละเอียดเป็น 1,280 (แนวนอน) × 800 (แนวตั้ง) จุด
WUXGA	มาตรฐานของขนาดหน้าจอที่มีความละเอียดเป็น 1,920 (แนวนอน) × 1,200 (แนวตั้ง) จุด

ตรวจสอบหัวข้อเหล่านี้สำหรับประกาศสำคัญเกี่ยวกับโปรเจคเตอร์ของคุณ

▶ สิ่งที่เกี่ยวข้อง

- “Indication of the manufacturer and the importer in accordance with requirements of EU directive” บนหน้าที่ 160
- “ข้อจำกัดการใช้งาน” บนหน้าที่ 160
- “ข้อมูลอ้างอิงสำหรับระบบปฏิบัติการ” บนหน้าที่ 160
- “เครื่องหมายการค้า” บนหน้าที่ 160
- “ข้อความ สงวนลิขสิทธิ์” บนหน้าที่ 161
- “การระบุแหล่งที่มาของลิขสิทธิ์” บนหน้าที่ 161

Indication of the manufacturer and the importer in accordance with requirements of EU directive

Manufacturer: SEIKO EPSON CORPORATION

Address: 3-5, Owa 3-chome, Suwa-shi, Nagano-ken 392-8502 Japan
<http://www.epson.com/>

Importer: EPSON EUROPE B.V.

EU Address: Atlas Arena, Asia Building, Hoogoorddreef 5,1101 BA Amsterdam
 Zuidooost The Netherlands

UK Address: Floor 3&4, The Clarendon Works, 37-39 Clarendon Road, Watford
 WD17 1JA, U.K.

<http://www.epson.eu/>

ข้อจำกัดการใช้งาน

เมื่อใช้ผลิตภัณฑ์นี้ในการใช้งานที่ต้องการความปลอดภัย/ความน่าเชื่อถือสูง เช่น อุปกรณ์ขนส่งที่เกี่ยวข้องกับการบิน รถไฟ การเดินเรือ ยานยนต์ ฯลฯ อุปกรณ์สำหรับการป้องกันภัยพิบัติ อุปกรณ์ด้านความปลอดภัยต่าง ๆ หรืออุปกรณ์ด้านความแม่นยำ/การทำงาน ฯลฯ คุณควรใช้ผลิตภัณฑ์นี้หลังจากพิจารณาให้มีระบบความปลอดภัยแม้ขัดข้องและระบบสำรองในการออกแบบของคุณแล้วเท่านั้น เพื่อรักษาความปลอดภัยและความน่าเชื่อถือโดยรวมของระบบ เนื่องจากผลิตภัณฑ์นี้ไม่ได้ออกแบบมาสำหรับใช้ในการใช้งานที่ต้องการ

ความปลอดภัย/ความน่าเชื่อถือในระดับสูงมาก เช่น เครื่องมือด้านอวกาศ เครื่องมือการสื่อสารหลัก เครื่องมือควบคุมพลังงานนิวเคลียร์ หรือเครื่องมือการแพทย์ที่เกี่ยวข้องกับการรักษาพยาบาลโดยตรง ฯลฯ โปรดพิจารณาถึงความเหมาะสมของผลิตภัณฑ์นี้ด้วยตนเองหลังจากการประเมินแบบเต็มรูปแบบแล้ว

ข้อมูลอ้างอิงสำหรับระบบปฏิบัติการ

- ระบบปฏิบัติการ Microsoft® Windows® 10

- ระบบปฏิบัติการ Microsoft® Windows® 11

ในคู่มือนี้จะเรียกระบบปฏิบัติการที่ระบุไว้ทางด้านบนว่า “Windows 10” และ “Windows 11” นอกจากนี้ยังใช้ “Windows” เป็นคำเรียกรวมสำหรับระบบปฏิบัติการข้างต้นทั้งหมด

- macOS 10.15.x

- macOS 11.x

- macOS 12.x

- macOS 13.x

- macOS 14.x

ในคู่มือนี้จะเรียกระบบปฏิบัติการที่ระบุไว้ทางด้านบนว่า “macOS 10.15.x”, “macOS 11.x”, “macOS 12.x”, “macOS 13.x” และ “macOS 14.x” นอกจากนี้ยังใช้ “Mac” เป็นคำเรียกรวมสำหรับระบบปฏิบัติการข้างต้นทั้งหมด

เครื่องหมายการค้า

EPSON เป็นเครื่องหมายการค้าจดทะเบียน, ELPLP และโลโก้ของ ELPLP เป็นเครื่องหมายการค้าจดทะเบียน หรือเครื่องหมายการค้าของ Seiko Epson Corporation

Mac และ macOS เป็นเครื่องหมายการค้าของ Apple Inc.

Microsoft, Windows และโลโก้ Windows เป็นเครื่องหมายการค้าหรือเครื่องหมายการค้าจดทะเบียนของ Microsoft Corporation ในประเทศสหรัฐอเมริกาและ/หรือประเทศอื่น ๆ

Wi-Fi®, WPA2™ และ WPA3™ เป็นเครื่องหมายการค้าของ Wi-Fi Alliance®

App Store เป็นเครื่องหมายการค้าของ Apple Inc.

Chrome, Chromebook และ Google Play เป็นเครื่องหมายการค้าของ Google LLC.

HDMI, โลโก้ HDMI และ High-Definition Multimedia Interface เป็นเครื่องหมายการค้า หรือเครื่องหมายการค้าจดทะเบียนของ HDMI Licensing Administrator, Inc. 

“QR Code” เป็นเครื่องหมายการค้าจดทะเบียนของ DENSO WAVE INCORPORATED

เครื่องหมายการค้า PJLink เป็นเครื่องหมายการค้าที่ยื่นขอจดทะเบียนหรือที่จดทะเบียนแล้วใน ประเทศญี่ปุ่น ประเทศสหรัฐอเมริกา รวมถึงในประเทศและพื้นที่อื่น ๆ

Intel เป็นเครื่องหมายการค้าจดทะเบียนของ Intel Corporation ในประเทศสหรัฐอเมริกาและ/หรือ ประเทศอื่น ๆ

นอกจากนี้ชื่อของผลิตภัณฑ์อื่น ๆ ที่ปรากฏในเอกสารฉบับนี้ยังใช้เพื่อวัตถุประสงค์ในการระบุผลิตภัณฑ์ เท่านั้น และอาจเป็นเครื่องหมายการค้าของเจ้าของที่เกี่ยวข้อง Epson ปฎิเสธสิทธิ์ใด ๆ ทั้งสิ้นใน เครื่องหมายเหล่านี้

ข้อความสงวนลิขสิทธิ์

สงวนลิขสิทธิ์ทุกประการ ห้ามผู้ใดทำซ้ำส่วนใดส่วนหนึ่งของเอกสารฉบับนี้ รวมถึงจัดเก็บในระบบที่เรียกดู ข้อมูลได้ หรือส่งผ่านในรูปแบบหรือโดยวิธีการใด ไม่ว่าจะผ่านทางอิเล็กทรอนิกส์ ทางกล การทำสำเนา การ บันทึก หรือวิธีการอื่น ๆ โดยไม่ได้รับการอนุญาตเป็นลายลักษณ์อักษรล่วงหน้าจาก Seiko Epson Corporation บริษัทไม่มีส่วนรับผิดชอบใด ๆ ด้านสิทธิบัตรที่เกี่ยวข้องกับการใช้ข้อมูลที่ระบุไว้ในเอกสาร ฉบับนี้ และไม่มีส่วนรับผิดชอบใด ๆ สำหรับความเสียหายที่เกิดจากการใช้ข้อมูลที่ระบุไว้ในเอกสารฉบับนี้

Seiko Epson Corporation และบริษัทในเครือไม่มีส่วนรับผิดชอบใด ๆ ต่อผู้ซื้อผลิตภัณฑ์นี้หรือต่อ บุคคลที่สามสำหรับความเสียหาย การสูญเสีย ต้นทุน หรือค่าใช้จ่ายที่เกิดขึ้นกับผู้ซื้อหรือบุคคลที่สาม อันเนื่องมาจากอุบัติเหตุ การใช้ผิดวิธี การใช้ผลิตภัณฑ์นี้อย่างไม่ถูกต้อง หรือการดัดแปลง ซ่อมแซม หรือ แก้ไขผลิตภัณฑ์นี้โดยไม่ได้รับอนุญาต หรือ (ไม่รวมสหรัฐฯ) การไม่ปฏิบัติตามคำแนะนำด้าน การบำรุงรักษาและการใช้งานของ Seiko Epson Corporation อย่างเคร่งครัด

Seiko Epson Corporation จะไม่รับผิดชอบต่อความเสียหายหรือปัญหาใด ๆ ที่เกิดจากการใช้อุปกรณ์ เสริมหรือวัสดุสิ้นเปลืองอื่นนอกเหนือจากที่ Seiko Epson Corporation กำหนดว่าเป็นผลิตภัณฑ์ที่ ถูกต้องของ Epson (Original Epson Products) หรือผลิตภัณฑ์ที่ Epson อนุมัติ (Epson Approved Products)

เนื้อหาของคู่มือนี้อาจมีการเปลี่ยนแปลงหรือปรับปรุงได้โดยไม่ต้องแจ้งให้ทราบล่วงหน้า

ภาพประกอบในคู่มือนี้อาจไม่ตรงกับโปรเจคเตอร์จริง

การระบุแหล่งที่มาของลิขสิทธิ์

ข้อมูลนี้อาจมีการเปลี่ยนแปลงได้โดยไม่ต้องแจ้งให้ทราบล่วงหน้า

© 2025 Seiko Epson Corporation

2025.5 414570101TH